

Diese Zeichnung ist urheberrechtlich geschützt. Sie ist unser Eigentum und darf ohne unsere schriftliche Genehmigung weder nachgebildet, noch vervielfältigt oder dritten Personen zugänglich gemacht werden.

Zul. Abweichungen untolerierter Masse nach DIN ISO 2768-m

Freigabe für Fabrikation
 Vis.: bü Dat.: 15.12.2011
 Kopie an:
 Vogt Art.-Nr. **3866a.60**

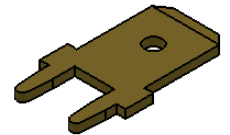
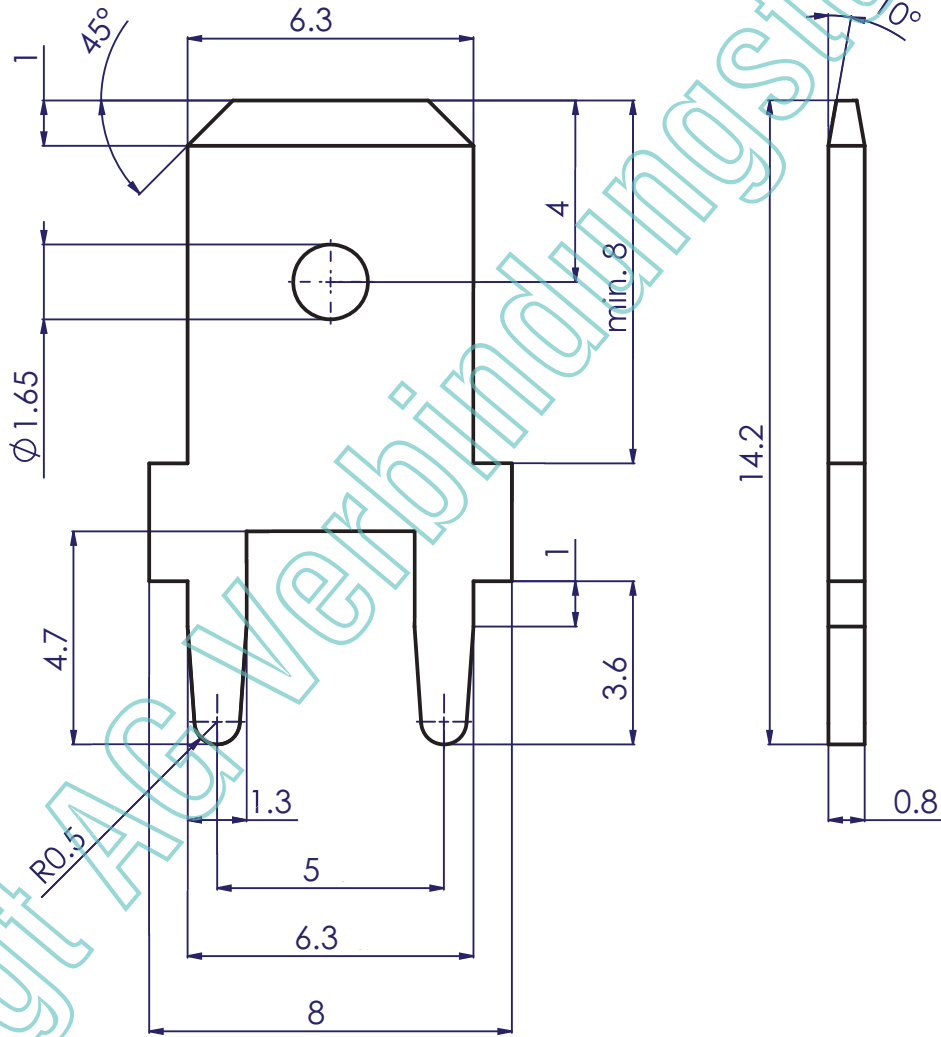

Oberfläche:	blank	Berechnete Oberfläche:	187.67 mm ²
Werkstoff:	CuZn37	Gewicht:	0.51 g
Bezeichnung: <h2 style="text-align: center;">Steckzunge</h2>		Masstab	CAD Datum Visum
		6:1	gezeichnet 14.12.2011 HVo
			geprüft 14.12.2011 HVo
			geändert
		Blatt 1 / 1	

	Vogt AG Verbindungstechnik	Duschletenstrasse 2-4 CH-4654 Lostorf / Switzerland Tel +41 (0)62 285 75 75 Fax +41 (0)62 285 74 74 www.vogt.ch - info@vogt.ch	Zeichnungs N°	Index
			3866 A	A