

**Bestellnummern-Verzeichnis**  
**Table de No. de commande**  
**Index of part numbers**

<b>Bestell-Nr.</b> <b>No de</b> <b>commande</b> <b>Part No.</b>	<b>Seite</b>  <b>page</b> <b>page</b>	<b>Bestell-Nr.</b> <b>No de</b> <b>commande</b> <b>Part No.</b>	<b>Seite</b>  <b>page</b> <b>page</b>	<b>Bestell-Nr.</b> <b>No de</b> <b>commande</b> <b>Part No.</b>	<b>Seite</b>  <b>page</b> <b>page</b>	<b>Bestell-Nr.</b> <b>No de</b> <b>commande</b> <b>Part No.</b>	<b>Seite</b>  <b>page</b> <b>page</b>	<b>Bestell-Nr.</b> <b>No de</b> <b>commande</b> <b>Part No.</b>	<b>Seite</b>  <b>page</b> <b>page</b>	<b>Bestell-Nr.</b> <b>No de</b> <b>commande</b> <b>Part No.</b>	<b>Seite</b>  <b>page</b> <b>page</b>
71200-030	6	71206-076	9	71249-051	7	71318-027	14	71432-040	12	71506-060	10
71200-050	6	71206-080	9	71249-052	8	71408-020	11	71432-050	12	71506-070	10
71200-060	6	71206-086	9	71249-053	8	71408-030	11	71432-060	12	71506-071	10
71200-070	6	71222-034	7	71249-054	8	71408-040	11	71432-070	12	71506-080	10
71200-071	6	71222-041	7			71408-050	11	71432-080	12		
71200-080	6	71222-054	6	71249-070	7	71408-060	11	71432-250	12	71506-250	10
71200-082	6	71222-059	6	71249-071	7	71408-070	11	71434-030	10	71636-101	16
71200-121	6			71249-072	8	71408-075	11			71363-102	16
71200-140	6	71222-061	6	71249-073	8	71408-080	11	71434-040	10	71636-103	16
71200-150	6	71222-064	7	71249-074	8	71408-085	11	71434-050	10	71636-104	16
		71222-070	6	71249-130	8			71434-250	10	71636-105	17
71204-030	6	71222-071	7	71249-150	8	71408-250	11	71500-020	12	71640-101	17
71204-040	6	71222-075	6	71249-170	8	71430-020	10	71500-040	12	71640-110	17
71204-050	6	71222-081	6	71251-030	9	71430-030	10	71502-030	12	76597-620	13
71204-051	6	71222-082	6	71251-040	9	71430-040	10	71502-050	12	76597-625	13
71204-065	6	71222-084	7			71430-050	10	71502-060	12	76597-630	11
71204-070	6	71222-152	7	71251-050	9	71430-060	10	71502-070	12		
71204-080	6	71222-153	7	71251-060	9	71430-070	10	71502-075	12	76597-640	11
71206-021	9			71251-070	9	71430-075	10			76597-650	11
71206-031	9	71249-030	7	71251-080	9	71430-080	10	71502-080	12	76597-652	11
71206-040	9	71249-031	7	71251-250	9	71430-085	10	71502-250	12	76597-660	11
		71249-032	8	71252-030	9			71504-020	10	76597-670	11
71206-050	9	71249-033	8	71252-050	9	71430-250	10	71504-040	10	76597-680	11
71206-051	9	71249-034	8	71252-070	9	71432-020	12	71506-030	10		
71206-070	9	71249-050	7	71252-080	9	71432-030	12	71506-050	10		

**Steckverbinder  
Connecteurs  
Connectors**



Die angegebenen Daten dienen allein der Produktbeschreibung und sind nicht als zugesicherte Eigenschaften im Rechtssinne aufzufassen. Irrtum und Änderungen vorbehalten.

Les données énoncées se comprennent à titre de description de produit et ne sont pas à considérer comme caractéristiques confirmées dans le sens légal. Sous réserve de mise au point et de modifications.

The data contained in this catalog is intended only as a discription of the products and is not meant to be confirmed or approved specifications in the legal sense. We reserve the right to change the design or specifications.

- 1 Technische Daten  
Données techniques  
Technical Data
- 2 Buchsen  
Douilles  
Receptacles
- 3 Renkverschluß  
A baionette  
Twist lock
- 4 Stecker  
Fiches  
Plugs
- 5 Stecker/Kupplungen  
Fiches/prolongateurs  
Plugs/couplings
- 6 Für Lautsprecher  
Pour haut-parleur ME 4  
For loudspeaker
- 7 Iso-Buchsen  
Douilles Iso  
Receptacles, insulated
- 8 Peri

Anwendungstechnische Beratung u. Vertrieb  
Conseil-Vente-S. A.V.  
Application-Sales-Service

# 1 Technische Daten Steckverbinder

## Données techniques Connecteurs

### Technical Data Connectors

#### Belastbarkeit/Kontakt Capacité de charge/contact Power rating/contact

Steckverbinder:	3 A/34 V (ruhende Last/Scheitelwert) zusätzliche Ruhestromkontakte 1,5 A
Connecteurs:	3 A/34 V (charge au repos/valeur de crête) contacts repos auxiliaires 1,5 A
Cord plugs and receptacles:	3 A/34 V (peak/current steady load) additional current carrying contacts 1,5 A
Lautsprecher-Steckverbinder:	2 A/34 V (ruhende Last/Scheitelwert)
Connecteurs haut-parleur:	2 A/34 V (charge au repos/valeur de crête)
Speaker plugs and receptacles:	2 A/34 V (peak/current steady load)

#### Durchgangswiderstand Résistance de contact Contact resistance

Steckverbinder:	Kontaktfeder – Steckerstift	< 10 mOhm
	Erdungsfeder – Steckerhülse	< 30 mOhm
Connecteurs:	Ressort de contact – contact mâle	< 10 mOhm
	Ressort de terre – contact femelle	< 30 mOhm
Cord plugs and receptacles:	Contact spring – pin	< 10 mOhm
	Ground clip – metal housing	< 30 mOhm
Lautsprecher-Steckverbinder:	Kontaktfeder – Steckerstift	< 15 mOhm
Connecteurs haut-parleur:	Ressort de contact – contact mâle	< 15 mOhm
Speaker plug and receptacles:	Contact spring – pin	< 15 mOhm

#### Isolationswiderstand Résistance d'isolation Insulation resistance

Kontakt/übrige Metallteile > 10<sup>9</sup> MOhm (Wert für Auslieferungszustand, trocken)  
Contact/autres éléments métalliques > 10<sup>9</sup> MOhm (valeur au moment de la livraison, à l'état sec)  
Contact/all other metal parts > 10<sup>9</sup> MOhm (dry, when shipped)

<b>Spannungsfestigkeit</b>	500 V ~ eff. (1 Minute, Kontakt/Kontakt und Kontakt/Masse). Die Steckverbinder sind nicht für Starkstromnetze im Sinne von VDE!
<b>Rigidité diélectrique</b>	500 V ~ eff. (1 minute, contact/contact et contact/masse). Les connecteurs ne sont pas destinés aux réseaux secteur dans le sens du VDE!
<b>Dielectric strength</b>	500 V R.M.S. (1 minute, contact/contact and contact/ground). These connectors are not to be used in power line applications and do not meet the VDE specifications for that application.

#### Ausziehungskraft aus Einzelfeder Force d'extraction d'un ressort Withdrawal force per spring

> 1,2 N

Gesamt-Steck- und Ziehkraft der Steckverbinder  
Force totale d'enfichage et d'extraction des connecteurs  
Overall insertion and withdrawal force of cord plugs and receptacles

Polzahl Nombre de pôles Number of pins	max. Steckkraft N force max. d'enfichage N max. insertion force N	Ziehkraft N force d'extraction N withdrawal force N
2	16	2 – 12
3	24	3 – 18
4	32	4 – 24
5	40	5,5 – 30
6	48	6,5 – 36
7	56	7,5 – 42
8	64	8,5 – 48

Diese Prüfung wird mit typ-gleichen Steckern und Buchsen durchgeführt. Die Steck- und Ziehkraften werden fünfmal ermittelt. Der Mittelwert soll die angegebenen Grenzen nicht überschreiten.

Cet essai est effectué avec le même type de prises et d'embases. Les forces d'enfichage et d'extraction sont vérifiées à cinq reprises. La valeur moyenne ne doit pas dépasser les limites fixées.

This test is carried out using matched plugs and receptacles (same type). Insertion and withdrawal readings are taken five times. The average value shall not exceed values given in above table.

#### Klimatische Klasse Catégorie climatique Climatic category

DIN-IEC 68 Teil 1, Anhang A: 25/070/21

#### Lebensdauer Durée de vie Life

500 Steckzyklen  
500 cycles d'enfichage  
500 insertion cycles

# 1 Technische Daten Steckverbinder

## Données techniques Connecteurs

### Technical Data Connectors



Prüfung Test Test	Durchgangswiderstand <i>Résistance de contact</i> Contact resistance	Isolationswiderstand <i>Résistance d'isolation</i> Insulation resistance	Spannungsfestigkeit <i>Rigidité diélectrique</i> Dielectric strength
Kurzzeitklimaprüfung <i>Essai climatique rapide</i> Short term environmental test	≤ 20 mOhm	> 10 MOhm	500 V ~ eff./R.M.S.
Langzeitklimaprüfung <i>Essai climatique de longue durée</i> Long term environmental test	≤ 20 mOhm	> 10 MOhm	500 V ~ eff./R.M.S.
Elektr. Dauerprüfung <i>Test électrique continu</i> Long term electrical test	≤ 10 mOhm	> 1 GOhm	500 V ~ eff./R.M.S.
Lebensdauerprüfung <i>Test de durée de vie</i> Life test	≤ 20 mOhm	> 1 GOhm	500 V ~ eff./R.M.S.

Die Farbe der Kunststoffteile an Steckverbindern ist in der Regel schwarz. Bei Iso-Steckern und Kupplungen sind Hülse und Kabeltülle grau.

**Normalement, les éléments en matière plastique des connecteurs sont noirs. Les capuchons et protège-câbles des fiches et des prolongateurs ISO sont gris.**

**The standard color of plastic connector parts is black. The plastic shells and cable sleeves of insulated plugs and couplings are grey.**

#### Verwendete Werkstoffe (für Standard-Ausführungen):

Steckerstifte und Kontaktfedern sind aus Messing gefertigt.

Die Standard-Oberfläche ist gal. Ni 2 + Sn 3 (2 µm Nickel + 3 µm Zinn).

Auf besonderen Wunsch sind andere Schichtdicken und Silber- oder Goldoberflächen möglich.

Die Fassungskörper bestehen aus hochwertigem Kunststoff. Detailangaben stellen wir Ihnen auf Wunsch gern zur Verfügung.

#### Matériaux utilisés (pour exécutions standard)

*Les contacts mâles et les ressorts de contact sont en laiton.*

*La surface standard est galvanisée au nickel et à l'étain (2 µm nickel et 3 µm étain).*

*En option: d'autres épaisseurs de la couche ainsi que surfaces en or ou en argent sont possibles.*

*Les corps des douilles sont en matière plastique de haute résistance. Nous vous fournissons sur demande des données détaillées.*

#### Materials used (for standard versions):

Contacts and contact springs: brass.

Standard surface: 3 µm tin plating over 2 µm nickel (120 micro inches tin plating over 80 micro inches nickel).

Other plating thicknesses and materials (gold, silver) available upon request.

Plastic inserts and contact housings: molded plastic. More details are available on request.

Teilweise sind die Stifanordnungen genormt. Bei den betreffenden Steckverbindungen wird durch Angabe der DIN-Nummer darauf hingewiesen.

*Partiellement, les dispositions de contacts ne sont pas normalisées. C'est signalé par l'indication de la référence DIN pour les connexions correspondantes.*

Some of the pin assignments are normed. The respective connections are identified with the assigned DIN number.

## 2 Buchsen Douilles Receptacles

		2polig mit Ruhe- kontakt 2 pôles avec contact de repos 2 pins with rest contact	3 polig DIN 41524 3 pôles DIN 41524 3 pins DIN 41524	4polig Teilung 72° 4 pôles pas 72° 4 pins 72° spacing	5polig Stereo DIN 41524 5 pôles stéréo DIN 41524 5 pins stereo DIN 41524	5polig Teilung 60° 5 pôles pas 60° 5 pins 60° spacing	6polig DIN 45322 6 pôles DIN 45322 6 pins DIN 45322	7polig DIN 45329 7 pôles DIN 45329 7 pins DIN 45329	7polig Sonder- teilung 7 pôles pas spéciaux 7 pins special spacing	8polig DIN 45326 8 pôles DIN 45326 8 pins DIN 45326	8polig Sonder- teilung 8 pôles pas spéciaux 8 pins special spacing
Kontaktanordnung Disposition de contacts Position of contacts											
Buchse Draht- anschluß Metallflansch <b>Douille</b> Câblage con- ventionnel bride métallique <b>Receptacle</b> Solder terminal metal flange	ohne Abschalt- kontakt <i>sans contact</i> <i>de coupure</i> without disconnect contact	71200-121	71200-030 *	71200-140 *	71200-050 *	71200-150 *	71200-060 *	71200-070 *	71200-071	71200-080 *	71200-082
Buchse gedruckte Schaltung <b>Douille</b> Circuit imprimé <b>Receptacle</b> Printed circuit	Metallhülse Ausführung "S" <i>Douille</i> <i>métallique</i> <i>modèle "S"</i> Metal shell "S" version	-	71204-030 *	71204-040 *	71204-050 *	71204-051 *	71204-065 *	71204-070 *	-	71204-080 *	-
Buchse gedruckte Schaltung <b>Douille</b> Circuit imprimé <b>Receptacle</b> Printed circuit	Iso- Ausführung "P" <i>Modèle isolé</i> <i>"P"</i> Insulated version "P"	-	-	-	71222-054 *	71222-059 *	71222-061 *	71222-070 *	71222-075	71222-081 *	71222-082
		<p style="text-align: center;">71222-054 -059</p> <p style="text-align: center;">71222-061</p> <p style="text-align: center;">71222-070 -075 -081 -082</p>									

\* Lagerausführung / Exécution standard / Stock version

## 2 Buchsen Douilles Receptacles



	2polig mit Ruhe- kontakt 2 pôles avec contact de repos 2 pins with rest contact	3 polig DIN 41524 3 pôles DIN 41524 3 pins DIN 41524	4polig Teilung 72° 4 pôles pas 72° 4 pins 72° spacing	5polig Stereo DIN 41524 5 pôles stéreo DIN 41524 5 pins stereo DIN 41524	5polig Teilung 60° 5 pôles pas 60° 5 pins 60° spacing	6polig DIN 45322 6 pôles DIN 45322 6 pins DIN 45322	7polig DIN 45329 7 pôles DIN 45329 7 pins DIN 45329	7polig Sonder- teilung 7 pôles pas spéciaux 7 pins special spacing	8polig DIN 45326 8 pôles DIN 45326 8 pins DIN 45326	8polig Sonder- teilung 8 pôles pas spéciaux 8 pins special spacing
Kontaktanordnung Disposition de contacts Position of contacts										
<b>Buchsen Douilles Receptacles</b>	-	71222-034	71222-041	<b>71222-152</b> *	71222-153	71222-064	71222-071	-	<b>71222-084</b> *	-
Iso- ausführung "P" mit Ab- schirmhaube Modèle isolé "P" avec boîte de blindage Insulated version "P" with shield- ing case										
Ausführung mit Kontakt- stiften ohne Anreihflansch mit Haken "P" Modèle avec tiges de contact sans bride de jonction avec crochet "P" Version with contact pins without joining flange with hook "P"	-	71249-030	-	71249-050	-	-	71249-070	-	-	-
ohne Anreih- flansch, ohne Haken "P" sans bride de jonction sans crochet "P" without joining flange, without hook "P"										
	-	71249-031	-	71249-051	-	-	71249-071	-	-	-

## 2 Buchsen Douilles Receptacles

	2polig mit Ruhe- kontakt 2 pôles avec contact de repos 2 pins with rest contact	3 polig DIN 41524 3 pôles DIN 41524 3 pins DIN 41524	4polig Teilung 72° 4 pôles pas 72° 4 pins 72° spacing	5polig Stereo DIN 41524 5 pôles stéreo DIN 41524 5 pins stereo DIN 41524	5polig Teilung 60° 5 pôles pas 60° 5 pins 60° spacing	6polig DIN 45322 6 pôles DIN 45322 6 pins DIN 45322	7polig DIN 45329 7 pôles DIN 45329 7 pins DIN 45329	7polig Sonder- teilung 7 pôles pas spéciaux 7 pins special spacing	8polig DIN 45326 8 pôles DIN 45326 8 pins DIN 45326	8polig Sonder- teilung 8 pôles pas spéciaux 8 pins special spacing
Kontaktanordnung Disposition de contacts Position of contacts										
<b>Buchse Douille Receptacle</b>	-	71249-032	-	71249-052	-	-	71249-072	-	-	-
Ausführung mit Kontakt- stiften mit Anreih- flansch, mit Haken "P" <i>Modèle avec tiges de contact avec bride de jonction, avec crochet "P"</i> Version with contact pins with joining flange, with hook "P"										
ohne Haken "P" <i>sans crochet "P"</i> without hook "P"										
abgeschirmt ohne Anreih- flansch ohne Haken "P" <i>blindé sans bride de jonction, sans crochet "P"</i> shielded without joining flange, without hook "P"	-	71249-034	-	71249-054	-	-	71249-074	-	-	-
										mit Kontakt- stiften "S" avec tiges de contact "S" with contact pins "S"

\* Option: Hilfswerkzeuge / En option: Outils auxiliaires / Optional: Auxiliary tools







# 4 Stecker Fiches Plugs



	2polig mit Ruhe- kontakt 2 pôles avec contact de repos 2 pins with rest contact	3 polig DIN 41524 3 pôles DIN 41524 3 pins DIN 41524	4polig Teilung 72° 4 pôles pas 72° 4 pins 72° spacing	5polig Stereo DIN 41524 5 pôles stéreo DIN 41524 5 pins stereo DIN 41524	5polig Teilung 60° 5 pôles pas 60° 5 pins 60° spacing	6polig DIN 45322 6 pôles DIN 45322 6 pins DIN 45322	7polig DIN 45329 7 pôles DIN 45329 7 pins DIN 45329	7polig Sonder- teilung 7 pôles pas spéciaux 7 pins special spacing	8polig DIN 45326 8 pôles DIN 45326 8 pins DIN 45326	8polig Sonder- teilung 8 pôles pas spéciaux 8 pins special spacing	
Kontaktanordnung Disposition de contacts Position of contacts											
<b>Stecker</b> mit Zamak- hülse <b>Fiche</b> avec douille zamac <b>Plug</b> with zamac shell	abgeschirmt Kabeltülle schwarz <i>blindé</i> <i>protège câble</i> <i>noir</i> shielded cable sleeve black	71408-020	71408-030 *	71408-040 *	71408-050 *	71408-250 *	71408-060 *	71408-070 *	71408-075	71408-080 *	71408-085
<b>Stecker</b> mit Isolier- stoffhülse Farbe grau <b>Fiche</b> avec douille en matière isolante couleur gris <b>Plug</b> with insulated shell color grey	abgeschirmt mit Kabeltülle für Kabel 5,7 mm Ø <i>blindé avec</i> <i>protège cable</i> <i>(pour cable</i> <i>5,7 mm Ø)</i> shielded with cable sleeve for cable .224" Ø (dia.)	-	76597-630	76597-640	76597-650	76597-652	76597-660	76597-670	-	76597-680	-
Die Teile werden unmontiert geliefert. Les pièces sont fournies sans assemblage. Delivery in piece parts. Option: Farbe schwarz Option: couleur noir Option: color black											

# 5 Stecker/Kupplungen Fiches/Prolongateurs Plugs/Couplings

		2polig mit Ruhe- kontakt 2 pôles avec contact de repos 2 pins with rest contact	3 polig DIN 41524 3 pôles DIN 41524 3 pins DIN 41524	4polig Teilung 72° 4 pôles pas 72° 4 pins 72° spacing	5polig Stereo DIN 41524 5 pôles stéréo DIN 41524 5 pins stereo DIN 41524	5polig Teilung 60° 5 pôles pas 60° 5 pins 60° spacing	6polig DIN 45322 6 pôles DIN 45322 6 pins DIN 45322	7polig DIN 45329 7 pôles DIN 45329 7 pins DIN 45329	7polig Sonder- teilung 7 pôles pas spéciaux 7 pins special spacing	8polig DIN 45326 8 pôles DIN 45326 8 pins DIN 45326	8polig Sonder- teilung 8 pôles pas spéciaux 8 pins special spacing
Kontaktanordnung Disposition de contacts Position of contacts											
<b>Winkelstecker</b> mit Zamak- hülse <b>Fiche coudée</b> avec douille zamac <b>Right angle plug</b> with zamac shell	abgeschirmt Kabeltülle schwarz <b>blindée</b> protège câble noir shielded cable sleeve black	71432-020	71432-030	71432-040	71432-050	71432-250	71432-060	71432-070	-	71432-080	-
<b>Kupplung</b> mit Zamak- hülse <b>Prolongateur</b> avec douille zamac <b>Coupling</b> with zamac shell	Kabeltülle schwarz <b>protège câble</b> noir cable sleeve black	71500-020	71502-030	71500-040	71502-050	71502-250	71502-060	71502-070	71502-075	71502-080	-

# 6 Lautsprecher Steckverbinder Haut-parleur Connecteurs Loudspeaker Connectors



<p><b>Stecker</b> <b>Fiches</b> <b>Plugs</b></p>	<p>mit Iso-Schnapphülse für Kabel 4,8 x 1,8 mm, unmontiert</p> <p><i>avec capuchon encliquetable isolé pour câble 4,8 x 1,8 mm, sans assemblage</i></p> <p>with insulated snap-in shell for cable 4,8 x 1,8 mm (.189" x .071"), without assemblage</p>	<p>Bestell-Nr. <i>No de comm.</i> Part No.</p>	<p>76597-620</p>
<p><b>Kupplung</b> <b>Prolongateur</b> <b>Coupling</b></p>	<p>mit Iso-Schnapphülse, für Kabel 4,8 x 1,8 mm, unmontiert</p> <p><i>avec capuchon encliquetable isolé, pour câble 4,8 x 1,8 mm, sans assemblage</i></p> <p>with insulated snap-in shell, for cable 4,8 x 1,8 mm (.189" x .071"), without assemblage</p>	<p>Bestell-Nr. <i>No de comm.</i> Order No.</p>	<p>76597-625</p>

\* Lagerausführung / *Exécution standard* / Stock version

7 Iso-Buchsen  
 Douilles isolées  
 Receptacles, insulated

Lautsprecher-  
 buchse Iso "P"  
 mit Abschalt-  
 kontakt  
 Douille de  
 haut-parleur  
 isolée "P"  
 avec contact de  
 coupure  
 Speaker  
 receptacles  
 insulated "P"  
 with turn-off  
 contact

71318-027

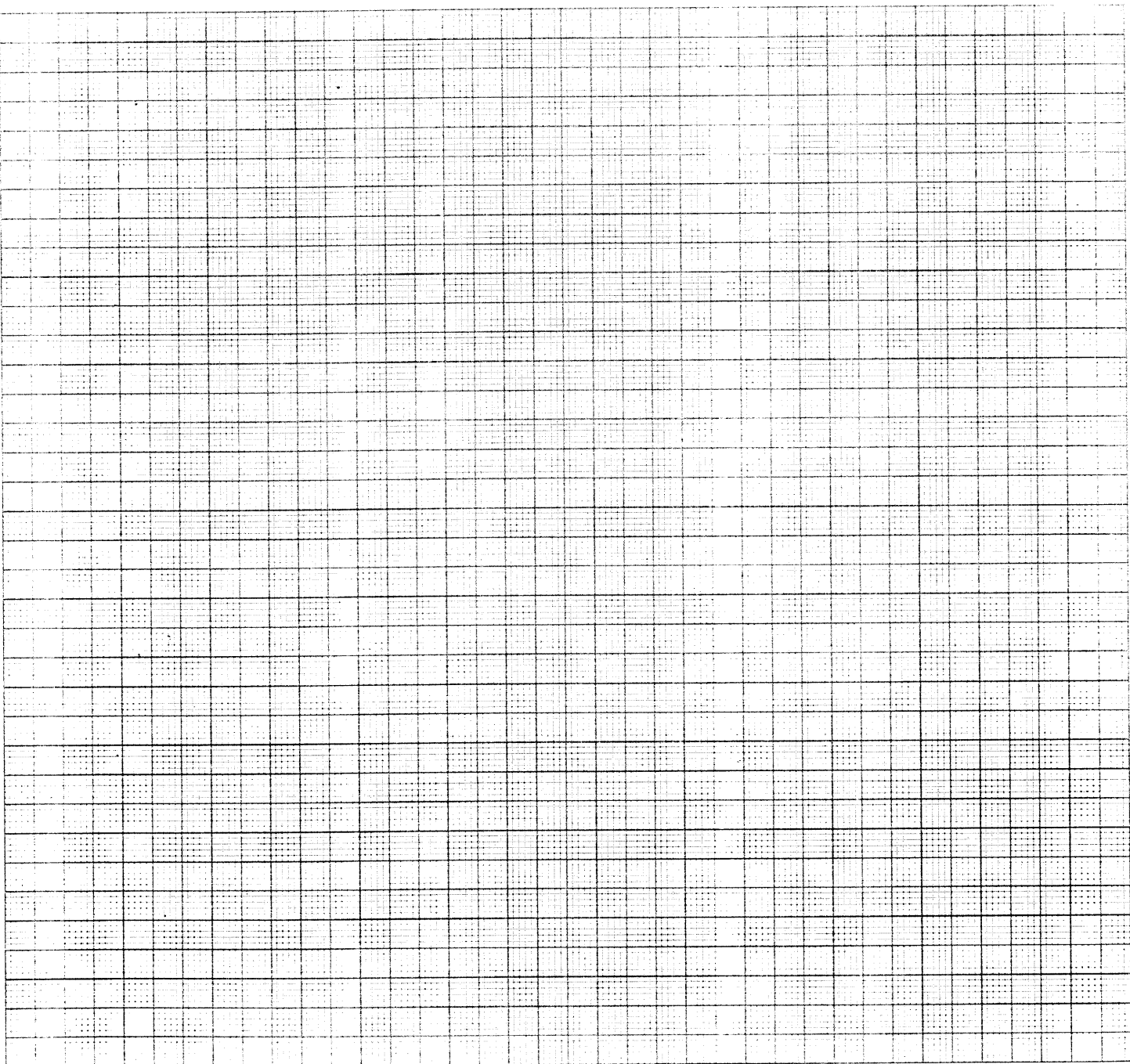
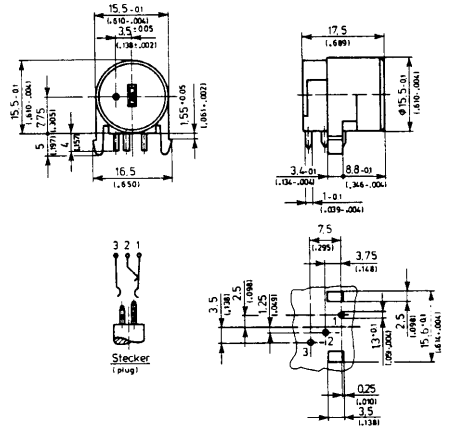

**8 Peri Steckverbinder**  
**Peri Connecteurs**  
**Peri Connectors**



**Peri-Steckverbinder**  
**Connecteurs Peri**  
**Peri Television Connectors**

**Technische Daten**  
**Données Techniques**  
**Technical Data**

Nennspannung: <i>Tension nominale:</i> Rated voltage:	$U_N = 35 \text{ V eff.}$		
Belastbarkeit: <i>Charge admissible:</i> Loading capacity:	Einzelkontakt <i>Contact simple</i> single contact	3 A bei $T_U$ à $T_A 20^\circ \text{ C}$ at $T_A$	1 A bei $T_U$ à $T_A 70^\circ \text{ C}$ at $T_A$
	Alle Kontakte <i>Tous les contacts</i> All contacts	1,5 A bei $T_U$ à $T_A 20^\circ \text{ C}$ at $T_A$	0,1 A bei $T_U$ à $T_A 70^\circ \text{ C}$ at $T_A$
Übergangswiderstand: <i>Résistance de passage:</i> Transition resistance:	$\leq 25 \text{ m}\Omega$		
Steckkraft gesamt: <i>Force d'enfichage totale:</i> Total connection force:	$\leq 70 \text{ N}$		
Ziehkraft gesamt: <i>Force de débrogage totale:</i> Total disconnection force:	$\geq 20 \text{ N}$		
Lebensdauer: <i>Durée de vie:</i> Life:	$> 100$ Steckzyklen $> 100$ cycles d'enfichage $> 100$ insertion cycles		
Analog DIN-EN 50049 Analogue DIN-EN 50049 Analogue DIN-EN 50049			

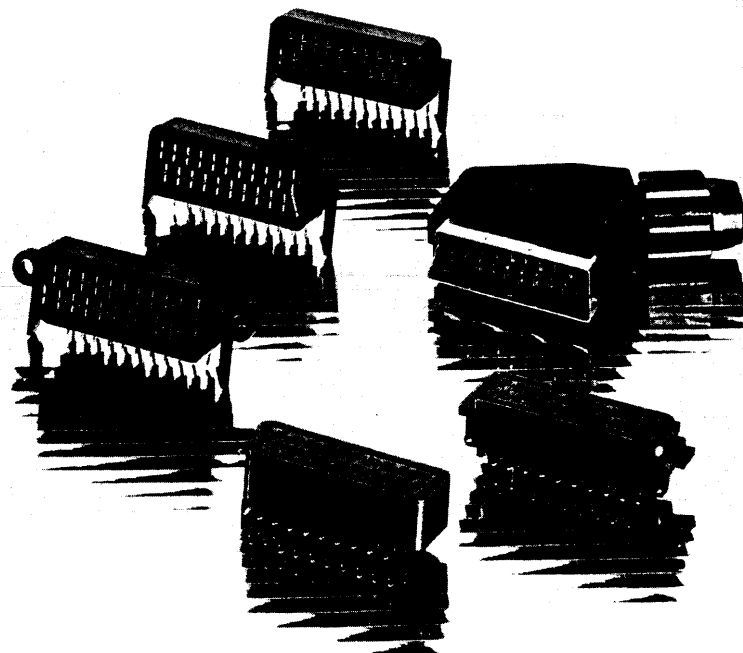

# 8 Peri Steckverbinder

## Peri Connecteurs

## Peri Connectors

**Peri-Buchse, 21polig**  
 mit Rasthaken,  
 mit Befestigungsflansch  
**Douille Peri, 21 pôles,**  
 avec crochet encliquetable,  
 avec bride de fixation  
**Peri television receptacle, 21 pin,**  
 with snap-in hook,  
 with mounting flange

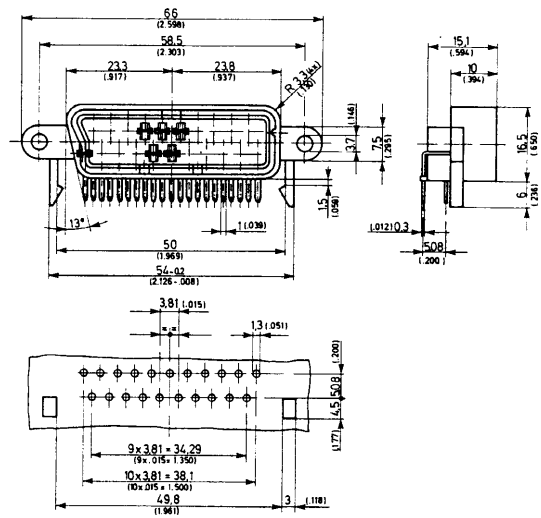

71636-101\*

**Peri-Buchse, 21polig,**  
 mit Rasthaken  
**Douille Peri, 21 pôles,**  
 avec crochet encliquetable  
**Peri television receptacle, 21 pin,**  
 with snap-in hook

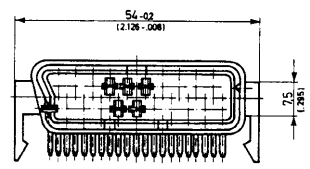

71636-102  
 sonstige Maße siehe 71636-101  
 d'autres dimensions voir 71636-101  
 for further dimensions see 71636-101

**Peri-Buchse, 21polig,**  
 ohne Rasthaken,  
 ohne Befestigungsflansch  
**Douille Peri, 21 pôles,**  
 sans crochet encliquetable,  
 sans bride de fixation  
**Peri television receptacle, 21 pin,**  
 without snap-in hook,  
 without mounting flange

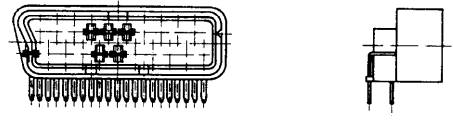

71636-103  
 sonstige Maße siehe 71636-101  
 d'autres dimensions voir 71636-101  
 for further dimensions see 71636-101

**Peri-Buchse, 21polig,**  
 Kontaknanordnung 180° gedreht,  
 mit Rasthaken  
**Douille Peri, 21 pôles**  
 disposition de contacts tournée 180°,  
 avec crochet encliquetable  
**Peri television receptacle, 21 pin,**  
 position of contacts 180° turned,  
 with snap-in hook

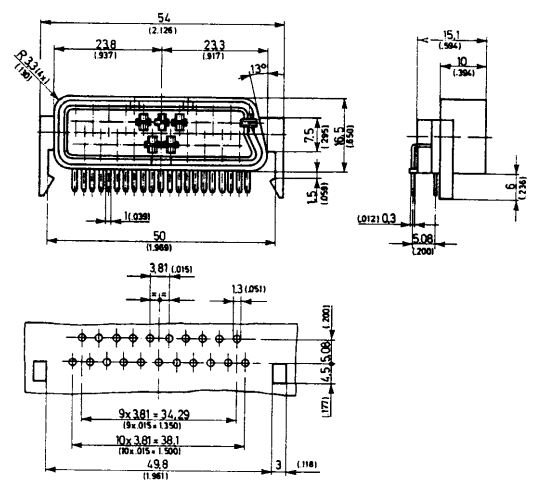

71636-104

**8 Peri Steckverbinder**  
**Peri Connecteurs**  
**Peri Connectors**



**Peri-Buchse, 21polig**  
 Kontaktanordnung 180° gedreht,  
 mit Führungsrippen  
**Douille Peri, 21 pôles**  
 disposition de contacts tournée 180°  
 avec collerettes de guidage  
**Peri television receptacle, 21 pin**  
 position of contacts 180° turned,  
 with guide ribs

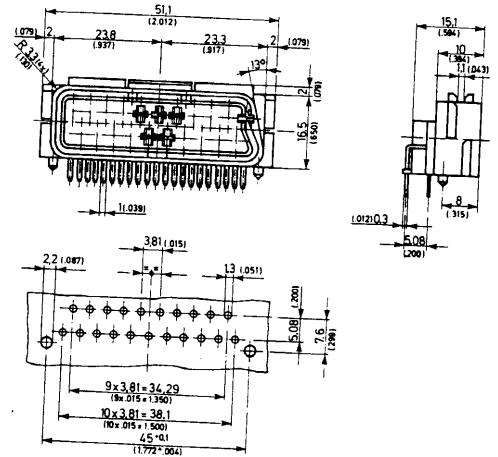

71636-105

**Peri-Standardstecker, 21polig**  
 zum Löten  
 (Steckergehäuse einteilig, Zugentlastung,  
 Kontaktträger, Abschirmhülse, 21 lose  
 vorgerollte Kontakte)  
**Fiche Peri mâle standard, 21 pôles,**  
 pour soudure  
 (capot d'une pièce, allègement de traction,  
 porte-contacts, blindage, 21 contacts  
 mobiles roulés)  
**Standard Peri plug, 21 pins,**  
 for soldering,  
 (cap in one piece, traction relief, contacts  
 holder, shielding, 21 loosely rolled  
 contacts)

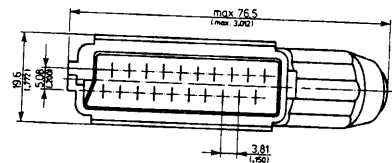

71640-101\*

**ditto, jedoch Kontakte als Bandware,**  
 für Crimpautomaten  
**idem, mais contacts en bande,**  
 pour automate crimp  
**as above, but contacts in strip**  
 for crimping automat

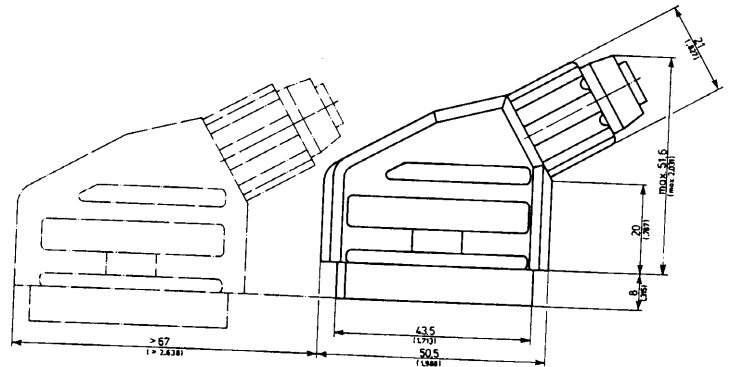

71640-110

\* Lagerausführung / Exécution standard / Stock version



## **X-ON Electronics**

Largest Supplier of Electrical and Electronic Components

*Click to view similar products for [Prehkeytec](#) manufacturer:*

Other Similar products are found below :

[71206-080/0800](#) [71206-050/0800](#) [71430-250/0802](#) [71506-080/0800](#) [71506-071/0800](#) [71506-030/0800](#) [71252-050/0800](#) [71430-070/0800](#)

[71206-070/0800](#) [71206-031/0800](#) [71251-080/0800](#) [71430-080/0800](#) [71251-040/0800](#) [71206-040/0800](#) [71506-050/0800](#) [71430-030/0800](#)

[71206-051/0801](#) [71430-050/0800](#)