



www.jbctools.com

	Page
English	2
Español	6



Electric Desoldering Module

Ref. MSE-A

Packing List

The following items should be included:

Electric Desoldering Module1 unit
 Ref. MSE-A



Module Cable connector1 unit
 Ref. 0014874



Suction Filter1 unit
 Ref. 0821830



Filter Box 1 unit
 Ref. 0005966
It contains 50 filters



Cotton Filter10 units
 Ref. 0781046



Manual1 unit
 Ref. 0014690

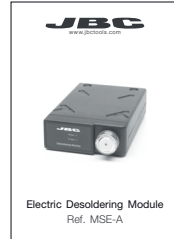

Features

Electric Desoldering Module Ref. MSE-A

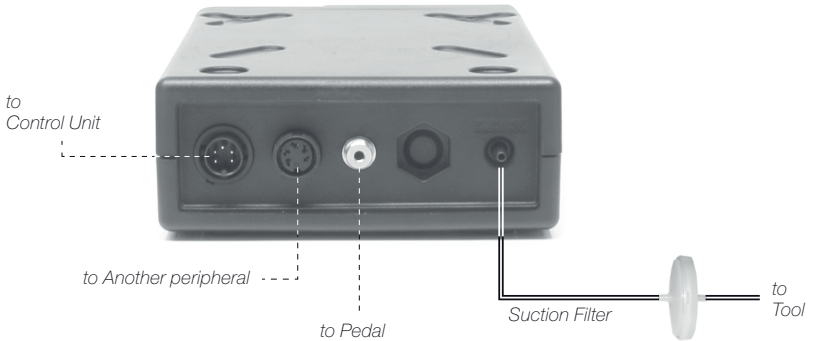

Compatibility

Select the equipment that best suit your soldering or desoldering needs.

Module	Stand	Tool	Cartridge Range	Control Units		Peripherals
				DDE	DME	P-005
MSE-A	DS-SD	DS360-A	C360	●	●	●
	DR-SD	DR560-A	C560	●	●	●

Initial Set up

For DDE Control Unit

1. After connecting the module, enter the Peripherals Menu and select the port which you want to join with the module.
2. Select the module from the list of peripheral connections. Remember your first connection is denoted as "a", the second being "b", etc. (e.g. MS_a, MS_b,...)
3. Press Menu or Back to save changes.

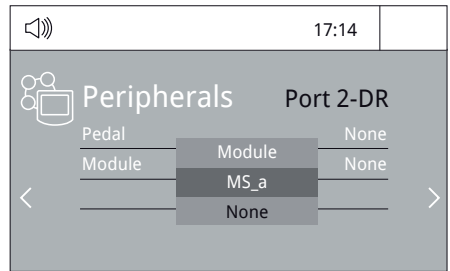

For DME Control Unit

When a new module is detected, a pop-up screen appears and proceed as indicated. If no screen is shown, click on the icon  on the main bar and follow the steps.

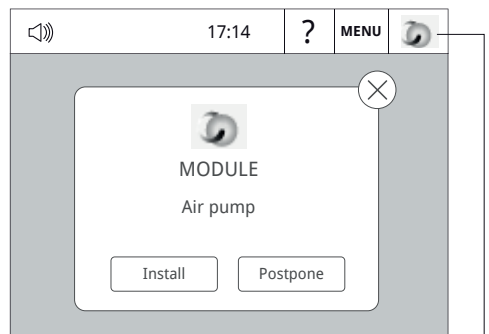

Appears only when the installation is postponed

For DME and DDE Control Units



Once set up, you can change the module settings by entering the **Peripherals** Menu.

Maintenance

Before carrying out maintenance or storage, always unplug the equipment.

- Keep the casing clean by using a damp cloth. Specially use a soft cloth for the front side.
- Periodically check all cable and tube connections.
- Keep filters clean to ensure proper solder suction and replace them when necessary.

Important: Do not use sharp pointed objects to open the suction filter.

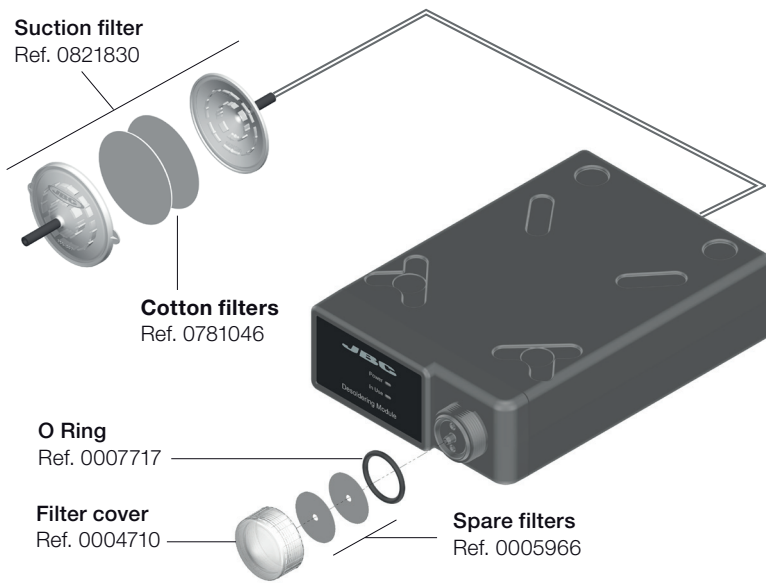

- Use original JBC spare parts only.
- Do not work with defective or damaged pieces.
- Repairs should only be performed by a JBC authorized technical service.
- Maintenance must not be carried out by children unless supervised.

Safety



It is imperative to follow safety guidelines to prevent electric shock, injury, fire or explosion.

- Do not use the units for any purpose other than soldering or rework. Incorrect use may cause fire.
- The power cord must be plugged into approved bases. Be sure that it is properly grounded before use. When unplugging it, hold the plug, not the wire.
- Do not work on electrically live parts.
- Do not leave the appliance unattended when it is on.
- Do not cover the ventilation grills. Heat can cause inflammable products to ignite.
- Use a “non residue” classified flux and avoid contact with skin or eyes to prevent irritation.
- Be careful with the fumes produced when soldering.
- Keep your workplace clean and tidy. Wear appropriate protection glasses and gloves when working to avoid personal harm.
- Utmost care must be taken with liquid tin waste which can cause burns.
- This appliance can be used by children over the age of eight and also persons with reduced physical, sensory or mental capabilities or lack of experience provided that they have been given adequate supervision or instruction concerning use of the appliance and understand the hazards involved. Children must not play with the appliance.

Specifications

- Total weight: 1,2 Kg (2.6lb)
- Size: 145 x 55 x 225 mm
- Vacuum: 75% / 570 mmHg / 22.4 inHg
- Flow rate: 9 SLPM
- Ambient operating temp. 10-40 °C / 50-104°F
- Pedal connection

Complies with CE standards.
ESD protected housing “skin effect”.

Composición

Los siguientes artículos deben estar incluidos:

Electric Desoldering Module
Módulo Eléctrico
Desoldador 1 unidad
 Ref. MSE-A



Module Cable connector
Cable del módulo 1 unidad
 Ref. 0014874



Suction Filter
Filtro de Succión 1 unidad
 Ref. 0821830



Filter Box
Caja de Filtros 1 unidad
 Ref. 0005966
Contiene 50 filters



Cotton Filter
Recambio Filtros de Algodón 1 unidad
 Ref. 0781046



Manual 1 unidad
 Ref. 0014690

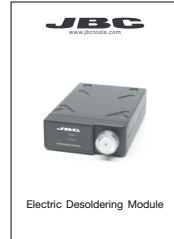

Ref. MSE-A

Características

Módulo Desdoldador Eléctrico Ref. MSE-A

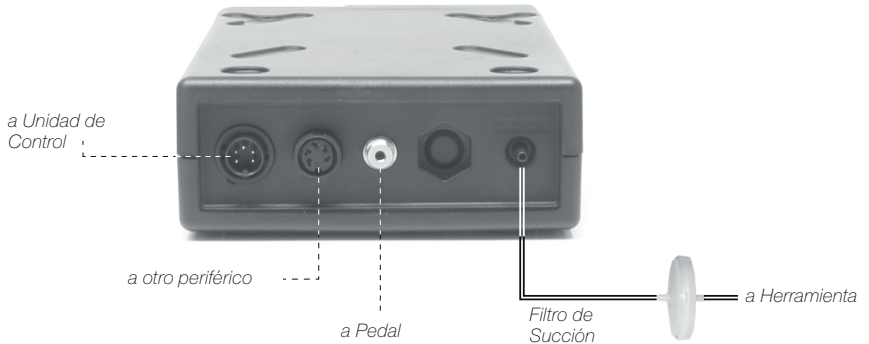

Compatibilidades

Seleccione el equipo que más se adapte a sus necesidades de soldadura o desoldadura

Módulo	Soporte	Herramienta	Rango de puntas	Unidades de Control		Periféricos
				DDE	DME	P-005
MSE-A	DS-SD	DS360-A	C360	●	●	●
	DR-SD	DR560-A	C560	●	●	●

Puesta en marcha de la bomba MSE

Desde la Unidad de Control DDE

1. Después de conectar el Módulo, entre en el menú *Peripherals* y seleccione el puerto donde desee vincular el Módulo.

2. A través de la tecla **Menu > Peripherals** seleccione el tipo de periférico que quiere asociar al puerto. En este caso es **Module**. Le aparecerá la opción MS_a, MS_b, MS_c según el orden de conexión.

3. Seleccione *Back* o con la tecla *Menu* para guardar los cambios.

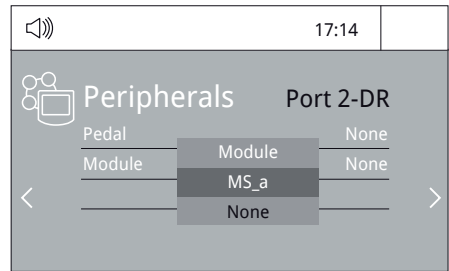

Desde la Unidad de Control DME

Cuando la unidad detecte el módulo, aparecerá una pantalla y siga las instrucciones.

En caso que no aparezca ningún mensaje, clique en el icono  y siga los pasos.

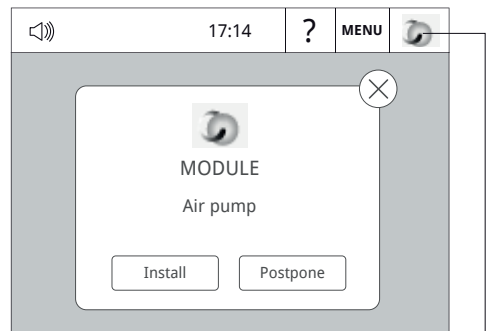

Aparece en caso que la instalación se posponga

Desde las Unidades de Control DME y DDE



Una vez configurado, puede cambiar los parámetros del módulo entrando en el menú **Peripherals**.

Mantenimiento

Antes de llevar a cabo el mantenimiento o el almacenamiento, desconecte siempre el equipo.

- Limpie la carcasa con un paño húmedo. Asegúrese que utiliza un paño suave para el frontal.
- Revise periódicamente los cables y tubos.
- Mantenga los filtros limpios para garantizar una correcta aspiración y reemplácelos si fuera necesario.

Importante: No utilice objetos punzantes para abrir el filtro de aspiración.

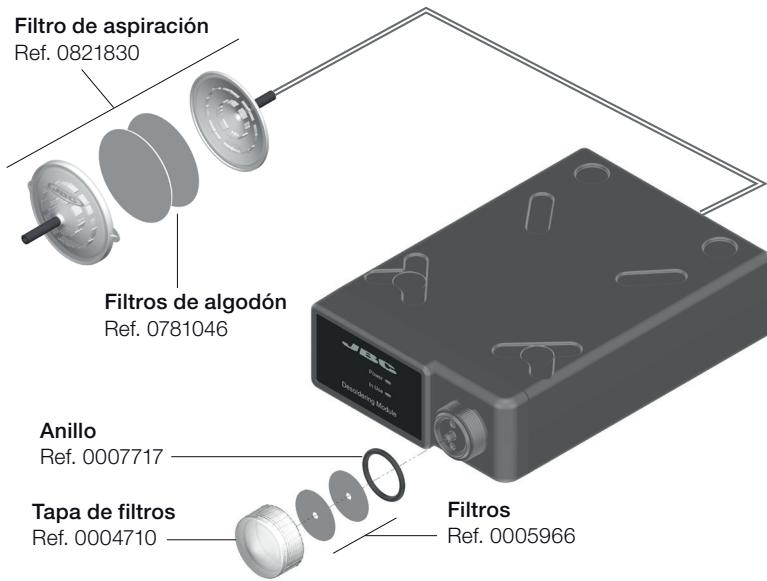

- Utilice solamente recambios originales de JBC.
- Cambie cualquier pieza defectuosa o dañada.
- Cualquier reparación sólo se podrá realizar por un servicio técnico oficial JBC.
- El mantenimiento no debe llevarse a cabo por personas menores sin supervisión.

Seguridad



Es necesario cumplir estas normas de seguridad para prevenir cualquier choque eléctrico, heridas, fuego o explosiones.

- No utilice el equipo para otros fines que no sea la soldadura o reparación. El uso incorrecto puede causar fuego.
- El cable de red debe enchufarse en bases homologadas. Asegúrese de que está conectado a tierra correctamente antes de su uso. Al desenchufarlo, tire del conector, no del cable.
- No trabaje con tensión.
- No deje el aparato desatendido cuando esté en funcionamiento.
- No cubra las rejillas de ventilación. El calor puede causar que los productos inflamables se enciendan.
- Utilice un flux "non residue" y evite el contacto con la piel y los ojos para que no se irriten.
- Tenga cuidado con el humo producido al trabajar.
- Mantenga su lugar de trabajo limpio y ordenado. Use gafas y guantes de protección adecuados. Así evitará cualquier daño.
- Tenga cuidado con los restos de estaño líquido. En contacto con la piel, puede causar quemaduras.
- Este aparato puede ser utilizado por personas a partir de 8 años y también por aquellas personas con movilidad reducida o capacidades físicas, sensoriales o mentales limitadas o con falta de experiencia y conocimientos siempre y cuando reciban supervisión o instrucciones relativas al uso del aparato de una manera segura y entiendan los riesgos que implica. Los niños no deben jugar con el aparato.

Especificaciones

- Peso: 1,2 Kg (2.6lb)
- Dimensiones: 145 x 55 x 225 mm
- Vacío: 75% / 570 mmHg / 22.4 inHg
- Tasa de flujo: 9 SLPM
- Temp. Amb. de trabajo: 10-40 °C / 50-104°F
- Conexión para Pedal

Cumple con las norvativas CE.
Seguridad ESD.

Exploded View · Despiece

MSE-A ELECTRIC DESOLDERING MODULE

SPARE PARTS	
MSE-A:	
-CIRCUIT	0017464
-ENCLOSURE	0015266
· TOP	0014010
· BOTTOM	0014688
· FRONT	0015261
· BACK	0005652
-PUMP	

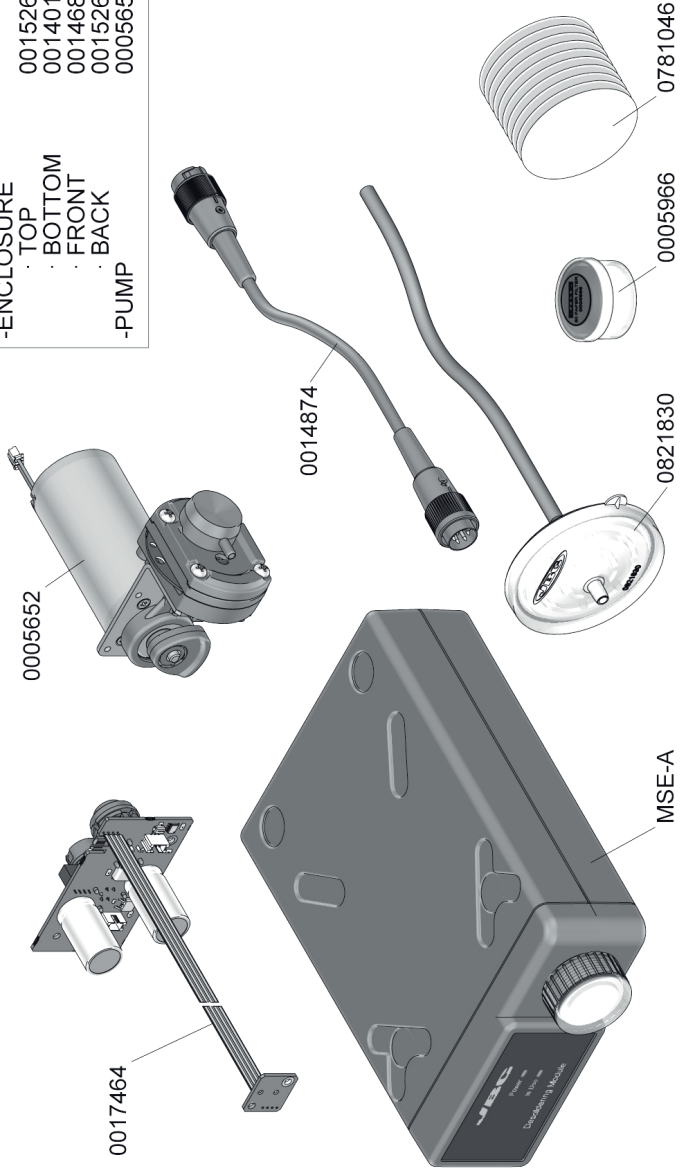

JBC

www.jbctools.com

Warranty

JBC's 2 year warranty covers this equipment against all manufacturing defects, including the replacement of defective parts and labour.

Warranty does not cover product wear due to use or mis-use.

In order for the warranty to be valid, equipment must be returned, postage paid, to the dealer where it was purchased.

Garantía

Esta garantía de 2 años cubre este equipo contra cualquier defecto de fabricación, incluyendo la sustitución de partes defectuosas y mano de obra.

La garantía no cubre el desgaste del producto por uso o mal uso.

Para que esta garantía sea válida, el equipo debe ser devuelto, a portes pagados, al distribuidor donde se compró.



This product should not be thrown in the garbage.

In accordance with the European directive 2012/19/EU, electronic equipment at the end of their life must be collected and returned to an authorized recycling facility.

Este producto no debe desecharse en la basura.

De acuerdo a la directiva europea 2012/19/UE, los equipos electrónicos al final de su vida se deberán recoger y trasladar a una planta de reciclaje autorizada.

X-ON Electronics

Largest Supplier of Electrical and Electronic Components

Click to view similar products for [Soldering Workstation Equipment](#) category:

Click to view products by [JBC Tools](#) manufacturer:

Other Similar products are found below :

[FP-BVX](#) [GS1116](#) [2072](#) [BH-010](#) [AC-TX001-4](#) [CA0202](#) [CA0201](#) [AC-TX002-2](#) [WXD2N](#) [Q-7100-9000](#) [35456](#) [T0051514699N](#)
[T0051517699N](#) [35457](#) [35450](#) [WS2-NS](#) [T0051512299N](#) [ALFA](#) [T0058757898](#) [T0058768762](#) [T0058744845N](#) [T0051515699N](#)
[T0051512199N](#) [FT91000037N](#) [BL12](#) [145-2000-ESDN](#) [T0058758721N](#) [T0058768727N](#) [WXD2020N](#) [T0058768725N](#) [BP0027](#) [CLMU-A8](#)
[RMSE-2QE](#) [RMVE-2QE](#) [QUICK 860DA](#) [0016344](#) [0.SA.0](#) [0T56](#) [CL-SFE/1 FILTERS](#) [PX0410/03P/5055](#) [RA150](#) [36A.SA](#) [3C.SA](#) [3.TA](#)
[AT850D/P](#) [TMT-HA300](#) [TMT-PH200](#) [TMT-PH300](#) [5-048](#) [5-050](#)