

Zestaw uruchomieniowy dla mikrokontrolerów STM32F103

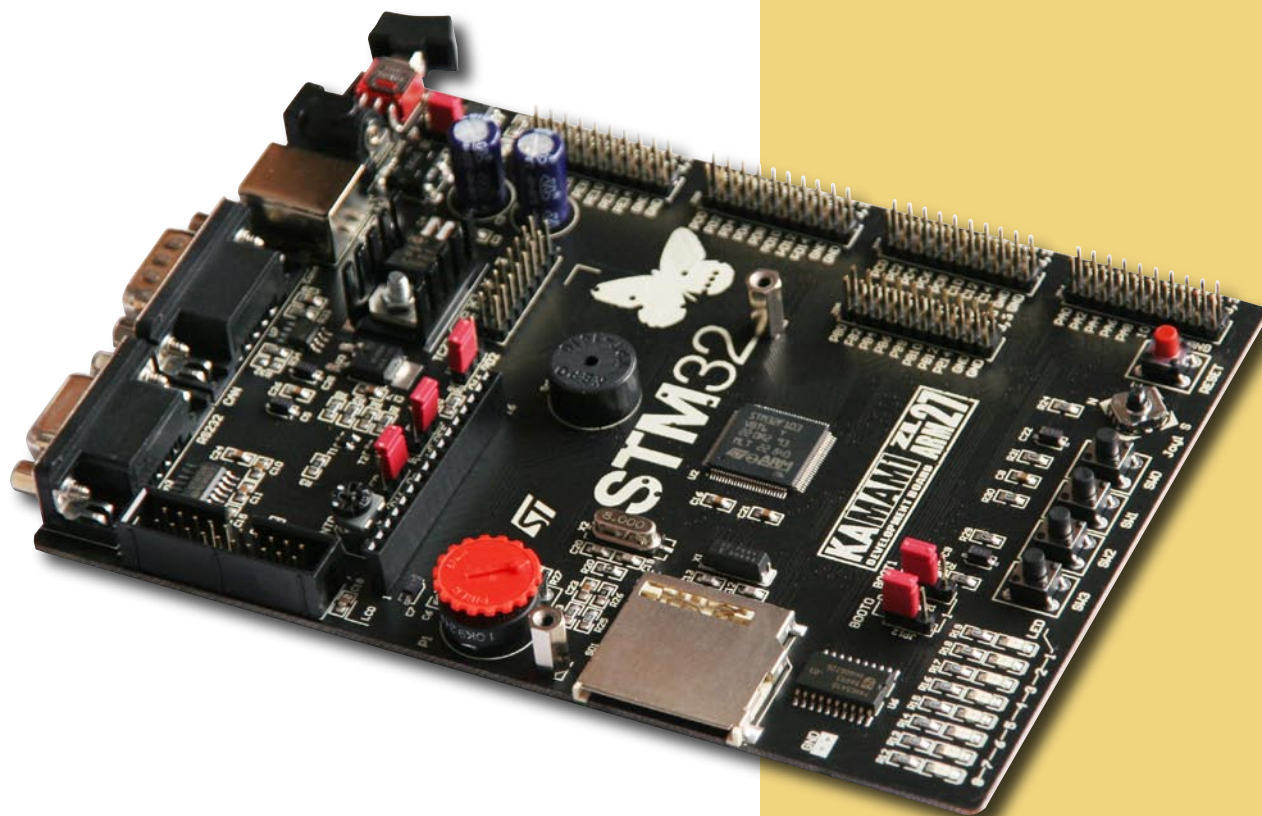

Zestaw ZL27ARM jest uniwersalnym zestawem uruchomieniowym dla mikrokontrolerów STM32F103. Dzięki wyposażeniu w szeroką gamę zaawansowanych układów peryferyjnych (m.in. interfejs CAN, USB, cyfrowy termometr) może być stosowany jako środowisko do opracowywania prototypów lub też jako zestaw edukacyjny.

Zestaw wykorzystany przez autora książki *Mikrokontrolery STM32 w praktyce* do opracowania przykładów!



Podstawowe parametry

- ▶ mikrokontroler STM32F103VBT6 w obudowie LQFP100 (m.in. 128 kB pamięci Flash, 20 kB pamięci SRAM, 2×SPI, 2×I2C, 3×UART, USB, CAN, ADC)
- ▶ dwa rezonatory kwarcowe (8 MHz, 32,768 kHz)
- ▶ 4-przyciskowa klawiatura
- ▶ 5-pozycyjny joystick
- ▶ 8 diod LED
- ▶ pięć 16-bitowych portów GPIO
- ▶ złącze dla alfanumerycznego wyświetlacza LCD 2×16 znaków (LCD1602)
- ▶ podświetlenie LCD o regulowanej jasności (PWM)
- ▶ termometr cyfrowy TC77 (Microchip) z SPI
- ▶ interfejs CAN ze złączem DB9M
- ▶ interfejs USB (*device*)
- ▶ przetwornik piezoceramiczny
- ▶ potencjometr umożliwiający podanie napięcia na wejście przetwornika analogowo-cyfrowego wbudowanego w mikrokontroler
- ▶ 20-wyprowadzeniowe złącze JTAG umożliwiające programowanie pamięci oraz debugowanie programu
- ▶ złącze USB umożliwiające transmisję danych pomiędzy komputerem PC a mikrokontrolerem STM32
- ▶ złącze kart pamięci SD/MMC
- ▶ złącze DB9 i interfejs RS232
- ▶ zworki służące do wyboru typu pamięci, z której zostanie uruchomiony mikrokontroler

Wyposażenie standardowe

Kod	Opis
ZL27ARM	▶ Zmontowana płytka zestawu z mikrokontrolerem STM32F103VBT6



Zastrzegamy prawo do wprowadzania zmian bez uprzedzenia.

Oferowane przez nas płytki drukowane mogą się różnić od prezentowanej w dokumentacji, przy czym zmianom nie ulegają jej właściwości użytkowe.

BTC Korporacja gwarantuje zgodność produktu ze specyfikacją.

BTC Korporacja nie ponosi odpowiedzialności za jakiegokolwiek szkody powstałe bezpośrednio lub pośrednio w wyniku użycia lub nieprawidłowego działania produktu.

BTC Korporacja zastrzega sobie prawo do modyfikacji niniejszej dokumentacji bez uprzedzenia.

Spis treści

▶ Schemat elektryczny.....	4
▶ Zasilanie.....	6
▶ Klawiatura.....	7
▶ Joystick	8
▶ Diody LED	9
▶ Potencjometr analogowy	10
▶ Termometr cyfrowy	11
▶ Przetwornik piezoelektryczny.....	12
▶ Złącze alfanumerycznego wyświetlacza LCD.....	13
▶ Podświetlanie alfanumerycznego wyświetlacza LCD	14
▶ Interfejs USB	15
▶ Złącze kart SD/MMC	16
▶ Zworki BOOT.....	17
▶ Wyprowadzenia portów wejścia/wyjścia	18
▶ Złącze JTAG	19
▶ Interfejs RS232.....	20
▶ Interfejs CAN	21

Schemat elektryczny

Schemat elektryczny płyty bazowej pokazano na rysunku poniżej oraz na następnej stronie.

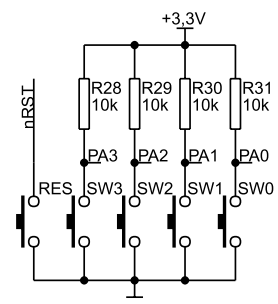
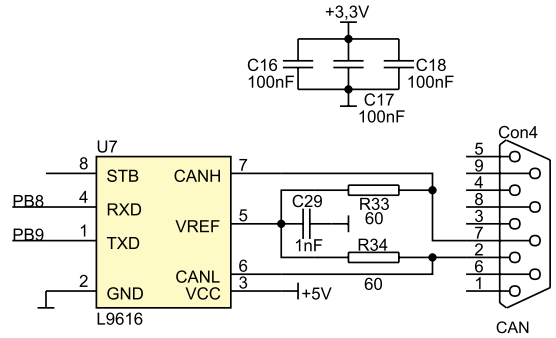
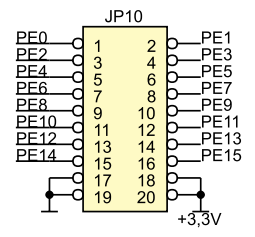
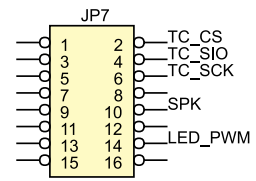
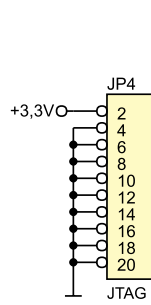
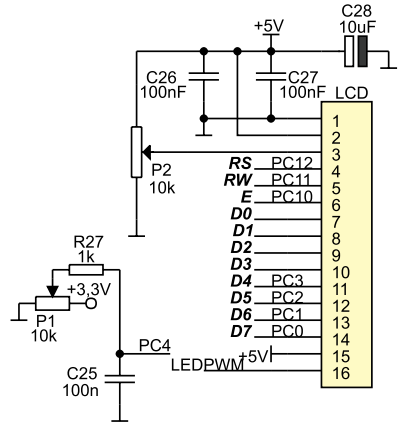
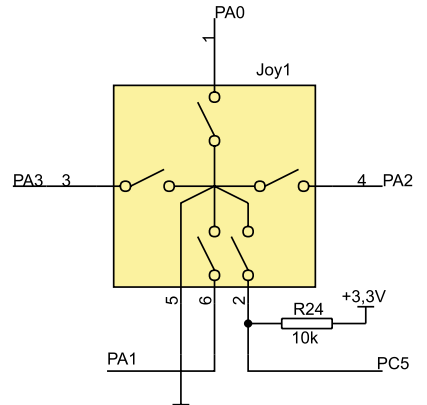
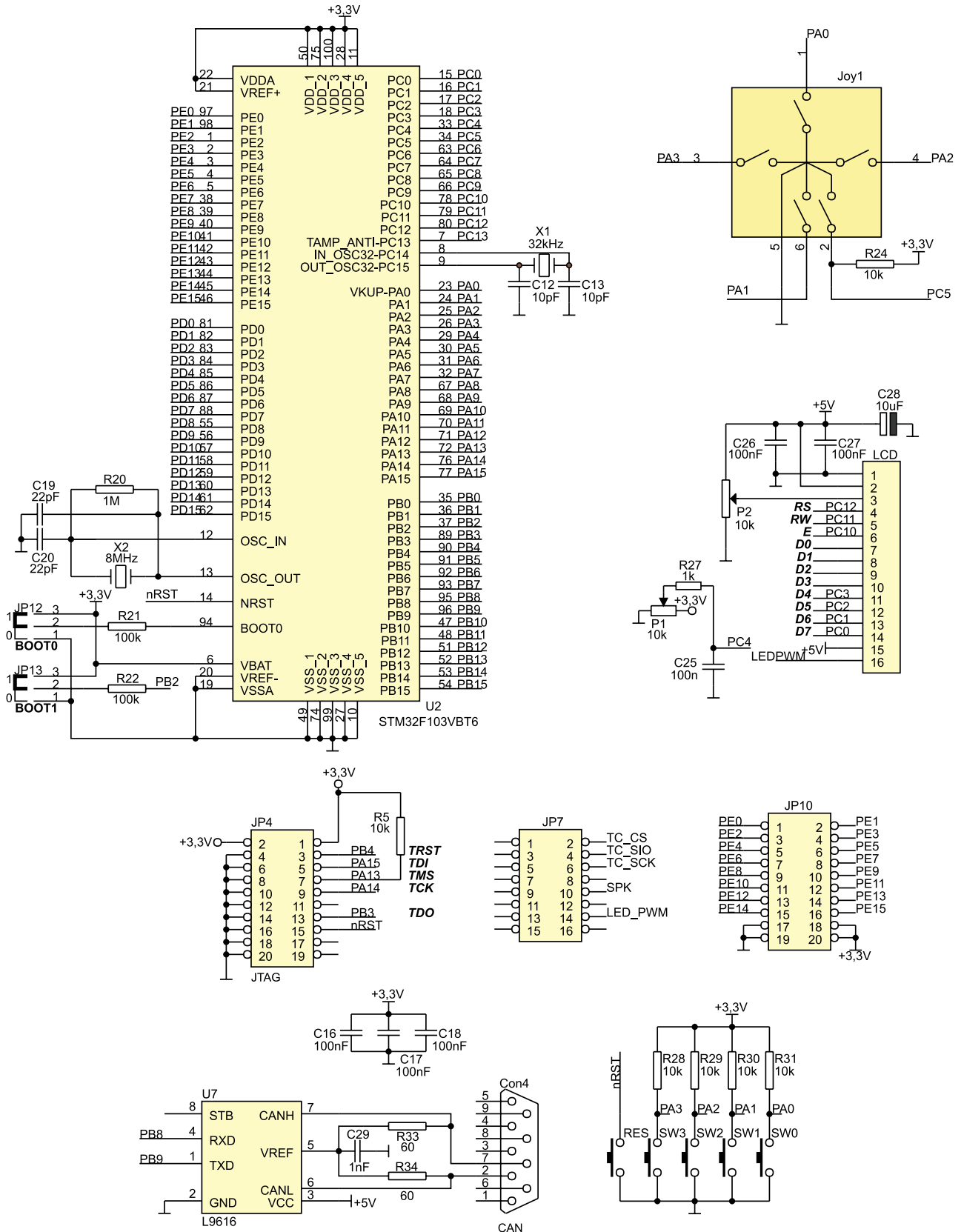

ZL27ARM – zestaw uruchomieniowy dla mikrokontrolerów STM32F103

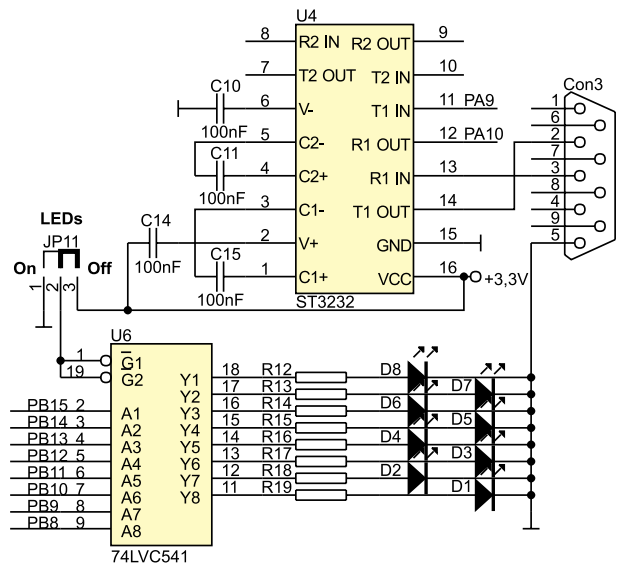
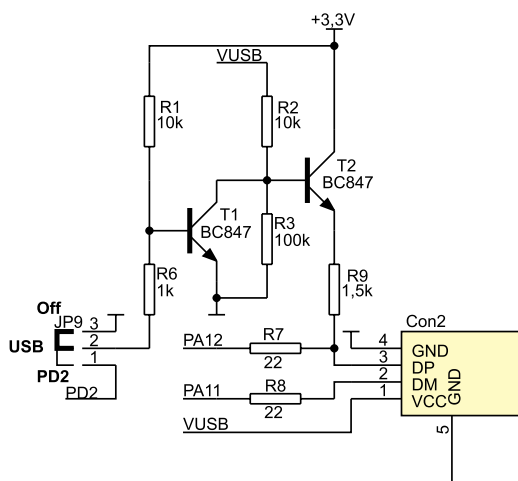
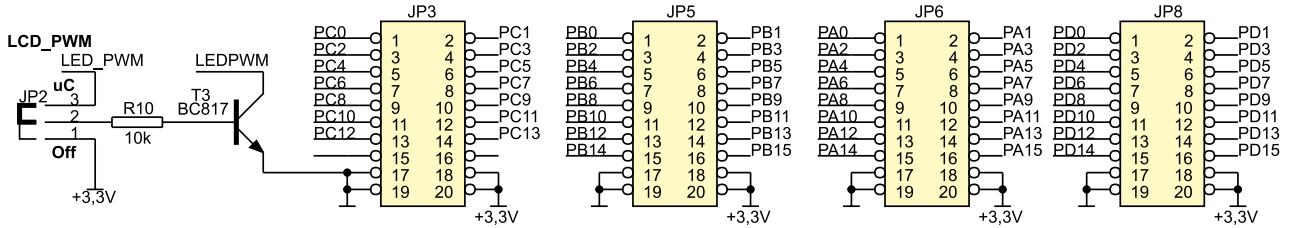
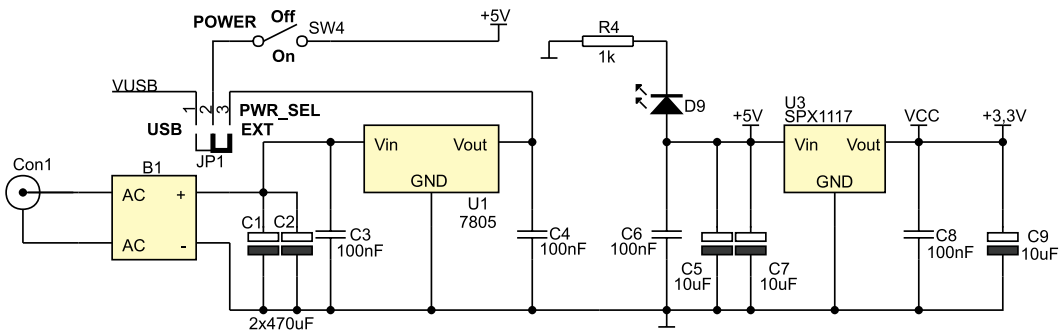
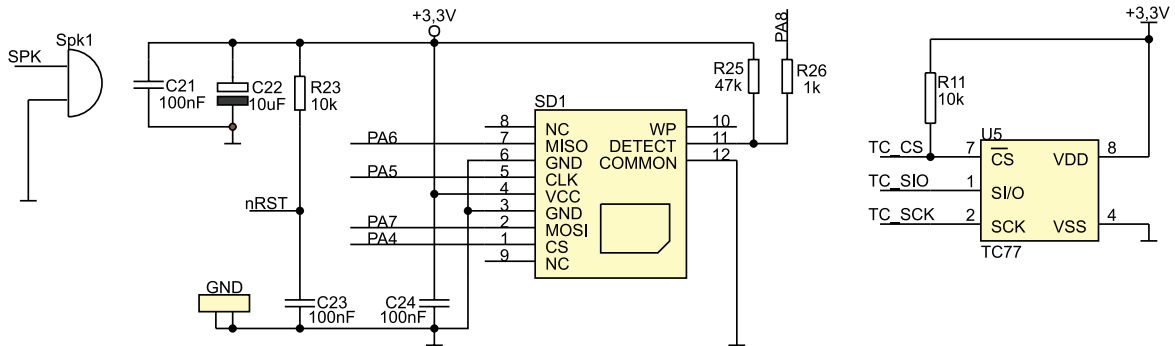

Zasilanie

Zestaw ZL27ARM może być zasilany z portu USB komputera PC (złącze Con2, zworka PWR_SEL w pozycji USB) lub z zewnętrznego źródła napięcia o wartości 9...12 V (złącze Con1, zworka PWR_SEL w pozycji EXT). Zestaw jest wyposażony w wyłącznik SW4 umożliwiający wyłączenie zasilania zestawu bez konieczności odłączenia wtyczki ze złącza Con1 lub Con3. Dioda LED D9 sygnalizuje włączenie napięcia zasilania.

Na płytce zestawu umieszczono stabilizatory napięć +5 V oraz +3,3 V. Oba te napięcia są dostępne na złączach szpilkowych.

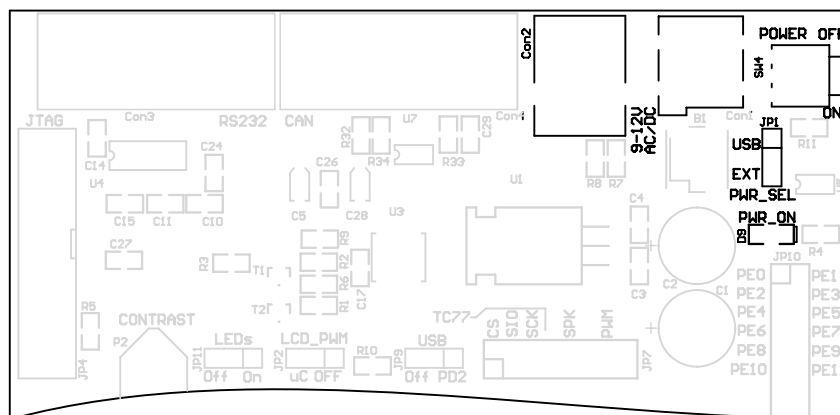
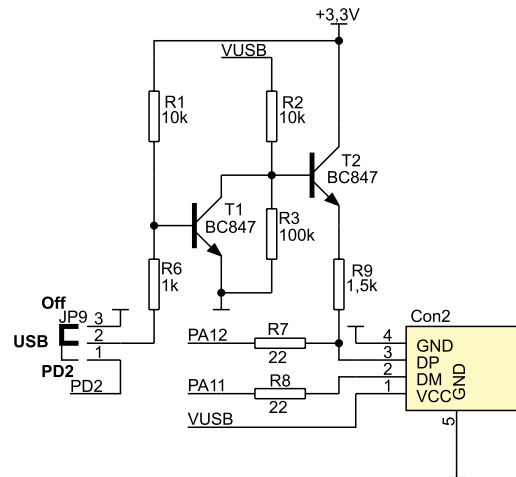
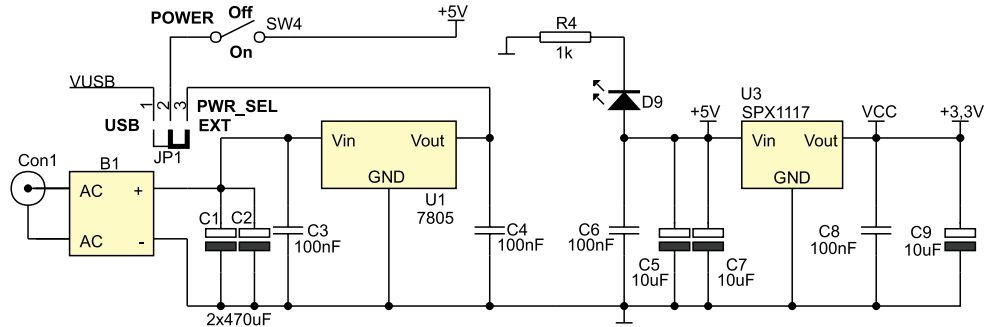

Klawiatura

Zestaw ZL27ARM jest wyposażony w 4-przyciskową klawiaturę składającą się z przycisków SW0-SW3. Każdy z przycisków ma własny rezystor podciągający. Przyciski są dołączone do linii GPIO mikrokontrolera (PA0-PA3).

Uwaga! Styki przycisków są dołączone równoległe do styków joysticka Joy1.

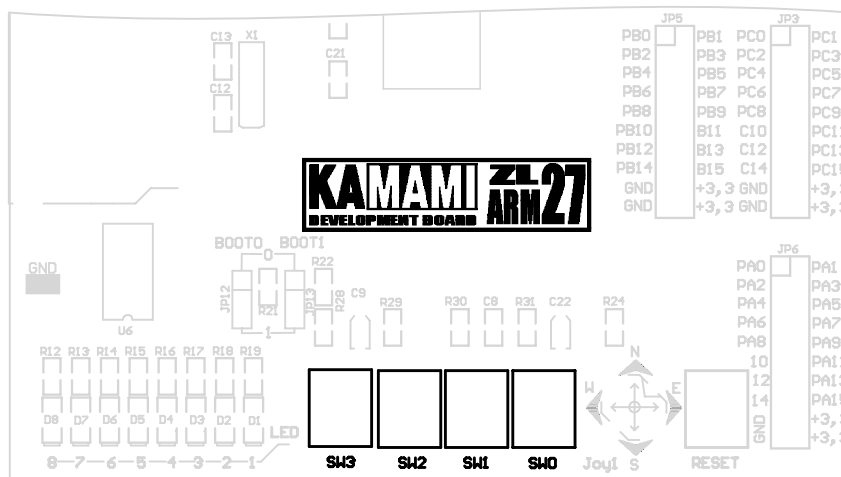
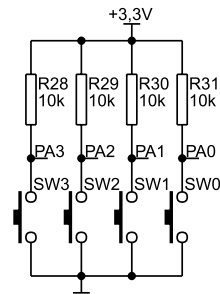

Joystick

Zestaw ZL27ARM wyposażono w 5-pozycyjny joystick. Każdy ze styków joysticka ma rezystor podciągający do napięcia zasilania (są to rezystory podciągające przyciski klawiatury). Wszystkie linie joysticka dołączono do linii GPIO mikrokontrolera: PA0-PA3 i PC5.

Uwaga! Styki joysticka są dołączone równoległe do styków przycisków SW0-SW3 (za wyjątkiem styku *Enter*, dołączonego do linii PC5).

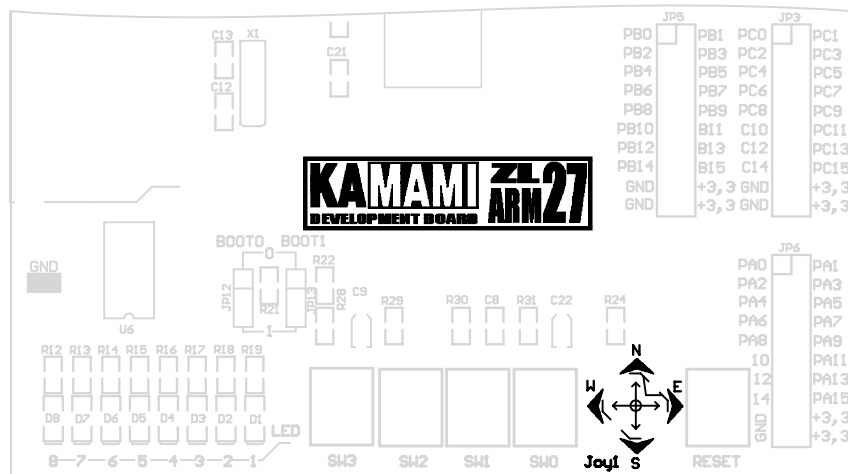
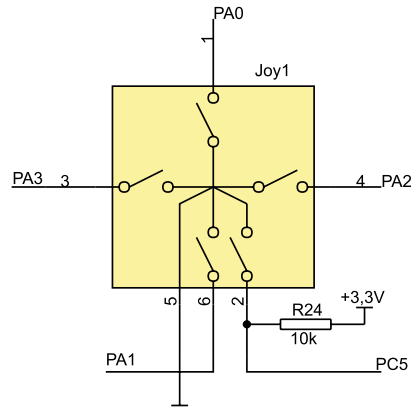

Diody LED

Zestaw ZL27ARM wyposażono w osiem diod LED przeznaczonych np. do sygnalizacji stanów linii portów GPIO mikrokontrolera (aktywny stan wysoki). Linie sterujące diodami LED D1-D8 dołączono do linii GPIO mikrokontrolera PB8-PB15.

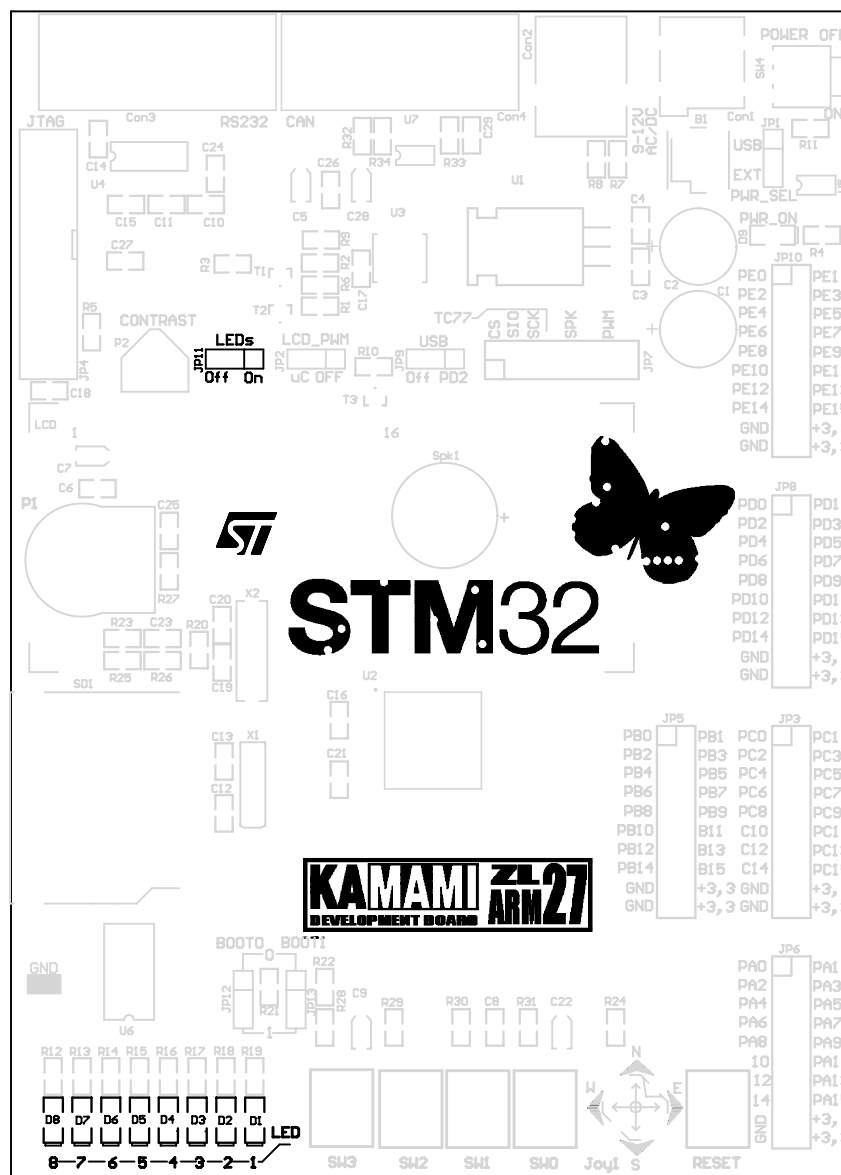
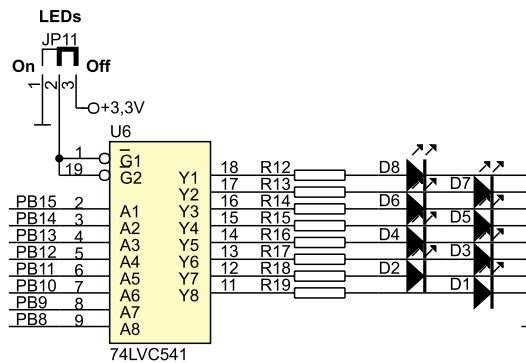

Potencjometr analogowy

Zestaw ZL27ARM wyposażono w potencjometr P1, który może zostać wykorzystany do podawania napięcia z zakresu 0...3,3 V na wejścia przetwornika analogowo-cyfrowego mikrokontrolera STM32. Środkowe wyprowadzenie potencjometru jest dołączone do linii portu PC4.

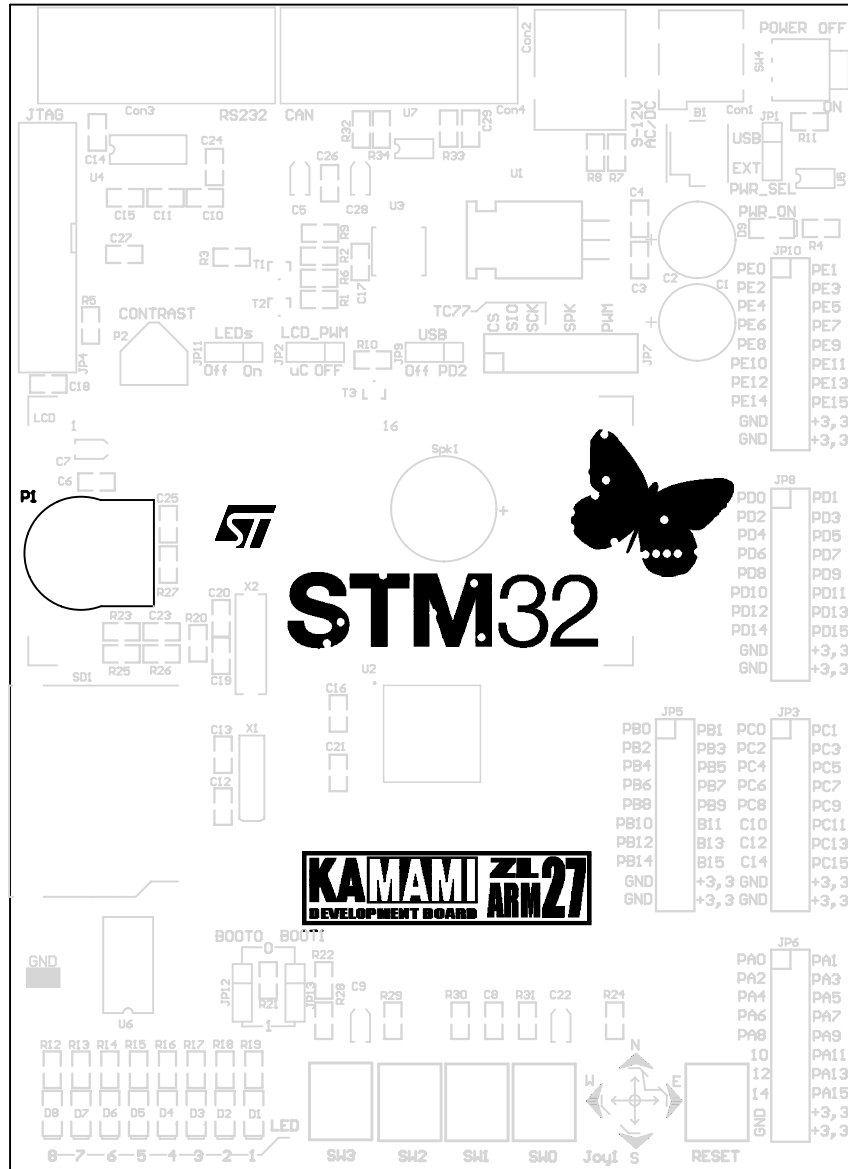
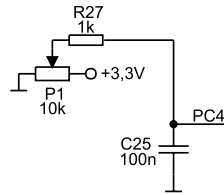

Termometr cyfrowy

Zestaw ZL27ARM wyposażono w cyfrowy termometr TC77 (Microchip) wyposażony w interfejs SPI. Linie sterujące termometrem (SCK, SIO, CS) dostępne są na złączu JP7.

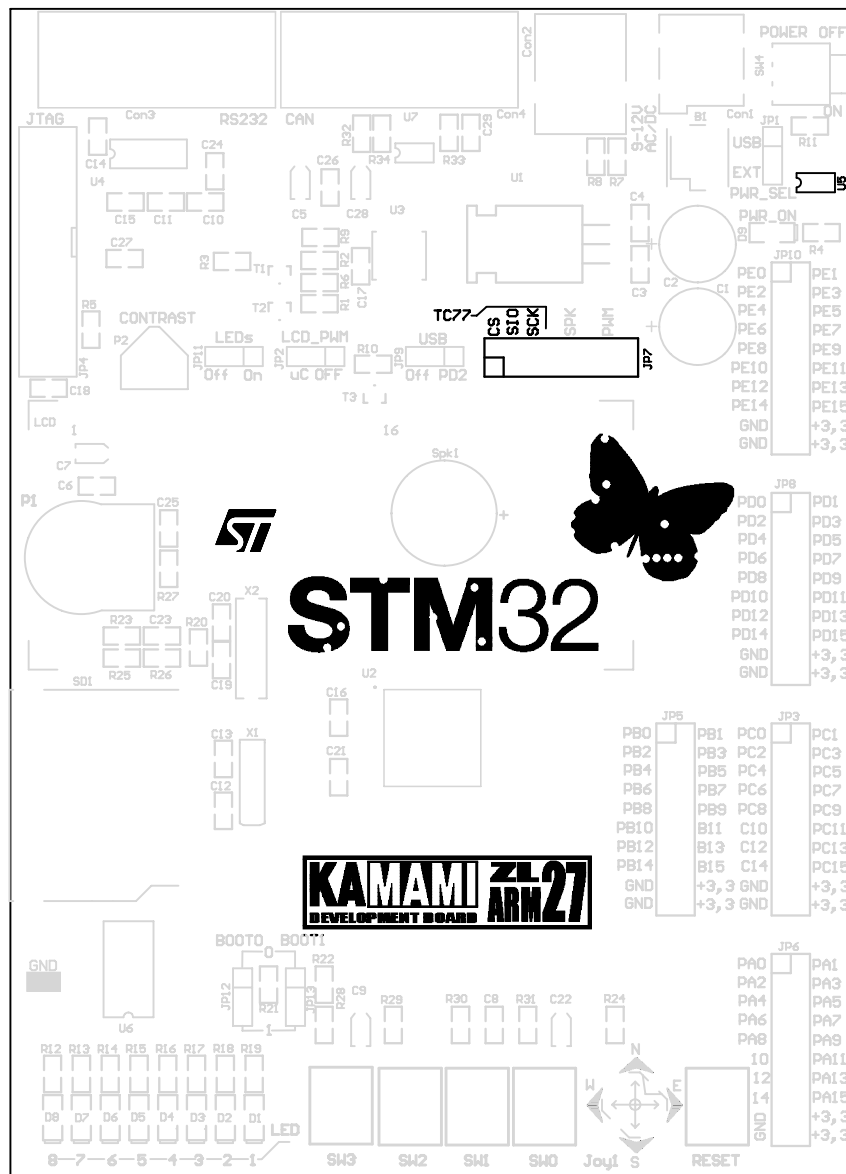
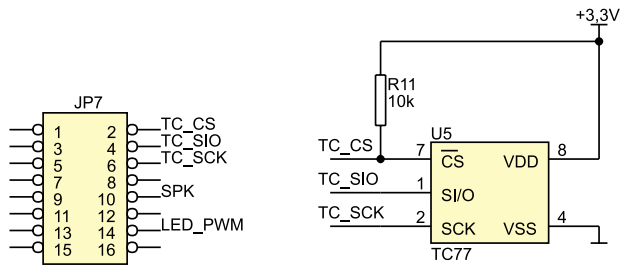

Przetwornik piezoelektryczny

Zestaw ZL27ARM wyposażono w przetwornik piezoelektryczny Spk1 służący do odtwarzania dźwięków. Do generowania dźwięków można wykorzystać jeden z układów licznikowych mikrokontrolera STM32 lub też generować dźwięki programowo. Wyprowadzenie przetwornika oznaczone SPK jest dostępne na złączu JP7.

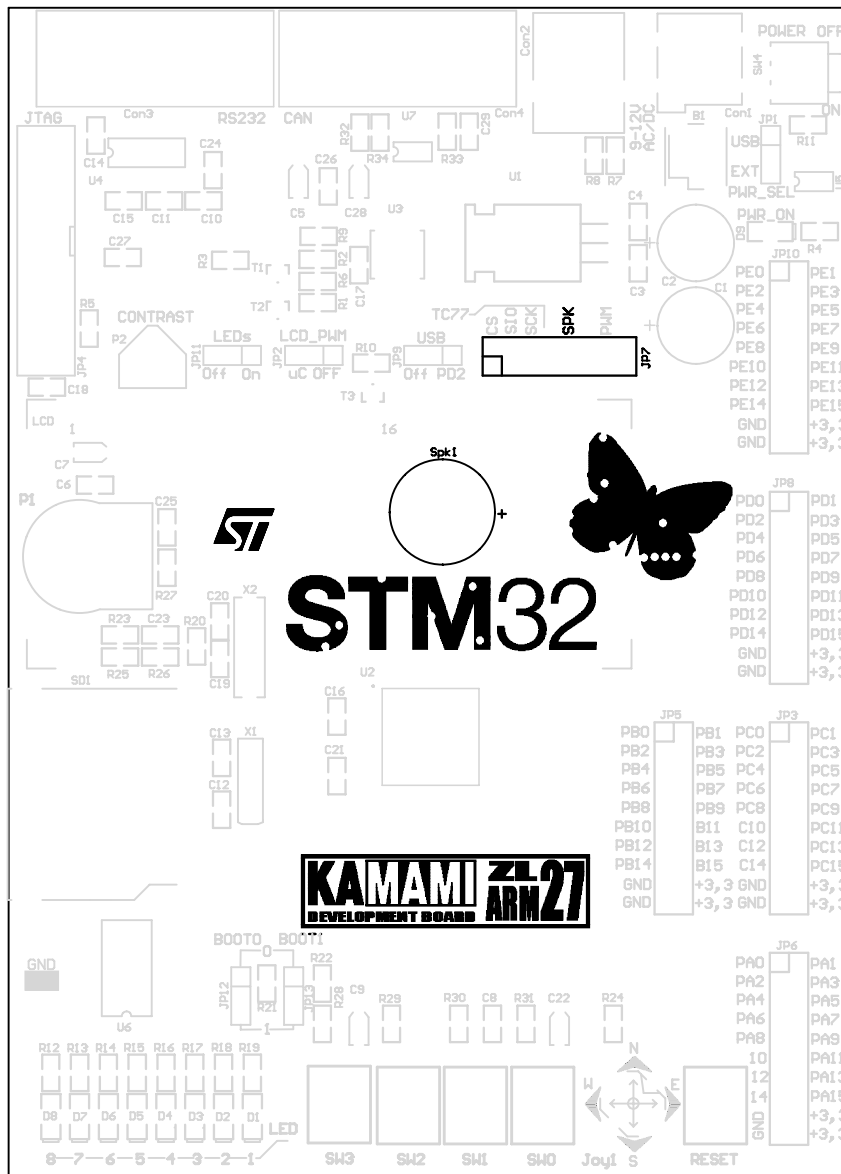
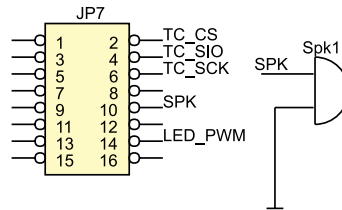

Złącze alfanumerycznego wyświetlacza LCD

Zestaw ZL27ARM wyposażono w złącze umożliwiające podłączenie alfanumerycznego wyświetlacza LCD 2×16 znaków ze sterownikiem zgodnym z HD44780 (w trybie 4-bitowym). Regulacja kontrastu wyświetlacza jest możliwa za pomocą potencjometru P2. Linie sterujące wyświetlaczem dołączono do linii GPIO mikrokontrolera zgodnie z tab. 1.



W zestawie można zastosować alfanumeryczny wyświetlacz LCD o organizacji 2 linie x 16 znaków z zamontowanym złączem szpilkowym o oznaczeniu LCD1602.

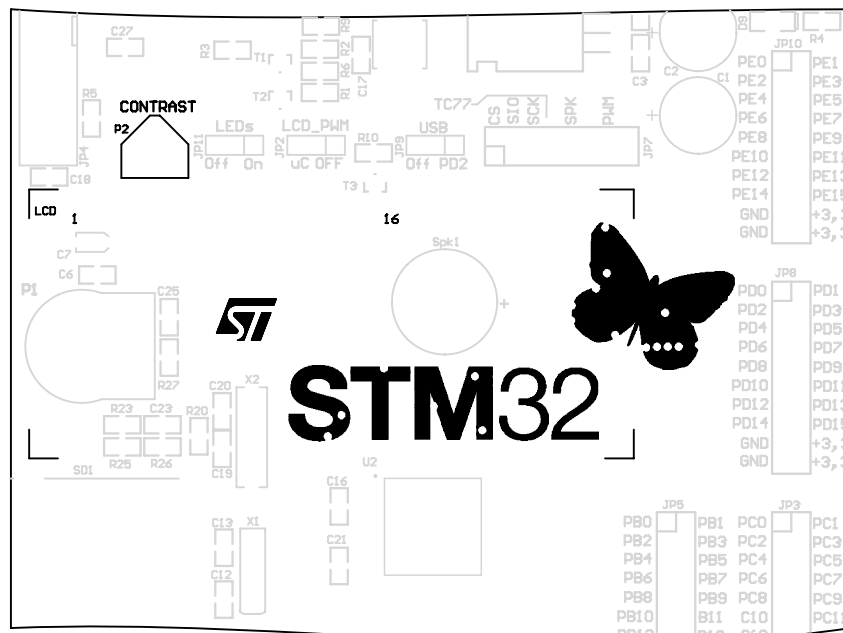
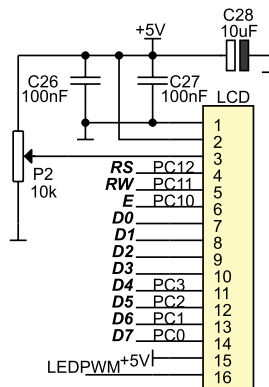

Tab. 1. Linie GPIO wykorzystywane do sterowania pracą alfanumerycznego LCD

Linia LCD	Linia GPIO
D7-D4	PC0-PC3
E	PC10
RW	PC11
RS	PC12

Podświetlanie alfanumerycznego wyświetlacza LCD

Diody LED w podświetlaczu alfanumerycznego wyświetlacza LCD są zasilane przez tranzystor NPN (T3), którego bazę wyprowadzono na jeden ze styków JP7 (zworka JP2 w pozycji uC), co umożliwia na przykład sterowanie jej przebiegiem PWM. Tranzystor można także włączyć na stałe (zworka JP2 w pozycji Off), co powoduje włączenie podświetlacza bez możliwości regulacji jasności jego świecenia.

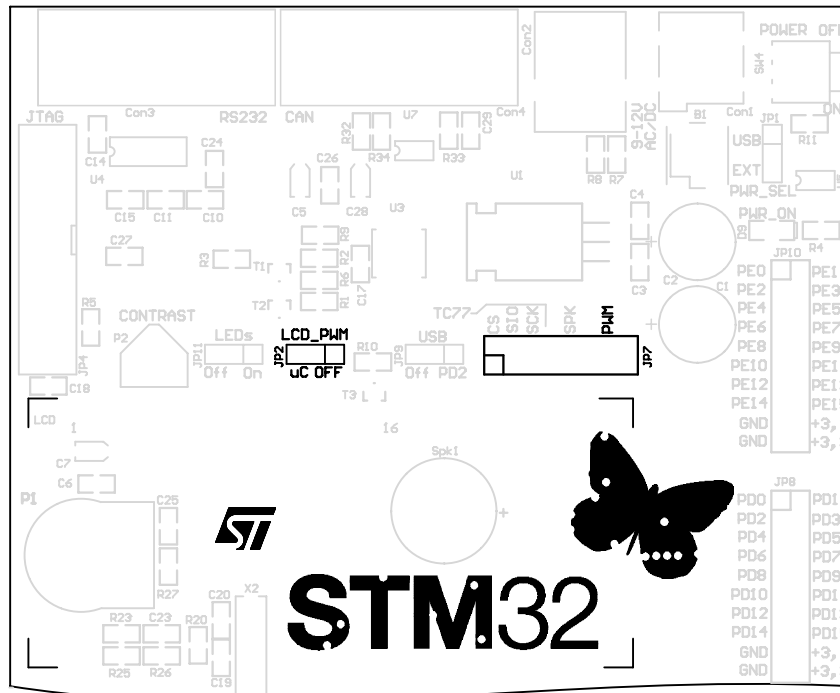
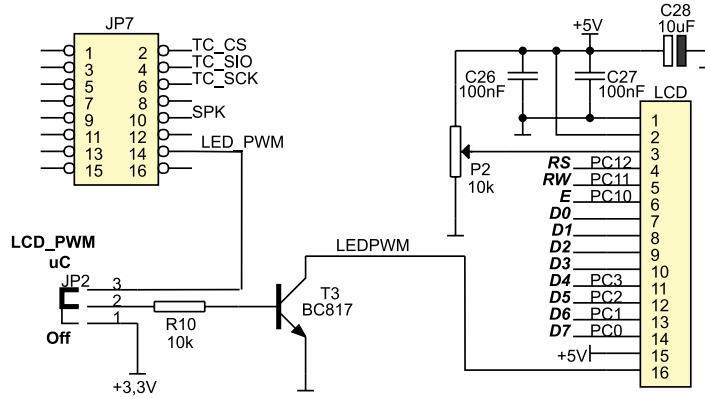

Zwarte styki JP2	Pozycja	Opis
1-2	Off	Podświetlenie LCD włączone na stałe (baza T3 dołączona do +3,3 V)
2-3	uC	Podświetlenie LCD może być kluczowane PWM po podaniu przebiegu TTL/TTL-LV na styk 14 złącza JP7

Interfejs USB

Zestaw ZL27ARM wyposażono w złącze USB-B oraz obwody niezbędne do realizacji transmisji z wykorzystaniem wbudowanego w mikrokontroler STM32F103VBT6 interfejsu USB. Położenie zworki JP9 określa, czy obwód włączający rezystor podciągający na linii D+ łączy USB jest podłączony do masy (USB nieaktywne) czy też do linii PD2 mikrokontrolera.

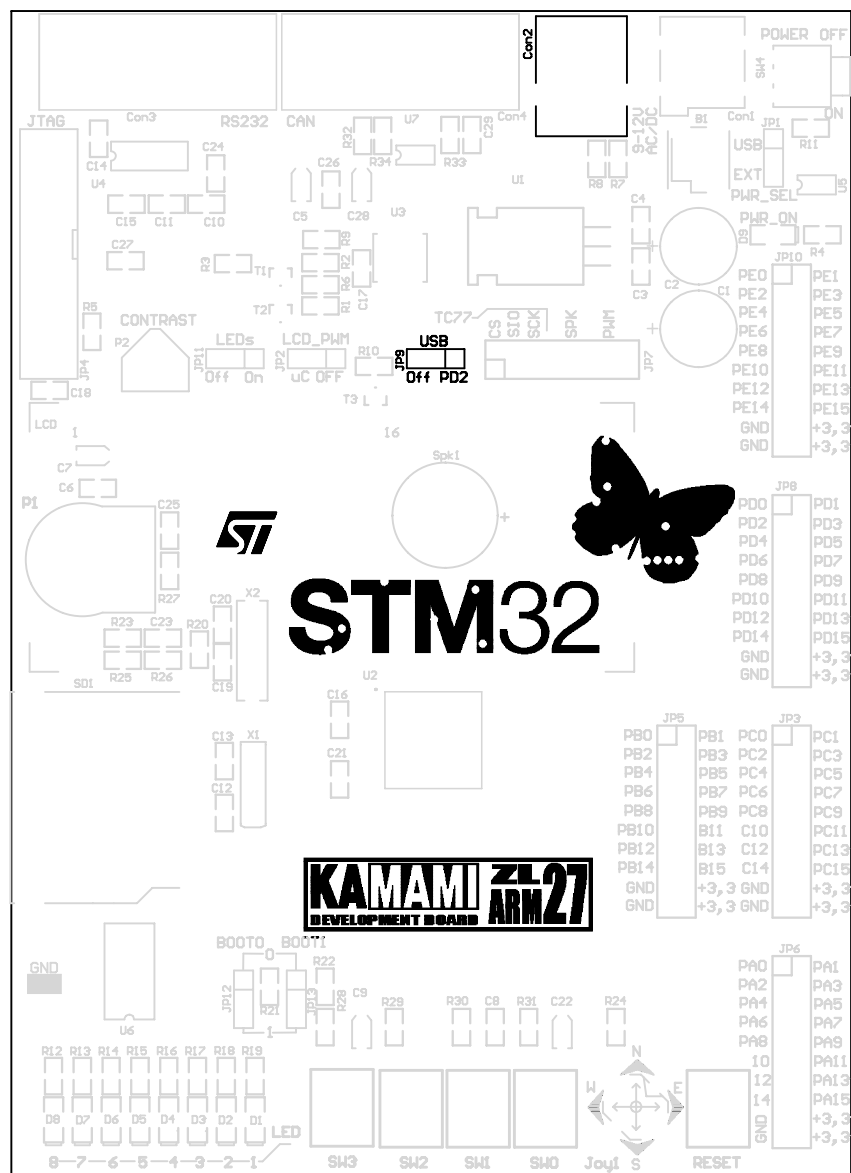
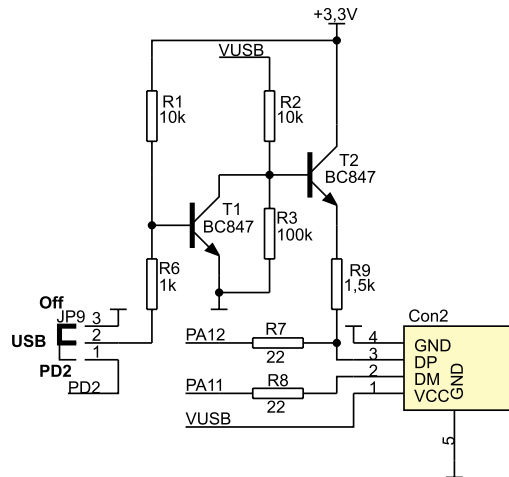

Złącze kart SD/MMC

Zestaw ZL27ARM wyposażono w złącze kart SD/MMC pracujących w trybie SPI. Złącze jest podłączone na stałe do wyprowadzeń interfejsu SPI1 (PA4-PA7 oraz PA8) mikrokontrolera STM32F103VBT6.

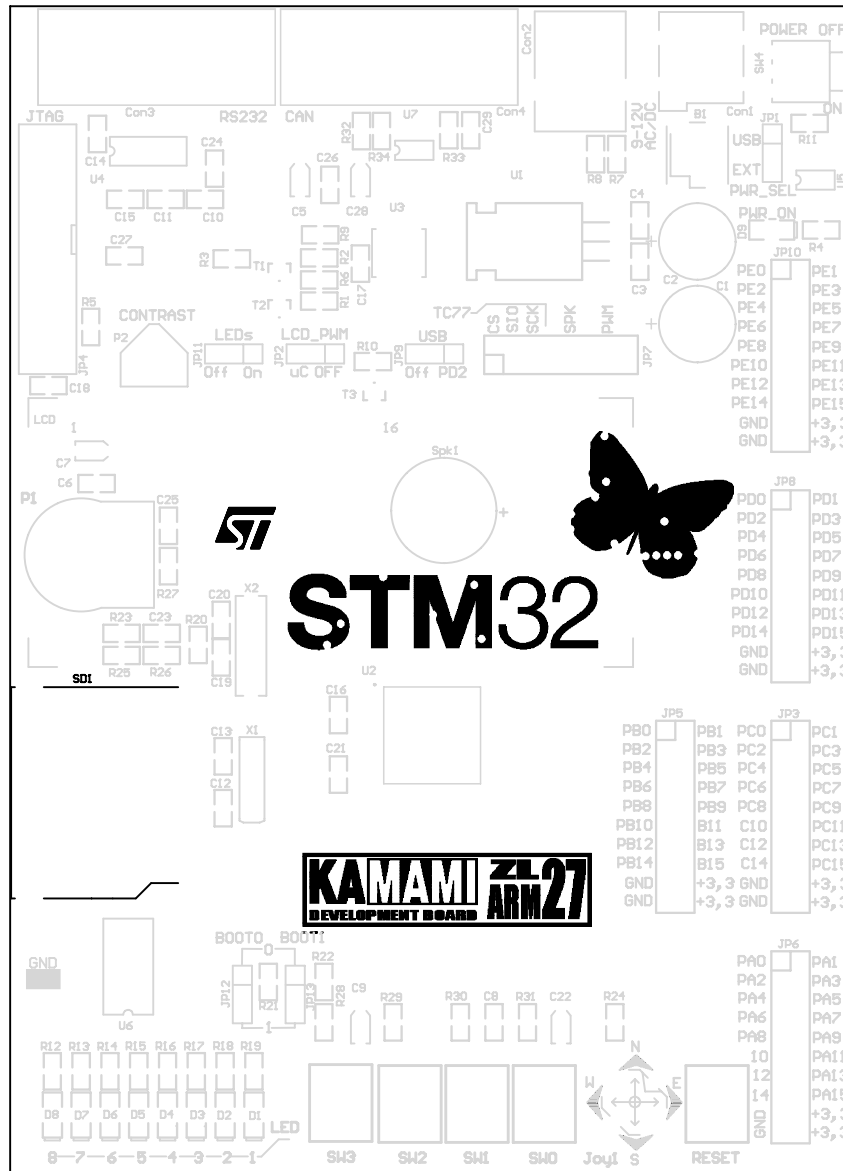
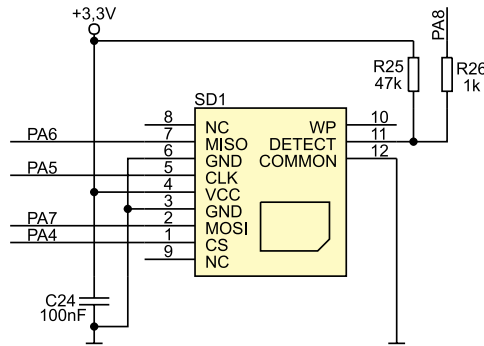

Zworki BOOT

Zestaw ZL27ARM wyposażono w zworki BOOT0 oraz BOOT1 umożliwiające wybór pamięci, z której uruchomiony zostanie mikrokontroler (tab. 2).

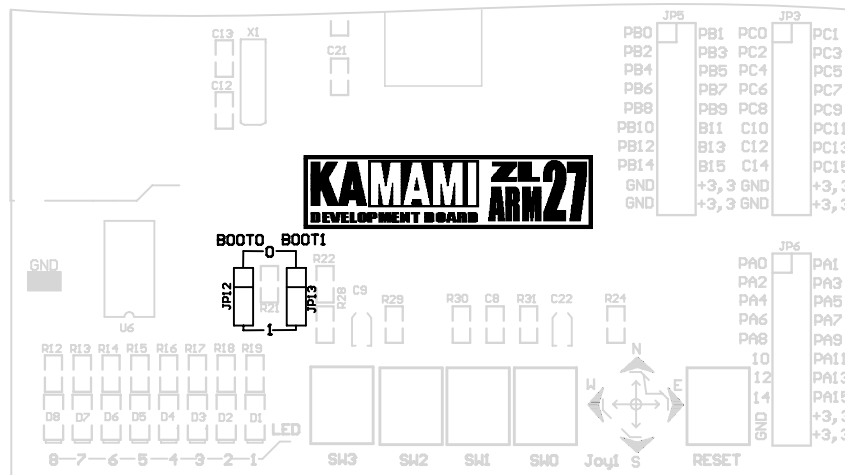
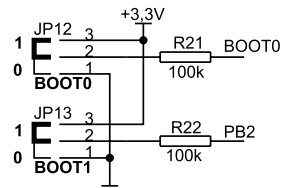

Tab. 2. Ustawienia zworek BOOT i zależne od nich aktywne obszary pamięci startowych

BOOT0	BOOT1	Obszar pamięci
0	X	Pamięć Flash
1	0	Pamięć systemowa (bootloader)
1	1	Pamięć RAM

Wprowadzenia portów wejścia/wyjścia

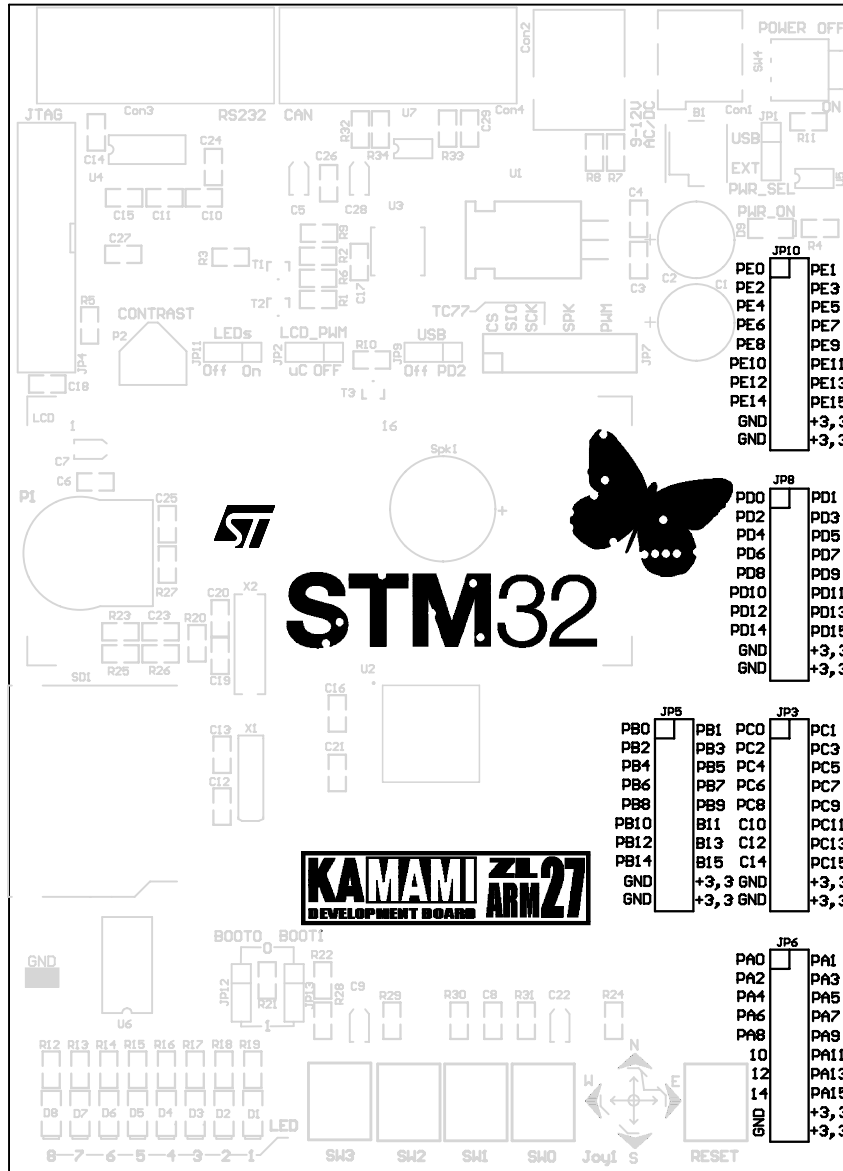
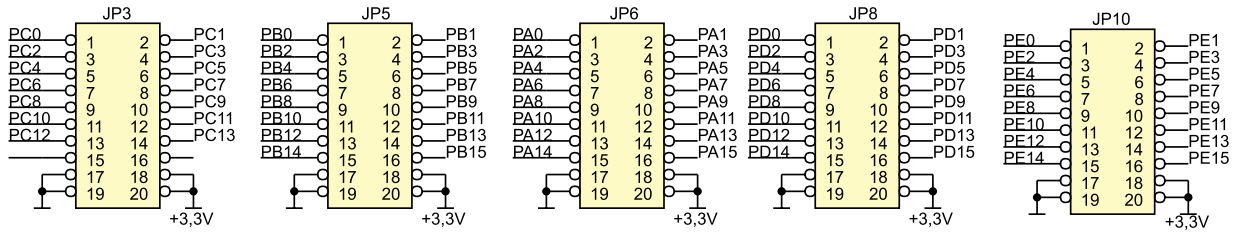

Złącze JTAG

Zestaw ZL27ARM wyposażono w złącze JP4 umożliwiające programowanie oraz debugowanie programu z wykorzystaniem interfejsu JTAG (np. ZL30PRG).

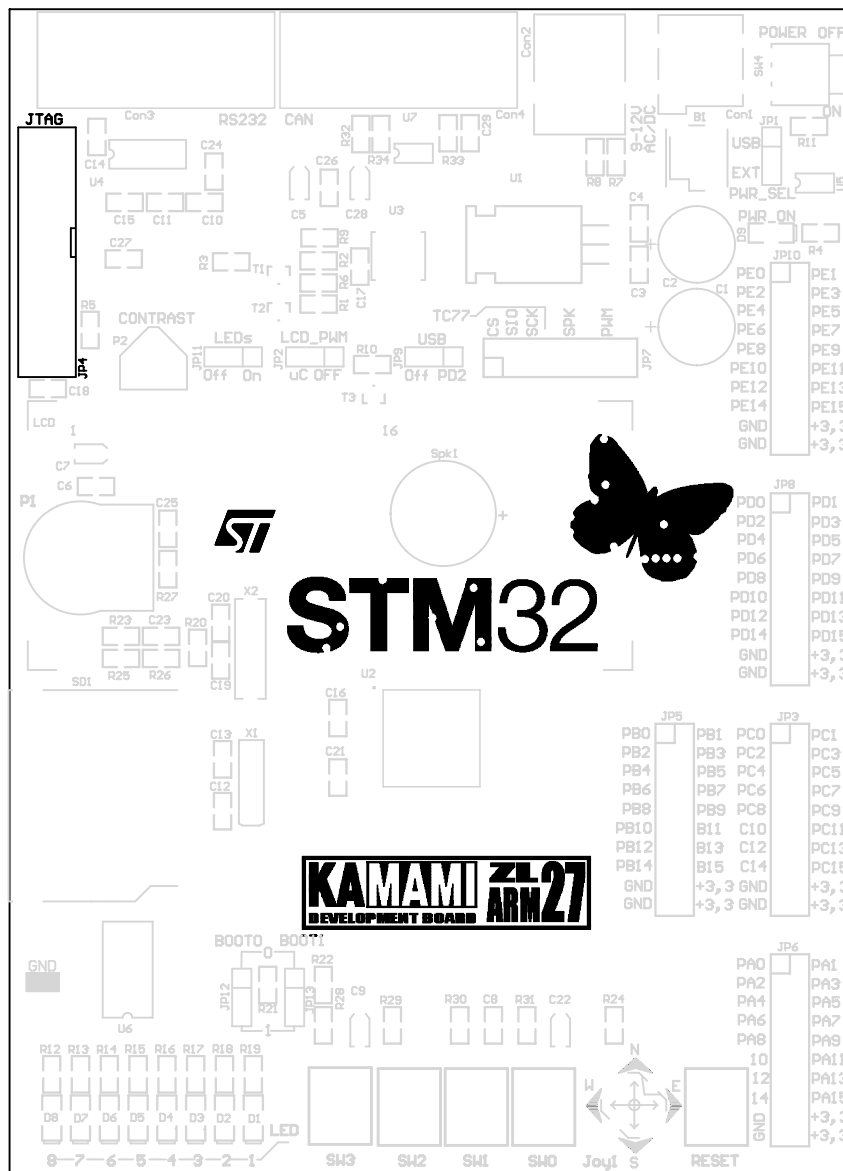
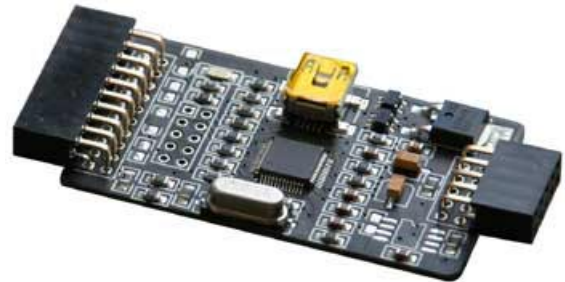
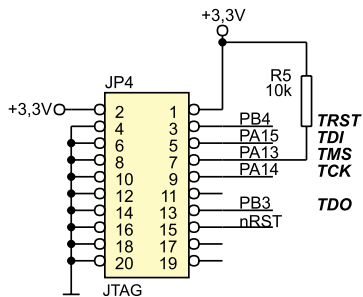

Interfejs RS232

Zestaw ZL27ARM wyposażono w złącze typu DB9F (Con3) oraz konwerter napięciowy TTL/RS232, umożliwiające komunikację z komputerem PC poprzez interfejs RS232. Sygnały RxD oraz TxD są dołączone do linii PA10 i PA9 mikrokontrolera (USART1).

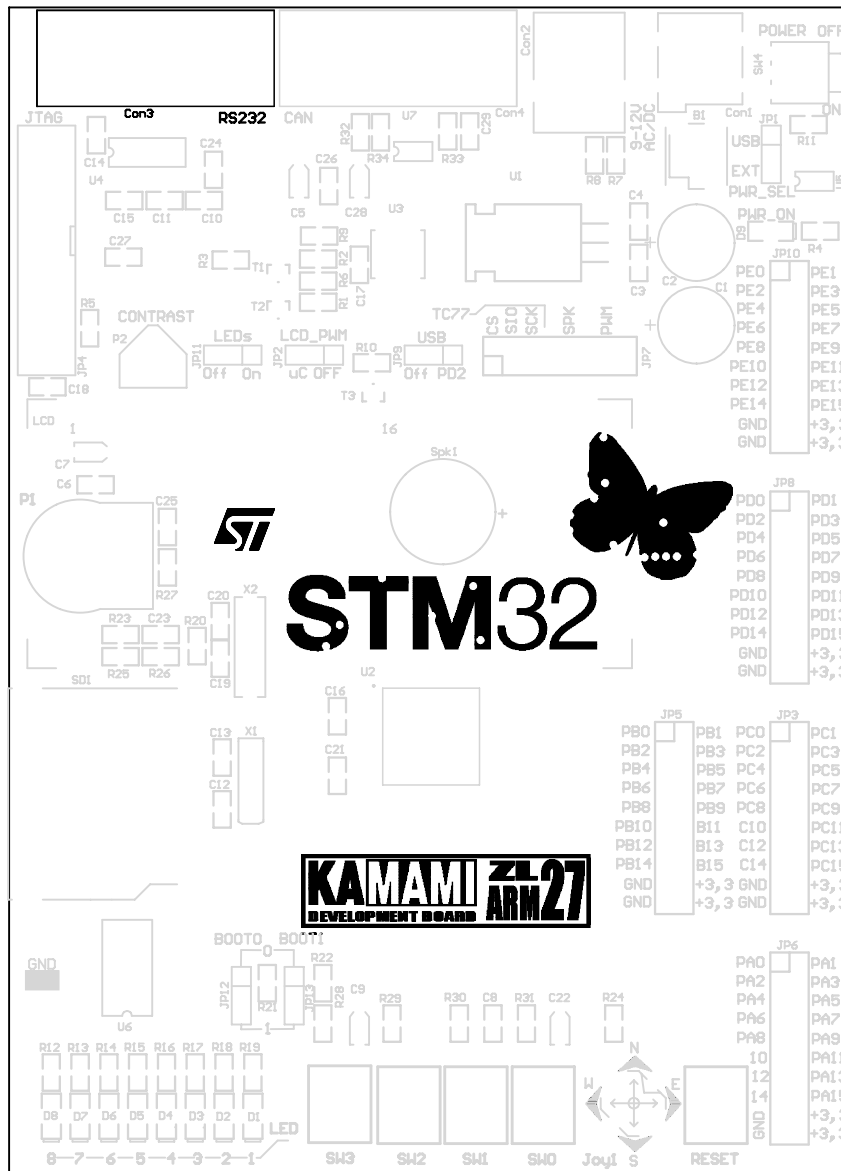
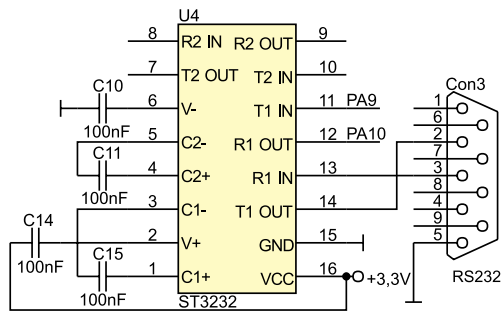

Interfejs CAN

Zestaw ZL27ARM wyposażono w złącze Con4 oraz konwerter CAN L9616. Układ ten jest dołączony bezpośrednio do linii PB8 i PB9 mikrokontrolera.

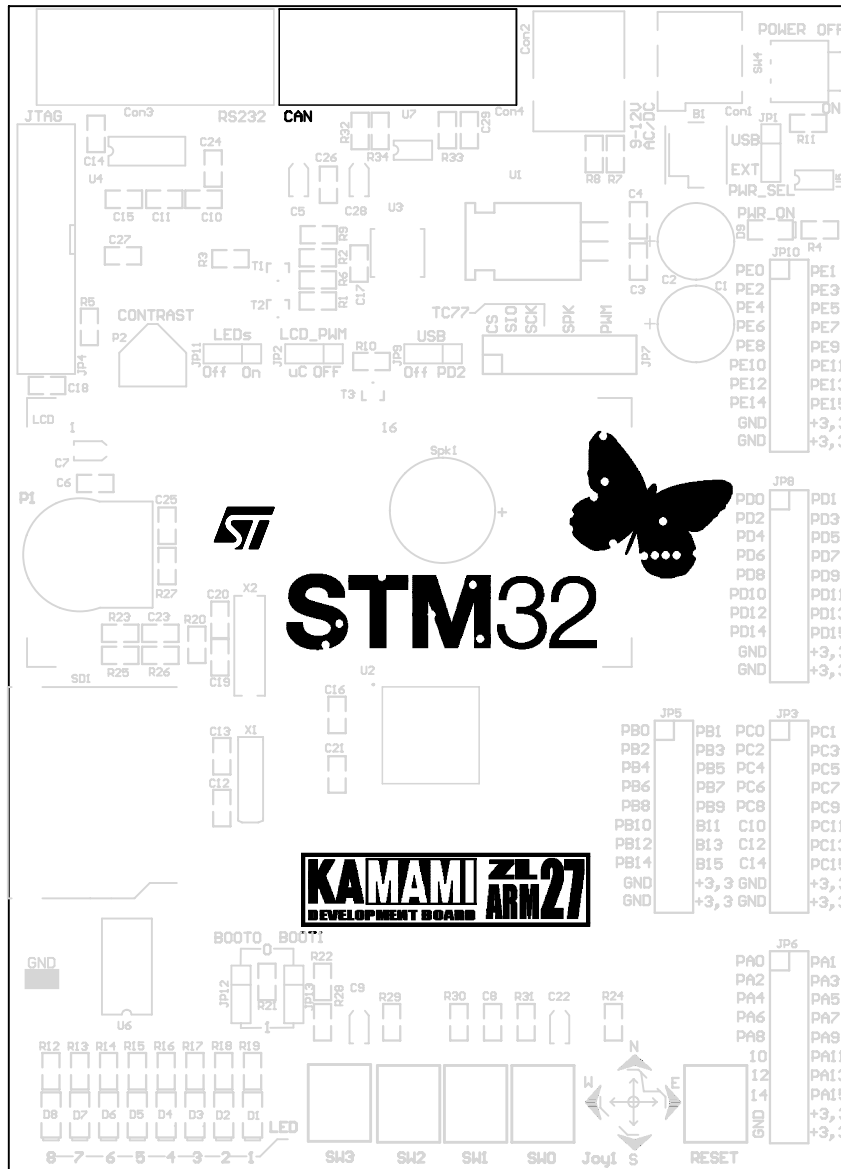
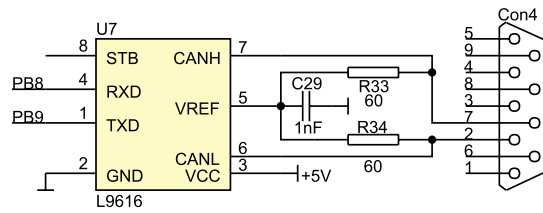

X-ON Electronics

Largest Supplier of Electrical and Electronic Components

Click to view similar products for [Development Boards & Kits - Other Processors](#) category:

Click to view products by [Kamami](#) manufacturer:

Other Similar products are found below :

[KIT_AURIX_TC233LP_TRB](#) [EVB-MEC1418MECC](#) [SPC56XVTOP-M](#) [ADZS-BF506F-EZLITE](#) [ADZS-SADA2-BRD](#) [20-101-1252](#)
[T1023RDB-PC](#) [20-101-1267](#) [T1042D4RDB-PA](#) [ML610Q174](#) [REFERENCE BOARD](#) [MPC574XG-MB](#) [BSC9132QDS](#) [C29XPCIE-RDB](#)
[KIT_TC1793_SK](#) [CC-ACC-18M433](#) [P1010RDB-PB](#) [P1020RDB-PD](#) [P2020COME-DS-PB](#) [STM8S/32-D/RAIS](#) [T4240RDB-PB](#) [TRK-USB-](#)
[MPC5604B](#) [TWR-56F8200](#) [CY3674](#) [SPC58XXADPT176S](#) [MAX1464EVKIT](#) [TRK-MPC5606B](#) [RTE510Y470TGB00000R](#) [STM8128-](#)
[MCKIT](#) [MAXQ622-KIT#](#) [YRPBRL78G11](#) [SPC58EEMU](#) [QB-R5F10JGC-TB](#) [YQB-R5F11BLE-TB](#) [SPC564A70AVB176](#)
[RTE5117GC0TGB00000R](#) [QB-R5F100LE-TB](#) [YR0K50571MS000BE](#) [YQB-R5F1057A-TB](#) [QB-R5F104PJ-TB](#) [CC-ACC-ETHMX](#)
[LFM34INTPQA](#) [SPC563M64A176S](#) [Y-BLDC-SK-RL78F14](#) [P1021RDB-PC](#) [SPC58XCADPT176S](#) [RTE510MPG0TGB00000R](#)
[YRPBRX71M](#) [LFMAJ04PLT](#) [KITAURIXTC234LPSTRBTOBO1](#) [OV-7604-C7-EVALUATION-BOARD](#)