



**SX1276/SX1278 无线串口模块**

**E32 系列**

**用户使用手册**

版本	修订日期	修订说明	维护人
1.00	2017-11-10	初始版本	huaa
1.10	2018-01-11	新增 E32 (868T30S)/E32 (915T30S)型号	huaa
1.20	2018-01-15	新增 E32 (868T20S)/E32 (915T20S)/ E32 (400T20S)型号	huaa
1.30	2018-01-22	新增 E32 (868T20D)/ E32 (868T30D)/ E32 (915T20D)/ E32 (915T30D)/ E32 (170T30D)型号	huaa
1.40	2018-05-24	新增天线选择	Huaa

## 产品概述

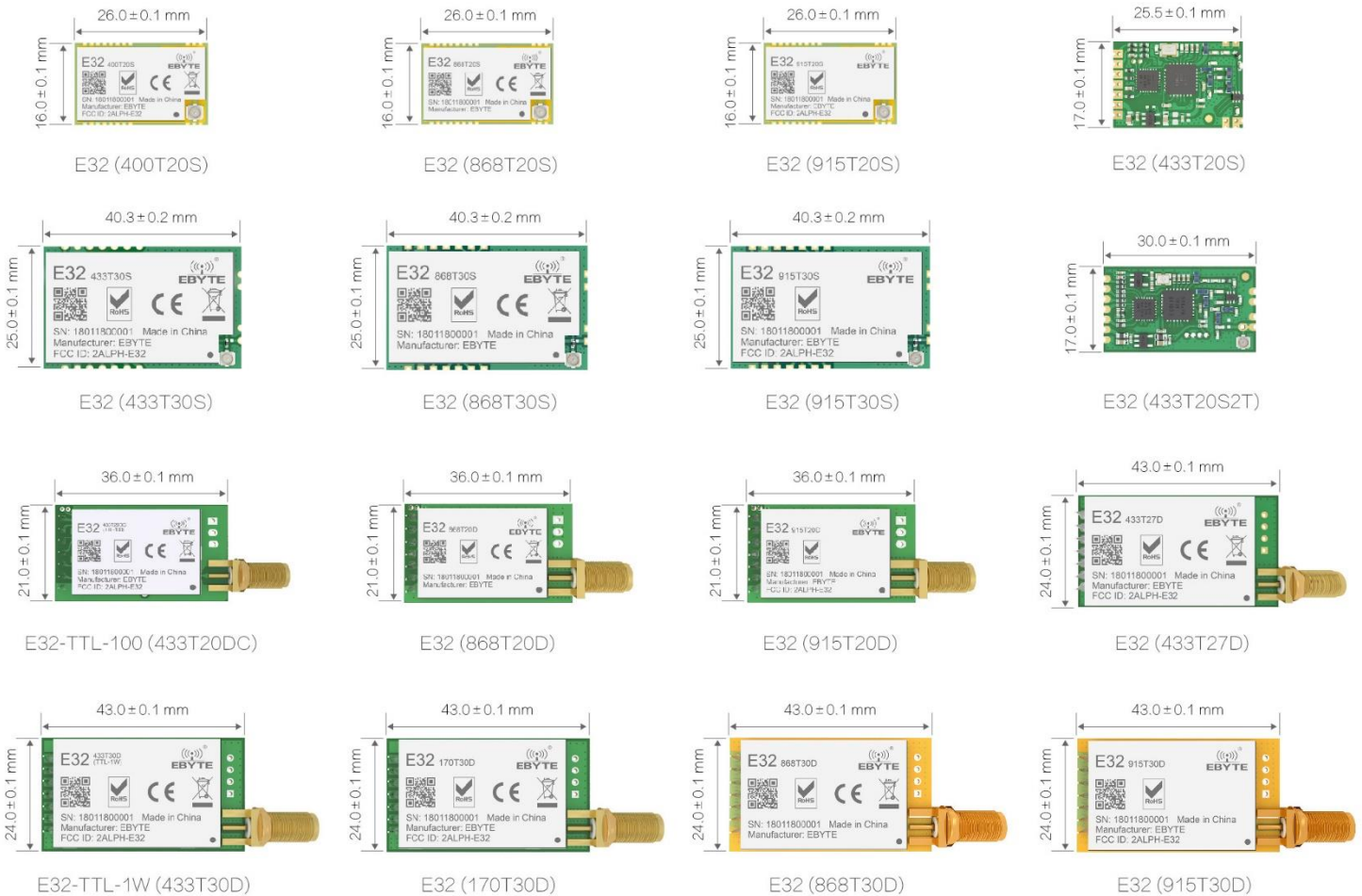

E32 系列是基于 SEMTECH 公司 SX1276/SX1278 射频芯片的无线串口模块 (UART)，透明传输方式，LoRa 扩频技术，3.3V TTL 电平输出。SX1276/SX1278 支持 LoRa™ 扩频技术，LoRa™ 直序扩频技术具有更远的通讯距离，抗干扰能力强的优势，同时有极强的保密性。在低速通信领域 SX1276/SX1278 具有里程碑意义，并受到业内人士的青睐。该系列默认空中速率为 2.4kbps，6 级可调；通信接口为 UART 串口，有 8N1、8E1、8O1 (出厂默认为 8N1)，1200bps~115200 bps (出厂默认为 9600 bps) 共 8 种波特率。

发射功率为 30dBm 的模块均带有 PA 功率放大器与 LNA 低噪声放大器，从而提高通信稳定性，延长通信距离；发射功率为 20dBm 的模块，均采用工业级晶振，保证其稳定性、一致性，精度均小于业内普遍采用的 10ppm。目前已经稳定量产，已经大量应用三表行业、物联网改造、智能家居等领域。模块具有数据加密和压缩功能。模块在空中传输的数据，具有随机性，通过严密的加解密算法，使得数据截获失去意义。而数据压缩功能有概率减小传输时间，减小受干扰的概率，提高可靠性和传输效率。

E32 系列均严格遵守 FCC、CE、CCC 等国内国外设计规范，满足各项射频相关认证，满足出口要求。

产品型号	载波频率	发射功率	参考距离	封装形式	天线形式
E32-TTL-100 (433T20DC)	433M	20dBm	3000m	直插	SMA-K
E32 (433T20S)	433M	20dBm	3000m	贴片	邮票孔
E32 (433T20S2T)	433M	20dBm	3000m	贴片	IPEX/邮票孔
E32 (433T27D)	433M	27dBm	5000m	直插	SMA-K
E32-TTL-1W (433T30D)	433M	30dBm	8000m	直插	SMA-K
E32 (433T30S)	433M	30dBm	8000m	贴片	IPEX/邮票孔
E32 (868T20D)	868M	20dBm	3000m	直插	SMA-K
E32 (868T20S)	868M	20dBm	3000m	贴片	IPEX/邮票孔
E32 (868T30D)	868M	30dBm	8000m	直插	SMA-K
E32 (868T30S)	868M	30dBm	8000m	贴片	IPEX/邮票孔
E32 (915T20D)	915M	20dBm	3000m	直插	SMA-K
E32 (915T20S)	915M	20dBm	3000m	贴片	IPEX/邮票孔
E32 (915T30D)	915M	30dBm	8000m	直插	SMA-K
E32 (915T30S)	915M	30dBm	8000m	贴片	IPEX/邮票孔
E32 (170T30D)	170M	30dBm	8000m	直插	SMA-K
E32 (400T20S)	470M	20dBm	3000m	贴片	IPEX/邮票孔

# 目录

1.	产品特点	4
2.	技术参数	4
2.1.	通用参数	4
2.2.	电气参数	5
2.3.	射频参数	8
2.4.	实测距离	9
3.	机械特性	10
3.1.	E32-TTL-100 (433T20DC)/ E32 (915T20D)/ E32 (868T20D)	10
3.2.	E32 (433T20S)	11
3.3.	E32 (433T20S2T)	12
3.4.	E32 (433T27D) / E32-TTL-1W (433T30D) / E32 (915T30D)/ E32 (868T30D)/ E32 (170T30D)	13
3.5.	E32 (433T30S)/ E32 (868T30S)/ E32 (915T30S)	14
3.6.	E32 (868T20S)/ E32 (915T20S)/ E32 (400T20S)	15
4.	推荐连线图	16
5.	功能详解	16
5.1.	定点发射	16
5.2.	广播发射	17
5.3.	广播地址	17
5.4.	监听地址	17
5.5.	模块复位	17
5.6.	AUX 详解	17
6.	工作模式	19
6.1.	模式切换	19
6.2.	一般模式 (模式 0)	19
6.3.	唤醒模式 (模式 1)	19
6.4.	省电模式 (模式 2)	20
6.5.	休眠模式 (模式 3)	20
7.	指令格式	20
7.1.	出厂默认参数	20
7.2.	工作参数读取	22
7.3.	版本号读取	22
7.4.	复位指令	22
7.5.	参数设置指令	22
8.	天线选择	24
8.1.	E32 (433T30S)	24
8.2.	E32 (868T30S)/ E32 (915T30S)	24
9.	参数配置	25
10.	生产指导	25
10.1.	回流焊温度	25
10.2.	回流焊曲线图	26
11.	常见问题	26
11.1.	通信距离很近	26
11.2.	模块易损坏	26
12.	重要声明	27
13.	关于我们	27

# 1. 产品特点

- **【LoRa 扩频】**：LoRa 直序扩频技术将带来更远的通讯距离；发射功率密度低，不易对其他设备造成干扰；保密性高，被截获的可能性极低；抗干扰能力强，对同频干扰及各种噪声具有极强的抑制能力；具有极好的抗多径衰落性能。
- **【超低功耗】**：即空中唤醒功能，特别适用于电池供电的应用方式；当模块处于省电模式下即模式 2 时，配置模块的接收响应延时时间可调节模块的整机功耗，模块可配置的最大接收响应延时为 2000ms，在此配置下模块的平均电流约 30uA。
- **【定点发射】**：支持地址功能，主机可发射数据到任意地址、任意信道的模块，达到组网、中继等应用方式：例如：模块 A 需要向模块 B（地址为 0x00 01，信道为 0x80）发射数据 AA BB CC，其通信格式为：00 01 80 AA BB CC，其中 00 01 为模块 B 地址，80 为模块 B 信道，则模块 B 可以收到 AA BB CC（其它模块不接收数据）。
- **【广播监听】**：将模块地址设置为 0xFFFF：可以监听相同信道上的所有模块的数据传输；发送的数据，可以被相同信道上任意地址的模块收到，从而起到广播和监听的作用。
- **【前向纠错】**：模块具有软件 FEC 前向纠错算法：其编码效率较高，纠错能力强，在突发干扰的情况下，能主动纠正被干扰的数据包，大大提高可靠性和传输距离；在没有 FEC 的情况下，这种数据包只能被丢弃。
- **【休眠功能】**：当模块处于休眠模式下即模式 3 时，无线接收关闭单片机处于休眠状态；此时整机功耗约几 uA，在此模式下模块仍然可接收 MCU 发过来的配置数据（更改模块参数）。
- **【看门狗】**：模块内置看门狗，并进行精确时间布局，一旦发生异常，模块将在 0.107 秒内重启，且能继续按照先前的参数设置继续工作。
- **【参数保存】**：用户设置好参数以后，模块参数将会保存，断电不丢失，重新上电后模块会按照设置好的参数进行工作。
- **【抄表行业】**：E32 (400T20S) 专为抄表行业优化，可支持超宽的工作频率，仅需选择对应频率天线即可，还支持 197Byte 长包模式。

# 2. 技术参数

## 2.1. 通用参数

产品型号	核心 IC	尺寸	模块净重	工作温度	工作湿度	储存温度
E32-TTL-100 (433T20DC)	SX1278	21 * 36 mm	6.7±0.1g	-40 ~ 85°C	10% ~ 90%	-40 ~ 125°C
E32 (433T20S)	SX1278	17*25.5mm	1.6±0.1g	-40 ~ 85°C	10% ~ 90%	-40 ~ 125°C
E32 (433T20S2T)	SX1278	17 * 30 mm	1.6±0.1g	-40 ~ 85°C	10% ~ 90%	-40 ~ 125°C
E32 (433T27D)	SX1278	24 * 43 mm	8.2±0.1g	-40 ~ 85°C	10% ~ 90%	-40 ~ 125°C
E32-TTL-1W (433T30D)	SX1278	24 * 43 mm	8.2±0.1g	-40 ~ 85°C	10% ~ 90%	-40 ~ 125°C
E32 (433T30S)	SX1278	25*40.5mm	5.2±0.1g	-40 ~ 85°C	10% ~ 90%	-40 ~ 125°C
E32 (868T20D)	SX1276	21 * 36 mm	6.7±0.1g	-40 ~ 85°C	10% ~ 90%	-40 ~ 125°C
E32 (868T20S)	SX1276	16 * 26mm	2.1±0.1g	-40 ~ 85°C	10% ~ 90%	-40 ~ 125°C
E32 (868T30D)	SX1276	24 * 43 mm	8.2±0.1g	-40 ~ 85°C	10% ~ 90%	-40 ~ 125°C
E32 (868T30S)	SX1276	25*40.5mm	5.3±0.1g	-40 ~ 85°C	10% ~ 90%	-40 ~ 125°C
E32 (915T20D)	SX1276	21 * 36 mm	6.7±0.1g	-40 ~ 85°C	10% ~ 90%	-40 ~ 125°C
E32 (915T20S)	SX1276	16 * 26mm	2.1±0.1g	-40 ~ 85°C	10% ~ 90%	-40 ~ 125°C
E32 (915T30D)	SX1276	24 * 43 mm	8.2±0.1g	-40 ~ 85°C	10% ~ 90%	-40 ~ 125°C
E32 (915T30S)	SX1276	25*40.5mm	5.3±0.1g	-40 ~ 85°C	10% ~ 90%	-40 ~ 125°C
E32 (170T30D)	SX1278	24 * 43 mm	8.2±0.1g	-40 ~ 85°C	10% ~ 90%	-40 ~ 125°C
E32 (400T20S)	SX1278	16 * 26mm	2.0±0.1g	-40 ~ 85°C	10% ~ 90%	-40 ~ 125°C

产品型号	信道数量 (DEC)	默认信道 (DEC)	模块地址 (DEC)	空中速率 (kbps)	缓存容量 (Byte)	分包长度 (Byte)
E32-TTL-100 (433T20DC)	32	23	65535	6 级可调【0.3、1.2、2.4 (默认)、4.8、9.6、19.2】	512	58
E32 (433T20S)	32	23	65535	6 级可调【0.3、1.2、2.4 (默认)、4.8、9.6、19.2】	512	58
E32 (433T20S2T)	32	23	65535	6 级可调【0.3、1.2、2.4 (默认)、4.8、9.6、19.2】	512	58
E32 (433T27D)	32	23	65535	6 级可调【0.3、1.2、2.4 (默认)、4.8、9.6、19.2】	512	58
E32-TTL-1W (433T30D)	32	23	65535	6 级可调【0.3、1.2、2.4 (默认)、4.8、9.6、19.2】	512	58
E32 (433T30S)	32	23	65535	6 级可调【0.3、1.2、2.4 (默认)、4.8、9.6、19.2】	512	58
E32 (868T20D)	32	6	65536	6 级可调【0.3、1.2、2.4 (默认)、4.8、9.6、19.2】	512	58
E32 (868T20S)	32	6	65535	6 级可调【0.3、1.2、2.4 (默认)、4.8、9.6、19.2】	512	58
E32 (868T30D)	32	6	65536	6 级可调【0.3、1.2、2.4 (默认)、4.8、9.6、19.2】	512	58
E32 (868T30S)	32	6	65535	6 级可调【0.3、1.2、2.4 (默认)、4.8、9.6、19.2】	512	58
E32 (915T20D)	32	15	65536	6 级可调【0.3、1.2、2.4 (默认)、4.8、9.6、19.2】	512	58
E32 (915T20S)	32	15	65535	6 级可调【0.3、1.2、2.4 (默认)、4.8、9.6、19.2】	512	58
E32 (915T30D)	32	15	65536	6 级可调【0.3、1.2、2.4 (默认)、4.8、9.6、19.2】	512	58
E32 (915T30S)	32	15	65535	6 级可调【0.3、1.2、2.4 (默认)、4.8、9.6、19.2】	512	58
E32 (170T30D)	55	40	65535	6 级可调【0.3、0.6、1.2、2.4 (默认)、4.8、9.6】	512	58
E32 (400T20S)	116	60	65536	6 级可调【0.3、1.2、2.4 (默认)、4.8、9.6、19.2】	512	197

## 2.2. 电气参数

### 2.2.1. 发射电流

产品型号	Min	Typ	Max	单位	备注
E32-TTL-100 (433T20DC)	100	110	120	mA	<ul style="list-style-type: none"> <li>● 在针对模块设计供电电路时，往往推荐保留 30%以上余量，有整机利于长期稳定地工作；</li> <li>● 发射瞬间需求的电流较大但是往往因为发射时间极短，消耗的总能量可能更小；</li> <li>● 当客户使用外置天线时，天线与模块在不同频点上的阻抗匹配程度不同会不同程度地影响发射电流的大小。</li> </ul>
E32 (433T20S)	100	110	120	mA	
E32 (433T20S2T)	100	110	120	mA	
E32 (433T27D)	390	410	450	mA	
E32-TTL-1W (433T30D)	570	610	670	mA	
E32 (433T30S)	520	550	610	mA	
E32 (868T20D)	110	120	130	mA	
E32 (868T20S)	105	118	130	mA	
E32 (868T30D)	630	680	750	mA	
E32 (868T30S)	560	600	660	mA	
E32 (915T20D)	110	120	130	mA	
E32 (915T20S)	105	118	130	mA	
E32 (915T30D)	650	700	770	mA	
E32 (915T30S)	560	600	660	mA	
E32 (170T30D)	630	680	750	mA	
E32 (400T20S)	96	106	116	mA	

## 2.2.2. 接收电流

产品型号	Min	Typ	Max	单位	备注
E32-TTL-100 (433T20DC)	13	14	15	mA	<ul style="list-style-type: none"> <li>● 射频芯片处于纯粹接收状态时消耗的电流称为接收电流，部分带有通信协议的射频芯片或者开发者已经加载部分自行开发的协议于整机之上，这样可能会导致测试的接收电流偏大；</li> <li>● 处于纯粹接收状态的电流往往都是 mA 级的，<math>\mu</math>A 级的“接收电流”需要开发者通过软件进行处理。</li> </ul>
E32 (433T20S)	13	14	15	mA	
E32 (433T20S2T)	13	14	15	mA	
E32 (433T27D)	19	20	22	mA	
E32-TTL-1W (433T30D)	19	20	22	mA	
E32 (433T30S)	22	23	25	mA	
E32 (868T20D)	13	14	15	mA	
E32 (868T20S)	13	14	15	mA	
E32 (868T30D)	24	25	26	mA	
E32 (868T30S)	24	25	26	mA	
E32 (915T20D)	13	14	15	mA	
E32 (915T20S)	13	14	15	mA	
E32 (915T30D)	20	21	22	mA	
E32 (915T30S)	20	21	23	mA	
E32 (170T30D)	21	22	23	mA	
E32 (400T20S)	14	15	16	mA	

## 2.2.3. 关断电流

产品型号	Min	Typ	Max	单位	备注
E32-TTL-100 (433T20DC)	3	4	5	$\mu$ A	<ul style="list-style-type: none"> <li>● 关断电流往往是指 CPU，RAM，时钟和部分寄存器保留，SoC 处于极低功耗状态下所消耗的电流；</li> <li>● 关断电流往往远远小于整机电源部分的在空载时所消耗的电流，不必过分苛求。</li> </ul>
E32 (433T20S)	3	4	5	$\mu$ A	
E32 (433T20S2T)	3	4	5	$\mu$ A	
E32 (433T27D)	4	5	6	$\mu$ A	
E32-TTL-1W (433T30D)	4	5	6	$\mu$ A	
E32 (433T30S)	4	5	6	$\mu$ A	
E32 (868T20D)	3	4	5	$\mu$ A	
E32 (868T20S)	3	4	5	$\mu$ A	
E32 (868T30D)	4	5	6	$\mu$ A	
E32 (868T30S)	4	5	6	$\mu$ A	
E32 (915T20D)	3	4	5	$\mu$ A	
E32 (915T20S)	3	4	5	$\mu$ A	
E32 (915T30D)	4	5	6	$\mu$ A	
E32 (915T30S)	4	5	6	$\mu$ A	
E32 (170T30D)	4	5	6	$\mu$ A	
E32 (400T20S)	3	4	5	$\mu$ A	

## 2.2.4. 供电电压

产品型号	Min	Typ	Max	单位	备注
E32-TTL-100 (433T20DC)	2.3	3.3	5.2	V DC	<ul style="list-style-type: none"> <li>● 供电电压长期处于最大值，有风险烧坏模块；</li> <li>● 供电管脚具有一定的抗浪涌能力，但切忌不可不处理存在的高于供电电压最大值的脉冲。</li> </ul>
E32 (433T20S)	2.3	3.3	5.2	V DC	
E32 (433T20S2T)	2.3	3.3	5.2	V DC	
E32 (433T27D)	3.3	5.0	5.2	V DC	
E32-TTL-1W (433T30D)	3.3	5.0	5.2	V DC	
E32 (433T30S)	3.3	5.0	5.2	V DC	
E32 (868T20D)	2.3	3.3	5.2	V DC	
E32 (868T20S)	2.3	3.3	5.2	V DC	
E32 (868T30D)	3.3	5.0	5.2	V DC	
E32 (868T30S)	3.3	5.0	5.2	V DC	
E32 (915T20D)	2.3	3.3	5.2	V DC	
E32 (915T20S)	2.3	3.3	5.2	V DC	
E32 (915T30D)	3.3	5.0	5.2	V DC	
E32 (915T30S)	3.3	5.0	5.2	V DC	
E32 (170T30D)	3.3	5.0	5.2	V DC	
E32 (400T20S)	2.3	3.3	5.2	V DC	

## 2.2.5. 通信电平

产品型号	Min	Typ	Max	单位	备注
E32-TTL-100 (433T20DC)	2.5	3.3	3.6	V DC	<ul style="list-style-type: none"> <li>● 通信电平高于模块通信电平的最大值，有比较大的风险烧坏模块；</li> <li>● 模块兼容部分 5.0V 通信电平的单片机。由于型号众多无法列出，请以测试为准，或详询我司相关人员；</li> <li>● 通信电平虽有多种方式可以转换，但会较程度地影响整机功耗。</li> </ul>
E32 (433T20S)	2.5	3.3	3.6	V DC	
E32 (433T20S2T)	2.5	3.3	3.6	V DC	
E32 (433T27D)	2.5	3.3	3.6	V DC	
E32-TTL-1W (433T30D)	2.5	3.3	3.6	V DC	
E32 (433T30S)	2.5	3.3	3.6	V DC	
E32 (868T20D)	2.5	3.3	3.6	V DC	
E32 (868T20S)	2.5	3.3	3.6	V DC	
E32 (868T30D)	2.5	3.3	3.6	V DC	
E32 (868T30S)	2.5	3.3	3.6	V DC	
E32 (915T20D)	2.5	3.3	3.6	V DC	
E32 (915T20S)	2.5	3.3	3.6	V DC	
E32 (915T30D)	2.5	3.3	3.6	V DC	
E32 (915T30S)	2.5	3.3	3.6	V DC	
E32 (170T30D)	2.5	3.3	3.6	V DC	
E32 (400T20S)	2.5	3.3	3.6	V DC	



## 2.3. 射频参数

### 2.3.1. 发射功率

产品型号	Min	Typ	Max	单位	备注
E32-TTL-100 (433T20DC)	19.0	20.0	20.4	dBm	<ul style="list-style-type: none"> <li>● 由于物料本身具有一定误差，单个 LRC 元件具有±0.1%的误差，但由于在整个射频回路中使用了多个 LRC 元件，会存在误差累积的情况，致使不同模块的发射电流存在差异；</li> <li>● 降低发射功率可以一定程度上降低功耗，但由于诸多原因降低发射功率发射会降低内部 PA 的效率；</li> <li>● 发射功率会随着供电电压降低而降低。</li> </ul>
E32 (433T20S)	19.0	20.0	20.4	dBm	
E32 (433T20S2T)	19.0	20.0	20.4	dBm	
E32 (433T27D)	26.8	27.0	28.0	dBm	
E32-TTL-1W (433T30D)	29.5	30.0	30.5	dBm	
E32 (433T30S)	29.5	30.0	30.5	dBm	
E32 (868T20D)	19.3	20.0	20.6	dBm	
E32 (868T20S)	19.0	20.0	20.4	dBm	
E32 (868T30D)	29.4	30.0	30.8	dBm	
E32 (868T30S)	29.5	30.0	30.5	dBm	
E32 (915T20D)	19.3	20.0	20.6	dBm	
E32 (915T20S)	19.0	20.0	20.4	dBm	
E32 (915T30D)	29.4	30.0	30.8	dBm	
E32 (915T30S)	29.5	30.0	30.5	dBm	
E32 (170T30D)	29.4	30.0	30.8	dBm	
E32 (400T20S)	19.0	20.0	20.4	dBm	

### 2.3.2. 接收灵敏度

产品型号	Min	Typ	Max	单位	备注
E32-TTL-100 (433T20DC)	-144.0	-146.0	-147.0	dBm	<ul style="list-style-type: none"> <li>● 灵敏度测试条件为空速 0.3kbps，Coding rate 4/5，扩频因 12；</li> <li>● 由于物料本身具有一定误差，单个 LRC 元件具有±0.1%的误差，但由于在整个射频回路中使用了多个 LRC 元件，会存在误差累积的情况，致使不同模块的接收灵敏度存在差异。</li> <li>● 提高模块的空速后，接收灵敏度会降低，导致通信距离降下。</li> </ul>
E32 (433T20S)	-144.0	-146.0	-147.0	dBm	
E32 (433T20S2T)	-144.0	-146.0	-147.0	dBm	
E32 (433T27D)	-145.0	-147.0	-148.0	dBm	
E32-TTL-1W (433T30D)	-145.0	-147.0	-148.0	dBm	
E32 (433T30S)	-145.0	-147.0	-148.0	dBm	
E32 (868T20D)	-144.0	-146.0	-147.0	dBm	
E32 (868T20S)	-144.0	-146.0	-147.0	dBm	
E32 (868T30D)	-145.0	-147.0	-148.0	dBm	
E32 (868T30S)	-145.0	-147.0	-148.0	dBm	
E32 (915T20D)	-144.0	-146.0	-147.0	dBm	
E32 (915T20S)	-144.0	-146.0	-147.0	dBm	
E32 (915T30D)	-145.0	-147.0	-148.0	dBm	
E32 (915T30S)	-145.0	-147.0	-148.0	dBm	
E32 (170T30D)	-145.0	-147.0	-148.0	dBm	
E32 (400T20S)	-144.0	-146.0	-147.0	dBm	

## 2.3.3. 推荐工作频率

产品型号	Min	Typ	Max	单位	备注
E32-TTL-100 (433T20DC)	410	433	441	MHz	<ul style="list-style-type: none"> <li>在推荐工作频率内使用，可以保证模块各项性能指标均可达标；</li> <li>推荐避开较为拥挤的频率，例如：433.0MHz、868.0MHz、915MHz 等整数频率。</li> </ul>
E32 (433T20S)	410	433	441	MHz	
E32 (433T20S2T)	410	433	441	MHz	
E32 (433T27D)	410	433	441	MHz	
E32-TTL-1W (433T30D)	410	433	441	MHz	
E32 (433T30S)	410	433	441	MHz	
E32 (868T20D)	862	868	893	MHz	
E32 (868T20S)	862	868	893	MHz	
E32 (868T30D)	862	868	893	MHz	
E32 (868T30S)	862	868	893	MHz	
E32 (915T20D)	900	915	931	MHz	
E32 (915T20S)	900	915	931	MHz	
E32 (915T30D)	900	915	931	MHz	
E32 (915T30S)	900	915	931	MHz	
E32 (170T30D)	160	170	173.5	MHz	
E32 (400T20S)	410	470	525	MHz	

## 2.4 实测距离

产品型号	Min	Typ	Max	单位	备注
E32-TTL-100 (433T20DC)	2700	3000	3300	m	<ul style="list-style-type: none"> <li>测试使用的外置吸盘天线增益为 5dbi，垂直极化，天线高 2.5m；</li> <li>每包数据间隔 2s，发 100 包数据，每包数据 30 字节，丢包率小于 5%为有效通信距离；</li> <li>为得到有意义并且可再现的测试结果，我们选择在晴朗的天气下到几乎无电磁干扰的城郊和进行测试；</li> <li>存在障碍物和电磁干扰，距离会有不同程度的下降。</li> </ul>
E32 (433T20S)	2700	3000	3300	m	
E32 (433T20S2T)	2700	3000	3300	m	
E32 (433T27D)	4500	5000	5500	m	
E32-TTL-1W (433T30D)	7200	8000	8800	m	
E32 (433T30S)	7200	8000	8800	m	
E32 (868T20D)	2700	3000	3300	m	
E32 (868T20S)	1800	2000	2200	m	
E32 (868T30D)	7200	8000	8800	m	
E32 (868T30S)	7200	8000	8800	m	
E32 (915T20D)	2700	3000	3300	m	
E32 (915T20S)	1800	2000	2200	m	
E32 (915T30D)	7200	8000	8800	m	
E32 (915T30S)	7200	8000	8800	m	
E32 (170T30D)	7200	8000	8800	m	
E32 (400T20S)	2700	3000	3300	m	

### 3. 机械特性

#### 3.1. E32-TTL-100 (433T20DC)/E32 (915T20D)/E32 (868T20D)

##### 3.1.1. 尺寸图

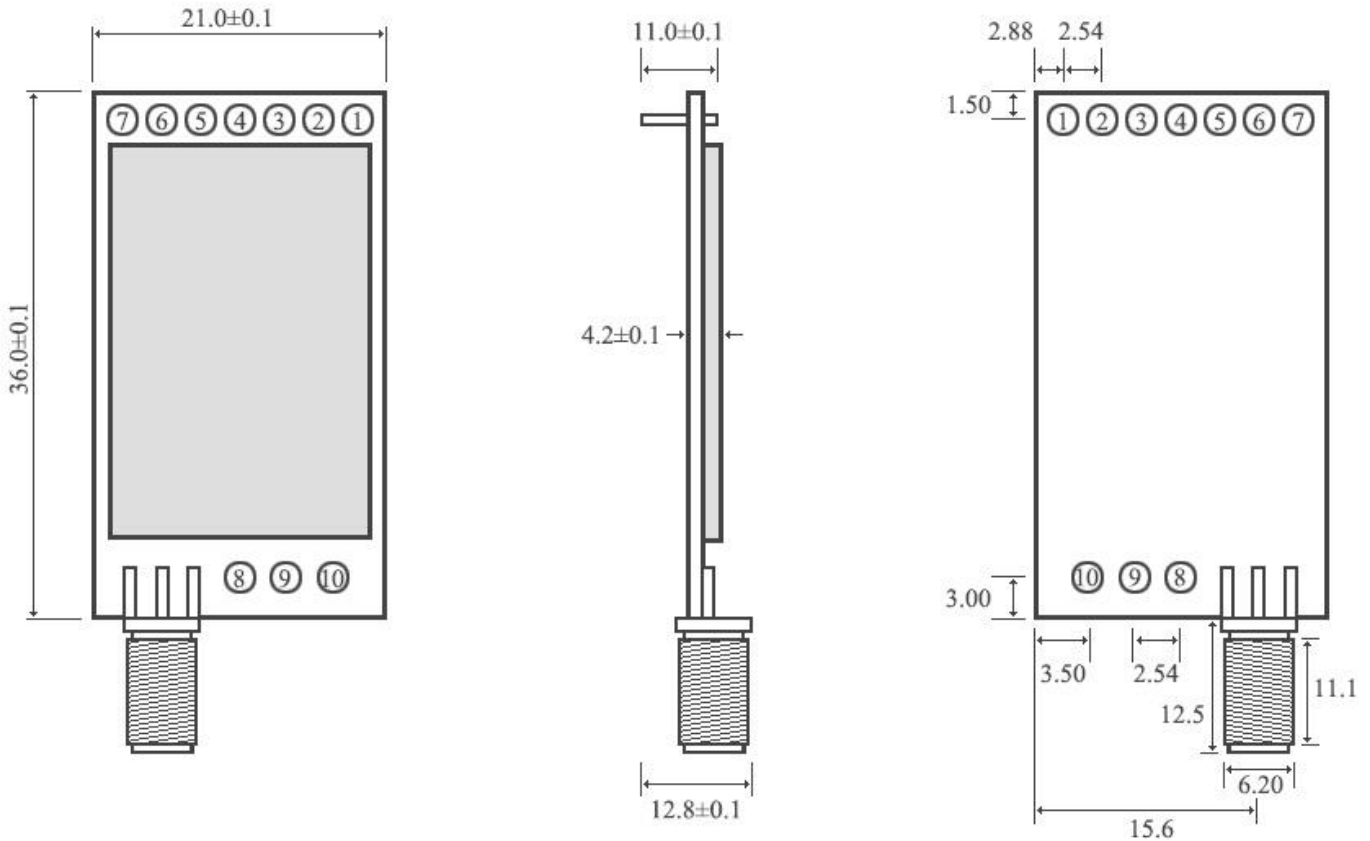

##### 3.1.2. 引脚定义

脚序号	引脚名称	引脚方向	引脚用途
1	M0	输入 (极弱上拉)	和 M1 配合，决定模块的 4 种工作模式。 (不可悬空，如不使用可接地)
2	M1	输入 (极弱上拉)	和 M0 配合，决定模块的 4 种工作模式。 (不可悬空，如不使用可接地)
3	RXD	输入	TTL 串口输入，连接到外部 TXD 输出引脚； 可配置为漏极开路或上拉输入，详见参数设置。
4	TXD	输出	TTL 串口输出，连接到外部 RXD 输入引脚； 可配置为漏极开路或推挽输出，详见参数设置。
5	AUX	输出	用于指示模块工作状态；用户唤醒外部 MCU，上电自检初始化期间输出低电平；可配置为漏极开路输出，或推挽输出，详见参数设置。(可以悬空)
6	VCC	输入	模块电源正参考，电压范围：2.3V ~ 5.2V DC
7	GND	输入	模块地线
8	固定孔		固定孔
9	固定孔		固定孔
10	固定孔		固定孔

## 3.2. E32 (433T20S)

### 3.2.1. 尺寸图

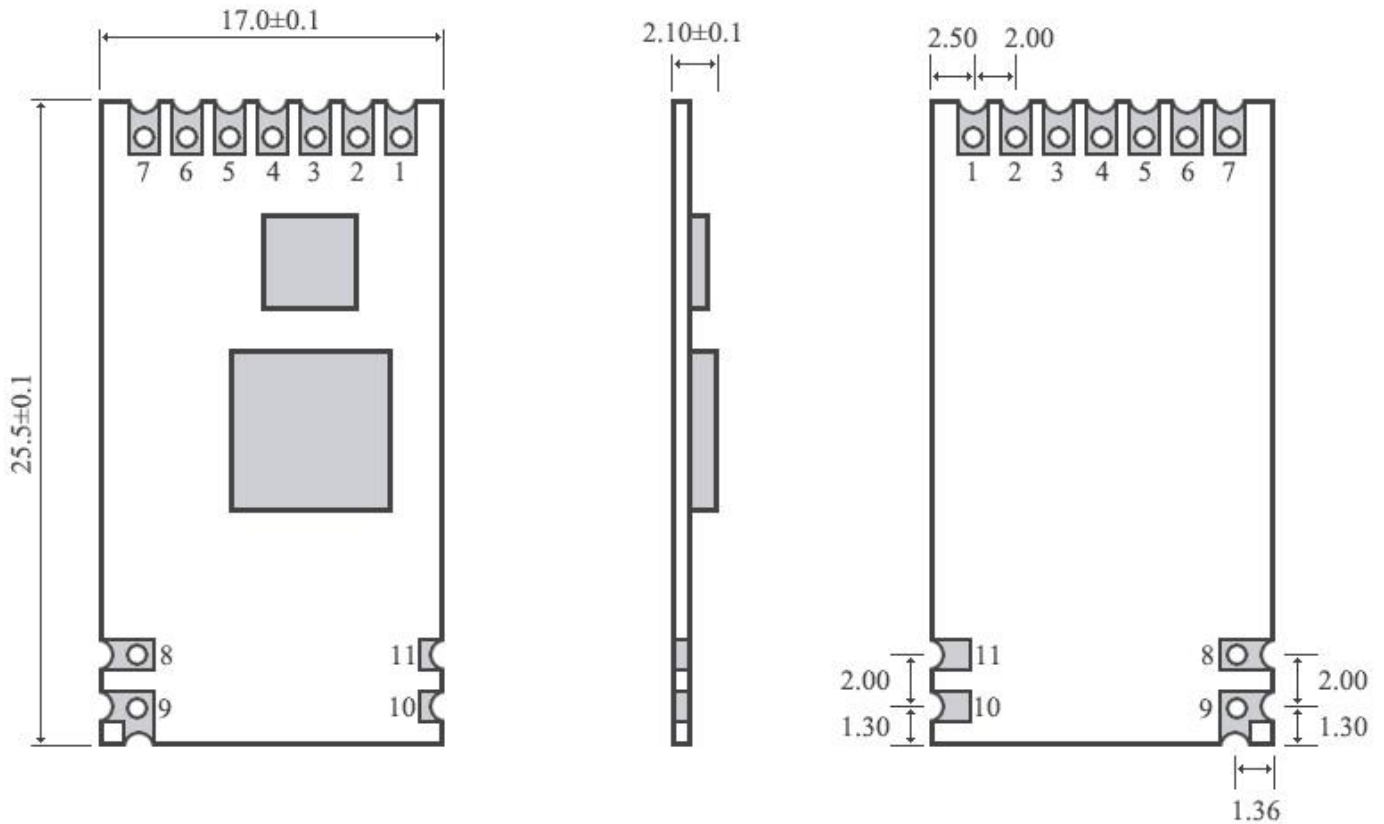

### 3.2.2. 引脚定义

引脚序号	引脚名称	引脚方向	引脚用途
1	M0	输入 (极弱上拉)	和 M1 配合, 决定模块的 4 种工作模式。 (不可悬空, 如不使用可接地)
2	M1	输入 (极弱上拉)	和 M0 配合, 决定模块的 4 种工作模式。 (不可悬空, 如不使用可接地)
3	RXD	输入	TTL 串口输入, 连接到外部 TXD 输出引脚; 可配置为漏极开路或上拉输入, 详见参数设置。
4	TXD	输出	TTL 串口输出, 连接到外部 RXD 输入引脚; 可配置为漏极开路或推挽输出, 详见参数设置。
5	AUX	输出	用于指示模块工作状态; 用户唤醒外部 MCU, 上电自检初始化期间输出低电平; 可配置为漏极开路输出, 或推挽输出, 详见参数设置。(可以悬空)
6	VCC	输入	模块电源正参考, 电压范围: 2.3V ~ 5.2V DC
7	GND	输入	模块地线
8	GND	输出	高频信号输出参考地
9	ANT	输出	天线接口 ( 高频信号输出 )
10	GND	输入	模块地线
11	GND	输入	模块地线

### 3.3. E32 (433T20S2T)

#### 3.3.1. 尺寸图

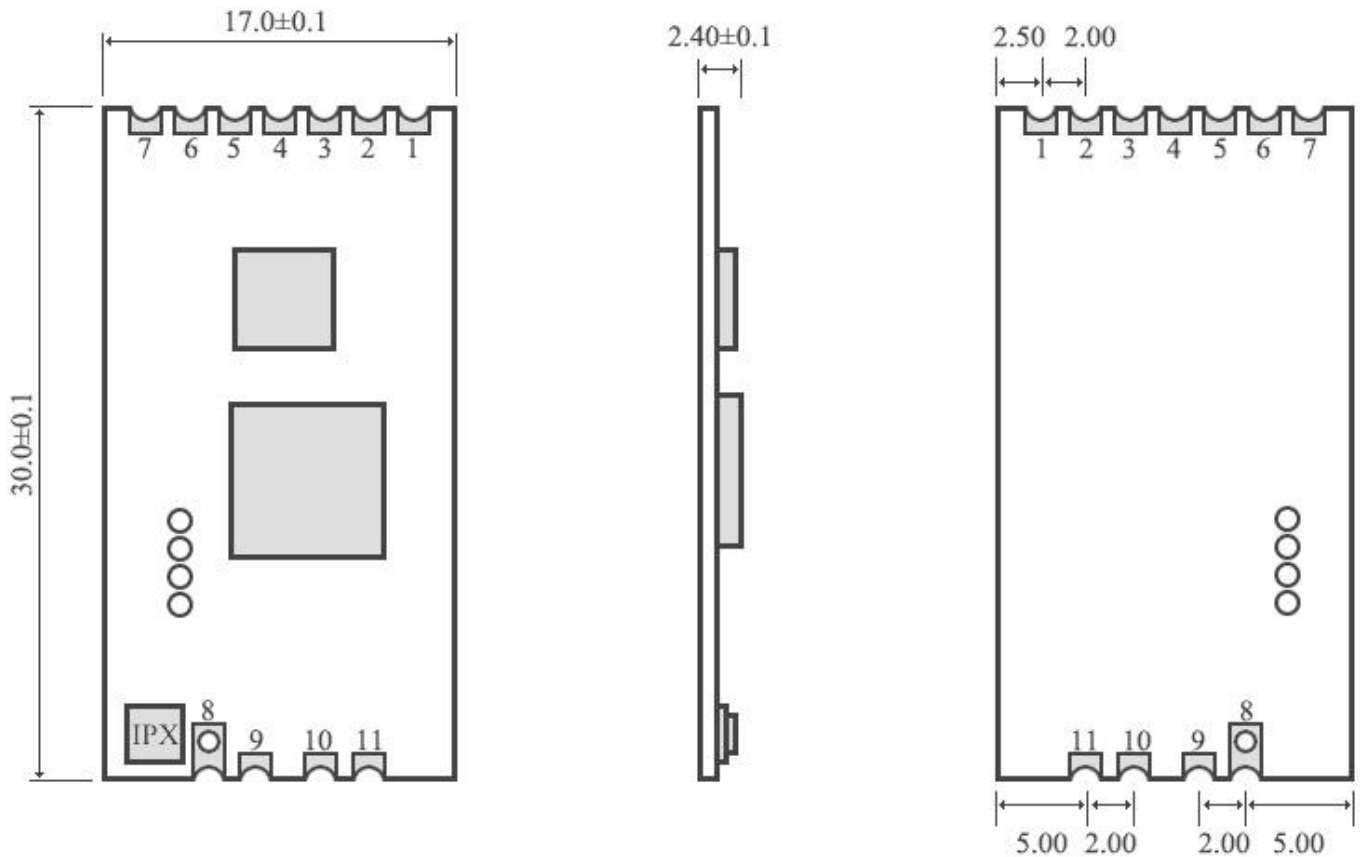

#### 3.3.2. 引脚定义

引脚序号	引脚名称	引脚方向	引脚用途
1	M0	输入 (极弱上拉)	和 M1 配合, 决定模块的 4 种工作模式。 (不可悬空, 如不使用可接地)
2	M1	输入 (极弱上拉)	和 M0 配合, 决定模块的 4 种工作模式。 (不可悬空, 如不使用可接地)
3	RXD	输入	TTL 串口输入, 连接到外部 TXD 输出引脚; 可配置为漏极开路或上拉输入, 详见参数设置。
4	TXD	输出	TTL 串口输出, 连接到外部 RXD 输入引脚; 可配置为漏极开路或推挽输出, 详见参数设置。
5	AUX	输出	用于指示模块工作状态; 用户唤醒外部 MCU, 上电自检初始化期间输出低电平; 可配置为漏极开路输出, 或推挽输出, 详见参数设置。(可以悬空)
6	VCC	输入	模块电源正参考, 电压范围: 2.3V ~ 5.2V DC
7	GND	输入	模块地线
8	ANT	输出	天线接口 ( 高频信号输出 )
9	GND	输出	高频信号参考地
10	GND	输入	模块地线
11	GND	输入	模块地线

### 3.4. E32 (433T27D) / E32-TTL-1W (433T30D) / E32 (915T30D)/ E32 (868T30D)/ E32 (170T30D)

#### 3.4.1. 尺寸图

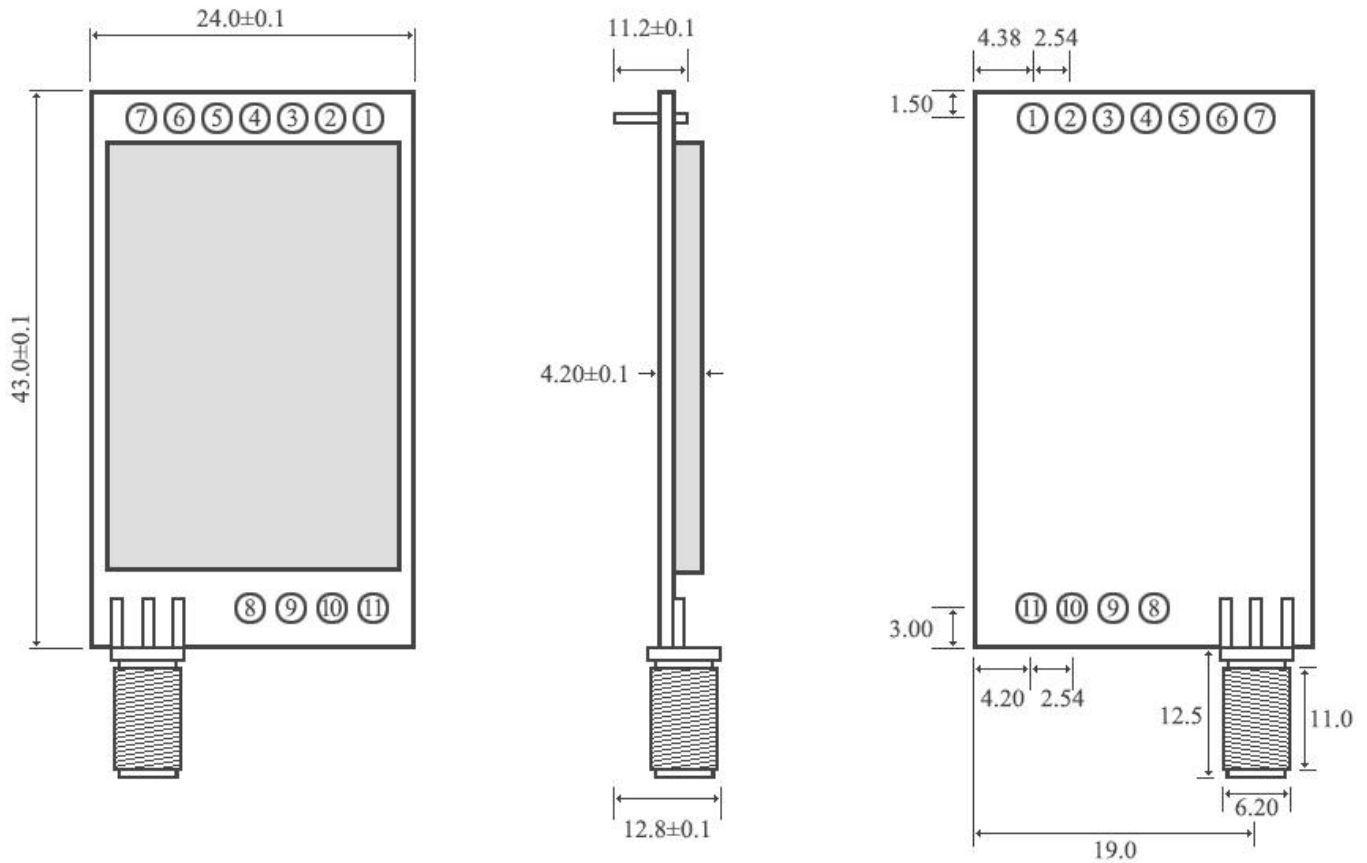

#### 3.4.2. 引脚定义

引脚序号	引脚名称	引脚方向	引脚用途
1	M0	输入 (极弱上拉)	和 M1 配合, 决定模块的 4 种工作模式。 (不可悬空, 如不使用可接地)
2	M1	输入 (极弱上拉)	和 M0 配合, 决定模块的 4 种工作模式。 (不可悬空, 如不使用可接地)
3	RXD	输入	TTL 串口输入, 连接到外部 TXD 输出引脚; 可配置为漏极开路或上拉输入, 详见参数设置。
4	TXD	输出	TTL 串口输出, 连接到外部 RXD 输入引脚; 可配置为漏极开路或推挽输出, 详见参数设置。
5	AUX	输出	用于指示模块工作状态; 用户唤醒外部 MCU, 上电自检初始化期间输出低电平; 可配置为漏极开路输出, 或推挽输出, 详见参数设置。(可以悬空)
6	VCC	输入	模块电源正参考, 电压范围: 3.3V ~ 5.2V DC
7	GND	输入	模块地线
8	固定孔		固定孔
9	固定孔		固定孔
10	固定孔		固定孔
11	固定孔		固定孔

### 3.5. E32 (433T30S)/ E32 (868T30S)/ E32 (915T30S)

#### 3.5.1. 尺寸图

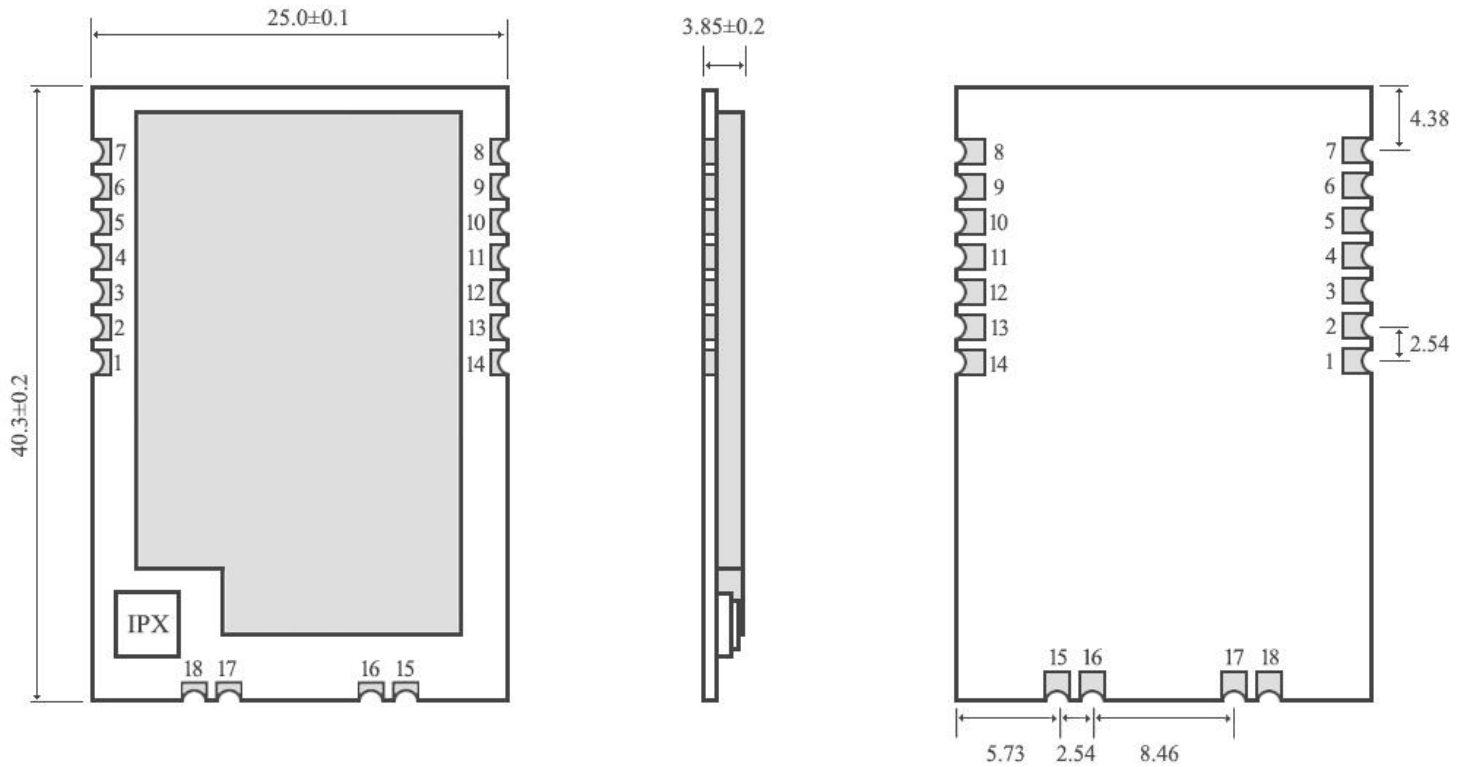

#### 3.5.2. 引脚定义

引脚序号	引脚名称	引脚方向	引脚用途
1	M0	输入 (极弱上拉)	和 M1 配合, 决定模块的 4 种工作模式。 (不可悬空, 如不使用可接地)
2	M1	输入 (极弱上拉)	和 M0 配合, 决定模块的 4 种工作模式。 (不可悬空, 如不使用可接地)
3	RXD	输入	TTL 串口输入, 连接到外部 TXD 输出引脚; 可配置为漏极开路或上拉输入, 详见参数设置。
4	TXD	输出	TTL 串口输出, 连接到外部 RXD 输入引脚; 可配置为漏极开路或推挽输出, 详见参数设置。
5	AUX	输出	用于指示模块工作状态; 用户唤醒外部 MCU, 上电自检初始化期间输出低电平; 可配置为漏极开路输出, 或推挽输出, 详见参数设置。(可以悬空)
6	VCC	输入	模块电源正参考, 电压范围 3.3V ~ 5.2V DC
7	GND	输入	模块地线
8	RESET	输入	程序加载时的复位引脚 (悬空, 用户无需连接)
9	GND	输入	程序加载时的地引脚 (悬空, 用户无需连接)
10	SWIM	输入	程序加载时的 SWIM 引脚 (悬空, 用户无需连接)
11	+3.3V	输入	程序加载时的电源引脚 (悬空, 用户无需连接)
12	PB3	输入/输出	NC 引脚, 此引脚需悬空, 用户无需连接 (以备后续扩展使用)
13	PB1	输入/输出	NC 引脚, 此引脚需悬空, 用户无需连接 (以备后续扩展使用)
14	PB0	输入/输出	NC 引脚, 此引脚需悬空, 用户无需连接 (以备后续扩展使用)
15	GND		固定地
16	GND		固定地
17	GND		固定地
18	ANT	输出	天线接口 (高频信号输出, 50 欧姆特性阻抗)

### 3.6. E32 (868T20S)/ E32 (915T20S)/ E32 (400T20S)

#### 3.6.1. 尺寸图

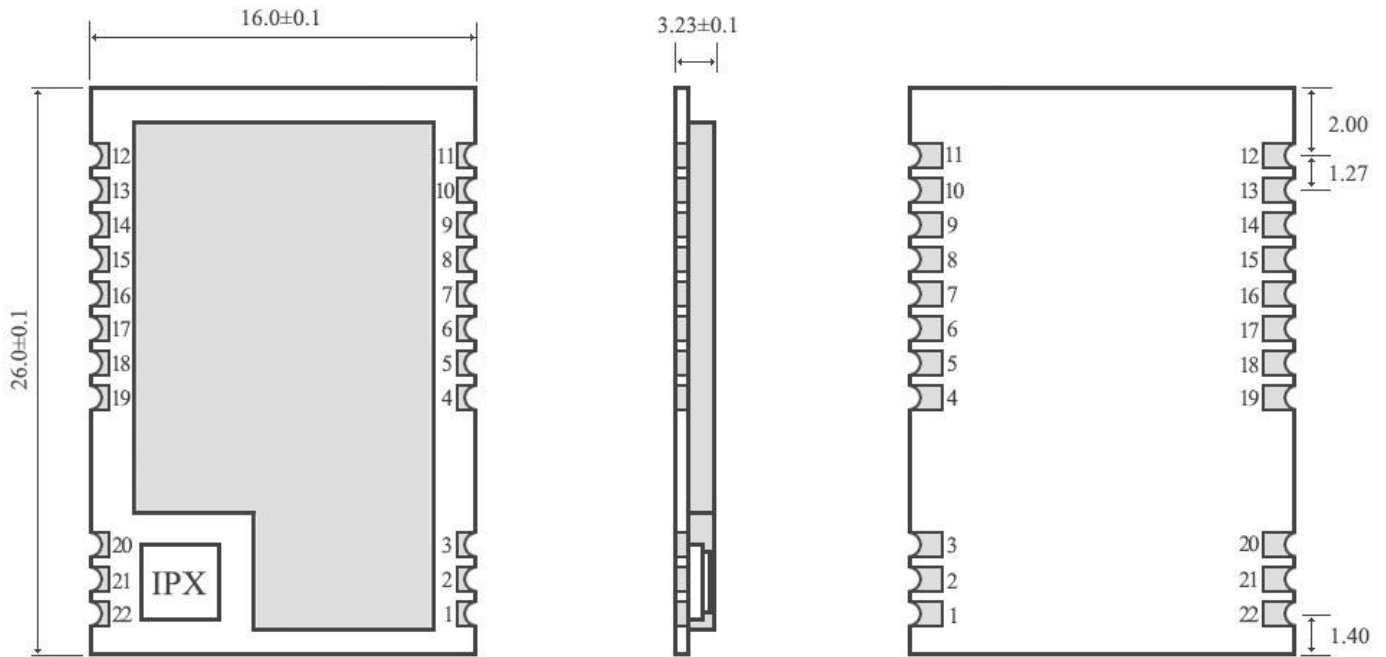

#### 3.6.2. 引脚定义

引脚序号	引脚名称	引脚方向	引脚用途
1	GND		模块地线
2	GND		模块地线
3	GND		模块地线
4	GND		模块地线
5	M0	输入 (极弱上拉)	和 M1 配合, 决定模块的 4 种工作模式。(不可悬空, 如不使用可接地)
6	M1	输入 (极弱上拉)	和 M0 配合, 决定模块的 4 种工作模式。(不可悬空, 如不使用可接地)
7	RXD	输入	TTL 串口输入, 连接到外部 TXD 输出引脚; 可配置为漏极开路或上拉输入, 详见参数设置。
8	TXD	输出	TTL 串口输出, 连接到外部 RXD 输入引脚; 可配置为漏极开路或推挽输出, 详见参数设置。
9	AUX	输出	用于指示模块工作状态; 用户唤醒外部 MCU, 上电自检初始化期间输出低电平; 可配置为漏极开路输出, 或推挽输出, 详见参数设置。(可以悬空)
10	VCC		模块电源正参考, 电压范围: 2.3V ~ 5.2V DC
11	GND		模块地线
12	NC		
13	GND		模块地线
14	NC		
15	NC		
16	NC		
17	NC		
18	NC		
19	GND		模块地线
20	GND		模块地线
21	ANT		天线
22	GND		模块地线



## 4. 推荐连线图

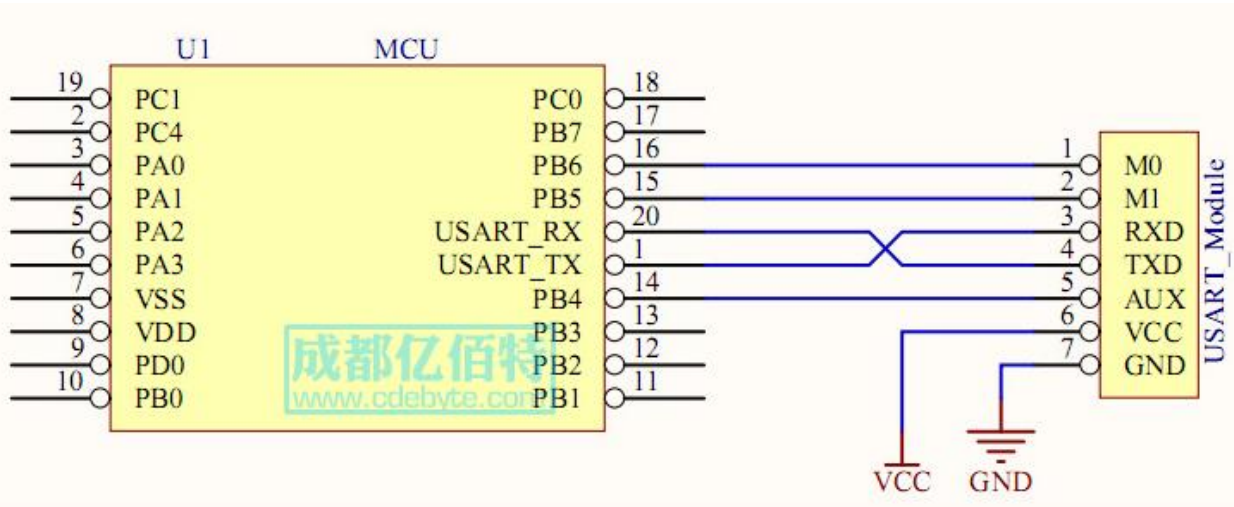

序号	模块与单片机简要连接说明（上图以 STM8L 单片机为例）
1	无线串口模块为 TTL 电平，请与 TTL 电平的 MCU 连接。
2	某些 5V 单片机，可能需要在模块的 TXD 和 AUX 脚加 4~10K 上拉电阻。

## 5. 功能详解

### 5.1. 定点发射

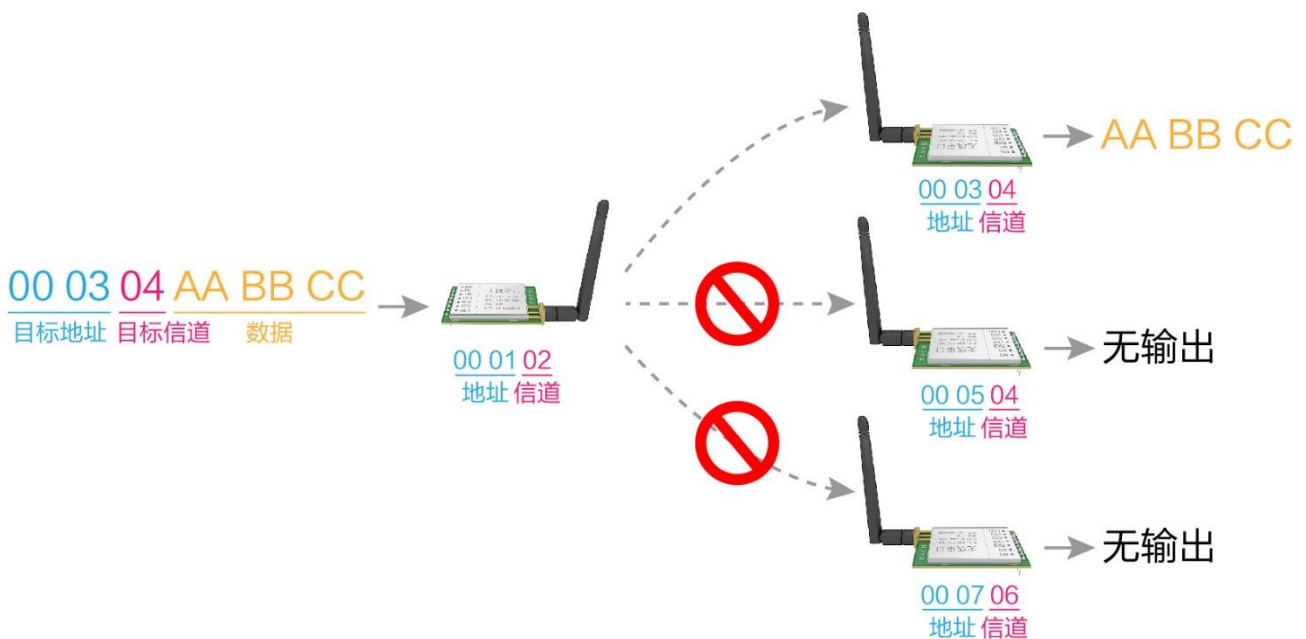

## 5.2. 广播发射

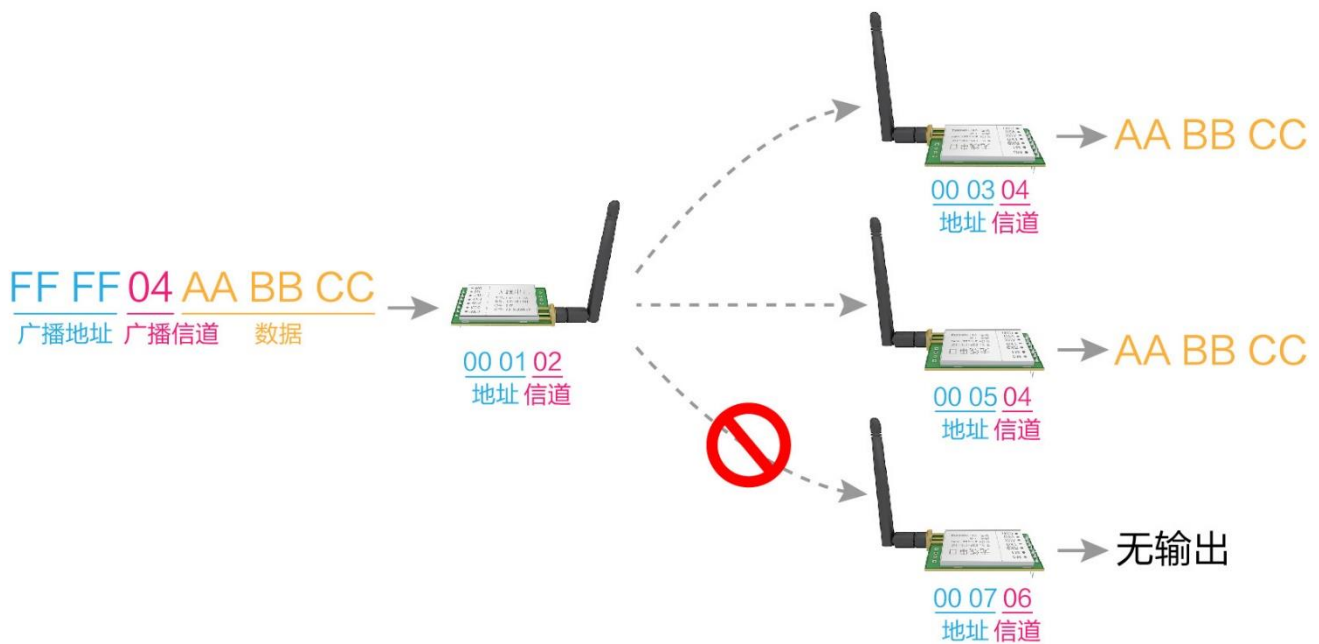

## 5.3. 广播地址

- 举例：将模块 A 地址设置为 0xFFFF 或者 0x0000，信道设置为 0x04。
- 当模块 A 作为发射时（相同模式，透明传输方式），0x04 信道下所有的接收模块都可以收到数据，达到广播的目的。

## 5.4. 监听地址

- 举例：将模块 A 地址设置为 0xFFFF 或者 0x0000，信道设置为 0x04。
- 当模块 A 作为接收时，可以接收到 0x04 信道下所有的数据，达到监听的目的。

## 5.5. 模块复位

- 模块上电后，AUX 将立即输出低电平，并进行硬件自检，以及按照用户参数进行工作方式设置。在此过程中，AUX 保持低电平，完毕后 AUX 输出高电平，并按照 M1、M0 组合而成的工作模式开始正常工作。所以，用户需要等待 AUX 上升沿，作为模块正常工作的起点。

## 5.6. AUX 详解

- AUX 用于无线收发缓冲指示和自检指示。  
它指示模块是否有数据尚未通过无线发射出去，或已经收到无线数据是否尚未通过串口全部发出，或模块正在初始化自检过程中。

### 5.6.1. 串口数据输出指示

- 用于唤醒休眠中的外部 MCU

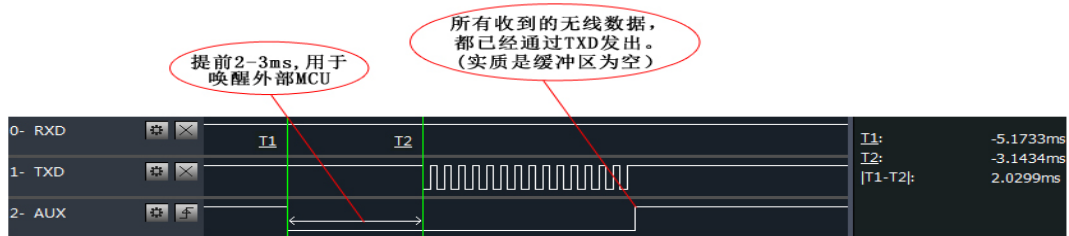

模块串口外发数据时，AUX引脚时序图

### 5.6.2. 无线发射指示

- 缓冲区空：内部 512 字节缓冲区的数据，都被写入到无线芯片（自动分包）。
- 当 AUX=1 时用户连续发起小于 512 字节的数据，不会溢出。当 AUX=0 时缓冲区不为空：内部 512 字节缓冲区的数据，尚未全部写入到无线芯片并开启发射，此时模块有可能在等待用户数据结束超时，或正在进行无线分包发射。
- 【注意】：AUX=1 时并不代表模块全部串口数据均通过无线发射完毕，也可能最后一包数据正在发射中。



模块接收串口数据时，AUX引脚时序图

### 5.6.3. 模块正在配置过程中

- 仅在复位和退出休眠模式的时候

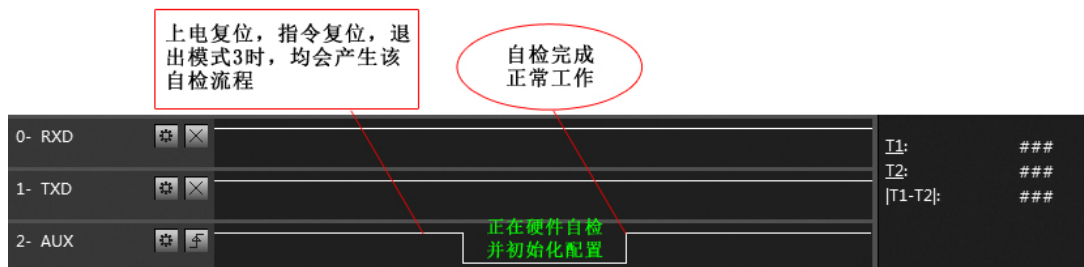

自检期间，AUX引脚时序图

### 5.6.4. AUX 注意事项

- 上述功能 1 和功能 2，输出低电平优先，即：满足任何一个输出低电平条件，AUX 就输出低电平；当所有低电平条件均不满足时，AUX 输出高电平。
- 当 AUX 输出低电平时，表示模块繁忙，此时不会进行工作模式检测；当模块 AUX 输出高电平后 1ms 内，将完成模式切换工作。
- 用户切换到新的工作模式后，至少需要在 AUX 上升沿 2ms 后，模块才会真正进入该模式；如果 AUX 一直处于高电平，那么模式切换将立即生效。
- 用户从模式 3（休眠模式）进入到其他模式或在复位过程中，模块会重新设置用户参数，期间 AUX 输出低电平。

## 6. 工作模式

模块有四种工作模式，由引脚 M0、M1 设置；详细情况如下表所示：

模式 (0-3)	M0	M1	模式介绍	备注
0 一般模式	0	0	串口打开，无线打开，透明传输	接收方必须是模式 0、1
1 唤醒模式	1	0	串口打开，无线打开； 和模式 0 唯一区别：数据包发射前，自动增加唤醒码，这样才能唤醒工作在模式 2 的接收方	接收方可以是模式 0 接收方可以是模式 1 接收方可以是模式 2
2 省电模式	0	1	串口接收关闭，无线处于空中唤醒模式，收到无线数据后，打开串口发出数据。	发射方必须模式 1 该模式下不能发射
3 休眠模式	1	1	模块进入休眠，可以接收参数设置命令	详见工作参数详解

### 6.1. 模式切换

- 用户可以将 M0、M1 进行高低电平组合，确定模块工作模式。可使用 MCU 的 2 个 GPIO 来控制模式切换；当改变 M0、M1 后：模块空闲，1ms 后，即可按照新的模式开始工作；若模块有串口数据尚未通过无线发射完毕，则发射完毕后，才能进入新的工作模式；若模块收到无线数据后并通过串口向外发出数据，则需要发完后才能进入新的工作模式；所以模式切换只能在 AUX 输出 1 的时候有效，否则会延迟切换。
- 例如：在模式 0 或模式 1 下，用户连续输入大量数据，并同时模式切换，此时的切换模式操作是无效的；模块会将所有用户数据处理完毕后，才进行新的模式检测；所以一般建议为：检测 AUX 引脚输出状态，等待 AUX 输出高电平后 2ms 再进行切换。
- 当模块从其他模式被切换到休眠模式时，如果有数据尚未处理完毕；模块会将这些数据（包括收和发）处理完毕后，才能进入休眠模式。这个特征可以用于快速休眠，从而节省功耗；例如：发射模块工作在模式 0，用户发起串口数据“12345”，然后不必等待 AUX 引脚空闲（高电平），可以直接切换到休眠模式，并将用户主 MCU 立即休眠，模块会自动将用户数据全部通过无线发出后，1ms 内自动进入休眠；从而节省 MCU 的工作时间，降低功耗。
- 同理，任何模式切换，都可以利用这个特征，模块处理完当前模式事件后，在 1ms 内，会自动进入新的模式；从而省去了用户查询 AUX 的工作，且能达到快速切换的目的；例如从发射模式切换到接收模式；用户 MCU 也可以在模式切换前提前进入休眠，使用外部中断功能来获取 AUX 变化，从而进行模式切换。
- 此操作方式是非常灵活而高效的，完全按照用户 MCU 的操作方便性而设计，并可以尽可能降低整个系统的工作负荷，提高系统效率，降低功耗。

### 6.2. 一般模式（模式 0）

类型	当 M0 = 0, M1 = 0 时，模块工作在模式 0
发射	模块接收来自串口的用户数据，模块发射无线数据包长度为 58 字节，当用户输入数据量达到 58 字节时，模块将启动无线发射，此时用户可以继续输入需要发射的数据；当用户需要传输的字节小于 58 字节时，模块等待 3 字节时间，若无用户数据继续输入，则认为数据终止，此时模块将所有数据包经过无线发出；当模块收到第一个用户数据后，将 AUX 输出低电平，当模块把所有数据都放入到 RF 芯片并启动发射后，AUX 输出高电平；此时，表明最后一包无线数据已经启动发射，用户可以继续输入长达 512 字节的数据；通过模式 0 发出的数据包，只能被处于模式 0、模式 1 的接收模块收到。
接收	模块一直打开无线接收功能，可以接收来自模式 0、模式 1 发出的数据包；收到数据包后，模块 AUX 输出低电平，并延迟 5ms 后，开始将无线数据通过串口 TXD 引脚发出，所有无线数据都通过串口输出后，模块将 AUX 输出高电平。

### 6.3. 唤醒模式（模式 1）

类型	当 M0 = 1, M1 = 0 时，模块工作在模式 1
发射	模块启动数据包发射的条件与 AUX 功能都等同于模式 0；唯一不同的是：模块会在每个数据包前自动添加唤醒码，唤醒码的长度取决于用户参数中设置的唤醒时间；唤醒码的目的是用于唤醒工作在模式 2 的接收模块；所以，模式 1 发射的数据可以被模式 0、1、2 收到。
接收	等同于模式 0。

## 6.4. 省电模式 (模式 2)

类型	当 M0 = 0, M1 = 1 时, 模块工作在模式 2
发射	模块处于休眠状态, 串口被关闭, 无法接收来自外部 MCU 的串口数据, 所以该模式不具有无线发射功能。
接收	在模式 2 下, 要求发射方必须工作在模式 1; 定时监听唤醒码, 一旦收到有效的唤醒码后, 模块将持续处于接收状态, 并等待整个有效数据包接收完毕; 然后 AUX 输出低电平, 延迟 5ms 后, 打开串口将收到的无线数据通过 TXD 发出, 完毕后将 AUX 输出高电平; 无线模块继续进入“休眠 - 监听”的工作状态 (polling); 通过设置不同的唤醒时间, 模块具有不同的接收响应延迟 (最长 2s) 和平均功耗 (最小 30uA); 用户需要在通讯延迟时间和平均功耗之间取得一个平衡点。

## 6.5. 休眠模式 (模式 3)

类型	当 M0 = 1, M1 = 1 时, 模块工作在模式 3
发射	无法发射无线数据。
接收	无法接收无线数据。
配置	休眠模式可以用于模块参数设置, 使用串口 9600、8N1, 通过特定指令格式设置模块工作参数。
注意	当从休眠模式进入到其他模式, 模块会重新配置参数, 配置过程中, AUX 保持低电平; 完毕后输出高电平, 所以建议用户检测 AUX 上升沿。

## 7. 指令格式

休眠模式 (模式 3: M0=1, M1=1) 下, 支持的指令列表如下 (设置时, 只支持 9600, 8N1 格式):

序号	指令格式	详细说明
1	C0+工作参数	16 进制格式发送 C0+5 字节工作参数, 共 6 字节, 必须连续发送 (掉电保存)
2	C1+C1+C1	16 进制格式发送三个 C1, 模块返回已保存的参数, 必须连续发送。
3	C2+工作参数	16 进制格式发送 C2+5 字节工作参数, 共 6 字节, 必须连续发送 (掉电不保存)
4	C3+C3+C3	16 进制格式发送三个 C3, 模块返回版本信息, 必须连续发送。
5	C4+C4+C4	16 进制格式发送三个 C4, 模块将产生一次复位, 必须连续发送。

### 7.1. 出厂默认参数

#### 7.1.1. 工作频率 433MHz

型号	出厂默认参数值: C0 00 00 1A 17 44						
模块型号	频率	地址	信道	空中速率	波特率	串口格式	发射功率
E32-TTL-100 (433T20DC)	433MHz	0x0000	0x17	2.4kbps	9600	8N1	100mW

型号	出厂默认参数值: C0 00 00 1A 17 44						
模块型号	频率	地址	信道	空中速率	波特率	串口格式	发射功率
E32 (433T20S)	433MHz	0x0000	0x17	2.4kbps	9600	8N1	100mW

型号	出厂默认参数值: C0 00 00 1A 17 44						
模块型号	频率	地址	信道	空中速率	波特率	串口格式	发射功率
E32 (433T20S2T)	433MHz	0x0000	0x17	2.4kbps	9600	8N1	100mW

型号	出厂默认参数值: C0 00 00 1A 17 44						
模块型号	频率	地址	信道	空中速率	波特率	串口格式	发射功率
E32 (433T27D)	433MHz	0x0000	0x17	2.4kbps	9600	8N1	500mW

型号	出厂默认参数值：C0 00 00 1A 17 44						
模块型号	频率	地址	信道	空中速率	波特率	串口格式	发射功率
E32-TTL-1W (433T30D)	433MHz	0x0000	0x17	2.4kbps	9600	8N1	1W

型号	出厂默认参数值：C0 00 00 1A 17 44						
模块型号	频率	地址	信道	空中速率	波特率	串口格式	发射功率
E32 (433T30S)	433MHz	0x0000	0x17	2.4kbps	9600	8N1	1W

### 7.1.2. 工作频率 470MHz

型号	出厂默认参数值：C0 00 00 1A 3C 40						
模块型号	频率	地址	信道	空中速率	波特率	串口格式	发射功率
E32 (400T20S)	470MHz	0x0000	0x3C	2.4kbps	9600	8N1	20dBm

### 7.1.3. 工作频率 868MHz

型号	出厂默认参数值：C0 00 00 1A 06 44						
模块型号	频率	地址	信道	空中速率	波特率	串口格式	发射功率
E32 (868T20S)	868MHz	0x0000	0x06	2.4kbps	9600	8N1	100mW

型号	出厂默认参数值：C0 00 00 1A 06 44						
模块型号	频率	地址	信道	空中速率	波特率	串口格式	发射功率
E32 (868T20D)	868MHz	0x0000	0x06	2.4kbps	9600	8N1	100mW

型号	出厂默认参数值：C0 00 00 1A 06 44						
模块型号	频率	地址	信道	空中速率	波特率	串口格式	发射功率
E32 (868T30D)	868MHz	0x0000	0x06	2.4kbps	9600	8N1	1W

型号	出厂默认参数值：C0 00 00 1A 06 44						
模块型号	频率	地址	信道	空中速率	波特率	串口格式	发射功率
E32 (868T30S)	868MHz	0x0000	0x06	2.4kbps	9600	8N1	1W

### 7.1.4. 工作频率 915MHz

型号	出厂默认参数值：C0 00 00 1A 0F 44						
模块型号	频率	地址	信道	空中速率	波特率	串口格式	发射功率
E32 (915T20S)	915MHz	0x0000	0x0F	2.4kbps	9600	8N1	100mW

型号	出厂默认参数值：C0 00 00 1A 0F 44						
模块型号	频率	地址	信道	空中速率	波特率	串口格式	发射功率
E32 (915T30S)	915MHz	0x0000	0x0F	2.4kbps	9600	8N1	1W

型号	出厂默认参数值：C0 00 00 1A 0F 44						
模块型号	频率	地址	信道	空中速率	波特率	串口格式	发射功率
E32 (915T20D)	915MHz	0x0000	0x0F	2.4kbps	9600	8N1	100mW

型号	出厂默认参数值：C0 00 00 1A 0F 44						
模块型号	频率	地址	信道	空中速率	波特率	串口格式	发射功率
E32 (915T30D)	915MHz	0x0000	0x0F	2.4kbps	9600	8N1	1W

### 7.1.5. 推荐工作频率 170MHz

型号	出厂默认参数值：C0 01 0A 1A 0A 44						
模块型号	频率	地址	信道	空中速率	波特率	串口格式	发射功率
E32 (170T30D)	170MHz	0x0000	0x28	2.4kbps	9600	8N1	1W

## 7.2. 工作参数读取

指令格式	详细说明
C1+C1+C1	在休眠模式下 (M0=1, M1=1), 向模块串口发出命令 (HEX 格式): C1 C1 C1, 模块会返回当前的配置参数, 比如: C0 00 00 1A 17 44。

## 7.3. 版本号读取

指令格式	详细说明
C3+C3+C3	在休眠模式下 (M0=1, M1=1), 向模块串口发出命令 (HEX 格式): C3 C3 C3, 模块会返回当前的配置参数, 比如: C3 32 xx yy; 第二字节处代表频率, 若为 32, 则是 433MHz 适用频率; 若为 38, 则是 470MHz 适用频率; 若为 45, 则是 868MHz 适用频率; 若为 44, 则是 915MHz 适用频率; 若为 46, 则是 170MHz 适用频率; xx 就是版本号, yy 代指模块其他特性。

## 7.4. 复位指令

指令格式	详细说明
C4+C4+C4	在休眠模式下 (M0=1, M1=1), 向模块串口发出命令 (HEX 格式): C4 C4 C4, 模块将产生一次复位; 复位过程中, 模块进行自检, AUX 输出低电平, 复位完毕后, AUX 输出高电平, 模块开始正常工作。此时, 可以进行模式切换或发起下一条指令。

## 7.5. 参数设置指令

0	名称	描述	备注			
0	HEAD	固定 0xC0 或 0xC2, 表示此帧数据为控制命令	<ul style="list-style-type: none"> <li>● 必须为 0xC0 或 C2</li> <li>C0: 所设置的参数会掉电保存。</li> <li>C2: 所设置的参数不会掉电保存。</li> </ul>			
1	ADDH	模块地址高字节 (默认 00H)	00H-FFH			
2	ADDL	模块地址低字节 (默认 00H)	00H-FFH			
3	SPED	7	6	串口校验位	<ul style="list-style-type: none"> <li>● 通信双方串口模式可以不同</li> </ul>	
		0	0	8N1 (默认)		
		0	1	8O1		
		1	0	8E1		
		1	1	8N1 (等同 00)		
		5	4	3	TTL 串口速率 (bps)	<ul style="list-style-type: none"> <li>● 通信双方波特率可以不同</li> <li>● 串口波特率和无线传输参数无关, 不影响无线收发特性。</li> </ul>
		0	0	0	串口波特率为 1200	
		0	0	1	串口波特率为 2400	
		0	1	0	串口波特率为 4800	
		0	1	1	串口波特率为 9600 (默认)	
		1	0	0	串口波特率为 19200	
		1	0	1	串口波特率为 38400	
		1	1	0	串口波特率为 57600	
		1	1	1	串口波特率为 115200	
2	1	0	通用无线空中速率 (bps)	<ul style="list-style-type: none"> <li>● 空中速率越低, 距离越远, 抗干扰性能越强, 发送时间越长。</li> </ul>		
0	0	0	空中速率为 0.3k			

		0	0	1	空中速率为 1.2k	● 通信双方空中无线传输速率必须相同。
		0	1	0	空中速率为 2.4k (默认)	
		0	1	1	空中速率为 4.8k	
		1	0	0	空中速率为 9.6k	
		1	0	1	空中速率为 19.2k	
		1	1	0	空中速率为 19.2k (同 101)	
		1	1	1	空中速率为 19.2k (同 101)	
		2	1	0	E32 (170T30D)无线空中速率 (bps)	● 通信双方波特率可以不同 ● 串口波特率和无线传输参数无关, 不影响无线收发性。 ● 空中速率越低, 距离越远, 抗干扰性能越强, 发送时间越长。 ● 通信双方空中无线传输速率必须相同。
		0	0	0	空中速率为 0.3k	
		0	0	1	空中速率为 0.6k	
		0	1	0	空中速率为 1.2k	
		0	1	1	空中速率为 2.4k (默认)	
		1	0	0	空中速率为 4.8k	
		1	0	1	空中速率为 9.6k	
		1	1	0	空中速率为 9.6k (同 101)	
		1	1	1	空中速率为 9.6k (同 101)	

4	CHAN	通用型号			除 E32 (470T20S3)以为的型号	
		7	6	5	保留未用	● 写 0。
		通信信道				
		4 ~ 0, 对应 (410MHz+CHAN * 1MHz), 默认 17H (433MHz)			● 00H-1FH, 对应 410~441MHz	
		4 ~ 0, 对应 (862MHz+CHAN * 1MHz), 默认 06H (868MHz)			● 00H-1FH, 对应 862~893MHz	
		4 ~ 0, 对应 (900MHz+CHAN * 1MHz), 默认 0FH (915MHz)			● 00H-1FH, 对应 900~931MHz	
		5 ~ 0, 对应 (160MHz+CHAN * 1MHz), 默认 28H (170MHz)			● 00-36H, 对应 160 - 173.5MHz	
		E32 (470T20S3)通信信道				
7~0, 对应 (410MHz+CHAN * 1MHz), 默认 3CH (470MHz)			● 00H-73H, 对应 410~525MHz			

5	OPTION	7	定点发送使能位 (类 MODBUS)			● 为 1 时, 每个用户数据帧的前 3 个字节作为高、低地址、信道。发射时, 模块改变自身地址和信道, 完毕后, 恢复原有设置。	
		0	透明传输模式				
		1	定点传输模式				
		6	IO 驱动方式 (默认 1)			● 该位用于使能模块内部上拉电阻。漏极开路方式电平适应能力更强, 某些情况可能需要外部上拉电阻	
		1	TXD、AUX 推挽输出, RXD 上拉输入				
		0	TXD、AUX 开路输出, RXD 开路输入				
		5	4	3	无线唤醒时间		● 收发模块都工作在模式 0 下, 该延迟时间无效, 可以任意值。 ● 发射方工作在模式 1, 将持续发射相应时间的唤码。 ● 接收方工作在模式 2, 此时间是指接收方的监听间隔时间 (无线唤醒), 只能收到工作在模式 1 下发射方的数据。
		0	0	0	250ms (默认)		
		0	0	1	500ms		
		0	1	0	750ms		
		0	1	1	1000ms		
		1	0	0	1250ms		
		1	0	1	1500ms		
		1	1	0	1750ms		
		1	1	1	2000ms		
		2	FEC 开关			● 关闭 FEC 后, 数据实际传输速率提升, 但抗干扰能力减弱, 距离稍近, 请根据实际应用选择。	
		0	关闭 FEC 纠错				
		1	打开 FEC 纠错 (默认)			● 通信双方都必须都开启或都关闭。	
		1	0	发射功率(大约值)		● 外部电源必须提供 250mA 以上电流输出能力。并保证电源纹波小于 100mV。 ● 不推荐使用较小功率发送, 其电源利用效率不高。	
		0	0	20dBm (默认)			
0	1	17dBm					



	1	0	14dBm	<ul style="list-style-type: none"> <li>● 外部电源必须提供 700mA 以上电流输出能力。并保证电源纹波小于 100mV。</li> <li>● 不推荐使用较小功率发送，其电源利用效率不高。</li> </ul>	
	1	1	10dBm		
	1	0	发射功率(大约值)		
	0	0	27dBm (默认)		
	0	1	24dBm		
	1	0	21dBm		
	1	1	18dBm		
	1	0	发射功率(大约值)		
	0	0	30dBm (默认)		<ul style="list-style-type: none"> <li>● 外部电源必须提供 1A 以上电流输出能力。并保证电源纹波小于 100mV。</li> <li>● 不推荐使用较小功率发送，其电源利用效率不高。</li> </ul>
	0	1	27dBm		
	1	0	24dBm		
	1	1	21dBm		

举例说明（序号 3“SPED”字节的含义）：

该字节的二进制位	7	6	5	4	3	2	1	0
具体值（用户配置）	0	0	0	1	1	0	1	0
代表意义	串口校验位 8N1		串口波特率为 9600			空中速率为 2.4k		
对应的十六进制	1				A			

## 8. 天线选择

### 8.1. E32 (433T30S)

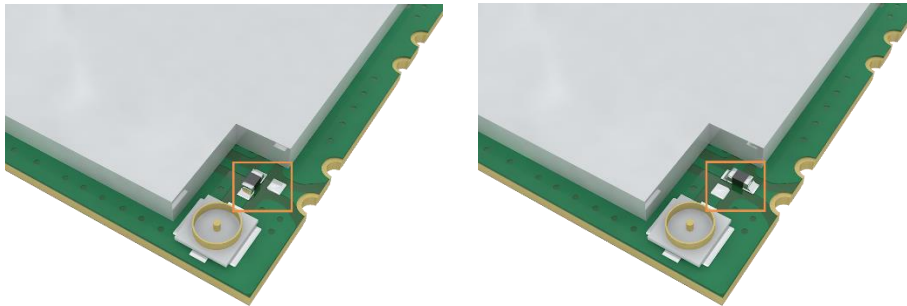

出厂 OR 电阻默认焊接如上图（左）所示，天线接口方式为 IPEX；如需要把天线接口方式改成邮票孔，请将 OR 电阻改成如上图（右）所示。

### 8.2. E32 (868T30S)/ E32 (915T30S)

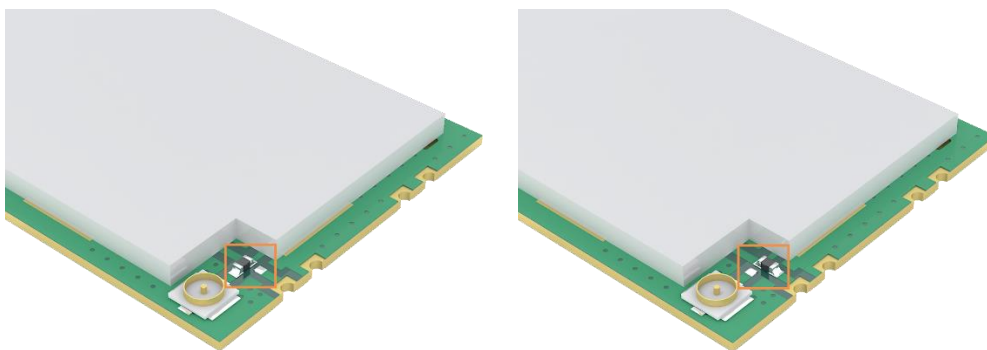

出厂 OR 电阻默认焊接如上图（左）所示，天线接口方式为 IPEX；如需要把天线接口方式改成邮票孔，请将 OR 电阻改成如上图（右）所示。

注：该系列其他型号天线选择接口与默认天线接口相

## 9. 参数配置

当模块处于模式 2 (M1M0=11) 时，可以通过指令或上位机软件配置模块参数。

配套上位机软件请访问 [www.cdebyte.com](http://www.cdebyte.com) 下载。



## 10. 生产指导

### 10.1. 回流焊温度

Profile Feature	曲线特征	Sn-Pb Assembly	Pb-Free Assembly
Solder Paste	锡膏	Sn63/Pb37	Sn96.5/Ag3/Cu0.5
Preheat Temperature min (T <sub>smin</sub> )	最小预热温度	100°C	150°C
Preheat temperature max (T <sub>smax</sub> )	最大预热温度	150°C	200°C
Preheat Time (T <sub>smin</sub> to T <sub>smax</sub> )(ts)	预热时间	60-120 sec	60-120 sec
Average ramp-up rate(T <sub>smax</sub> to T <sub>p</sub> )	平均上升速率	3°C/second max	3°C/second max
Liquidous Temperature (TL)	液相温度	183°C	217°C
Time (t <sub>L</sub> ) Maintained Above (TL)	液相线以上的时间	60-90 sec	30-90 sec
Peak temperature (T <sub>p</sub> )	峰值温度	220-235°C	230-250°C
Average ramp-down rate (T <sub>p</sub> to T <sub>smax</sub> )	平均下降速率	6°C/second max	6°C/second max
Time 25°C to peak temperature	25°C到峰值温度的时间	6 minutes max	8 minutes max

## 10.2. 回流焊曲线图

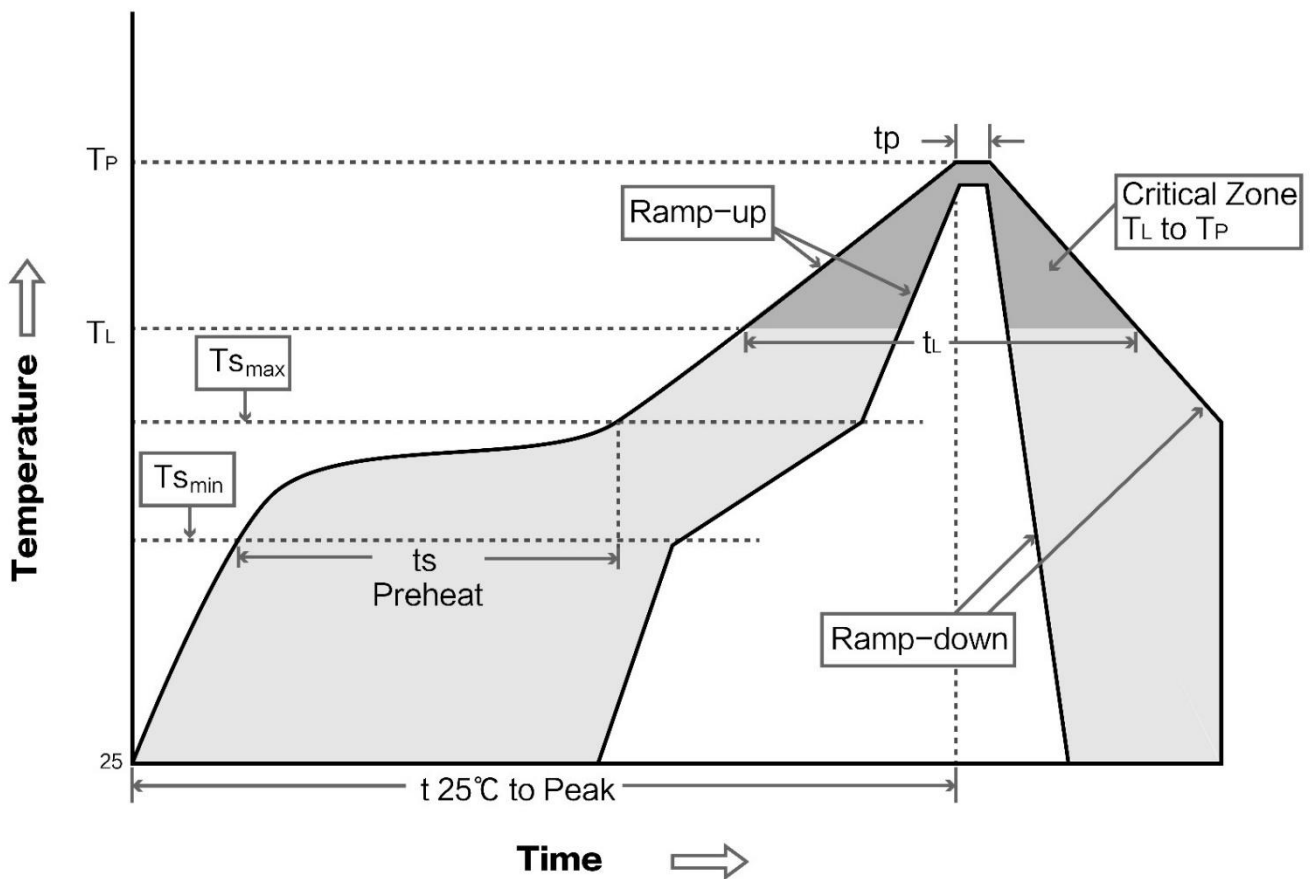

## 11. 常见问题

### 11.1. 通信距离很近

- 当存在直线通信障碍时，通信距离会相应的衰减。
- 温度、湿度，同频干扰，会导致通信丢包率提高。
- 地面吸收、反射无线电波，靠近地面测试效果较差。
- 海水具有极强的吸收无线电波能力，故海边测试效果差。
- 天线附近有金属物体，或放置于金属壳内，信号衰减会非常严重。
- 功率寄存器设置错误、空中速率设置过高（空中速率越高，距离越近）。
- 室温下电源低压低于推荐值，电压越低发功率越小。
- 使用天线与模块匹配程度较差或天线本身品质问题。

### 11.2. 模块易损坏

- 请检查供电电源，确保在推荐供电电压之间，如超过最大值会造成模块永久性损坏。
- 请检查电源稳定性，电压不能大幅频繁波动。
- 请确保安装使用过程防静电操作，高频器件静电敏感性。
- 请确保安装使用过程湿度不宜过高，部分元件为湿度敏感器件。
- 如果没有特殊需求不建议在过高、过低温度下使用。

## 12. 重要声明

- 亿佰特保留对本说明书中所有内容的最终解释权及修改权。
- 由于随着产品的硬件及软件的不断改进，本说明书可能会有所更改，恕不另行告知，最终应以最新版的说明书为准。
- 使用本产品的用户需到官方网站关注产品动态，以便用户及时获取到本产品的最新信息。

## 13. 关于我们

亿佰特专业售后技术支持邮箱：[support@cdebyte.com](mailto:support@cdebyte.com)

更多资料下载和产品资讯请登录亿佰特官方网站：[www.cdebyte.com](http://www.cdebyte.com)

感谢使用亿佰特的产品！如有任何问题或建议请与我们联系：[raylee@cdebyte.com](mailto:raylee@cdebyte.com)

---

公司电话：028-61399028

公司传真：028-64146160

官方网址：[www.cdebyte.com](http://www.cdebyte.com)

公司地址：四川省成都市高新西区西芯大道4号创新中心 B333-D347

 **成都亿佰特电子科技有限公司**  
EBYTE Chengdu Ebyte Electronic Technology Co.,Ltd.



## X-ON Electronics

Largest Supplier of Electrical and Electronic Components

*Click to view similar products for [WiFi Modules](#) category:*

*Click to view products by [Ebyte](#) manufacturer:*

Other Similar products are found below :

[E07-M1101S](#) [E104-BT10N](#) [E22-400M30S](#) [E75-2G4M10S](#) [WT52832-S2](#) [WT-RA-01-V3.0](#) [WH-LTE-7S4 V2](#) [WH-BLE103a](#) [W-V-05](#) [W-Z-03](#) [WMIOT602](#) [TW-03L](#) [NF-01-N](#) [NF-02-PA](#) [NF-02-PE](#) [AB-01](#) [AB-02](#) [TB-01](#) [TB-02](#) [DL-TXM119-PA](#) [DL-24N-S1](#) [LSD4RF-2R714N10](#) [LSD4NBN-LB03000002](#) [LSD4BT-E92ASTD001](#) [LSD4RF-2F717N30](#) [LSD4NBN-LB03000003](#) [LSD4RF-2R717N40](#) [LSD4WN-2L717M90](#) [LSD4WN-2I717M90](#) [M02003](#) [M02003-1](#) [LSD4BT-K53ASTD001](#) [LSD4BT-K55ASTD001](#) [ML2510](#) [L76](#) [ML5535](#) [L72](#) [MS50SFB1C](#) [MS50SFB3C](#) [MS50SFA1C](#) [ESP32-WROVER-B\(8MB\)](#) [TW-02L](#) [TW-03L](#) [XR-50A](#) [CC2541](#) [DWM1000](#) [NF-01-S](#) [NF-03](#) [Ra-02](#) [NF-04](#)