

Connecteurs SIM



SIM Connectors

Edition 06/11

Amphenol Air LB

SYSTEMES DE CONNEXIONS ELECTRIQUES ET ELECTRONIQUES
ELECTRIC AND ELECTRONIC CONNECTION SYSTEMS

Vue éclatée de connecteurs SIM 2 et 4 modules, version composite durci, équipés d'accessoires.



Exploded view of 2 and 4 modules shielded composite SIM connectors with accessories

Fiche 4 modules métallique cadmiée, équipée de modules câblés, d'un capot et de 4 cheminées.



4 modules metallic plug, with cadmium plating, fitted with cabled modules, a backshell and 4 chimneys.

Exemples de modules / Examples of modules



Exemples d'embases 4 modules / Examples of 4 modules receptacles

Application RJ45 Ethernet sur un connecteur SIM métallique 2 modules.



2 modules metallic SIM connector fitted with RJ45 Ethernet inserts.



Exemples d'accessoires / Examples of accessories

NOMENCLATURE DESCRIPTION



METALLIQUE - <i>METALLIC</i>		COMPOSITE - <i>COMPOSITE</i>	
Standard - <i>Standard</i> - SIM 2 N -	Durci - <i>Shielded</i> - SIM 2 D -	Standard - <i>Standard</i> - SIM 2 S -	Durci - <i>Shielded</i> - SIM 2 B -

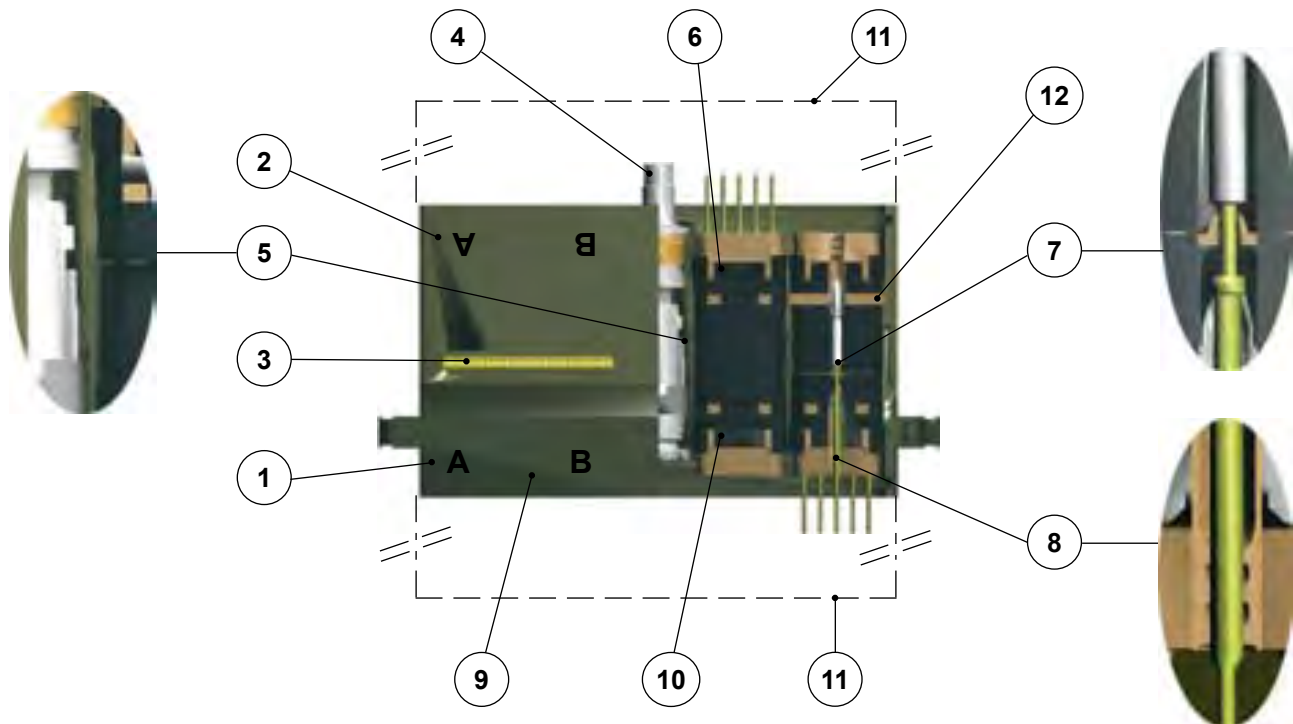

- 1 - Embase.
- 2 - Fiche.
- 3 - Bague R.F.I. pour continuité de masse (**SIM 2D**).
- 4 - Axe de manoeuvre.
- 5 - Détrompage à l'accouplement (36 combinaisons).
- 6 - Modules thermoplastique et élastomère silicone.
- 7 - Etanchéité interfaciale des modules par compression des cheminées.
- 8 - Etanchéité arrière sur chaque câble grâce aux barrières d'étanchéité.
- 9 - Position du repérage module.
Chaque cavité repérée **A-B-C-D**.
- 10 - Panachage des modules mâles ou femelles.
- 11 - Accessoires de câblage montés côté embase et côté fiche.
 - Serre-câbles
 - Capot durci
 - Serre-nappes
 - Capot shunt
 - Capot pour réalignement des contacts
 - Serre-câbles orientables
 - etc...
- 12 - Joint d'étanchéité périphérique sur les modules.

- 1 - *Receptacle.*
- 2 - *Plug.*
- 3 - *Grounding fingers for grounding continuity (SIM 2D).*
- 4 - *Coupling screw.*
- 5 - *Coupling polarization (36 keying positions).*
- 6 - *Thermoplastic and silicone elastomer modules.*
- 7 - *Module interfacial sealing thanks to chimney compression.*
- 8 - *Rear sealing of each cable by means of barrier seals.*
- 9 - *Module polarization position.*
Each cavity identified by A-B-C-D.
- 10 - *Male and female modules can be mixed.*
- 11 - *Cabling accessories mounted on receptacle and plug.*
 - *Cable clamps*
 - *Shielded covers*
 - *Flat cable clamps*
 - *Shunt covers*
 - *Sheath cable clamps*
 - *Contact alignment covers*
 - *Adjustable cable clamps*
 - *etc...*
- 12 - *Peripheral sealing*

2 / ACCESSOIRES

2 / ACCESSORIES



2 a / ACCESSOIRES METALLIQUES STANDARD

2 a / METALLIC STANDARD ACCESSORIES

			SIM	AN	*	*	*
Accessoire métallique standard	<i>Standard metallic accessory</i>						
Accessoire 4 modules	<i>4 modules accessory</i>	6					
Accessoire 2 modules	<i>2 modules accessory</i>	3					
Serre-câbles	<i>Cable clamps</i>	0					
Serre-limandes	<i>Sheath cable clamps</i>	1					
Serre-nappes	<i>Flat cable clamps</i>	2					
Anodisé noir	<i>Black anodized</i>	A					
Nickelé noir	<i>Black nickel plated</i>	N					
Cadmié vert olive	<i>Olive drab cadmium</i>	V					
Nickelé brillant	<i>Bright nickel plated</i>	K					

2 b / ACCESSOIRES METALLIQUES DURCIS (ENSEMBLE CAPOT + CHEMINEES)

2 b / METALLIC SHIELDED ACCESSORIES (SET COVER + CHIMNEYS)

			SIM	AD	*	*	*
Accessoire métallique durci	<i>Shielded metallic accessory</i>						
Accessoire 4 modules	<i>4 modules accessory</i>	6					
Accessoire 2 modules	<i>2 modules accessory</i>	3					
Capot d'embase	<i>Receptacle cover</i>	4					
Capot de fiche clicker nut	<i>Clicker nut plug cover</i>	7					
Capot de fiche de rack	<i>Rack plug cover</i>	8					
Nickelé noir	<i>Black nickel plated</i>	N					
Cadmié vert olive	<i>Olive drab cadmium</i>	V					
Nickelé brillant	<i>Bright nickel plated</i>	K					

2 b 1 / CAPOTS METALLIQUES DURCIS

2 b 1 / METALLIC SHIELDED COVER

			00611	*	***	**
Capot durci	<i>Shielded cover</i>					
Accessoire 2 modules	<i>2 modules accessory</i>	2				
Accessoire 4 modules	<i>4 modules accessory</i>	4				
Capot de fiche	<i>Plug cover</i>	050				
Capot d'embase	<i>Receptacle cover</i>	060				
Capot de fiche de rack	<i>Rack plug cover</i>	070				

2 b 2 / CHEMINEES AMOVIBLES

2 b 2 / REMOVABLE CHIMNEYS

			006114	***	**
Cheminées	<i>Chimneys</i>				
Cheminée cylindrique	<i>Cylindrical chimney</i>	051			
Cheminée ovale	<i>Oval chimney</i>	052			
Obturateur	<i>Sealing plug</i>	053			
Cheminée ovale à fenêtre	<i>Oval chimney with lateral hole</i>	055			
Nickelé noir	<i>Black nickel plated</i>	04			
Cadmié vert olive	<i>Olive drab cadmium</i>	07			
Nickelé brillant	<i>Bright nickel plated</i>	18			

SYNOPTIQUE CONNECTEUR METALLIQUE 4 MODULES

4 MODULES METALLIC CONNECTOR SYNOPTIC



Bordure jaune =
Accessoires composites

Yellow border =
Composite accessories

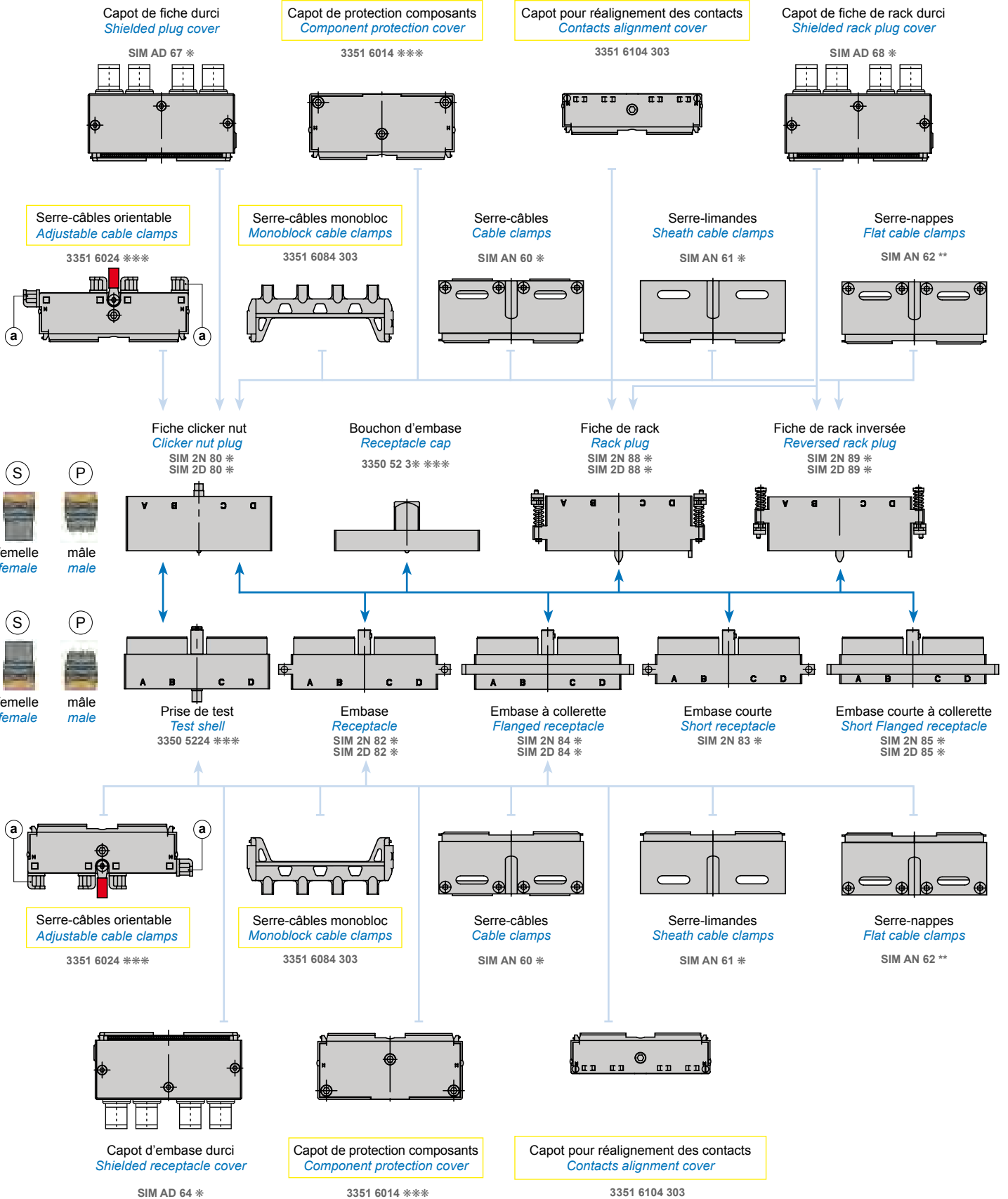

* Les terminaisons des références sont définies pages 9, 10 & 11.

* Part numbering, see page 9, 10 & 11.

SYNOPTIQUE CONNECTEUR COMPOSITE 4 MODULES 4 MODULES COMPOSITE CONNECTOR SYNOPTIC

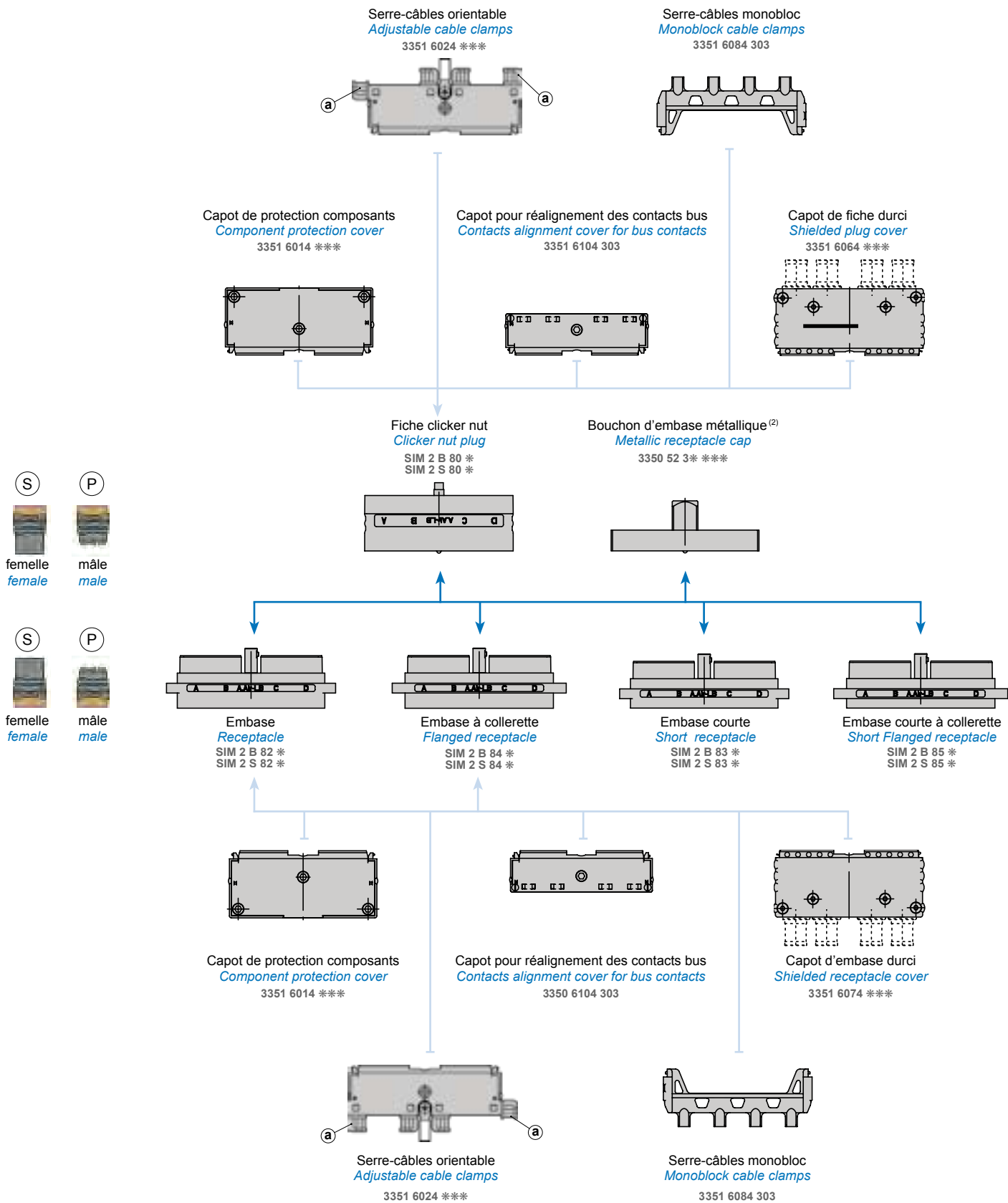

* Les terminaisons des références sont définies pages 9, 10 & 11.

⁽²⁾ Version composite : merci de nous consulter

* Part numbering, see page 9, 10 & 11.

⁽²⁾ Composite version : please contact us

FICHES CLICKER NUT CLICKER NUT PLUGS

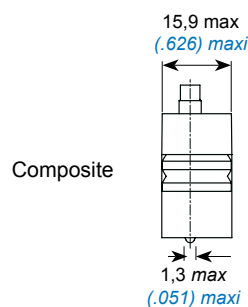
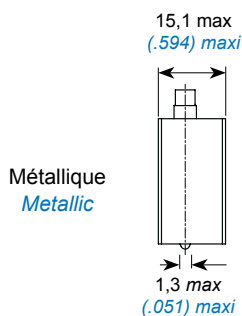

2 MODULES

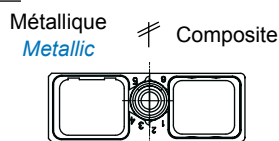

2 MODULES

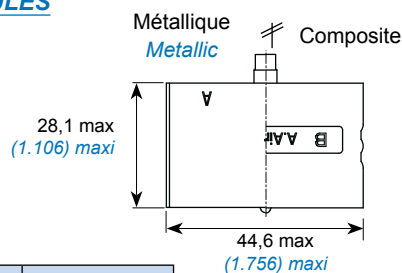

FICHE CLICKER NUT 2 MODULES 2 MODULES CLICKER NUT PLUG		Réf. / P/N
Métallique standard	<i>Metallic standard</i>	SIM 2N 40 *
Métallique durcie	<i>Metallic shielded</i>	SIM 2D 40 *
Composite standard	<i>Composite standard</i>	SIM 2S 40 *
Composite durci	<i>Composite shielded</i>	SIM 2B 40 *

4 MODULES

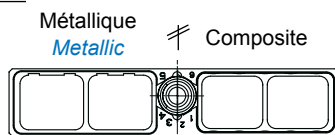

4 MODULES

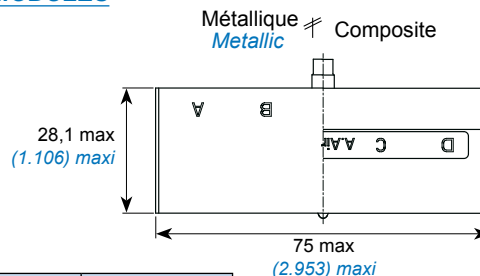

FICHE CLICKER NUT 4 MODULES 4 MODULES CLICKER NUT PLUG		Réf. / P/N
Métallique standard	<i>Metallic standard</i>	SIM 2N 80 *
Métallique durcie	<i>Metallic shielded</i>	SIM 2D 80 *
Composite standard	<i>Composite standard</i>	SIM 2S 80 *
Composite durci	<i>Composite shielded</i>	SIM 2B 80 *

* Les terminaisons des références sont définies page 9

* Part numbering, see page 9

4 MODULES FICHE HAUTE RESISTANCE

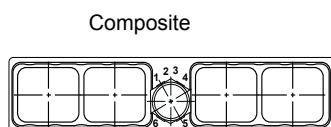

4 MODULES RUGGED PLUG

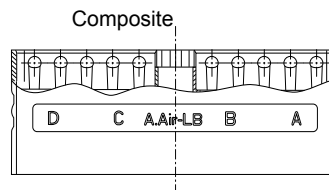

FICHE CLICKER NUT 4 MODULES Haute Résistance 4 MODULES CLICKER NUT Rugged PLUG		Réf. / P/N
Composite standard	<i>Composite standard</i>	3351 5524 303
Nickelé brillant	<i>Bright nickel plated</i>	3351 5524 020
Cadmié vert olive	<i>Olive drab cadmium</i>	3351 5524 028

Fiches Haute Résistance non utilisables avec tous les types d'embases.
Nous consulter

Rugged plugs are not intermatable with every receptacles. Please contact us.

EMBASES METALLIQUES METALLIC RECEPTACLES



2 MODULES

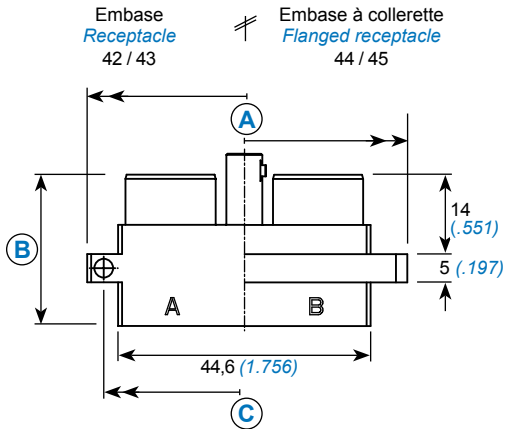

2 MODULES

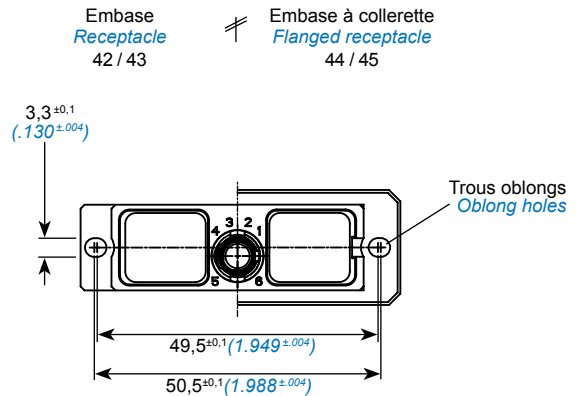

EMBASE METALLIQUE 2 MODULES 2 MODULES METALLIC RECEPTACLE		Réf. / P/N	A max mm (inch)	B max mm (inch)	C max mm (inch)	D max mm (inch)
Boitier / Shell	Type					
Embase standard Standard receptacle	Standard / Standard	SIM 2N 42 *		26,8 (1.055)		
	Durcie / Shielded	SIM 2D 42 *	55,5 (2.185)		49,5 (1.949)	/
Embase courte Short receptacle	Standard / Standard	SIM 2N 43 *		23,1 (.909)		
	Durcie / Shielded					
Embase à collerette Flanged receptacle	Standard / Standard	SIM 2N 44 *		26,8 (1.055)		
	Durcie / Shielded	SIM 2D 44 *	57,5 (2.264)		/	20,4 (.803)
Embase courte à collerette Flanged short receptacle	Standard / Standard	SIM 2N 45 *		23,1 (.909)		
	Durcie / Shielded	SIM 2D 45 *				

4 MODULES

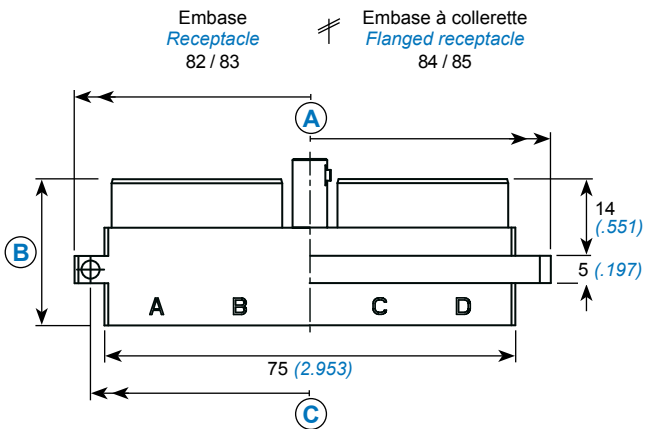

4 MODULES

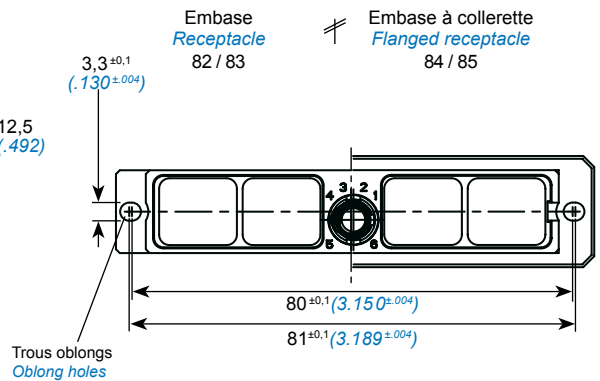

EMBASE METALLIQUE 4 MODULES 4 MODULES METALLIC RECEPTACLE		Réf. / P/N	A max mm (inch)	B max mm (inch)	C mm (inch)	D max mm (inch)
Boitier / Shell	Type					
Embase standard Standard receptacle	Standard / Standard	SIM 2N 82 *		26,8 (1.055)		
	Durcie / Shielded	SIM 2D 82 *	86 (3.386)		80 (3.150)	/
Embase courte Short receptacle	Standard / Standard	SIM 2N 83 *		23,1 (.909)		
	Durcie / Shielded					
Embase à collerette Flanged receptacle	Standard / Standard	SIM 2N 84 *		26,8 (1.055)		
	Durcie / Shielded	SIM 2D 84 *	88 (3.464)		/	20,4 (.803)
Embase courte à collerette Flanged short receptacle	Standard / Standard	SIM 2N 85 *		23,1 (.909)		
	Durcie / Shielded	SIM 2D 85 *				

* Les terminaisons des références sont définies page 9

* Part numbering, see page 9

Pas de possibilité de montage d'accessoires sur les embases courtes

Accessories can not be mounted on short receptacles

Les embases 44/45 et 84/85 sont livrées sans joint de panneau. Pour les commander équipées : ajouter JC ou JN (Joint Conducteur ou Non) en fin de référence. ex : SIM 2D 84 V JC

Receptacles 44/45 and 84/85 are not supplied with a panel seal. Add JC or JN (seal Conductor or Not) at the end of the part number to order it equipped. ex : SIM 2D 84 V JC

ACCESSOIRES METALLIQUES

METALLIC ACCESSORIES



2 MODULES

SERRE-CABLES

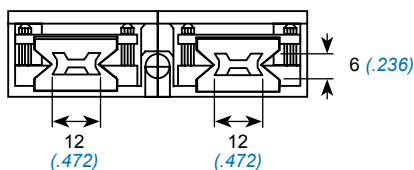
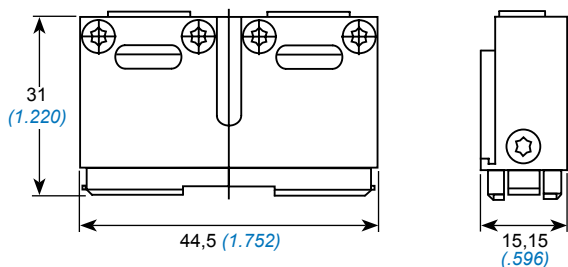

SERRE-LIMANDES

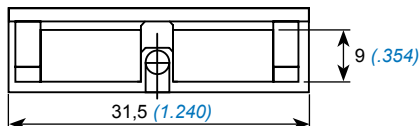
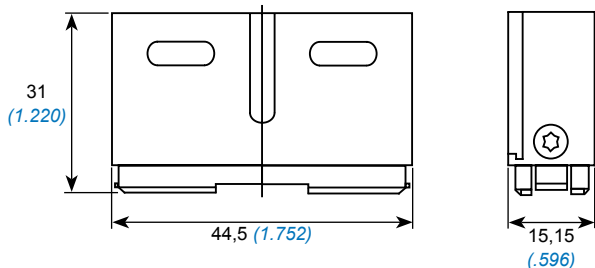

SERRE-NAPPES

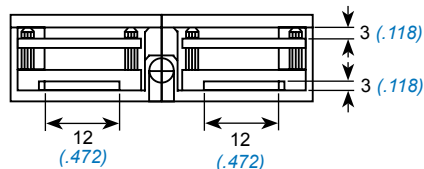
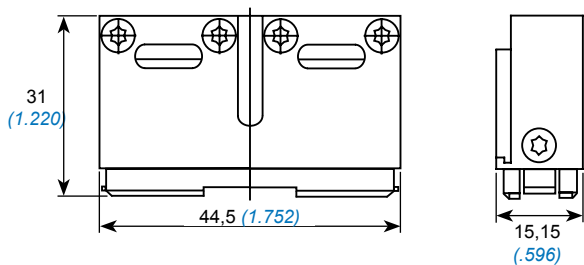

4 MODULES

CABLE CLAMPS

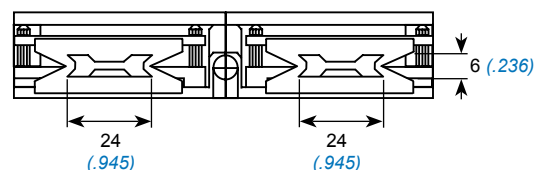
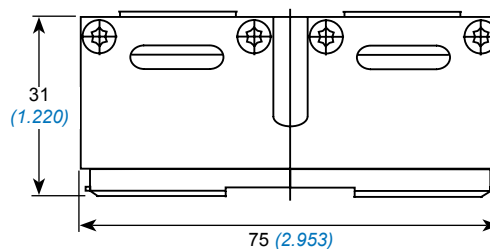

SHEATH CABLE CLAMPS

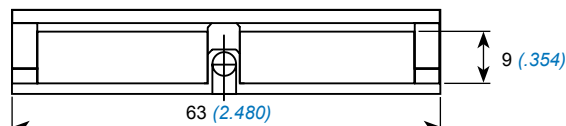
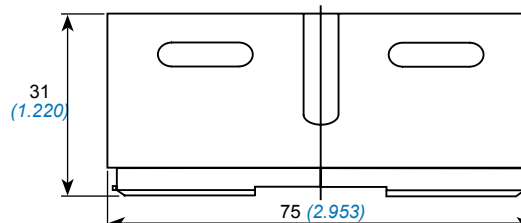

FLAT CABLE CLAMPS

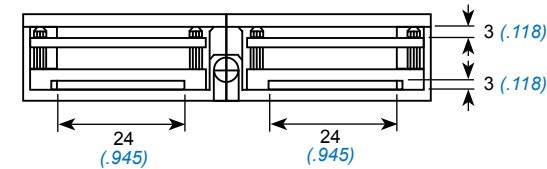
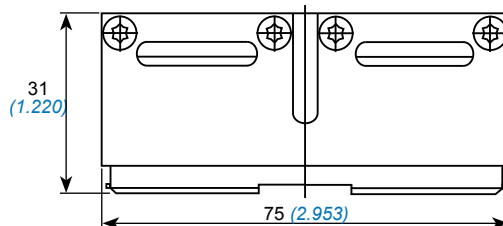

Version 2 modules / 2 modules version		Réf. / P/N
Serre-câbles standard	Standard cable clamps	SIM AN 30 *
Serre-limandes standard	Standard sheath cable clamps	SIM AN 31 *
Serre-nappes standard	Standard flat cable clamps	SIM AN 32 *
Version 4 modules / 4 modules version		Réf. / P/N
Serre-câbles standard	Standard cable clamps	SIM AN 60 *
Serre-limandes standard	Standard sheath cable clamps	SIM AN 61 *
Serre-nappes standard	Standard flat cable clamps	SIM AN 62 *

* Les terminaisons de références sont définies page 10

* Part numbering, see page 10

ACCESSOIRES COMPOSITES COMPOSITE ACCESSORIES



SERRE-CABLES MONOBLOC

Sans revêtement

MONOBLOCK CABLE CLAMPS

Without plating

2 MODULES

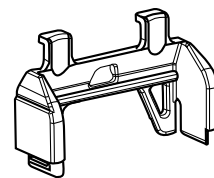
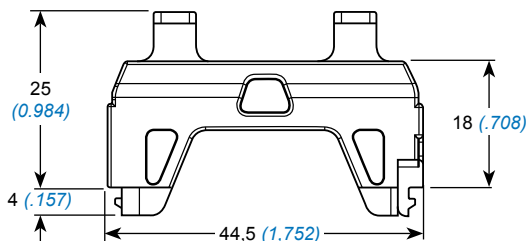
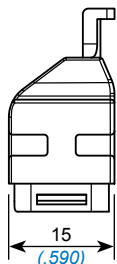

4 MODULES

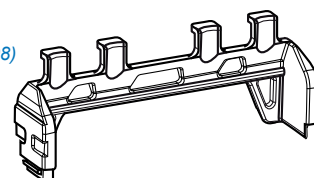
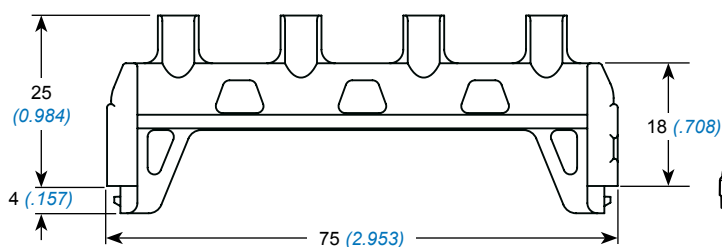
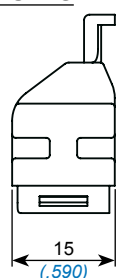

CAPOT POUR REALIGNEMENT DES CONTACTS BUS

Capot équipé de mâchoires composites pour le maintien des contacts mâles ou femelles. Ce capot maintient les contacts bus dans l'axe.

COVER FOR ALIGNMENT OF BUS CONTACTS

Cover with composite clamps for the support of pin or socket contacts. The cover holds the bus contact in the axis.

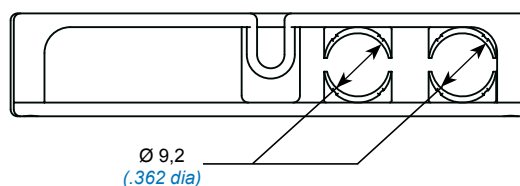
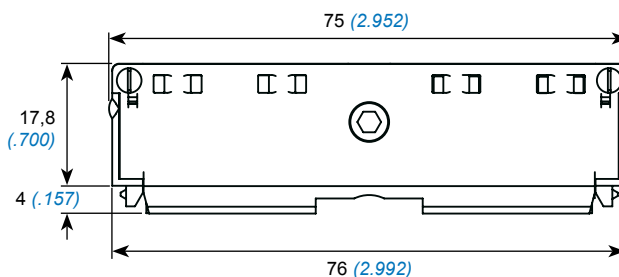
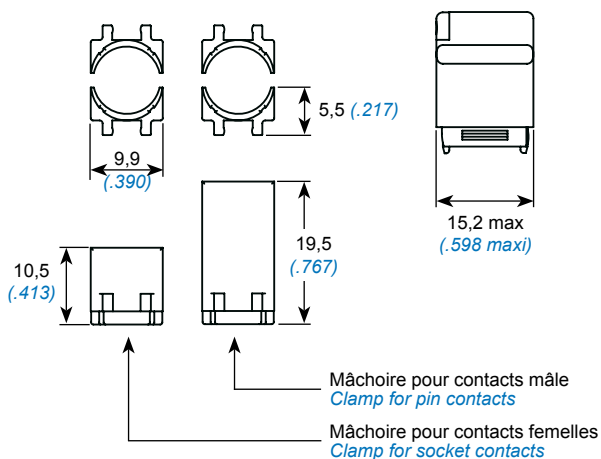

Accessoires pour boîtiers 2 modules / Accessories for 2 modules shells		Réf. / P/N
Serre-câbles monobloc	Monoblock cable clamps	3351 6082 303
Capot pour réalignement des contacts	Contacts alignment cover	Nous consulter Consult us

Accessoires pour boîtiers 4 modules / Accessories for 4 modules shells		Réf. / P/N
Serre-câbles monobloc	Monoblock cable clamps	3351 6084 303
Capot pour réalignement des contacts sans mâchoire	Contacts alignment cover without clamps	3351 6104 303
Mâchoire pour bus mâle	Clamp for pin bus	3351 6047 303
Mâchoire pour bus femelle	Clamp for socket bus	3351 6057 303

* Les terminaisons de références sont définies page 11

* Part numbering, see page 11

ACCESSOIRES DURCIS 4 MODULES

4 MODULES SHIELDED ACCESSORIES



Capot métallique durci équipé de cheminées amovibles

Capot composite durci sans cheminée

Metallic shielded cover with removable chimneys

Composite shielded cover without chimney

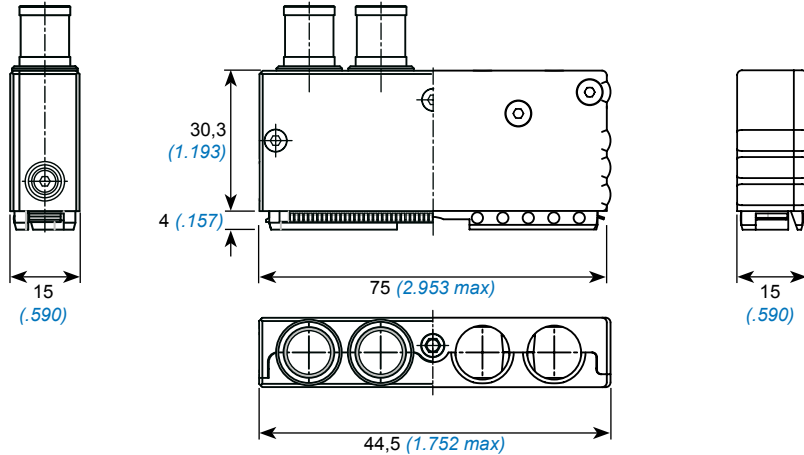

ACCESSOIRES* / ACCESSORIES*		Réf. / P/N
Capot d'embase métallique durci avec 4 cheminées cylindriques	<i>Shielded metallic receptacle cover with 4 cylindrical chimneys</i>	SIM AD 64 *
Capot de fiche métallique durci avec 4 cheminées cylindriques	<i>Shielded metallic plug cover with 4 cylindrical chimneys</i>	SIM AD 67 *
Capot de fiche de rack métallique durci avec 4 cheminées cylindriques	<i>Shielded metallic rack plug cover with 4 cylindrical chimneys</i>	SIM AD 68 *

*Non compatible avec des cheminées PARATRON

*No compatible with PARATRON chimneys

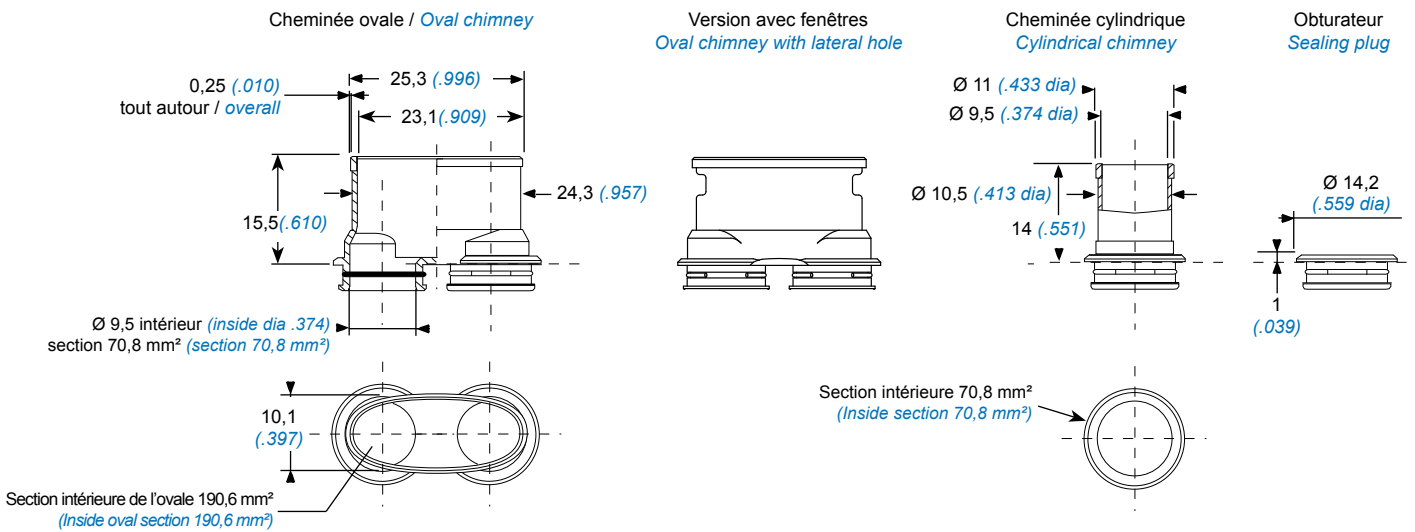

Mise en oeuvre suivant procédure pages 29 et 30

Assembly according to instructions pages 29 and 30

DETAIL DES ACCESSOIRES* / ACCESSORIES IN DETAIL*		Réf. / P/N
Capot de fiche métallique durci	<i>Shielded metallic plug cover</i>	006114 050 **
Capot de fiche composite durci	<i>Shielded composite plug cover</i>	3351 6064 ***
Capot d'embase métallique durci	<i>Shielded metallic receptacle cover</i>	006114 060 **
Capot d'embase composite durci	<i>Shielded composite receptacle cover</i>	3351 6074 ***
Capot de fiche de rack métallique durci	<i>Shielded metallic rack plug cover</i>	006114 070 **
Capot de fiche de rack composite durci	<i>Shielded composite rack plug cover</i>	3351 6094 ***
Cheminée cylindrique métallique durcie	<i>Shielded metallic cylindrical chimney</i>	006114 051 **
Cheminée ovale métallique durcie	<i>Shielded metallic oval chimney</i>	006114 052 **
Obturateur métallique durci	<i>Shielded metallic sealing plug</i>	006114 053 **
Cheminée ovale avec fenêtre	<i>Oval chimney with lateral hole</i>	006114 055 **

*Non compatible avec des cheminées PARATRON

*No compatible with PARATRON chimneys

* Les terminaisons des références sont définies page 10 & 11

* Part numbering, see page 10 & 11

PERCAGE DU PANNEAU PANEL CUTOUT



EMBASE STANDARD METALLIQUE METALLIC STANDARD RECEPTACLE

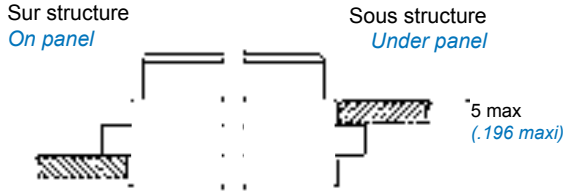

PERCAGE POUR EMBASE STANDARD COMPOSITE / METALLIQUE PANEL CUTOUT FOR COMPOSITE / METALLIC STANDARD RECEPTACLE

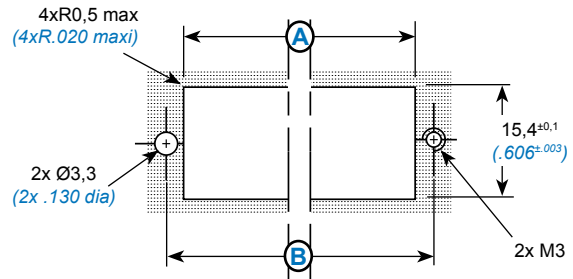

EMBASE STANDARD COMPOSITE COMPOSITE STANDARD RECEPTACLE

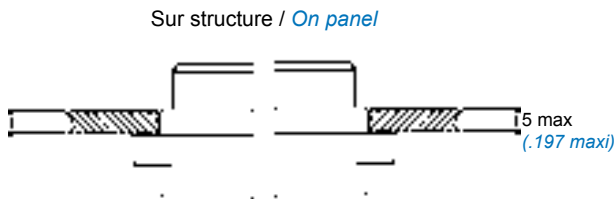

		A	B
Embase Receptacle	2 modules	44,8 ^{±0,1} (1.764 ^{±.003})	50 ^{±0,1} (1.968 ^{±.003})
	4 modules	75,3 ^{±0,1} (2.964 ^{±.003})	80,5 ^{±0,1} (3.169 ^{±.003})

EMBASE A COLLERETTE METALLIQUE / COMPOSITE METALLIC / COMPOSITE FLANGED RECEPTACLE

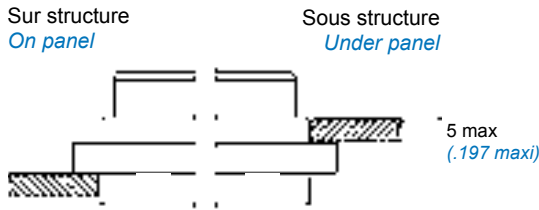

PERCAGE POUR EMBASE A COLLERETTE METALLIQUE / COMPOSITE PANEL CUTOUT FOR METALLIC / COMPOSITE FLANGED RECEPTACLE

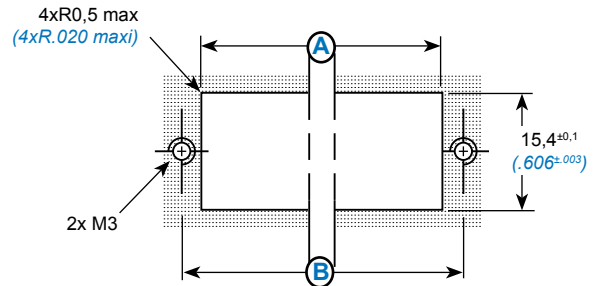

Joint de panneau pour embase à collerette Panel sealing for flanged receptacle	Non conducteur Non conductive	Conducteur Conductive
2 modules	3350 0202 501	3350 0202 302
4 modules	3350 0204 501	3350 0204 302

FICHE DE RACK METALLIQUE

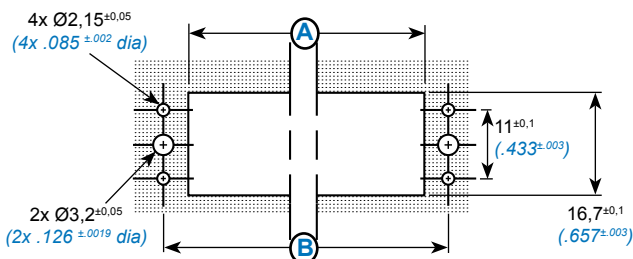

METALLIC RACK PLUG

			A	B
2 modules	Fiche de rack	Rack plug	47,6 ^{±0,1} (1.874 ^{±.003})	54,1 ^{±0,1} (2.130 ^{±.003})
4 modules	Fiche de rack	Rack plug	78,1 ^{±0,1} (3.075 ^{±.003})	84,5 ^{±0,1} (3.327 ^{±.003})

Couple de serrage sur panneau : 0,6 N.m ±0,1

Tightening torque on panel : 0,6 N.m ±0,1

DETROMPAGE A L'ACCOUPEMENT

COUPLING POLARIZATION



Le système de détrompage entre fiche et embase utilise 6 noix et 6 clés (A à F) permettant, par rotation angulaire, d'obtenir 36 positions.

Les noix des embases sont montées à l'aide de l'outil réf. :
006101 005 00 (page 71)

Elles sont démontables et réindexables par l'avant avec l'outil réf. :
006101 003 00 (page 71) lorsque l'arrière des embases est inaccessible.

Couple de serrage de la noix 0,10 à 0,13 daN.m

The polarization system between the plug and receptacle consists of 6 polarizing nuts and 6 keys (A to F) which allow 36 polarization combinations, by rotation.

Receptacle nuts are assembled with tool PN.006101 005 00 (page 71)

They are removable and re-polarized by the front with tool PN : 006101 003 00 (page 71) when the rear side of receptacle is not attainable.

Polarizing nut tightening torque 0,10 to 0.13 daN.m

Noix de détrompage montées sur embases

Polarizing nuts mounted on receptacles

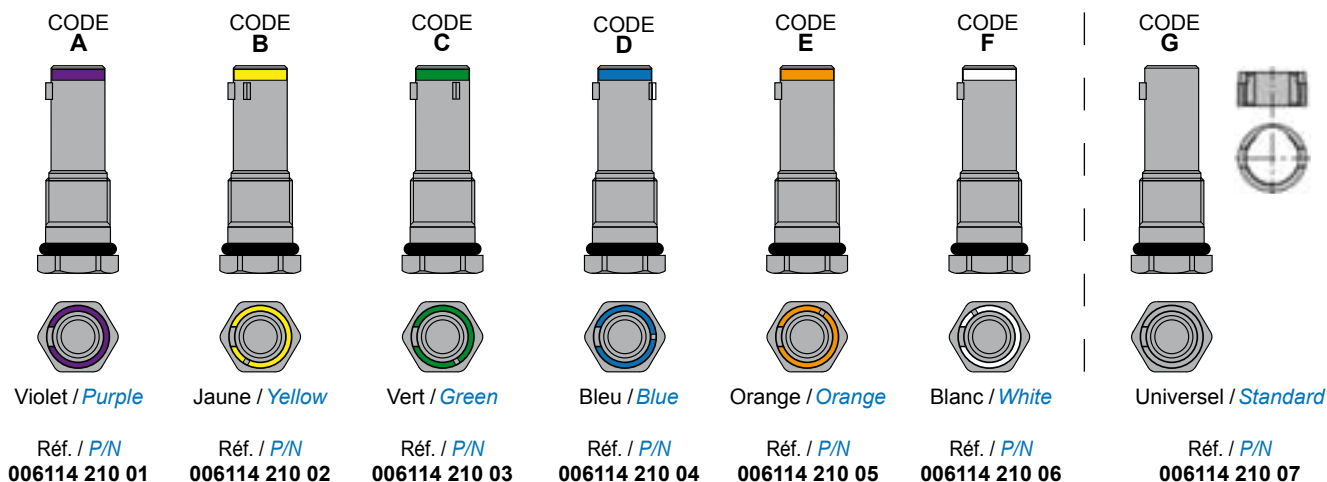

Clés de détrompage montées sur fiches

Polarizing keys mounted on plugs

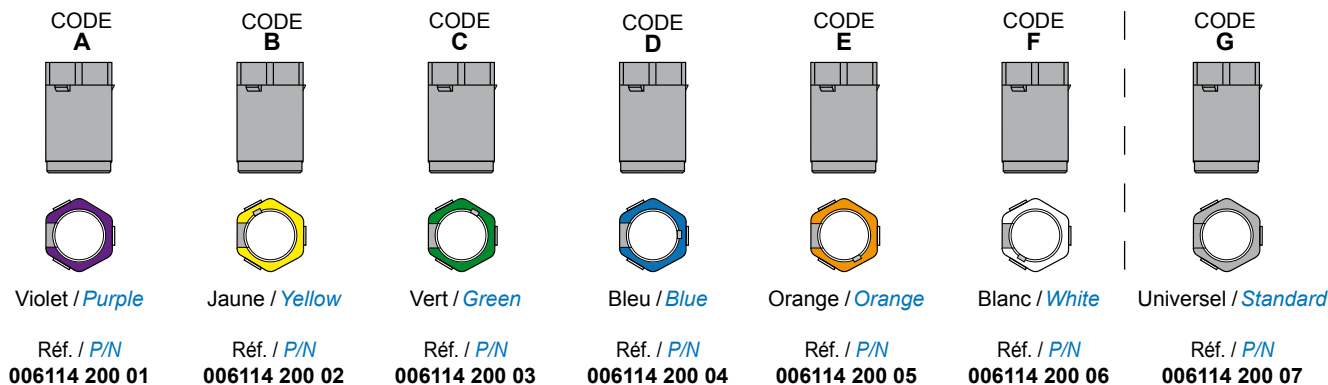

Mise en oeuvre suivant procédure page 31

Assembly according to instructions page 31

DETROMPAGE SUR BOITIERS

SHELLS POLARIZATION

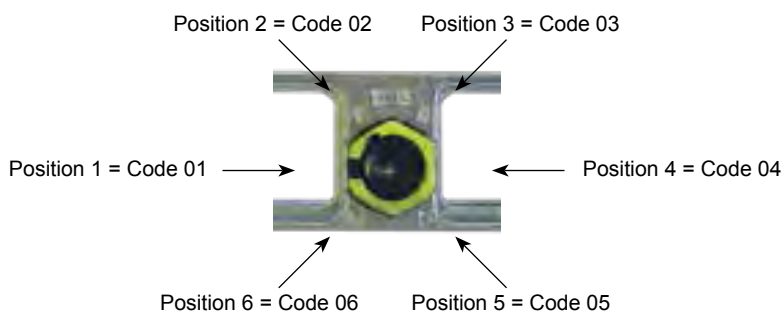

PROCEDURE DE MONTAGE DES CAPOTS BACKSHELL ASSEMBLY INSTRUCTIONS



CAPOT METALLIQUE

METALLIC COVER



①



②

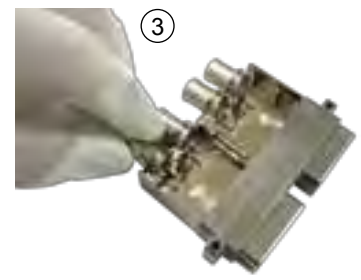

③



④



⑤

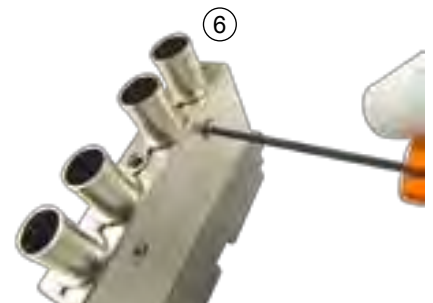

⑥

CAPOT COMPOSITE

COMPOSITE COVER

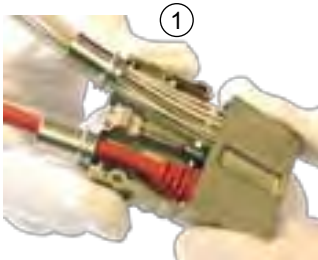

①

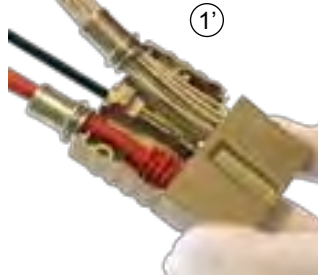

①'

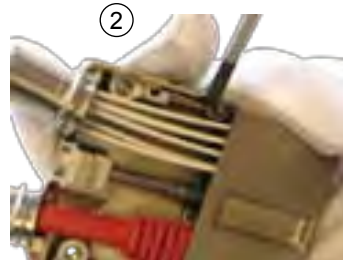

②

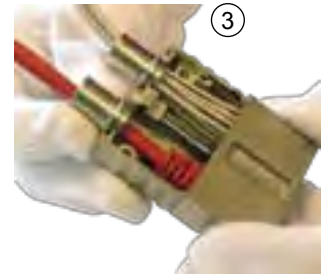

③



④



⑤



⑥

- ① Présenter la partie inférieure du corps de capot dans le connecteur, en insérant le côté opposé à la patte de fixation.
- ①' Orienter le six pans tout en poussant le capot à l'aide de l'outil Réf. **006101 001 00** (capot de fiche) (page 71)
- ② Ecarter à l'aide d'un tournevis plat la patte de fixation et basculer le corps de capot dans le connecteur.
- ③ Placer les cheminées dans leurs logements.
- ④ Placer le couvercle de capot en l'inclinant.
- ⑤ Appuyer sur le couvercle de capot.
- ⑥ Visser le couvercle de capot à l'aide de l'outil Ref. **006101 002 00** (couple de serrage : 0,5 à 0,7 N.m max) (page 71)

- ① Insert the bottom part of the cover in the receptacle, from the side without fixing tab.
- ①' Orient the hexagonal nut and push on the cover with tool P/N **006101 001 00** (plug cover) (page 71)
- ② Draw aside the fixing tab with a flat screw driver and engage the second side in the receptacle.
- ③ Place the chimneys in their places.
- ④ Incline and place the front part of the cover.
- ⑤ Push on the cover.
- ⑥ Screw the front part with tool P/N **006101 002 00** (tightening torque : 0,5 to 0,7 N.m maxi) (page 71)

PROCEDURE D'INSERTION-EXTRACTION MODULES

MODULES INSERTION-EXTRACTION INSTRUCTIONS



Les modules sont positionnés à l'aide d'un système mécanique de verrouillage.

- ① Présenter le module côté interface à l'arrière du boîtier du connecteur, en face de la cavité présentant le bon détrompage (module détrompé A dans la cavité A, module détrompé B dans la cavité B ... le module standard N pouvant être utilisé dans toutes les cavités).
- ② Insérer le module dans la cavité du boîtier jusqu'au clic de verrouillage provoqué par les ressorts de rétentio n ayant pris leur place.

Pour les modules version étanche (SIM E), utiliser l'outil d'insertion réf. 006101 006 00 (page 71).

Pour faciliter l'insertion du module, il est conseillé de lubrifier le joint périphérique à l'aide d'huile de vaseline.

The modules are fixed in position thanks to a mechanical locking system

- ① *Place the front side of the module by the rear of the SIM shell in front of the proper cavity (module A in cavity A, module B in cavity B, ... the « neutral » module, with N polarization, can be inserted in all cavities)*
- ② *Insert the module in the shell cavity until the retention spring clicks into place and locks the module.*

Regarding the sealed modules (SIM E), use the insertion tool P/N 006101 006 00 (page 71).

In order to make easier the insertion of the module, we recommend to use lubricant on peripheral sealing.

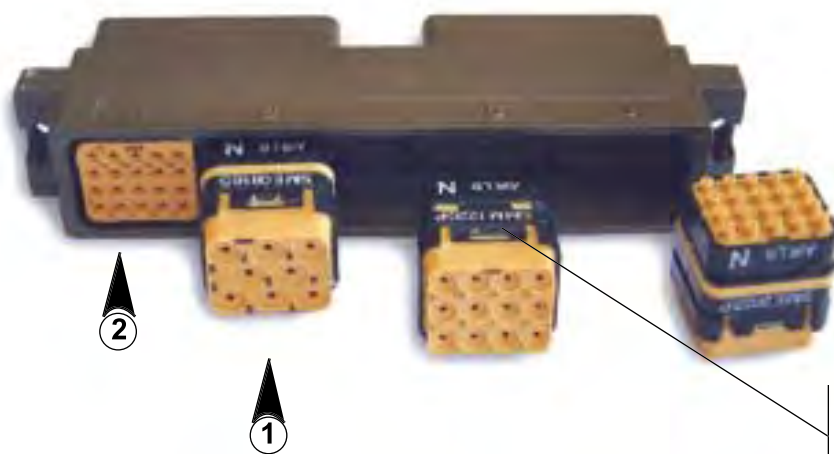

Polarisation des modules côté marquage du boîtier
Module polarization printed side of shell.

L'extraction d'un module se fait avec l'outil ref.006101 000 00, à l'exception des modules RJ45 (outil ref.006101 008 00).

- ① Présenter l'outil côté arrière du boîtier. Pousser lentement l'outil le long des parois du module jusqu'à ce qu'il rencontre une butée franche. A cet instant, les clips de rétentio n du module se trouvent déverrouillés.
- ② L'outil toujours en position, retirer le module par l'arrière du boîtier en l'aidant du doigt côté interface.

The module extraction is carried out using a tool P/N 006101 000 00, except RJ45 modules (tool P/N 006101 008 00)

- ① *Place the tool at the rear of the shell. Push the tool gently along the side of the module until it meets a clear resistance, at this point the locking clips have been released.*
- ② *Keep the tool in place and remove the module by the rear while pushing with a finger on the front side of the module.*





		METALLIQUE / METAL									
		Standard / Standard - SIM 2 N -									
		4 modules				2 modules					
		Anodisé noir <i>Black anodized</i>	Nickelé noir <i>Black nickel plated</i>	Nickelé brillant <i>Bright nickel plated</i>	Cadmié vert olive <i>Olive drab cadmium plated</i>	Anodisé noir <i>Black anodized</i>	Nickelé noir <i>Black nickel plated</i>	Nickelé brillant <i>Bright nickel plated</i>	Cadmié vert olive <i>Olive drab cadmium plated</i>	Nick...	Bl...
Fiches / Plugs	Fiche Clicker nut <i>Clicker nut plug</i>	SIM 2N 80 A *	SIM 2N 80 N *	SIM 2N 80 K *	SIM 2N 80 V *	SIM 2N 40 A *	SIM 2N 40 N *	SIM 2N 40 K *	SIM 2N 40 V *	SIM	
	Fiche de Rack <i>Rack plug</i>	SIM 2N 88 A *	SIM 2N 88 N *	SIM 2N 88 K *	SIM 2N 88 V *	SIM 2N 48 A *	SIM 2N 48 N *	SIM 2N 48 K *	SIM 2N 48 V *	SIM	
	Fiche de Rack inversée <i>Reversed rack plug</i>	SIM 2N 89 A *	SIM 2N 89 N *	SIM 2N 89 K *	SIM 2N 89 V *	SIM 2N 49 A *	SIM 2N 49 N *	SIM 2N 49 K *	SIM 2N 49 V *	SIM	
Embases / Receptacles	Embase standard <i>Standard receptacle</i>	SIM 2N 82 A *	SIM 2N 82 N *	SIM 2N 82 K *	SIM 2N 82 V *	SIM 2N 42 A *	SIM 2N 42 N *	SIM 2N 42 K *	SIM 2N 42 V *	SIM	
	Embase courte <i>Short receptacle</i>	SIM 2N 83 A *	SIM 2N 83 N *	SIM 2N 83 K *	SIM 2N 83 V *	SIM 2N 43 A *	SIM 2N 43 N *	SIM 2N 43 K *	SIM 2N 43 V *		
	Embase à collerette <i>Flanged receptacle</i>	SIM 2N 84 A *	SIM 2N 84 N *	SIM 2N 84 K *	SIM 2N 84 V *	SIM 2N 44 A *	SIM 2N 44 N *	SIM 2N 44 K *	SIM 2N 44 V *	SIM	
	Embase courte à collerette (versions durcies : montage panneau) <i>Short flanged receptacle (shielded version : panel mounting)</i>	SIM 2N 85 A *	SIM 2N 85 N *	SIM 2N 85 K *	SIM 2N 85 V *	SIM 2N 45 A *	SIM 2N 45 N *	SIM 2N 45 K *	SIM 2N 45 V *	SIM	
Accessoires / Accessories	Capot d'Embase <i>Receptacle cover</i>										006 006
	Capot de fiche clicker nut <i>Clicker nut plug cover</i>										006 006
	Capot de fiche de rack <i>Rack plug cover</i>										006 006
	Serre-câbles <i>Cable clamps</i>	SIM AN 60 A	SIM AN 60 N	SIM AN 60 K	SIM AN 60 V	SIM AN 30 A	SIM AN 30 N	SIM AN 30 K	SIM AN 30 V		
	Serre-limandes <i>Sheath cable clamps</i>	SIM AN 61 A	SIM AN 61 N	SIM AN 61 K	SIM AN 61 V	SIM AN 31 A	SIM AN 31 N	SIM AN 31 K	SIM AN 31 V		
	Serre-nappes <i>Flat cable clamps</i>	SIM AN 62 A	SIM AN 62 N	SIM AN 62 K	SIM AN 62 V	SIM AN 32 A	SIM AN 32 N	SIM AN 32 K	SIM AN 32 V		
	Capot + mâchoires pour contact Bus mâle <i>Cover + clamps for pin contacts bus</i>										
	Capot + mâchoires pour contact Bus femelle <i>Cover + clamps for socket contacts bus</i>										
	Capots de protection composants <i>Component protection cover</i>										
	Serre-câbles orientable <i>Adjustable cable clamps</i>										
	Serre-câbles monoblocs <i>Monoblock cable clamps</i>										
	Prise de Test <i>Test shell</i>	3350 5224 010	3350 5224 011	3350 5224 018	3350 5224 012	3350 5222 010	3350 5222 011	3350 5222 018	3350 5222 012	3350 5222 012	3350
	Bouchon d'embase <i>Receptacle cover</i>	3350 5234 010	3350 5234 011	3350 5234 018	3350 5234 012	3350 5232 010	3350 5232 011	3350 5232 018	3350 5232 012	3350 5232 012	3350

* Options : voir page 9

PRESENTATION PRESENTATION



SIM Mono Module est un nouveau concept et un nouveau design pour des interconnexions compactes, performantes et faciles de mise en oeuvre lorsqu'une réduction de poids, d'encombrement et un niveau de performance supérieur à la normale, sont exigés.

Se connecte et se déconnecte ... avec 2 doigts !
Les connecteurs SIM mono module disposent d'un mécanisme de verrouillage «push pull» rendant simples l'accouplement et le désaccouplement, ainsi que le verrouillage en aveugle.

La série SIM mono module est principalement étudiée pour les applications aéronautiques commerciales, CSS ou IFE.

Les connecteurs SIM mono module, entièrement en composite, sont légers et robustes, les matériaux utilisés pour leur fabrication sont du thermoplastique de haute qualité et du silicone élastomère, garantissant ainsi une résistance à des températures extrêmes, des durées mécaniques élevées et une étanchéité inégalée.

De plus, les connecteurs SIM mono module sont modulaires et bénéficient d'une simplicité accrue quant à l'installation, l'accouplement, la maintenance et/ou la réparation, d'autant plus que la gamme d'accessoires et de composants est concise.

Les modules équipant ce connecteur sont conçus pour recevoir de la puissance, du signal, des contacts Quadrax, coaxiaux ou triaxiaux, mais également de la fibre optique et du RJ45 Ethernet®.

La plupart des contacts sont normalisés SAE-AS39029 et/ou EN3155, et reconnus pour leurs performances.

De par leur conception, les modules mâles sont équipés d'un joint interfacial et d'un grommet, les modules femelles d'un grommet. Une fois montés dans les connecteurs Mono modules et accouplés, ils garantissent l'étanchéité de la connexion.

Lors de la conception, il a également été prévu un mécanisme de verrouillage intégré au connecteur, sans ajout de pièces supplémentaires, donc pas de risques de pertes ou de manquants

Les différentes versions de codages sont réalisées par des clés de détrompage et sont identifiées par un code couleur (plaquettes de couleur pour l'embase et rampe de verrouillage en couleur).

Pour le connecteur et ses accessoires, l'approvisionnement est simple : 1 référence pour 1 connecteur équipé.

Les connecteurs SIM mono module sont revêtus d'un traitement de surface nickelé assurant une continuité électrique entre la fiche, l'embase, les accessoires et les blindages des câbles utilisés.

La gamme des connecteurs SIM mono module est une extension de la gamme déjà existante de connecteurs rectangulaires modulaires reconnue AECMA / EN 4165 et ABS 1152 et a été développée en conformité avec les exigences du comité ARINC 809.

SIM Mono Module is a New Concept and Design for Compact, Performant and Easy to use interconnect when space and weight saving is a prime requirement as well as an above standard level of performances.

*Connects and disconnects with 2 fingers!
The SIM mono module series feature a "Push Pull" locking mechanism making connect and disconnect, as well as blind mating / unmating, easy...*

SIM mono module series is primarily designed for applications related to Commercial Aviation : Cabin Service Systems and In Flight Entertainment systems.

*The all composite SIM mono module series is lightweight and robust.
Material used for production is of high grade thermoplastic and silicone elastomer providing high mechanical strength, extreme temperature resistance and sealing performances...*

The modular design of the SIM mono module series makes it simple to terminate, assemble, install, maintain and repair, while reducing the inventory of components and parts to the minimum.

Identically sized Modules / inserts do accept Signal, Power, Quadrax, Coaxial, Triaxial contacts as well as Optical termini and RJ45 Ethernet®.

Most of the contacts are normalized according to SAE-AS39029 and/or EN3155.

By Design the SIM mono module connectors are sealed when mated: Male modules feature interfacial and grommet seal, female modules a grommet.

Also by design the locking mechanism is included: no cumbersome add-on of external parts therefore no risk of loose or missing parts.

The coupling polarization, from A to G, is ensured by the mean of polarization keys and a color coding range (colored coding plates for receptacles and colored locking tabs for plugs).

Procurement is then made easier: 1 single part number for the connector and its accessories.

SIM mono module series is electroless nickel plated providing electrical continuity between plug, receptacle, backshell and shielding braid of the cable.

SIM mono module is an extension of the already existing, durable, and well proven AECMA / EN 4165 and ABS 1152 modular, rectangular series, and was designed according to the ARINC 809 committee recommendations.



SYSTEME DE REFERENCE PART NUMBERING SYSTEM



CONNECTEURS

PROTECTION

Métallisé (Nickel)

BOITIER

Fiche standard
Fiche longue (pour modules serie III*)
Embase longue à collerette
Embase courte à collerette
Embase longue à fixation 3 points - 90°

DETROMPAGE à l'accouplement

Sans (O)
Type N (neutre)
Types A à G

PLAQUES de COULEUR

Sans
Avec

JOINT de PANNEAU

Sans
Avec joint non conducteur
Avec joint conducteur (nous consulter)

CONTRE PLAQUES de FIXATION

Sans
Avec

ACCESSOIRES

PROTECTION

Métallisé (Nickel)
Non métallisé

RACCORD ARRIERE (cheminées et clips)

Clips seuls
Capot droit avec serre-câble
Capot angle 45° avec serre-câble
Capot angle 90° avec serre-câble
Serre-câble orientable

SUPPORTS DE FIXATION

Support de fixation sur rail

PLAQUES de COULEUR

Plaque couleur Noire (pour codage N)
Plaque couleur Rouge (pour codage A)
Plaque couleur Bleue (pour codage B)
Plaque couleur Verte (pour codage C)
Plaque couleur Jaune (pour codage D)
Plaque couleur Rose (pour codage E)
Plaque couleur Vert clair (pour codage F)

BOUCHON DE VOL

Bouchon de vol Fiche pour Embase

AUTRES ACCESSOIRES

Joint de panneau conducteur
Joint de panneau non conducteur
Contre plaque de fixation
Bouchon de fiche
Bouchon d'embase

MODULES

Voir page 53

* voir le catalogue SIM Série III

CONNECTORS

PLATING

Metallized (Nickel plated)

SHELL

Standard plug
Long plug (for modules serie III*)
Long flanged receptacle
Short flanged receptacle
3 pins fixing long receptacle - 90°

COUPLING POLARIZATION

Without (O)
Type N (neutral)
Types A to G

COLOR CODING PLATES

Without
With

PANEL SEALING

Without
With non conductive sealing
With conductive sealing (consult us)

NUT PLATE

Without
With

ACCESSORIES

PLATING

Metallized (Nickel plated)
Not metallized (without plating)

BACKSHELL (chimneys and clips)

Clips only
Straight backshell with cable tie
45° backshell with cable tie
90° backshell with cable tie
Swivelling cable tie

FIXING ACCESSORIES

Fixing bracket for rail mounting

COLOR CODING PLATES

Black coding plate (N)
Red coding plate (A)
Blue coding plate (B)
Green coding plate (C)
Yellow coding plate (D)
Pink coding plate (E)
Light green coding plate (F)

FLIGHT CAP

Flight cap plug shaped for receptacle

OTHER ACCESSORIES

Conductive panel sealing
Non conductive panel sealing
Nut plate
Plug protective cap
Receptacle protective cap

MODULES

Page 53

*Please consult SIM serie III catalog

SIM 2 - B - 2 - * - * - * - * - *

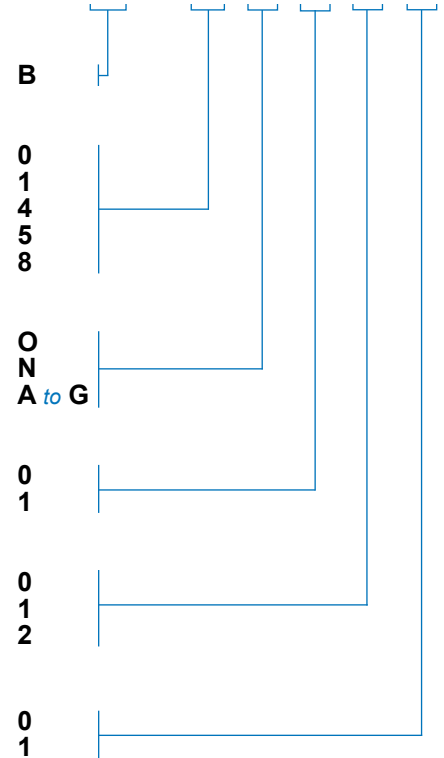

B
S
SIM 2 S 2 A10
SIM 2 B 2 A14
SIM 2 B 2 A15
SIM 2 B 2 A16
SIM 2 S 2 A18

SIM 2 S 2 A32

SIM 2 S 2 A41
SIM 2 S 2 A42
SIM 2 S 2 A43
SIM 2 S 2 A44
SIM 2 S 2 A45
SIM 2 S 2 A46
SIM 2 S 2 A47

SIM 2 B 2 A61

SIM 2 S 2 A71
SIM 2 S 2 A72
SIM 2 S 2 A73
SIM 2 S 2 A74
SIM 2 S 2 A75

FICHE STANDARD STANDARD PLUG

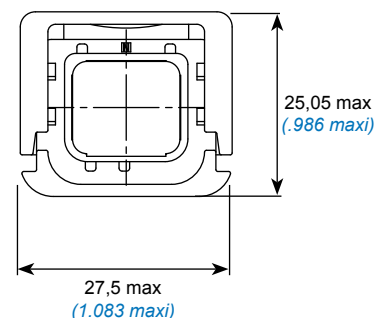
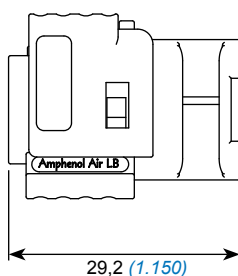

Masse / *Weight* : 10,62g

Réf. / *P/N* : SIM 2 B 2 0 * 0 0 0

Voir détrompage accouplement page 40 / *See coupling polarization page 40*

FICHE LONGUE (pour modules série III*) LONG PLUG (for modules serie III*)

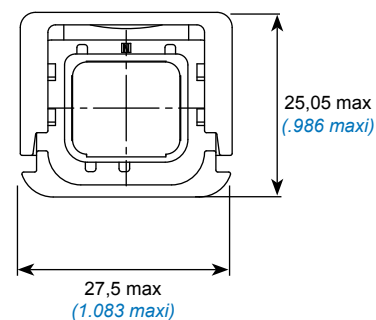
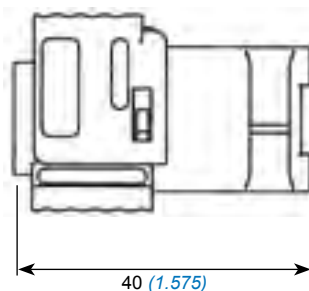

Réf. / *P/N* : SIM 2 B 2 1 * 0 0 0

Voir détrompage accouplement page 40 / *See coupling polarization page 40*

* voir le catalogue SIM Série III

**Please consult SIM serie III catalog*

ACCESSOIRES ACCESSORIES



CAPOT DROIT avec SERRE-CABLE

Ensemble cheminée droite SC + clips
Cheminée Droite avec serre-câble

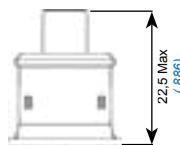
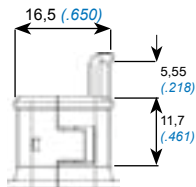
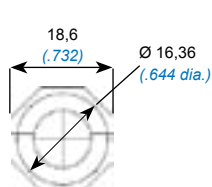

Réf. / P/N : SIM 2 B 2 A14

STRAIGHT BACKSHELL with CABLE TIE

Straight CT chimney + clips
Straight Chimney with cable-tie

CAPOT 45° avec SERRE-CABLE

Ensemble cheminée 45° SC + clips
Cheminée 45° avec serre-câble

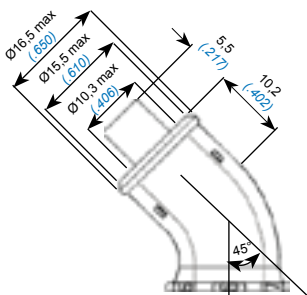
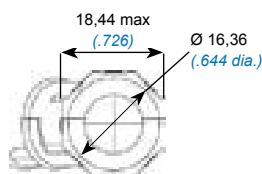

Réf. / P/N : SIM 2 B 2 A15

45° BACKSHELL with CABLE TIE

45° CT chimney + clips
45° Chimney with cable-tie

CAPOT 90° avec SERRE-CABLE

Ensemble cheminée 90° SC + clips
Cheminée 90° avec serre-câble

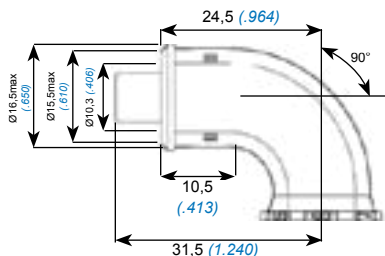
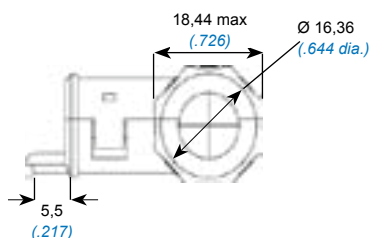

Réf. / P/N : SIM 2 B 2 A16

90° BACKSHELL with CABLE TIE

90° CT chimney + clips
90° Chimney with cable-tie

SERRE-CABLE ORIENTABLE

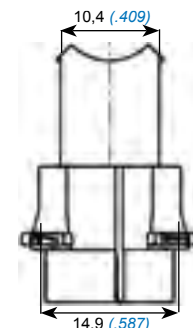
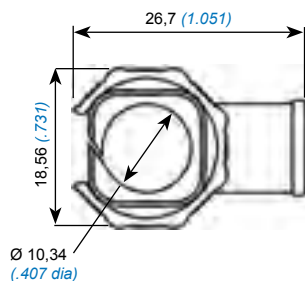
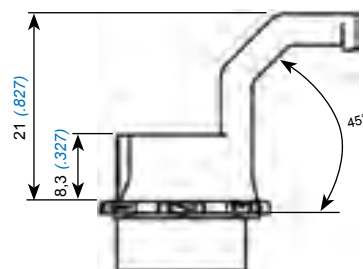

Réf. / P/N : SIM 2 S 2 A18

SWIVELLING CABLE TIE

CLIPS (seuls)

Utilisation avec Capots et Serre-Câble orientable (pour rechange)

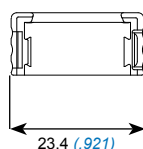
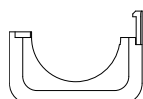
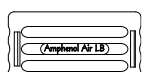

CLIPS (only)

To be mounted with Backshells and Swivelling cable tie (for replacing)

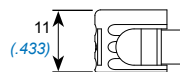

Réf. / P/N : SIM 2 S 2 A10

BOUCHONS

Bouchon de fiche

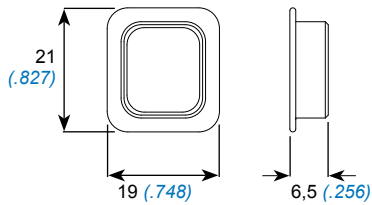

Bouchon d'embase

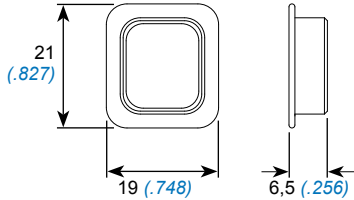

PROTECTIVE CAPS

Plug cap



Réf. / P/N : SIM 2 S 2 A74

Receptacle cap



Réf. / P/N : SIM 2 S 2 A75

COTES ASSEMBLES ET PERCAGES DU PANNEAU ASSEMBLY DIMENSIONS AND PANEL CUTOUT

Fiche standard / Embase collerette courte
Standard plug / Short flanged receptacle

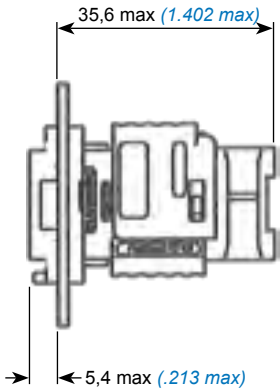

Fiche standard / Embase collerette longue
Standard plug / Long flanged receptacle

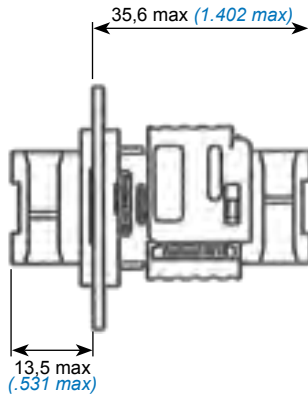

Fiche longue / Embase collerette longue
Long plug / Long flanged receptacle

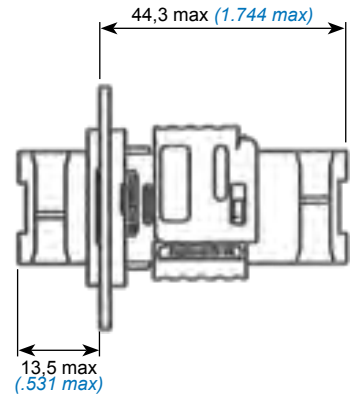

Fiche standard / Embase collerette courte / Capot droit
Standard plug / Short flanged receptacle / Straight backshell

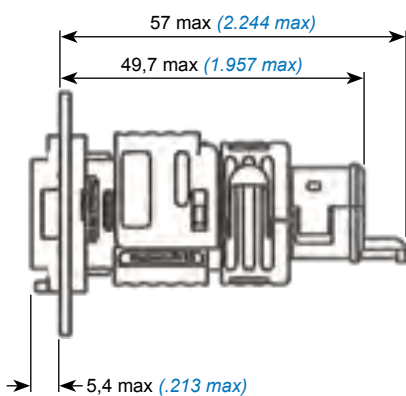

Fiche standard / Embase collerette courte / Capot 45°
Standard plug / Short flanged receptacle / 45° backshell

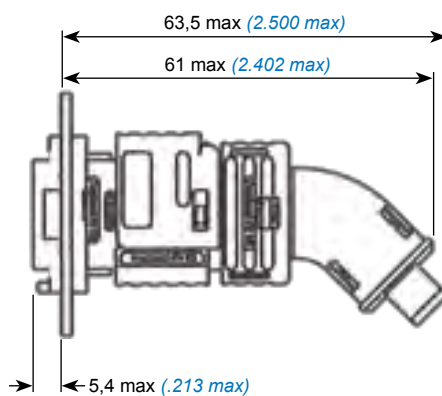

Fiche standard / Embase collerette courte / Capot 90°
Standard plug / Short flanged receptacle / 90° backshell

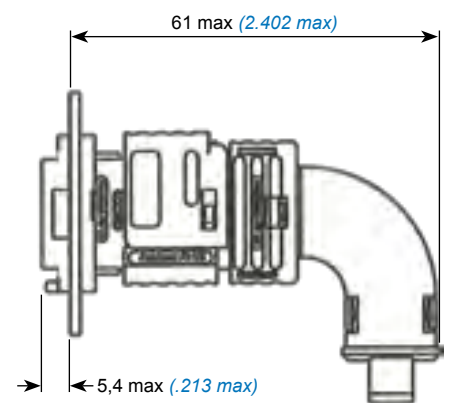

Fiche standard / Embase à fixation 3 points
Standard plug / 3 pins fixing receptacle

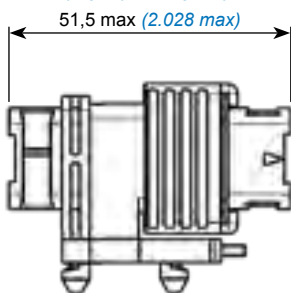

REFERENTIEL

PART NUMBERING TABLE

Réf. Air LB <i>Air LB P/N</i>	Description	Description	Norme EN4165 <i>EN4165 standard</i>	Page
SIM 2 * 2 A10	Clips seuls	<i>Clips only</i>		44
SIM 2 * 2 A14	Capot droit avec serre-câble	<i>Straight backshell with cable tie</i>		44
SIM 2 * 2 A15	Capot angle 45° avec serre-câble	<i>45° backshell with cable tie</i>		44
SIM 2 * 2 A16	Capot angle 90° avec serre-câble	<i>90° backshell with cable tie</i>		44
SIM 2 * 2 A18	Serre-câble orientable	<i>Swivelling cable tie</i>		44
SIM 2 S 2 A32	Support de fixation pour rail série 1751	<i>3 pin fixing for rail mounting</i>		45
SIM 2 S 2 A41	Plaque de couleur Noire (N)	<i>Black coding plate (N)</i>		45
SIM 2 S 2 A42	Plaque de couleur Rouge (A)	<i>Red coding plate (A)</i>		45
SIM 2 S 2 A43	Plaque de couleur Bleue (B)	<i>Blue coding plate (B)</i>		45
SIM 2 S 2 A44	Plaque de couleur Verte (C)	<i>Green coding plate (C)</i>		45
SIM 2 S 2 A45	Plaque de couleur Jaune (D)	<i>Yellow coding plate (D)</i>		45
SIM 2 S 2 A46	Plaque de couleur Rose (E)	<i>Pink coding plate (E)</i>		45
SIM 2 S 2 A47	Plaque de couleur Vert clair (G)	<i>Light green coding plate (G)</i>		45
SIM 2 B 2 A61	Bouchon de Vol Fiche pour Embase	<i>Flight cap plug shaped for receptacle</i>		45
SIM 2 S 2 A71	Joint de panneau conducteur	<i>Conductive panel seal</i>		45
SIM 2 S 2 A72	Joint de panneau non conducteur	<i>Non conductive panel seal</i>		45
SIM 2 S 2 A73	Contre Plaque de fixation	<i>Nut plate</i>		45
SIM 2 S 2 A74	Bouchon de fiche	<i>Plug cap</i>		46
SIM 2 S 2 A75	Bouchon d'embase	<i>Receptacle cap</i>		46
SIM 2 B 2 0 0 * * *	Fiche standard sans détrompage	<i>Standard plug without polarizing</i>		42
SIM 2 B 2 0 N * * *	Fiche standard avec détrompage N	<i>Standard plug with polarizing N</i>	EN4165 M 6 1 A N	42
SIM 2 B 2 0 * * * *	Fiche standard avec détrompage (A à G)	<i>Standard plug with polarizing (A to G)</i>		42
SIM 2 B 2 1 0 * * *	Fiche longue sans détrompage	<i>Long plug without polarizing</i>		42
SIM 2 B 2 1 N * * *	Fiche longue avec détrompage N	<i>Long plug with polarizing N</i>		42
SIM 2 B 2 1 * * * *	Fiche longue avec détrompage (A à G)	<i>Long plug with polarizing (A to G)</i>		42
SIM 2 B 2 4 0 * * *	Embase longue sans détrompage	<i>Long receptacle without polarizing</i>		43
SIM 2 B 2 4 N * * *	Embase longue avec détrompage N	<i>Long receptacle with polarizing N</i>	EN4165 M 7 A N 0 U 0	43
SIM 2 B 2 4 * * * *	Embase longue avec détrompage (A à G)	<i>Long receptacle with polarizing (A to G)</i>		43
SIM 2 B 2 5 0 * * *	Embase courte sans détrompage	<i>Short receptacle without polarizing</i>		43
SIM 2 B 2 5 N * * *	Embase courte avec détrompage N	<i>Short receptacle with polarizing N</i>	EN4165 M 1 A N 0 U 0	43
SIM 2 B 2 5 * * * *	Embase courte avec détrompage (A à G)	<i>Short receptacle with polarizing (A to G)</i>		43
SIM 2 B 2 8 0 * * *	Embase courte à fixation 3 points 90°, sans détrompage	<i>3 pins fixing short (90°)receptacle without polarizing</i>		43
SIM 2 B 2 8 N * * *	Embase longue à fixation 3 points 90°, avec détrompage N	<i>3 pins fixing short (90°) receptacle with polarizing N</i>		43
SIM 2 B 2 8 * * * *	Embase longue à fixation 3 points 90°, avec détrompage (A à G)	<i>3 pins fixing short (90°) receptacle with polarizing (A to G)</i>		43

PRESENTATION PRESENTATION



Le SIM Splice permet le raccordement simple, rapide et efficace de deux modules SIM.

Existant en version standard, en version équipée de serre-câbles, et en version à collerette pour montage sur cloison ou en traversée, il bénéficie des avantages des connecteurs SIM série II et Mono module.

Il peut être fixé sur/sous structure ou en traversée de cloisons.

SIM Splice provide reliable and simple connection between two SIM modules.

Designed in three versions : standard, with cable clamps, and flanged, splice feature same performances as SIM serie II and Mono module connectors.

SIM Splice can be fixed on/under a structure or Feedthru.



CARACTERISTIQUES TECHNIQUES TECHNICAL DATA

MECANIQUE

Matière : Thermoplastique
Rétention des modules dans le boîtier : 25,4 daN

MECHANICAL

*Material : Thermoplastic
Modules retention in shell : 25,4 daN*

CLIMATIQUE

Température d'utilisation : -55° à +175° C permanent

ENVIRONMENT

Operating temperature : -55°C to +175°C continuously

Dispositif de verrouillage
Locking system

Collerette
Flange

Serre-câbles
Cable clamp

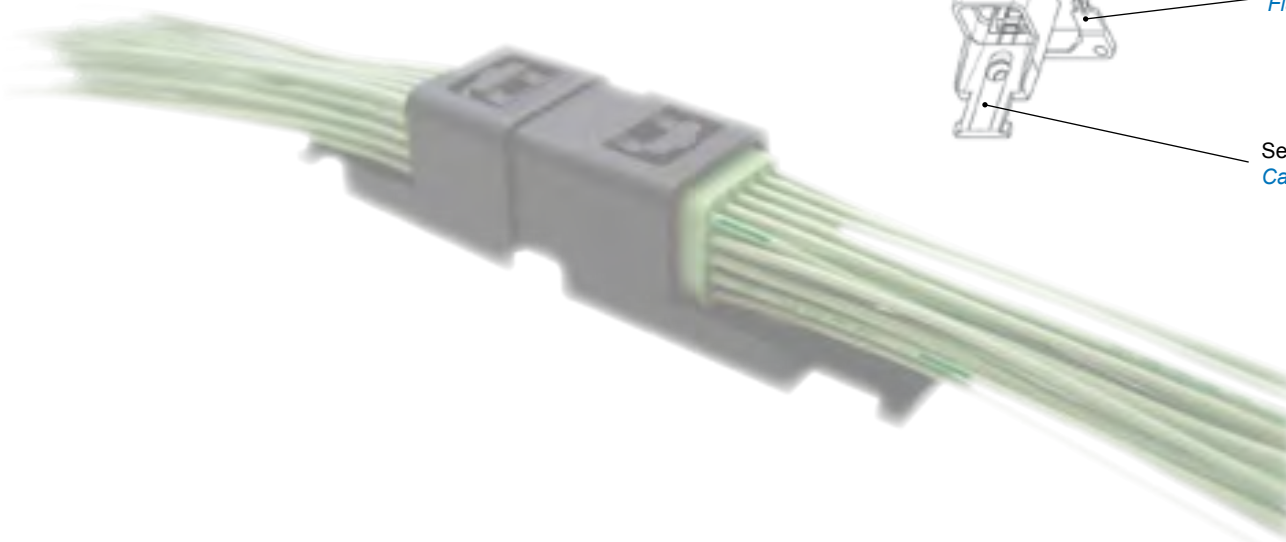

SIM SPLICE AVEC SERRE-CABLES

SIM SPLICE WITH CABLE CLAMPS

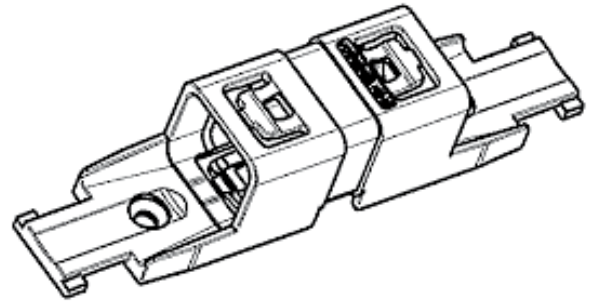

Ref **P/N** : **SIM 2 S 1 1 0 ***

Voir détrompage modules page 51
See modules polarizing on page 51

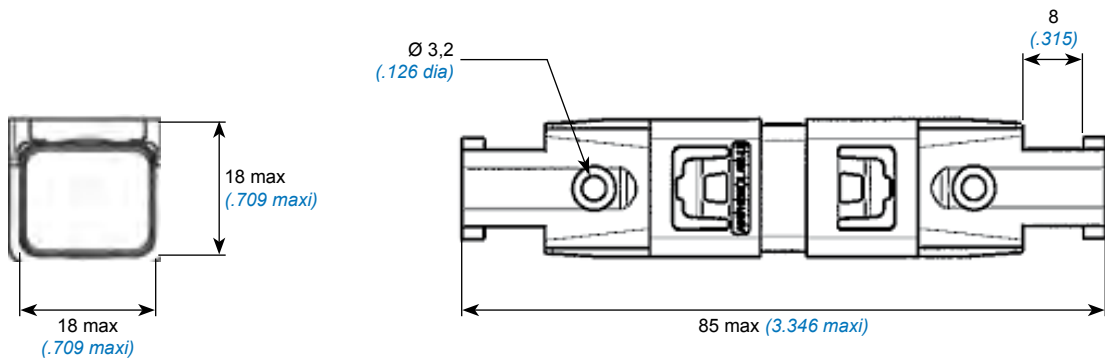

SIM SPLICE AVEC COLLERETTE

SIM SPLICE WITH FLANGE

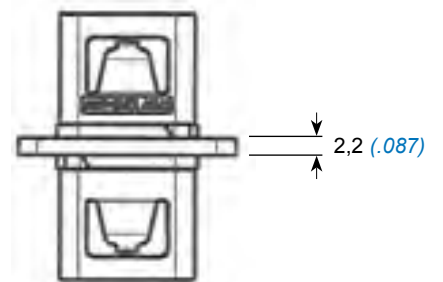
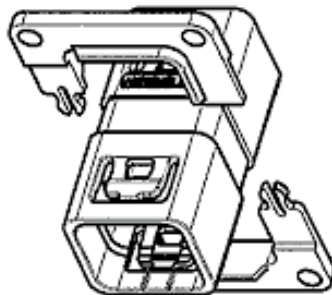

Ref **P/N** : **SIM 2 S 1 0 2 ***

Voir détrompage modules page 51
See modules polarizing on page 51

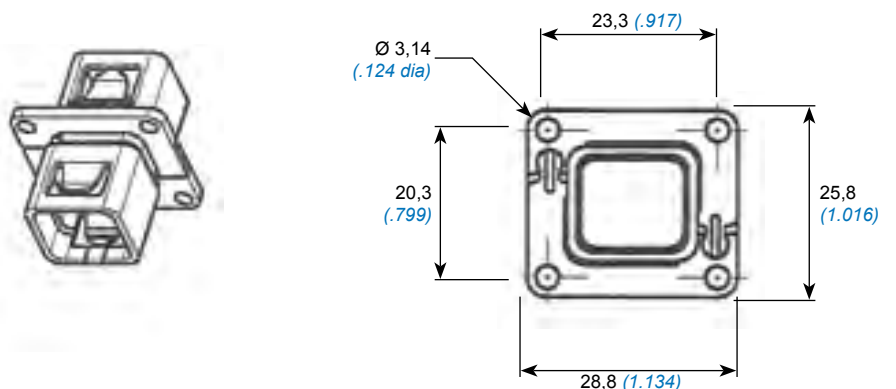

PRESENTATION PRESENTATION



Les modules étanches (avec ou sans joint périphérique) présentés ci-après et développés par Amphenol Air LB sont conçus pour recevoir des contacts à sertir répondant aux normes SAE-AS39029 et EN3155.

Des versions de modules à piquer sur CI, droits ou coudés sont également disponibles.

Amphenol Air LB a également élargi sa gamme en adaptant ses modules aux nouvelles spécificités du marché et propose, en plus des modules standards : deux types de modules pour fibre optique, un module haute densité (gauge 23) et un module RJ45 Ethernet.

Chacune des cavités des fiches / embases 4 modules est détrompée : à chaque cavité repérée A, B, C ou D correspond un module de même polarisation.

Chacune des cavités des fiches / embases 2 modules est détrompée : à chaque cavité repérée A ou B correspond un module de même polarisation.

Un module « neutre », polarisation N, peut être utilisé dans toutes les cavités.

Amphenol Air LB SIM sealed modules (with or without peripheral sealing) have been designed to use contacts to crimp, according to the SAE-AS39029 and EN3155 standards.

Modules for straight or angled PCB contacts are also available.

Amphenol Air LB has designed 2 versions of specific modules for fiber optics termini, modules for high density (gauge 23) and modules for RJ45 Ethernet insert.

Each cavity of 4 modules plugs / receptacles is polarized: To each cavity (A, B, C and D) corresponds a module with same polarization (module A in cavity A, module B in cavity B ...).

Each cavity of 2 modules plugs / receptacles is polarized: To each cavity (A and B) corresponds a module with same polarization (module A in cavity A, module B in cavity B).

A « neutral » module, with N polarization, can be inserted in all cavities.



Module N

Polarisation d'une embase 2 modules
2 modules receptacle polarization

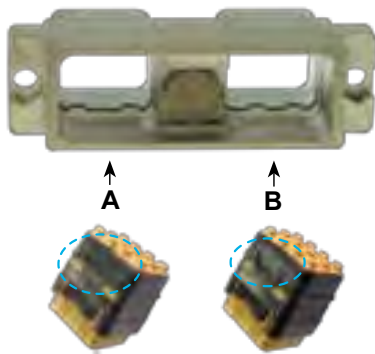

Polarisation d'une embase 4 modules
4 modules receptacle polarization

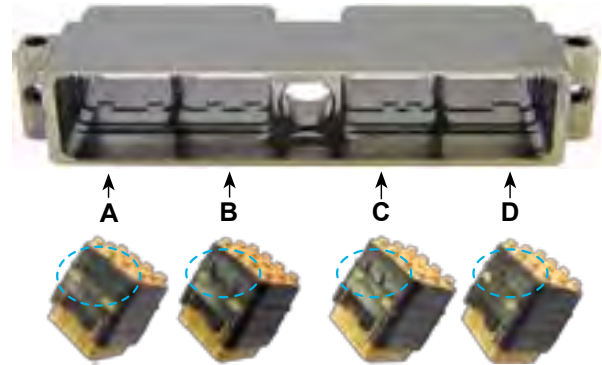

ARRANGEMENTS DES MODULES

MODULE LAYOUTS



Vue face arrière mâle
Pin rear view



Vue face avant mâle <i>Pin front view</i>	Arrangement <i>Layout</i>	Module Mâle <i>Pin module</i>	Module Femelle <i>Socket module</i>
	30 contacts taille 23 <i>30 contacts size 23</i>	SIM * 3023 P *	SIM * 3023 S *
	20 contacts taille 22 <i>20 contacts size 22</i>	SIM * 2022 P *	SIM * 2022 S *
	12 contacts taille 20 <i>12 contacts size 20</i>	SIM * 1220 P *	SIM * 1220 S *
	8 contacts taille 16 <i>8 contacts size 16</i>	SIM * 0816 P *	SIM * 0816 S *
	4 contacts taille 12 <i>4 contacts size 12</i>	SIM * 0412 P *	SIM * 0412 S *
	1 contact taille 8 <i>1 contact size 8</i>	SIM * 0108 P *	SIM * 0108 S *
	1 contact quadrax anti rotation côté détrompeur <i>1 quadrax contact anti-rotate on polarizer side</i>	SIM * 0118 P *	SIM * 0118 S *
	1 contact quadrax anti rotation côté opposé détrompeur <i>1 quadrax contact anti-rotate on polarizer opposite side</i>	SIM * 0128 P *	SIM * 0128 S *
	5 contacts taille 22 & 6 contacts taille 16 <i>5 contacts size 22 & 6 contacts size 16</i>	SIM * 9901 P *	SIM * 9901 S *
	6 contacts taille 22 & 3 contacts taille 20 <i>6 contacts size 22 & 3 contacts size 20</i>	SIM * 0936 P *	SIM * 0936 S *
	8 contacts taille 20 & 2 contacts taille 16 <i>8 contacts size 20 & 2 contacts size 16</i>	SIM * 0910 P *	SIM * 0910 S *
	12 contacts taille 20 <i>12 contacts size 20</i>	SIM * 0912 P *	SIM * 0912 S *
	SIM RJ45 Ethernet : Métallisé / <i>Metallized</i> Non métallisé / <i>Not metallized</i>	SIM M D 0145 P N SIM M N 0145 P N	SIM M D 0145 S N SIM M N 0145 S N
	Module obturateur <i>Sealing module</i>	SIM * L0000 P N	/

E : étanche en périphérie ou M : non étanche en périphérie
E : with peripheral sealing or M : without peripheral sealing

Voir polarisation page 55
See polarization on page 55

modules verts = haute densité de contacts / *green module = high contact density*

modules violets pour contacts à futs élargis / *purple modules are designed for extended crimping barrel*

Version E : étanche en périphérie
E version : with peripheral sealing



Version M : non étanche en périphérie
M version : without peripheral sealing



MODULES A REPRISE DE BLINDAGE & SHUNTES

GROUNDING AND SHUNT MODULES



MODULES A REPRISE DE BLINDAGE

L'identification des modules de masse est assurée par le grommet blanc.

Rc < 10 mΩ boîtier / contact



GROUNDING MODULES

Ground modules are identified thanks to the white rear grommet.

Rc < 10 mΩ shell / contact

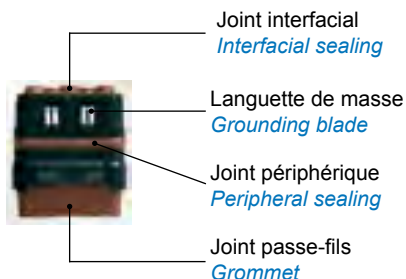

Module	Taille Size	Etanche en périphérie Peripheral Sealing	Non étanche en périphérie No peripheral sealing
	16	SIM EG 0816 PN	SIM MG 0816 PN
	12	SIM EG 0412 PN	SIM MG 0412 PN
	Quadrax anti-rotation côté détrompeur Quadrax contact anti-rotate on polarizer side	SIM EG 0118 PN	SIM MG 0118 PN

MODULES SHUNT

Le repérage des schémas électriques est assuré par un marquage apposé sur le grommet.

Ces modules n'existent qu'en version mâle.



SHUNT MODULES

Electrical system is printed on the grommet.

These modules are only available in male version.

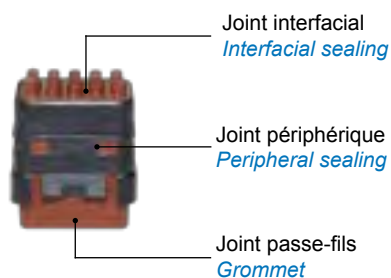

Module	Taille Size	Etanche en périphérie Peripheral Sealing	Non étanche en périphérie No peripheral sealing
	22	SIM EZ 2022 P *	SIM MZ 2022 P *
		SIM EZ 2A22 P *	SIM MZ 2A22 P *
		SIM EZ 2B22 P *	SIM MZ 2B22 P *

Voir polarisation page 55 / See polarization on page 55

Autres schémas, merci de nous consulter

For any other layouts, please contact us

CONTACTS A PIQUER SUR C.I. PCB CONTACTS



MODULES AVEC CONTACTS A PICOTS DROITS

MODULES WITH STRAIGHT PCB CONTACTS

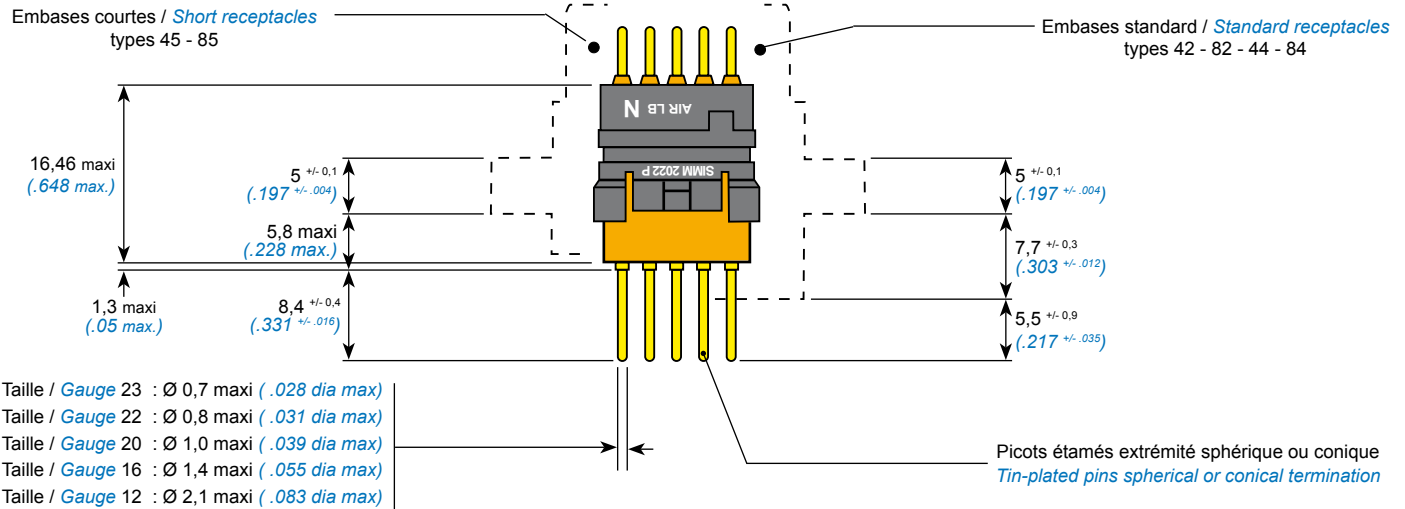

	Taille / Size 23	Taille / Size 22	Taille / Size 20	Taille / Size 16	Taille / Size 12
Modules équipés de contacts CI mâles droits étamés <i>Modules fitted with straight tin-plated PCB pin contacts</i>	SIM * 3023 P*P	SIM * 2022 P*P	SIM * 1220 P*P	SIM * 0816 P*P	SIM * 0412 P*P
Contacts CI mâles droits de rechanges non étamés <i>Pin spare contacts (not tin-plated)</i>	001714 063 02	001714 163 02	001714 263 02	001714 363 02	001714 463 02
Modules équipés de contacts CI femelles droits étamés <i>Modules fitted with straight tin-plated PCB socket contacts</i>	SIM * 3023 S*P	SIM * 2022 S*P	SIM * 1220 S*P	SIM * 0816 S*P	SIM * 0412 S*P
Contacts CI femelles droits de rechanges non étamés <i>Socket spare contacts (not tin-plated)</i>	001704 063 02	001704 163 02	001704 263 02	001704 363 02	001704 463 02

E : étanche en périphérie ou M : non étanche en périphérie
E : with peripheral sealing or M : without peripheral sealing

Voir polarisation page 55
See polarization on page 55

MODULES AVEC CONTACTS A PICOTS COUDES

MODULES WITH ANGLED PCB CONTACTS

Pour SIM 2&4 Modules
 For 2&4 Modules SIM series

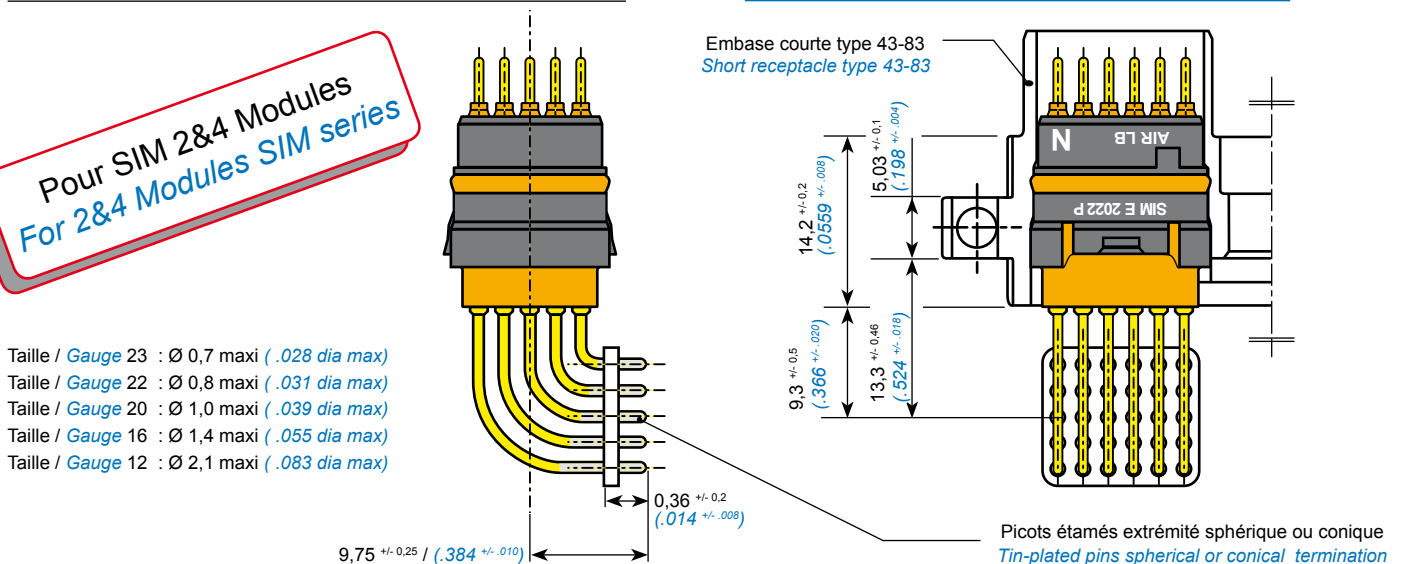

	Taille / Size 23	Taille / Size 22	Taille / Size 20	Taille / Size 16	Taille / Size 12
Modules équipés de contacts CI mâles coudeés étamés <i>Modules fitted with angled tin-plated PCB pin contacts</i>	335* 7010 501	335* 7011 501	335* 7012 501	335* 7013 501	335* 7014 501
Modules équipés de contacts CI femelles coudeés étamés <i>Modules fitted with angled tin-plated PCB socket contacts</i>	335* 7020 501	335* 7021 501	335* 7022 501	335* 7023 501	335* 7024 501

1 : étanche en périphérie ou 0 : non étanche en périphérie
1 : with peripheral sealing or 0 : without peripheral sealing

IMPLANTATION C.I. CONNECTEUR 4 MODULES 4 MODULES CONNECTOR PCB LAYOUT

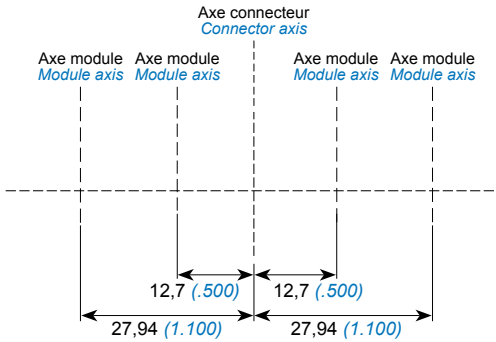

IMPLANTATION C.I. CONNECTEUR 2 MODULES 2 MODULES CONNECTOR PCB LAYOUT

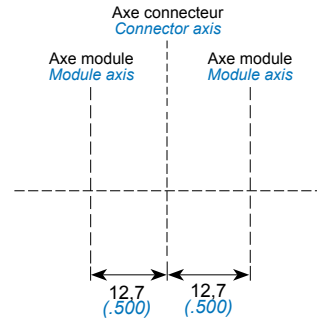

IMPLANTATION C.I. DES MODULES

MODULES PCB LAYOUT

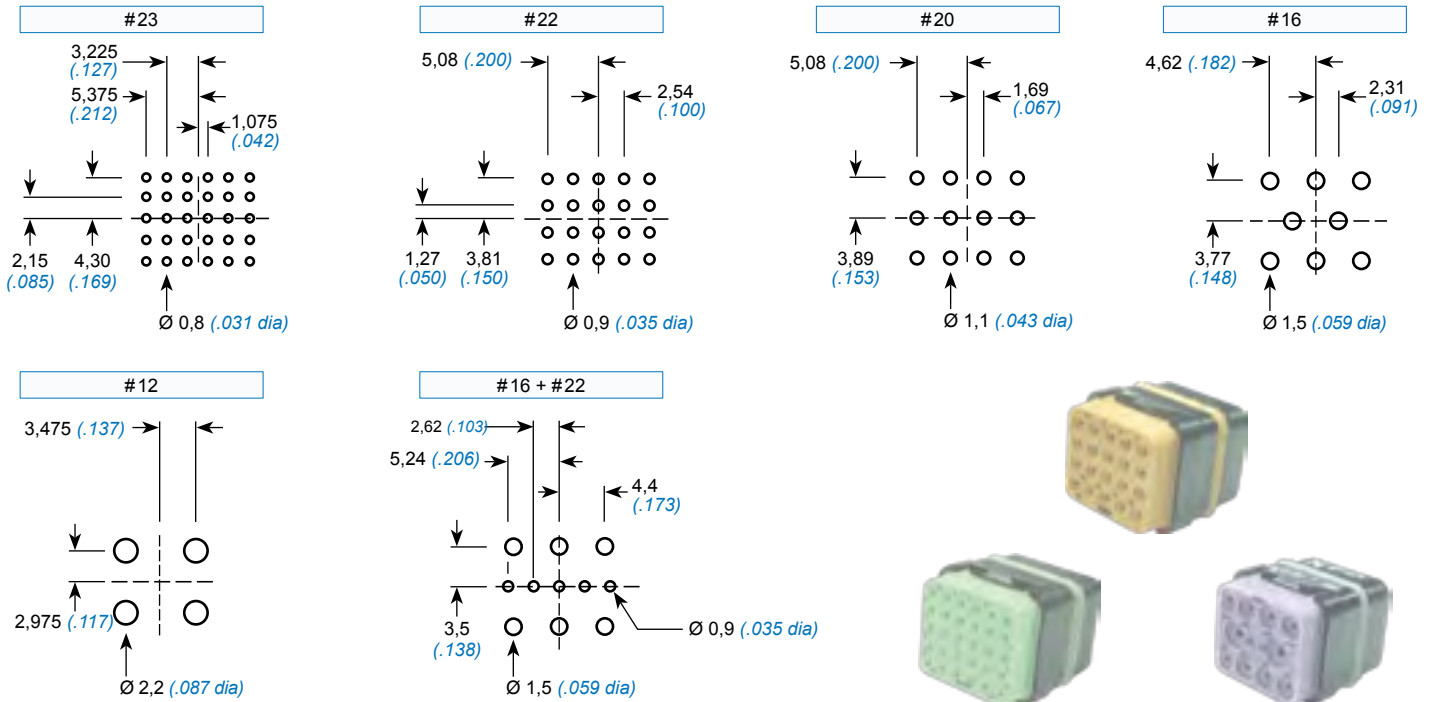

MODULES EQUIPES DE CONTACTS A WRAPPER

MODULES WITH WIRE WRAP CONTACTS

Contacts fixes

Fixed contacts

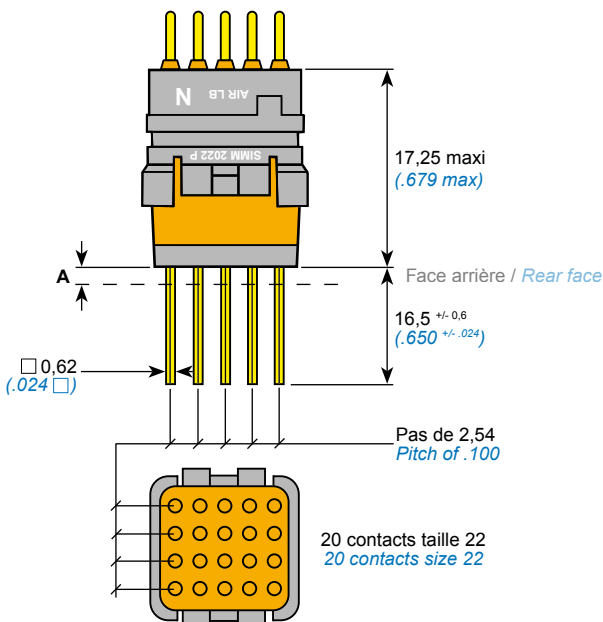

BOITIERS SIM Série II - 2&4 modules SHELLS SIM II series - 2&4 modules	A	
	mm +/- 0,4	inch +/- .016
Embase standard / <i>Standard receptacle</i>	2,4	.094
Embase courte / <i>Short receptacle</i>	- 1,3	- .051
Fiche standard / <i>Standard plug</i>	3,3	.130
Fiche de rack / <i>Rack plug</i>	3,3	.130

Réf. module équipé de contacts fixes
Module fitted with fixed contacts P/N
Taille / Size 22
SIM * 2022 P*K

Voir polarisation page 55
See polarization page 55

E : étanche en périphérie ou M : non étanche en périphérie
E : with peripheral sealing or M : without peripheral sealing

REFERENTIEL

PART NUMBERING TABLE



Réf. Air LB <i>Air LB P/N</i>	DESCRIPTION	DESCRIPTION	Norme EN4165 <i>EN4165 Standard</i>	Norme MBBN3330 <i>MBBN3330 Standard</i>	Masse Weight (g)	Page
335* 7010 501	Modules équipés de contacts CI mâles coudés étamés - taille 23 pour SIM série II	<i>Modules fitted with angled tin-plated PCB pin contacts - size 23 for SIM II series</i>				60
335* 7011 501	Modules équipés de contacts CI mâles coudés étamés - taille 22 pour SIM série II	<i>Modules fitted with angled tin-plated PCB pin contacts - size 22 for SIM II series</i>				60
335* 7012 501	Modules équipés de contacts CI mâles coudés étamés - taille 20 pour SIM série II	<i>Modules fitted with angled tin-plated PCB pin contacts - size 20 for SIM II series</i>				60
335* 7013 501	Modules équipés de contacts CI mâles coudés étamés - taille 16 pour SIM série II	<i>Modules fitted with angled tin-plated PCB pin contacts - size 16 for SIM II series</i>				60
335* 7014 501	Modules équipés de contacts CI mâles coudés étamés - taille 12 pour SIM série II	<i>Modules fitted with angled tin-plated PCB pin contacts - size 12 for SIM II series</i>				60
335* 7020 501	Modules équipés de contacts CI femelles coudés étamés - taille 23 pour SIM série II	<i>Modules fitted with angled tin-plated PCB sockets contacts - size 23 for SIM II series</i>				60
335* 7021 501	Modules équipés de contacts CI femelles coudés étamés - taille 22 pour SIM série II	<i>Modules fitted with angled tin-plated PCB sockets contacts - size 22 for SIM II series</i>				60
335* 7022 501	Modules équipés de contacts CI femelles coudés étamés - taille 20 pour SIM série II	<i>Modules fitted with angled tin-plated PCB sockets contacts - size 20 for SIM II series</i>				60
335* 7023 501	Modules équipés de contacts CI femelles coudés étamés - taille 16 pour SIM série II	<i>Modules fitted with angled tin-plated PCB sockets contacts - size 16 for SIM II series</i>				60
335* 7024 501	Modules équipés de contacts CI femelles coudés étamés - taille 12 pour SIM série II	<i>Modules fitted with angled tin-plated PCB sockets contacts - size 12 for SIM II series</i>				60
335* 7110 501	Modules équipés de contacts CI mâles coudés étamés - taille 23 pour SIM monomodule	<i>Modules fitted with angled tin-plated PCB pin contacts - size 23 for SIM monomodule</i>				61
335* 7111 501	Modules équipés de contacts CI mâles coudés étamés - taille 22 pour SIM monomodule	<i>Modules fitted with angled tin-plated PCB pin contacts - size 22 for SIM monomodule</i>				61
335* 7112 501	Modules équipés de contacts CI mâles coudés étamés - taille 20 pour SIM monomodule	<i>Modules fitted with angled tin-plated PCB pin contacts - size 20 for SIM monomodule</i>				61
335* 7113 501	Modules équipés de contacts CI mâles coudés étamés - taille 16 pour SIM monomodule	<i>Modules fitted with angled tin-plated PCB pin contacts - size 16 for SIM monomodule</i>				61
335* 7114 501	Modules équipés de contacts CI mâles coudés étamés - taille 12 pour SIM monomodule	<i>Modules fitted with angled tin-plated PCB pin contacts - size 12 for SIM monomodule</i>				61
335* 7120 501	Modules équipés de contacts CI femelles coudés étamés - taille 23 pour SIM monomodule	<i>Modules fitted with angled tin-plated PCB sockets contacts - size 23 for SIM monomodule</i>				61
335* 7121 501	Modules équipés de contacts CI femelles coudés étamés - taille 22 pour SIM monomodule	<i>Modules fitted with angled tin-plated PCB sockets contacts - size 22 for SIM monomodule</i>				61
335* 7122 501	Modules équipés de contacts CI femelles coudés étamés - taille 20 pour SIM monomodule	<i>Modules fitted with angled tin-plated PCB sockets contacts - size 20 for SIM monomodule</i>				61
335* 7123 501	Modules équipés de contacts CI femelles coudés étamés - taille 16 pour SIM monomodule	<i>Modules fitted with angled tin-plated PCB sockets contacts - size 16 for SIM monomodule</i>				61
335* 7124 501	Modules équipés de contacts CI femelles coudés étamés - taille 12 pour SIM monomodule	<i>Modules fitted with angled tin-plated PCB sockets contacts - size 12 for SIM monomodule</i>				61
SIM E 0108 P*	Module mâle 1 contact taille 8	<i>Pin module 1 contact size 8</i>	EN4165 01-08A2**A		2,50	56
SIM E 0108 S*	Module femelle 1 contact taille 8	<i>Socket module 1 contact size 8</i>	EN4165 01-08A2**B		4,02	56
SIM E 0118 P*	Module mâle 1 contact quadrax anti rotation côté détrompeur - taille 8	<i>Pin module 1 quadrax contact anti-rotate on polarizer side - size 8</i>	EN4165 01-18A2**B		2,27	56
SIM E 0118 S*	Module femelle 1 contact quadrax anti rotation côté détrompeur - taille 8	<i>Socket module 1 quadrax contact anti-rotate on polarizer side - size 8</i>	EN4165 01-18A2**B		3,94	56
SIM E 0128 P*	Module mâle 1 contact quadrax anti rotation côté opposé détrompeur - taille 8	<i>Pin module 1 quadrax contact anti-rotate on polarizer opposite side - size 8</i>	EN4165 01-28A2**B		2,27	56
SIM E 0128 S*	Module femelle 1 contact quadrax anti rotation côté opposé détrompeur - taille 8	<i>Socket module 1 quadrax contact anti-rotate on polarizer opposite side - size 8</i>	EN4165 01-28A2**B		3,94	56
SIM E 0412 P*	Module mâle 4 contacts taille 12	<i>Pin module 4 contacts size 12</i>	EN4165 04-12A2**A		2,28	56
SIM E 0412 P*P	Modules équipés de contacts CI mâles droits étamés taille 12	<i>Modules fitted with straight tin-plated PCB pin contacts - size 12</i>			8,42	60
SIM E 0412 P*R	Modules équipés de contacts CI mâles droits étamés démontables - taille 12	<i>Modules fitted with removable straight tin-plated PCB pin contacts - size 12</i>			7,63	61
SIM E 0412 S*	Module femelle 4 contacts taille 12	<i>Socket module 4 contacts size 12</i>	EN4165 04-12A2**B		3,00	56
SIM E 0412 S*P	Modules équipés de contacts CI femelles droits étamés - taille 12	<i>Modules fitted with straight tin-plated PCB socket contacts - size 12</i>				60
SIM E 0816 P*	Module mâle 8 contacts taille 16	<i>Pin module 8 contacts size 16</i>	EN4165 08-16A2**A		2,25	56
SIM E 0816 P*P	Modules équipés de contacts CI mâles droits étamés taille 16	<i>Modules fitted with straight tin-plated PCB pin contacts - size 16</i>			7,37	60
SIM E 0816 P*R	Modules équipés de contacts CI mâles droits étamés démontables - taille 16	<i>Modules fitted with removable straight tin-plated PCB pin contacts - size 16</i>			7,74	61
SIM E 0816 S*	Module femelle 8 contacts taille 16	<i>Socket module 8 contacts size 16</i>	EN4165 08-16A2**B		2,92	56
SIM E 0816 S*P	Modules équipés de contacts CI femelles droits étamés - taille 16	<i>Modules fitted with straight tin-plated PCB socket contacts - size 16</i>				60
SIM E 0910 P*	Module mâle 8 contacts taille 20 & 2 contacts taille 16	<i>Pin module 8 contacts size 20 & 2 contacts size 16</i>			2,50	56

REFERENTIEL

PART NUMBERING TABLE



Réf. Air LB <i>Air LB P/N</i>	DESCRIPTION	DESCRIPTION	Norme EN4165 <i>EN4165 Standard</i>	Norme MBBN3330 <i>MBBN3330 Standard</i>	Masse <i>Weight</i> (g)	Page
SIM M 0108 P*	Module mâle non étanche en périphérie 1 contact taille 8	<i>Pin module without peripheral sealing 1 contact size 8</i>	EN4165 01-08A1*A	MBBN3330 U 0108 P*	2,23	56
SIM M 0108 S*	Module femelle non étanche en périphérie 1 contact taille 8	<i>Socket module without peripheral sealing 1 contact size 8</i>	EN4165 01-08A1*B	MBBN3330 U 0108 S*	3,97	56
SIM M 0118 P*	Module mâle non étanche en périphérie 1 contact quadrax anti rotation côté détrom- peur - taille 8	<i>Pin module without peripheral sealing 1 quadrax contact anti-rotate on polarizer side - size 8</i>			2,22	56
SIM M 0118 S*	Module femelle non étanche en périphérie 1 contact quadrax anti rotation côté détrom- peur - taille 8	<i>Socket module without peripheral sealing 1 quadrax contact anti-rotate on polarizer side - size 8</i>			3,89	56
SIM M 0128 P*	Module mâle non étanche en périphérie 1 contact quadrax anti rotation côté opposé détrompeur - taille 8	<i>Pin module without peripheral sealing 1 quadrax contact anti-rotate on polari- zer opposite side - size 8</i>			2,22	56
SIM M 0128 S*	Module femelle non étanche en périphérie 1 contact quadrax anti rotation côté opposé détrompeur - taille 8	<i>Socket module without peripheral sealing 1 quadrax contact anti-rotate on polarizer opposite side - size 8</i>			3,89	56
SIM M 0412 P*	Module mâle non étanche en périphérie 4 contacts taille 12	<i>Pin module without peripheral sealing 4 contacts size 12</i>	EN4165 04-12A1*A	MBBN3330 U 0412 P*	2,20	56
SIM M 0412 P*P	Modules non étanches en périphérie équipés de contacts CI mâles droits étamés taille 12	<i>Modules without peripheral sealing fitted with straight tin-plated PCB pin contacts - size 12</i>			7,92	60
SIM M 0412 P*R	Modules non étanches en périphérie équipés de contacts CI mâles droits étamés démontables - taille 12	<i>Modules without peripheral sealing fitted with removable straight tin-plated PCB pin contacts - size 12</i>			7,58	61
SIM M 0412 S*	Module femelle non étanche en périphérie 4 contacts taille 12	<i>Socket module without peripheral sealing 4 contacts size 12</i>	EN4165 04-12A1*B	MBBN3330 U 0412 S*	2,95	56
SIM M 0412 S*P	Modules non étanches en périphérie équi- pés de contacts CI femelles droits étamés - taille 12	<i>Modules without peripheral sealing fitted with straight tin-plated PCB socket contacts - size 12</i>			60	
SIM M 0816 P*	Module mâle non étanche en périphérie 8 contacts taille 16	<i>Pin module without peripheral sealing 8 contacts size 16</i>	EN4165 08-16A1*A	MBBN3330 U 0816 P*	2,12	56
SIM M 0816 P*P	Modules non étanches en périphérie équipés de contacts CI mâles droits étamés taille 16	<i>Modules without peripheral sealing fitted with straight tin-plated PCB pin contacts - size 16</i>			7,32	60
SIM M 0816 P*R	Modules non étanches en périphérie équipés de contacts CI mâles droits étamés démontables - taille 16	<i>Modules without peripheral sealing fitted with removable straight tin-plated PCB pin contacts - size 16</i>			7,24	61
SIM M 0816 S*	Module non étanche en périphérie femelle 8 contacts taille 16	<i>Socket module without peripheral sealing 8 contacts size 16</i>	EN4165 08-16A1*B	MBBN3330 U 0816 S*	2,87	56
SIM M 0816 S*P	Modules non étanches en périphérie équi- pés de contacts CI femelles droits étamés - taille 16	<i>Modules without peripheral sealing fitted with straight tin-plated PCB socket contacts - size 16</i>			60	
SIM M 0910 P*	Module mâle non étanche en périphérie 8 contacts taille 20 & 2 contacts taille 16	<i>Pin module without peripheral sealing 8 contacts size 20 & 2 contacts size 16</i>			56	
SIM M 0910 S*	Module femelle non étanche en périphérie 8 contacts taille 20 & 2 contacts taille 16	<i>Socket module without peripheral sealing 8 contacts size 20 & 2 contacts size 16</i>			56	
SIM M 0912 P*	Module mâle non étanche en périphérie 12 contacts taille 20	<i>Pin module without peripheral sealing 12 contacts size 20</i>			56	
SIM M 0912 S*	Module femelle non étanche en périphérie 12 contacts taille 20	<i>Socket module without peripheral sealing 12 contacts size 20</i>			56	
SIM M 0936 P*	Module mâle non étanche en périphérie 6 contacts taille 22 & 3 contacts taille 20	<i>Pin module without peripheral sealing 6 contacts size 22 & 3 contacts size 20</i>			56	
SIM M 0936 S*	Module femelle non étanche en périphérie 6 contacts taille 22 & 3 contacts taille 20	<i>Socket module without peripheral sealing 6 contacts size 22 & 3 contacts size 20</i>			56	
SIM M 1220 P*	Module mâle non étanche en périphérie 12 contacts taille 20	<i>Pin module without peripheral sealing 12 contacts size 20</i>	EN4165 12-20A1*A	MBBN3330 U 1220 P*	2,30	56
SIM M 1220 P*P	Modules non étanches en périphérie équipés de contacts CI mâles droits étamés taille 20	<i>Modules without peripheral sealing fitted with straight tin-plated PCB pin contacts - size 20</i>			7,35	60
SIM M 1220 P*R	Modules non étanches en périphérie équipés de contacts CI mâles droits étamés démontables - taille 20	<i>Modules without peripheral sealing fitted with removable straight tin-plated PCB pin contacts - size 20</i>			5,78	61
SIM M 1220 S*	Module femelle non étanche en périphérie 12 contacts taille 20	<i>Socket module without peripheral sea- ling 12 contacts size 20</i>	EN4165 12-20A1*B	MBBN3330 U 1220 S*	3,15	56
SIM M 1220 S*P	Modules non étanches en périphérie équi- pés de contacts CI femelles droits étamés - taille 20	<i>Modules without peripheral sealing fitted with straight tin-plated PCB socket contacts - size 20</i>			60	
SIM M 2022 P*	Module mâle non étanche en périphérie 20 contacts taille 22	<i>Pin module without peripheral sealing 20 contacts size 22</i>	EN4165 20-22A1*A	MBBN3330 U 2022 P*	2,30	56
SIM M 2022 P*K	Modules non étanches en périphérie équipés de contacts à wrapper taille 22	<i>Module without peripheral sealing fitted with wire wrap contacts size 22</i>		MBBN3330 W 2022 PN	62	
SIM M 2022 P*P	Modules non étanches en périphérie équipés de contacts CI mâles droits étamés taille 22	<i>Modules without peripheral sealing fitted with straight tin-plated PCB pin contacts - size 22</i>			6,50	60
SIM M 2022 P*R	Modules non étanches en périphérie équipés de contacts CI mâles droits étamés démontables - taille 22	<i>Modules without peripheral sealing fitted with removable straight tin-plated PCB pin contacts - size 22</i>			5,35	61
SIM M 2022 S*	Module femelle non étanche en périphérie 20 contacts taille 22	<i>Socket module without peripheral sea- ling 20 contacts size 22</i>	EN4165 20-22A1*B	MBBN3330 U 2022 S*	3,35	56

CONNECTEURS SPECIFIQUES CUSTOM DESIGN CONNECTORS



En parallèle de la gamme normalisée EN4165 des connecteurs SIM, Amphenol Air LB s'adapte à vos besoins «sur mesure» et développe des connecteurs pour vos applications spécifiques.

In addition to the normalized EN4165 range, Amphenol Air LB designs custom connectors according to your needs, dedicated to your applications.

Ci-dessous quelques exemples de réalisations :

Below, examples of custom design connectors :

Platine métallique 12 modules
12 modules metallic plate



Connecteur rackable métallique 2 modules
2 modules metallic rackable connector



Connecteur rackable métallique 4 modules
4 modules metallic rackable connector



Connecteur rackable métallique 12 modules à piquer sur C.I.
12 modules to be solder on PCB metallic rackable connector

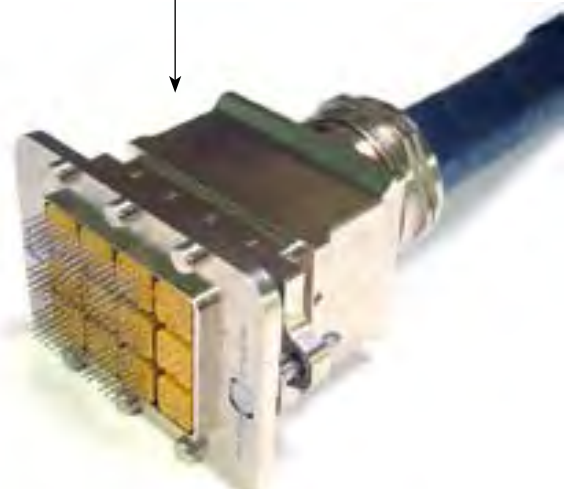

Connecteur rackable métallique 12 modules
12 modules metallic rackable connector

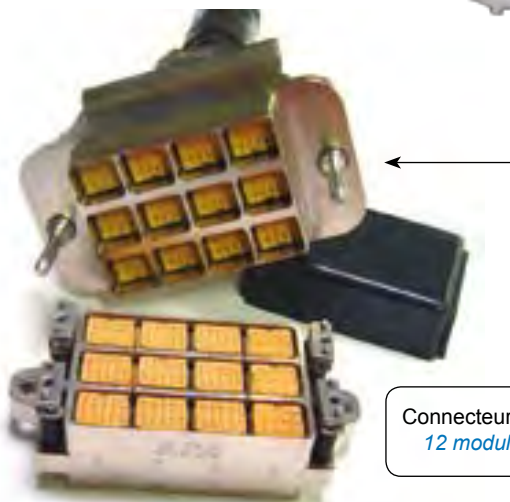

OUTILS POUR CONTACTS TOOLS FOR CONTACTS



Outil insertion / extraction contacts taille 23
Insertion tool for contact size 23



Réf. / P/N : 001112 010 25

Outil insertion / extraction contacts taille 22
Insertion tool for contact size 22



Réf. / P/N : 001112 100 25
Norme: M 81969 / 14-01

Outil insertion / extraction contacts taille 20
Insertion tool for contact size 20

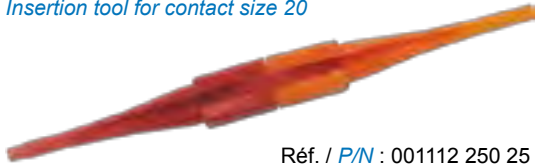

Réf. / P/N : 001112 250 25
Norme: M 81969 / 14-10

Outil insertion / extraction contacts taille 20 (modules violets)
Insertion tool for contact size 20 (purple modules)

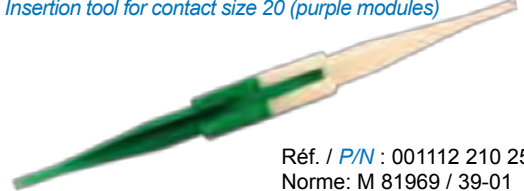

Réf. / P/N : 001112 210 25
Norme: M 81969 / 39-01

Outil insertion / extraction contacts taille 16
Insertion tool for contact size 16

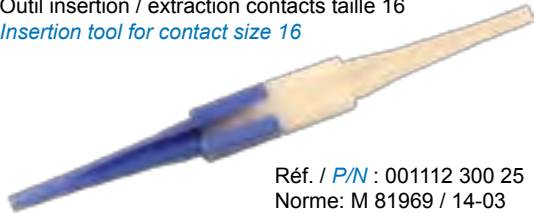

Réf. / P/N : 001112 300 25
Norme: M 81969 / 14-03

Outil insertion / extraction contacts taille 12
Insertion tool for contact size 12



Réf. / P/N : 001112 400 25
Norme: M 81969 / 14-04

Outil extraction contacts taille 8, Quadrax, Twinax, Triax
Extraction tool for contact size 8, Quadrax, Twinax, Triax



Réf. / P/N : 001112 700 25
Norme: M 81969 / 14-06

Insertion / extraction des contacts optiques ELIO®
Insertion / extraction of Elio® contacts



Réf. / P/N : 006101 009 00

OUTILS POUR MODULES TOOLS FOR MODULES

Extraction des Modules
Extraction of Modules

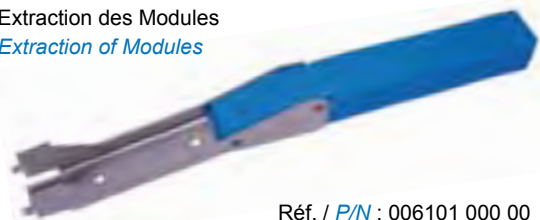

Réf. / P/N : 006101 000 00

Insertion des Modules *
*Insertion of Modules **



Réf. / P/N : 006101 006 00

Extraction des Modules RJ45
Extraction of RJ45 Modules



Réf. / P/N : 006101 008 00

PROCEDURE DE CABLAGE DES CONTACTS ELECTRIQUES

WIRING INSTRUCTIONS FOR ELECTRICAL CONTACTS

Les outils de mise en oeuvre ont un rôle prépondérant dans la phase de câblage. Il est impératif qu'ils soient en excellent état. Un outil ébréché, mal réglé, nuira à la qualité ainsi qu'aux caractéristiques des produits Amphenol Air LB.

L'insertion et l'extraction des contacts s'effectuent avec des outils plastiques ou métalliques.

SERTISSAGE

- ① Les câbles doivent être dénudés au moyen d'un outil approprié pour éviter de blesser l'âme et la gaine isolante. Dénuder le câble sur une longueur correspondant à la cote de perçage du fût de contact.



- ② Le sertissage des contacts sur le câble s'effectue avec un outil de sertissage complété d'un positionneur réglé pour la taille du contact. L'outil doit être conforme à la norme MIL C 22520.
- ③ En fonction du jeu entre le diamètre de l'âme du câble et le diamètre du fût du contact, deux possibilités se présentent :
 - 1 - jeu important : mettre le contact dans les mors de l'outil, le fût étant placé vers l'opérateur, insérer le câble dénudé dans le fût du contact.
 - 2 - jeu faible : placer le câble dans le fût du contact et insérer l'ensemble dans les mors de l'outil.
- ④ La pince ne libérera le contact que lorsque le cycle de sertissage complet aura été effectué
 - a - Le câble doit apparaître dans le trou de regard du contact, il indique que le câble est correctement présenté au sertissage.

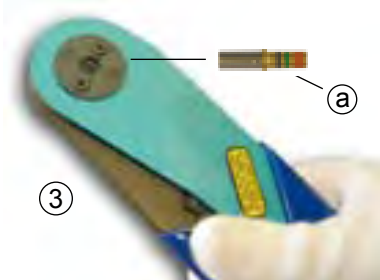

INSERTION DU CONTACT

L'insertion des contacts s'effectue avec l'outil côté COULEUR qui correspond à la taille des contacts (voir page 59).

- ① Tenir l'outil et insérer le câble dans la gorge longitudinale de l'outil.
- ② Tirer le fil vers l'arrière à travers l'outil jusqu'à ce que l'extrémité de l'outil repose sur l'épaulement de la collerette du contact.



Wiring tools are most important. It is imperative that they are in good condition. A chipped or badly adjusted tool will affect the quality as well as the characteristics of Amphenol Air LB products. Insertion and extraction of contacts are done with plastic or metallic tools.

CRIMPING

- ① The cables must be stripped with a suitable tool to avoid damaging the core and the insulating sheath. Strip the cable over a length corresponding to the drilling dimension of the cup.

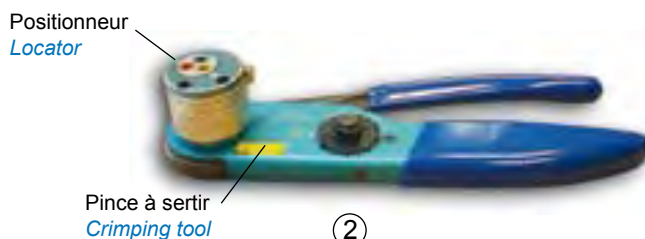

- ② Contacts crimping on the cable is done with a crimping tool completed with a locator corresponding to the contact size. The tool must comply with MIL C 22520 standard.
- ③ According to the space between the cable diameter and the cup diameter, one of two ways of crimping must be chosen :
 - 1 - important space : place the contact in the jaws of the tool with the cup toward the operator. Insert the stripped cable in the contact cup.
 - 2 - low space : place the cable in the contact cup and insert the group in the jaws of the tool.
- ④ The tool will not release the contact until the crimping process is fully completed.
 - a - The cable must be visible through the peep hole thus ensuring that it is correctly crimped.



CONTACT INSERTION

The contact insertion is made with the tool COLOUR side, the tool depending on the contact size (see page 59).

- ① Hold the tool and insert the cable into the longitudinal groove.
- ② Pull the cable to the rear of the tool until the end of the tool is in contact with the contact flange.

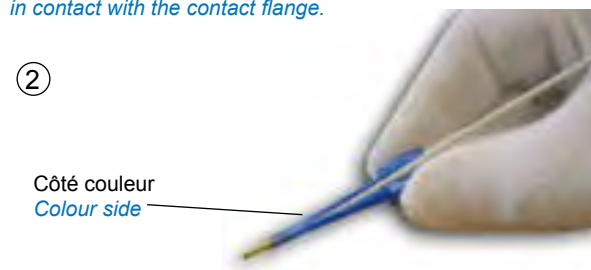

PROCEDURE D'INSERTION/EXTRACTION DES CONTACTS OPTIQUES Elio®

INSERTION/EXTRACTION INSTRUCTIONS FOR Elio® OPTICAL CONTACTS

Les outils de mise en oeuvre ont un rôle prépondérant dans la phase d'insertion des contacts optiques Elio®. Il est impératif qu'ils soient en excellent état. Un outil ébréché, ou inadapté, nuira à la qualité ainsi qu'aux caractéristiques des produits Amphenol Air LB.

L'insertion et l'extraction des contacts optiques Elio® s'effectuent avec des outils métalliques.

Insertion tools are very important. It is necessary that they are in good condition. A chipped or inadequate tool will affect the quality as well as the characteristics of Amphenol Air LB products. Insertion and extraction of Elio® contacts are done with metallic tools.

INSERTION DES CONTACTS OPTIQUES Elio®

INSERTION OF Elio® OPTIC CONTACTS

Les contacts optiques Elio® doivent être insérés à l'aide de l'outil adapté et référencé page 70.

Optic insertion tool, on page 70, is recommended to insert Elio® contacts in optic modules

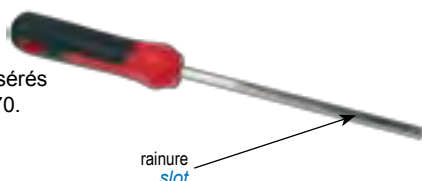

- 1 Faire coulisser l'outil le long du câble optique jusqu'en butée du contact. Pour se faire, le détrompeur d'insertion du contact (A) doit être placé dans la rainure de l'outil

- 1 Slide the tool along the optic cable until the (A) insert locator of the Elio® contact is position in the slot of the tool



- 2 Placer le détrompeur avant du contact (B) face au détrompeur cavité du connecteur (C)

- 2 Put the (B) insertion key in front of (C) the connector cupping



- 3 Pousser lentement le contact dans la cavité du module. Les ressorts du contact doivent être comprimés par l'outil

- 3 Slowly push the optic contact in the cupping. The spring mechanism must be compressed by the tool

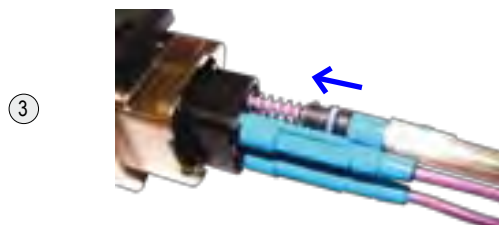

- 4 Une fois en butée dans la cavité du module, effectuer un quart de tour vers la droite avec l'outil pour verrouiller la position du contact optique Elio® dans la cavité du connecteur

- 4 When you feel a firm stop, use the tool to operate a quarter turn clockwise to lock the Elio® contact onto the cupping of the connector

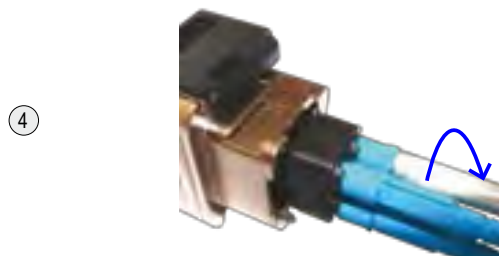

- 5 Retirer l'outil en le faisant coulisser le long du câble optique

- 5 Slide the tool down along the cable to remove it

REFERENTIEL GENERAL

GENERAL PART NUMBERING TABLE



Réf. Air LB / Air LB P/N	Description	Description	Page
001112 010 25	Outil d'insertion/extraction des contacts taille 23	<i>Tool for insertion/extraction of contacts size 23</i>	70
001112 100 25	Outil d'insertion/extraction des contacts taille 22	<i>Tool for insertion/extraction of contacts size 22</i>	70
001112 210 25	Outil d'insertion/extraction des contacts taille 20 (modules violets)	<i>Tool for insertion/extraction of contacts size 20 (purple modules)</i>	70
001112 250 25	Outil d'insertion/extraction des contacts taille 20	<i>Tool for insertion/extraction of contacts size 20</i>	70
001112 300 25	Outil d'insertion/extraction des contacts taille 16	<i>Tool for insertion/extraction of contacts size 16</i>	70
001112 400 25	Outil d'insertion/extraction des contacts taille 12	<i>Tool for insertion/extraction of contacts size 12</i>	70
001112 700 25	Outil d'insertion/extraction des contacts taille 8, Quadrax, Twinax, Triax	<i>Tool for insertion/extraction of contacts size 8, Quadrax, Twinax, Triax</i>	70
006101 000 00	Outil pour extraction des modules	<i>Tool for modules extraction</i>	70
006101 001 00	Outil pour verrouillage des connecteurs	<i>Tool for locking of connectors</i>	71
006101 002 00	Outil pour fixation des accessoires	<i>Tool for locking of accessories</i>	71
006101 003 00	Outil pour réindexation des noix de détrompage par l'avant	<i>Tool for angular modification of polarizing nuts by the front</i>	71
006101 004 00	Outil pour extraction des clés de détrompage	<i>Tool for extraction of polarizing keys</i>	71
006101 005 00	Outil pour montage des noix de détrompage par l'avant	<i>Tool for assembly of polarizing nuts by the front</i>	71
006101 006 00	Outil pour insertion des modules	<i>Tool for modules insertion</i>	70
006101 008 00	Outil pour extraction des modules RJ45	<i>Tool for RJ45 modules extraction</i>	70
006101 009 00	Outil pour insertion/extraction des contacts optiques ELIO®	<i>Tool for ELIO® contacts insertion/extraction</i>	70
006112 050 **	Capot de fiche métallique durci - 2 modules	<i>Shielded metallic plug cover - 2 modules</i>	23
006112 060 **	Capot d'embase métallique durci - 2 modules	<i>Shielded metallic socket cover - 2 modules</i>	23
006112 070 **	Capot de fiche de rack métallique durci - 2 modules	<i>Shielded metallic rack plug cover - 2 modules</i>	23
006114 050 **	Capot de fiche métallique durci - 4 modules	<i>Shielded metallic plug cover - 4 modules</i>	24
006114 051 **	Cheminée cylindrique métallique durcie	<i>Shielded metallic cylindrical chimney</i>	23 / 24
006114 052 **	Cheminée ovale métallique durcie	<i>Shielded metallic oval chimney</i>	24
006114 053 **	Obturateur métallique durci	<i>Shielded metallic sealing plug</i>	23 / 24
006114 055 **	Cheminée ovale avec fenêtre	<i>Oval chimney with lateral hole</i>	24
006114 060 **	Capot d'embase métallique durci - 4 modules	<i>Shielded metallic socket cover - 4 modules</i>	24
006114 070 **	Capot de fiche de rack métallique durci - 4 modules	<i>Shielded metallic rack plug cover - 4 modules</i>	24
006114 200 01	Clé de détrompage code A - violet	<i>Polarizing key code A - purple</i>	28
006114 200 02	Clé de détrompage code B - jaune	<i>Polarizing key code B - yellow</i>	28
006114 200 03	Clé de détrompage code C - vert	<i>Polarizing key code C - green</i>	28
006114 200 04	Clé de détrompage code D - bleu	<i>Polarizing key code D - blue</i>	28
006114 200 05	Clé de détrompage code E - orange	<i>Polarizing key code E - orange</i>	28
006114 200 06	Clé de détrompage code F - blanc	<i>Polarizing key code F - white</i>	28
006114 200 07	Clé de détrompage code G - universel	<i>Polarizing key code G - standard</i>	28
006114 210 01	Noix de détrompage code A - violet	<i>Polarizing nuts code A - purple</i>	28
006114 210 02	Noix de détrompage code B - jaune	<i>Polarizing nuts code B - yellow</i>	28
006114 210 03	Noix de détrompage code C - vert	<i>Polarizing nuts code C - green</i>	28
006114 210 04	Noix de détrompage code D - bleu	<i>Polarizing nuts code D - blue</i>	28
006114 210 05	Noix de détrompage code E - orange	<i>Polarizing nuts code E - orange</i>	28
006114 210 06	Noix de détrompage code F - blanc	<i>Polarizing nuts code F - white</i>	28
006114 210 07	Noix de détrompage code G - universel	<i>Polarizing nuts code G - standard</i>	28
3020 2150 021	Contacts CI mâle droits de rechanges non étamés (sans bague) - taille 23	<i>Pin spare contacts without flange (not tin-plated) - size 23</i>	61
3020 2151 021	Contacts CI mâle droits de rechanges non étamés (sans bague) - taille 22	<i>Pin spare contacts without flange (not tin-plated) - size 22</i>	61
3020 2152 021	Contacts CI mâle droits de rechanges non étamés (sans bague) - taille 20	<i>Pin spare contacts without flange (not tin-plated) - size 20</i>	61
3020 2153 021	Contacts CI mâle droits de rechanges non étamés (sans bague) - taille 16	<i>Pin spare contacts without flange (not tin-plated) - size 16</i>	61

REFERENTIEL GENERAL

GENERAL PART NUMBERING TABLE



Réf. Air LB / Air LB P/N	Description	Description	Page
3350 5234 01*	Bouchon métallique 4 modules standard ou durci d'embase	<i>Standard or shielded metallic 4 modules receptacle cap</i>	25
3351 5524 020	Fiche clicker nut haute résistance nickelé brillant - 4 modules	<i>Bright nickel plated clicker nut rugged plug - 4 modules</i>	16
3351 5524 028	Fiche clicker nut haute résistance cadmié vert olive - 4 modules	<i>Olive drab cadmium clicker nut rugged plug - 4 modules</i>	16
3351 5524 303	Fiche clicker nut haute résistance composite standard - 4 modules	<i>Standard composite clicker nut rugged plug - 4 modules</i>	16
3351 6012 **	Capot de protection composants - 2 modules	<i>Component protection cover - 2 modules</i>	21
3351 6014 **	Capot de protection composants - 4 modules	<i>Component protection cover - 4 modules</i>	21
3351 6022 **	Serre-câbles à sorties orientables - 2 modules	<i>Adjustable cable clamp - 2 modules</i>	21
3351 6024 **	Serre-câbles à sorties orientables - 4 modules	<i>Adjustable cable clamp - 4 modules</i>	21
3351 6047 303	Mâchoire pour bus mâle - 4 modules	<i>Clamp for pin bus - 4 modules</i>	22
3351 6057 303	Mâchoire pour bus femelle - 4 modules	<i>Clamp for socket bus - 4 modules</i>	22
3351 6062 ***	Capot de fiche composite durci - 2 modules	<i>Shielded composite plug cover - 2 modules</i>	23
3351 6064 ***	Capot de fiche composite durci - 4 modules	<i>Shielded composite plug cover - 4 modules</i>	24
3351 6072 ***	Capot d'embase composite durci - 2 modules	<i>Shielded composite socket cover - 2 modules</i>	23
3351 6074 ***	Capot d'embase composite durci - 4 modules	<i>Shielded composite socket cover - 4 modules</i>	24
3351 6082 303	Serre-câbles monobloc - 2 modules	<i>Monoblock cable clamps - 2 modules</i>	22
3351 6084 303	Serre-câbles monobloc - 4 modules	<i>Monoblock cable clamps - 4 modules</i>	22
3351 6092 ***	Capot de fiche de rack composite durci - 2 modules	<i>Shielded composite rack plug cover - 2 modules</i>	23
3351 6094 ***	Capot de fiche de rack composite durci - 4 modules	<i>Shielded composite rack plug cover - 4 modules</i>	24
3351 6104 303	Capot pour réaligement des contacts sans mâchoire - 4 modules	<i>Contacts alignment cover without clamp - 4 modules</i>	22
3355 0011 320	Canne de protection	<i>Cable protective device</i>	25
SIM 2 * 2 A10	Clips simples	<i>Single clips</i>	44
SIM 2 * 2 A14	Capot droit avec serre-câble	<i>Straight backshell with cable tie</i>	44
SIM 2 * 2 A15	Capot angle 45° avec serre-câble	<i>45° backshell with cable tie</i>	44
SIM 2 * 2 A16	Capot angle 90° avec serre-câble	<i>90° backshell with cable tie</i>	44
SIM 2 * 2 A18	Serre-câble orientable	<i>Swivelling cable tie</i>	44
SIM 2 B 2 0 0 * * *	Fiche sans détrompage	<i>Plug without polarizing</i>	42
SIM 2 B 2 0 N * * *	Fiche avec détrompage N	<i>Plug with polarizing N</i>	42
SIM 2 B 2 0 * * * *	Fiche avec détrompage (A à G)	<i>Plug with polarizing (A to G)</i>	42
SIM 2 B 2 4 0 * * *	Embase longue sans détrompage	<i>Long receptacle without polarizing</i>	43
SIM 2 B 2 4 N * * *	Embase longue avec détrompage N	<i>Long receptacle with polarizing N</i>	43
SIM 2 B 2 4 * * * *	Embase longue avec détrompage (A à G)	<i>Long receptacle with polarizing (A to G)</i>	43
SIM 2 B 2 5 0 * * *	Embase courte sans détrompage	<i>Short receptacle without polarizing</i>	43
SIM 2 B 2 5 N * * *	Embase courte avec détrompage N	<i>Short receptacle with polarizing N</i>	43
SIM 2 B 2 5 * * * *	Embase courte avec détrompage (A à G)	<i>Short receptacle with polarizing (A to G)</i>	43
SIM 2 B 2 8 0 * * *	Embase courte à fixation 3 points 90°, sans détrompage	<i>3 pins fixing short (90°)receptacle without polarizing</i>	43
SIM 2 B 2 8 N * * *	Embase longue à fixation 3 points 90°, avec détrompage N	<i>3 pins fixing short (90°) receptacle with polarizing N</i>	43
SIM 2 B 2 8 * * * *	Embase longue à fixation 3 points 90°, avec détrompage (A à G)	<i>3 pins fixing short (90°) receptacle with polarizing (A to G)</i>	43
SIM 2 B 40*	Fiche clicker nut composite durci - 2 modules	<i>Shielded composite clicker nut plug - 2 modules</i>	16
SIM 2 B 42*	Embase standard composite durci - 2 modules	<i>Shielded composite standard receptacle - 2 modules</i>	19
SIM 2 B 43*	Embase courte composite durci - 2 modules	<i>Shielded composite short receptacle - 2 modules</i>	19
SIM 2 B 44*	Embase à collerette composite durci - 2 modules	<i>Shielded composite flanged receptacle - 2 modules</i>	19
SIM 2 B 45*	Embase courte à collerette composite durci - 2 modules	<i>Shielded composite flanged short receptacle - 2 modules</i>	19
SIM 2 B 80*	Fiche clicker nut composite durci - 4 modules	<i>Shielded composite clicker nut plug - 4 modules</i>	19
SIM 2 B 82*	Embase standard composite durci - 4 modules	<i>Shielded composite standard receptacle - 4 modules</i>	19
SIM 2 B 83*	Embase courte composite durci - 4 modules	<i>Shielded composite short receptacle - 4 modules</i>	19
SIM 2 B 84*	Embase à collerette composite durci - 4 modules	<i>Shielded composite flanged receptacle - 4 modules</i>	19
SIM 2 B 85*	Embase courte à collerette composite durci - 4 modules	<i>Shielded composite flanged short receptacle - 4 modules</i>	19

REFERENTIEL GENERAL

GENERAL PART NUMBERING TABLE



Réf. Air LB / Air LB P/N	Description	Description	Page
SIM AD 38*	Capot de fiche de rack métallique durci avec 2 cheminées cylindriques	<i>Shielded metallic rack plug cover with 2 cylindrical chimneys</i>	23
SIM AD 64*	Capot d'embase métallique durci avec 4 cheminées cylindrique	<i>Shielded metallic receptacle cover with 4 cylindrical chimneys</i>	24
SIM AD 67*	Capot de fiche métallique durci avec 4 cheminées cylindrique	<i>Shielded metallic plug cover with 4 cylindrical chimneys</i>	24
SIM AD 68*	Capot de fiche de rack métallique durci avec 4 cheminées cylindriques	<i>Shielded metallic rack plug cover with 4 cylindrical chimneys</i>	24
SIM AN 30*	Serre-câbles standard - 2 modules	<i>Standard cable clamps - 2 modules</i>	20
SIM AN 31*	Serre-limande standard - 2 modules	<i>Standard sheath cable clamps - 2 modules</i>	20
SIM AN 32*	Serre-nappes standard - 2 modules	<i>Standard flat cable clamps - 2 modules</i>	20
SIM AN 60*	Serre-câbles standard - 4 modules	<i>Standard cable clamps - 4 modules</i>	20
SIM AN 61*	Serre-limande standard - 4 modules	<i>Standard sheath cable clamps - 4 modules</i>	20
SIM AN 62*	Serre-nappes standard - 4 modules	<i>Standard flat cable clamps - 4 modules</i>	20
SIM E 0108 P*	Module mâle 1 contact taille 8	<i>Pin module 1 contact size 8</i>	56
SIM E 0108 S*	Module femelle 1 contact taille 8	<i>Socket module 1 contact size 8</i>	56
SIM E 0118 P*	Module mâle 1 contact quadrax anti rotation côté détrompeur - taille 8	<i>Pin module 1 quadrax contact anti-rotate on polarizer side - size 8</i>	56
SIM E 0118 S*	Module femelle 1 contact quadrax anti rotation côté détrompeur - taille 8	<i>Socket module 1 quadrax contact anti-rotate on polarizer side - size 8</i>	56
SIM E 0128 P*	Module mâle 1 contact quadrax anti rotation côté opposé détrompeur - taille 8	<i>Pin module 1 quadrax contact anti-rotate on polarizer opposite side - size 8</i>	56
SIM E 0128 S*	Module femelle 1 contact quadrax anti rotation côté opposé détrompeur - taille 8	<i>Socket module 1 quadrax contact anti-rotate on polarizer opposite side - size 8</i>	56
SIM E 0412 P*	Module mâle 4 contacts taille 12	<i>Pin module 4 contacts size 12</i>	56
SIM E 0412 P*P	Modules équipés de contacts CI mâles droits étamés taille 12	<i>Modules fitted with straight tin-plated PCB pin contacts - size 12</i>	60
SIM E 0412 P*R	Modules équipés de contacts CI mâles droits étamés démontables - taille 12	<i>Modules fitted with removable straight tin-plated PCB pin contacts - size 12</i>	61
SIM E 0412 S*	Module femelle 4 contacts taille 12	<i>Socket module 4 contacts size 12</i>	56
SIM E 0412 S*P	Modules équipés de contacts CI femelles droits étamés - taille 12	<i>Modules fitted with straight tin-plated PCB socket contacts - size 12</i>	60
SIM E 0412 P*	Module mâle 4 contacts taille 12	<i>Pin module 4 contacts size 12</i>	56
SIM E 0412 P*P	Modules équipés de contacts CI mâles droits étamés taille 12	<i>Modules fitted with straight tin-plated PCB pin contacts - size 12</i>	60
SIM E 0412 P*R	Modules équipés de contacts CI mâles droits étamés démontables - taille 12	<i>Modules fitted with removable straight tin-plated PCB pin contacts - size 12</i>	61
SIM E 0412 S*	Module femelle 4 contacts taille 12	<i>Socket module 4 contacts size 12</i>	56
SIM E 0412 S*P	Modules équipés de contacts CI femelles droits étamés - taille 12	<i>Modules fitted with straight tin-plated PCB socket contacts - size 12</i>	60
SIM E 0816 P*	Module mâle 8 contacts taille 16	<i>Pin module 8 contacts size 16</i>	56
SIM E 0816 P*P	Modules équipés de contacts CI mâles droits étamés taille 16	<i>Modules fitted with straight tin-plated PCB pin contacts - size 16</i>	60
SIM E L 0000 PN	Module obturateur étanche en périphérie	<i>Sealing module with peripheral sealing</i>	56
SIM E 0816 P*R	Modules équipés de contacts CI mâles droits étamés démontables - taille 16	<i>Modules fitted with removable straight tin-plated PCB pin contacts - size 16</i>	61
SIM E 0816 S*	Module femelle 8 contacts taille 16	<i>Socket module 8 contacts size 16</i>	56
SIM E 0816 S*P	Modules équipés de contacts CI femelles droits étamés - taille 16	<i>Modules fitted with straight tin-plated PCB socket contacts - size 16</i>	60
SIM E 0910 P*	Module mâle 8 contacts taille 20 & 2 contacts taille 16	<i>Pin module 8 contacts size 20 & 2 contacts size 16</i>	56
SIM E 0910 S*	Module femelle 8 contacts taille 20 & 2 contacts taille 16	<i>Socket module 8 contacts size 20 & 2 contacts size 16</i>	56
SIM E 0912 P*	Module mâle 12 contacts taille 20	<i>Pin module 12 contacts size 20</i>	56
SIM E 0912 S*	Module femelle 12 contacts taille 20	<i>Socket module 12 contacts size 20</i>	56
SIM E 0936 P*	Module mâle 6 contacts taille 22 & 3 contacts taille 20	<i>Pin module 6 contacts size 22 & 3 contacts size 20</i>	56
SIM E 0936 S*	Module femelle 6 contacts taille 22 & 3 contacts taille 20	<i>Socket module 6 contacts size 22 & 3 contacts size 20</i>	56
SIM E 1220 P*	Module mâle 12 contacts taille 20	<i>Pin module 12 contacts size 20</i>	56
SIM E 1220 P*P	Modules équipés de contacts CI mâles droits étamés taille 20	<i>Modules fitted with straight tin-plated PCB pin contacts - size 20</i>	60
SIM E 1220 P*R	Modules équipés de contacts CI mâles droits étamés démontables - taille 20	<i>Modules fitted with removable straight tin-plated PCB pin contacts - size 20</i>	61
SIM E 1220 S*	Module femelle 12 contacts taille 20	<i>Socket module 12 contacts size 20</i>	56
SIM E 1220 S*P	Modules équipés de contacts CI femelles droits étamés - taille 20	<i>Modules fitted with straight tin-plated PCB socket contacts - size 20</i>	60
SIM E 2022 P*	Module mâle 20 contacts taille 22	<i>Pin module 20 contacts size 22</i>	56
SIM E 2022 P*K	Module équipé de contacts à wrapper taille 22	<i>Module fitted with wire wrap contacts size 22</i>	62
SIM E 2022 P*P	Modules équipés de contacts CI mâles droits étamés taille 22	<i>Modules fitted with straight tin-plated PCB pin contacts - size 22</i>	60
SIM E 2022 P*R	Modules équipés de contacts CI mâles droits étamés démontables - taille 22	<i>Modules fitted with removable straight tin-plated PCB pin contacts - size 22</i>	61
SIM E 2022 S*	Module femelle 20 contacts taille 22	<i>Socket module 20 contacts size 22</i>	56

REFERENTIEL GENERAL

GENERAL PART NUMBERING TABLE



Réf. Air LB / Air LB P/N	Description	Description	Page
SIM M 2022 P*R	Modules non étanches en périphérie équipés de contacts CI mâles droits étamés démontables - taille 22	Modules without peripheral sealing fitted with removable straight tin-plated PCB pin contacts - size 22	61
SIM M 2022 S*	Module femelle non étanche en périphérie 20 contacts taille 22	Socket module without peripheral sealing 20 contacts size 22	56
SIM M 2022 S*P	Modules non étanches en périphérie équipés de contacts CI femelle droits étamés taille 22	Modules without peripheral sealing fitted with straight tin-plated PCB socket contacts - size 22	60
SIM M 3023 P*	Module mâle non étanche en périphérie 30 contacts taille 23	Pin module without peripheral sealing 30 contacts size 23	56
SIM M 3023 P*P	Modules non étanches en périphérie équipés de contacts CI mâles droits étamés taille 23	Modules without peripheral sealing fitted with straight tin-plated PCB pin contacts - size 23	60
SIM M 3023 P*R	Modules non étanches en périphérie équipés de contacts CI mâles droits étamés démontables - taille 23	Modules without peripheral sealing fitted with removable straight tin-plated PCB pin contacts - size 23	61
SIM M 3023 S*	Module femelle non étanche en périphérie 30 contacts taille 23	Socket module without peripheral sealing 30 contacts size 23	56
SIM M 3023 S*P	Modules non étanches en périphérie équipés de contacts CI femelles droits étamés taille 23	Modules without peripheral sealing fitted with straight tin-plated PCB socket contacts - size 23	60
SIM M 9901 P*	Module mâle non étanche en périphérie 5 contacts taille 22 & 6 contacts taille 16	Pin module without peripheral sealing 5 contacts size 22 & 6 contacts size 16	56
SIM M 9901 S*	Module femelle non étanche en périphérie 5 contacts taille 22 & 6 contacts taille 16	Socket module without peripheral sealing 5 contacts size 22 & 6 contacts size 16	56
SIM MG 0118 PN	Module à reprise de blindage quadrax anti-rotation côté détrompeur et non étanche en périphérie	Grounding module quadrax contact anti-rotate on polarizer side and without peripheral sealing	58
SIM MG 0412 PN	Module à reprise de blindage et non étanche en périphérie taille 12	Grounding module and without peripheral sealing size 12	58
SIM MG 0816 PN	Module à reprise de blindage et non étanche en périphérie taille 16	Grounding module and without peripheral sealing size 16	58
SIM MO 04EL P*	Module mâle Elio® non étanche en périphérie	Elio® pin module without peripheral sealing	57
SIM MO 04EL S*	Module femelle Elio® non étanche en périphérie	Elio® socket module without peripheral sealing	57
SIM MO 06LU P*	Module mâle Amphelux® et Luxis® non étanche en périphérie	Amphelux® and Luxis® pin module without peripheral sealing	57
SIM MO 06LU S*	Module femelle Amphelux® et Luxis® non étanche en périphérie	Amphelux® and Luxis® socket module without peripheral sealing	57
SIM MZ 2022 P*	Module mâle shunté et non étanche en périphérie contacts taille 22	Pin shunt modules without peripheral sealing contacts size 22	58
SIM MZ 2A22 P*	Module mâle shunté et non étanche en périphérie contacts taille 22	Pin shunt modules without peripheral sealing contacts size 22	58
SIM MZ 2B22 P*	Module mâle shunté et non étanche en périphérie contacts taille 22	Pin shunt modules without peripheral sealing contacts size 22	58
SIM M D 0145 PN	Module mâle RJ45 métallisé	RJ45 pin module metallized	56
SIM M D 0145 SN	Module femelle RJ45 métallisé	RJ45 socket module metallized	56
SIM MG 0118 PN	Module à reprise de blindage quadrax anti-rotation côté détrompeur et non étanche en périphérie	Grounding module quadrax contact anti-rotate on polarizer side and without peripheral sealing	58
SIM MG 0412 PN	Module à reprise de blindage et non étanche en périphérie taille 12	Grounding module and without peripheral sealing size 12	58
SIM MG 0816 PN	Module à reprise de blindage et non étanche en périphérie taille 16	Grounding module and without peripheral sealing size 16	58
SIM M N 0145 PN	Module mâle RJ45 non métallisé	RJ45 pin module not metallized	56
SIM M N 0145 SN	Module femelle RJ45 non métallisé	RJ45 socket module not metallized	56
SIM M L 0000 PN	Module obturateur non étanche en périphérie	Sealing module without peripheral sealing	56
SIM M N 145 SN	Module femelle RJ45 non métallisé	RJ45 socket module not metallized	56
SIM M L 0000 PN	Module obturateur non étanche en périphérie	Sealing module without peripheral sealing	56
SIM MO 04EL P*	Module mâle Elio® non étanche en périphérie	Elio® pin module without peripheral sealing	57
SIM MO 04EL S*	Module femelle Elio® non étanche en périphérie	Elio® socket module without peripheral sealing	57
SIM MO 06LU P*	Module mâle Amphelux® et Luxis® non étanche en périphérie	Amphelux® and Luxis® pin module without peripheral sealing	57
SIM MO 06LU S*	Module femelle Amphelux® et Luxis® non étanche en périphérie	Amphelux® and Luxis® socket module without peripheral sealing	57
SIM MZ 2022 P*	Module mâle shunté et non étanche en périphérie contacts taille 22	Pin shunt modules without peripheral sealing contacts size 22	58
SIM MZ 2A22 P*	Module mâle shunté et non étanche en périphérie contacts taille 22	Pin shunt modules without peripheral sealing contacts size 22	58
SIM MZ 2B22 P*	Module mâle shunté et non étanche en périphérie contacts taille 22	Pin shunt modules without peripheral sealing contacts size 22	58
SIM MO 04EL P*	Module mâle Elio® non étanche en périphérie	Elio® pin module without peripheral sealing	57
SIM MO 04EL S*	Module femelle Elio® non étanche en périphérie	Elio® socket module without peripheral sealing	57
SIM MO 06LU P*	Module mâle Amphelux® et Luxis® non étanche en périphérie	Amphelux® and Luxis® pin module without peripheral sealing	57
SIM MO 06LU S*	Module femelle Amphelux® et Luxis® non étanche en périphérie	Amphelux® and Luxis® socket module without peripheral sealing	57
SIM MZ 2022 P*	Module mâle shunté et non étanche en périphérie contacts taille 22	Pin shunt modules without peripheral sealing contacts size 22	58
SIM MZ 2A22 P*	Module mâle shunté et non étanche en périphérie contacts taille 22	Pin shunt modules without peripheral sealing contacts size 22	58
SIM MZ 2B22 P*	Module mâle shunté et non étanche en périphérie contacts taille 22	Pin shunt modules without peripheral sealing contacts size 22	58
SIM MO 04EL P*	Module mâle Elio® non étanche en périphérie	Elio® pin module without peripheral sealing	57
SIM MO 04EL S*	Module femelle Elio® non étanche en périphérie	Elio® socket module without peripheral sealing	57
SIM MO 06LU P*	Module mâle Amphelux® et Luxis® non étanche en périphérie	Amphelux® and Luxis® pin module without peripheral sealing	57
SIM MO 06LU S*	Module femelle Amphelux® et Luxis® non étanche en périphérie	Amphelux® and Luxis® socket module without peripheral sealing	57
SIM MZ 2022 P*	Module mâle shunté et non étanche en périphérie contacts taille 22	Pin shunt modules without peripheral sealing contacts size 22	58
SIM MZ 2A22 P*	Module mâle shunté et non étanche en périphérie contacts taille 22	Pin shunt modules without peripheral sealing contacts size 22	58
SIM MZ 2B22 P*	Module mâle shunté et non étanche en périphérie contacts taille 22	Pin shunt modules without peripheral sealing contacts size 22	58

Amphenol

Amphenol Air LB

Direction des Ventes / Sales office

Immeuble le Doublon - 11, Avenue Dubonnet
92407 COURBEVOIE Cedex - France

Tél. : (33) 01 49 05 30 00 - Fax : (33) 01 49 05 30 10

dircial@amphenol-airlb.fr

www.amphenol-airlb.fr

Siège social, Finances, R & D
Head Office, Finances, R & D



29, Voie d'Yvois
08110 BLAGNY - FRANCE

Centre de Production
Production Center



10, Rue Champ Raymond
08110 CARIGNAN - FRANCE

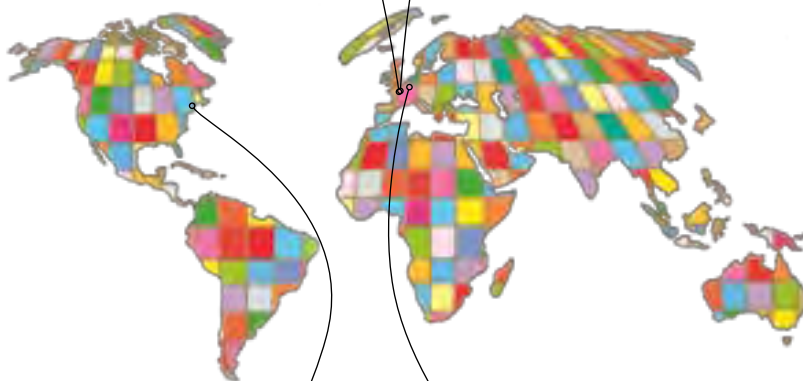

Amphenol Pcd



72 Cherry Hill Drive - Beverly, MA 01915 USA
Tel : (+1) 978 624.3400 - Fax: (+1) 978 927.1513
www.amphenolpcd.com
info@amphenolpcd.com

Amphenol Air LB GmbH



Am Kleinbahnhof 4 - D-66740 SAARLOUIS
Tél. : (49) 68 31 98 10 18 - Fax : (49) 68 31 98 10 30
www.amphenol-airlb.de
info@amphenol-airlb.de

Autres divisions Amphenol

More divisions on
www.amphenol.com

Ce document n'est pas contractuel. Les informations contenues dans ce catalogue sont susceptibles d'évolution.

Amphenol-Air LB se réserve le droit de procéder à des modifications sans préavis. Pour tout renseignement complémentaire, nous consulter.

This document is not a contractual document. The information included in this catalogue is subject to changes.

Amphenol-Air LB reserves the right to proceed with modifications without prior notice. For any additional information, do not hesitate to contact us.

X-ON Electronics

Largest Supplier of Electrical and Electronic Components

Click to view similar products for [Extraction, Removal & Insertion Tools](#) category:

Click to view products by [Amphenol](#) manufacturer:

Other Similar products are found below :

[M8196914-08](#) [768211-2](#) [809-131](#) [844751-2](#) [8-59558-2](#) [91018-1](#) [12014013](#) [12093647](#) [1-21048-0](#) [R282867020](#) [12093078](#) [12180559](#) [1-21048-6](#) [12121897](#) [DCF.91.405.5LT](#) [1322](#) [13549852](#) [15314260](#) [15313892](#) [15350698](#) [15350707](#) [15430130](#) [1643916-1](#) [1-679532-0](#) [1976593-3](#) [OUTEXT-0321](#) [2-1579008-3](#) [2-1579008-4](#) [229694-7](#) [231106-1](#) [241469](#) [91040-3](#) [91040-7](#) [965004-000](#) [965069-000](#) [1738219-1](#) [ET-JL05-16](#) [FG 0300 146 3000](#) [FIT-6](#) [210S048](#) [2-1579007-9](#) [231879-1](#) [CF-008025-000](#) [312138-3](#) [RJ11FODE](#) [356-162](#) [M8196914-10](#) [4-1579018-0](#) [483249-1](#) [5-1579007-2](#)