

## GENERATION DESCRIPTION

BL8392 主要的功能是去除 AC/DC 电源输出的 100/120Hz 的电流纹波，可外置不同耐压的高压 MOS 功率管以适应不同的灯串电压。该芯片采用专业的自适应去纹波控制电路，外接 1uF 左右的电容，可显著消除 100/120Hz 的电流纹波。BL8392 限制最大 S 电压 0.2V，同时还具有 LED 开路、短路保护，热插拔保护，和过温保护 (OTP) 等完备的保护功能。

BL8392 采用 SOT23-6 封装。

## FEATURES

- 输入电压内部嵌位至 12V。
- 外置 100V/150V/200V 高压 MOS 管
- 可通过  $R_{LMT}$  设置高压 MOS 管最大工作电压
- 采用自适应纹波抑制技术。
- 电流纹波抑制效果好，能效比高。
- 最大 LED 端电压可外部设定。
- 最大 VS 电压 0.2V
- 可靠的 LED 短路保护和开路保护。
- 温度超过 120 度，全通降低阻抗。
- 温度超过 150 度，关闭功率管保护。
- SOT23-6 封装

## APPLICATIONS

- 200V 以内 LED 照明
- AC-DC 电源输出级恒流

## TYPICAL APPLICATION CIRCUIT



图 1: 典型应用图

### PIN ASSIGNMENT (SOT23-6)

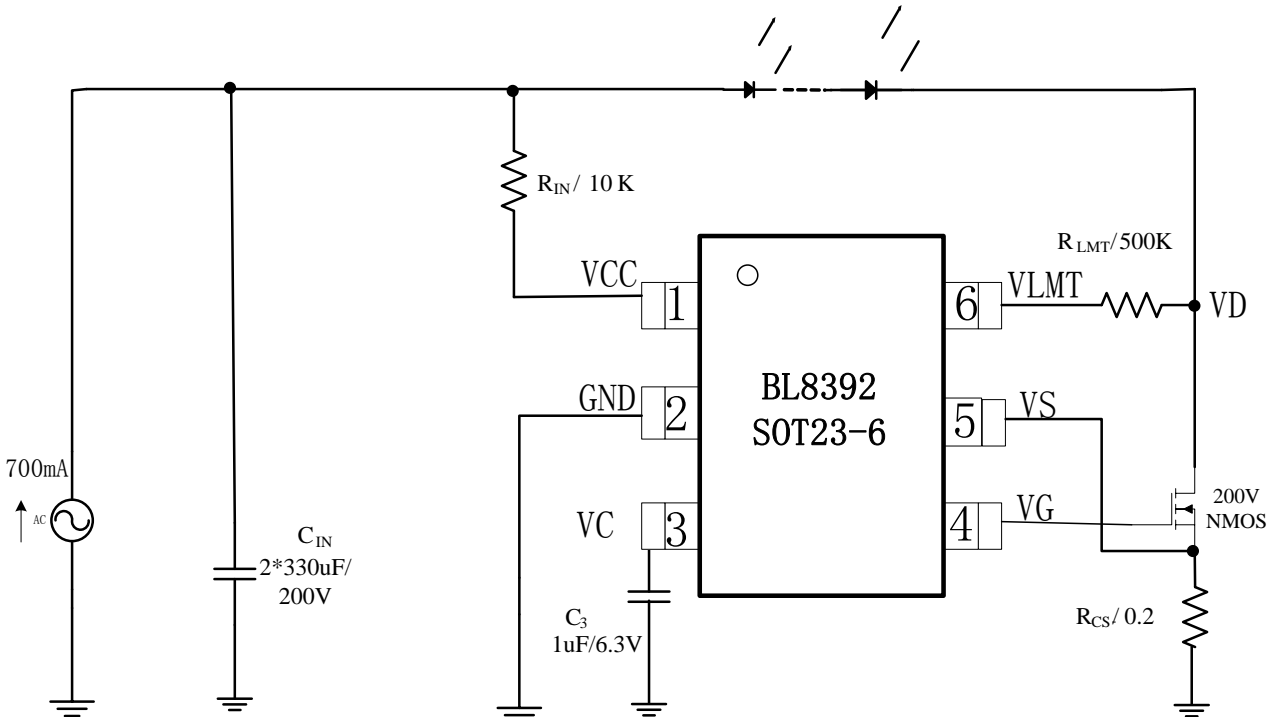
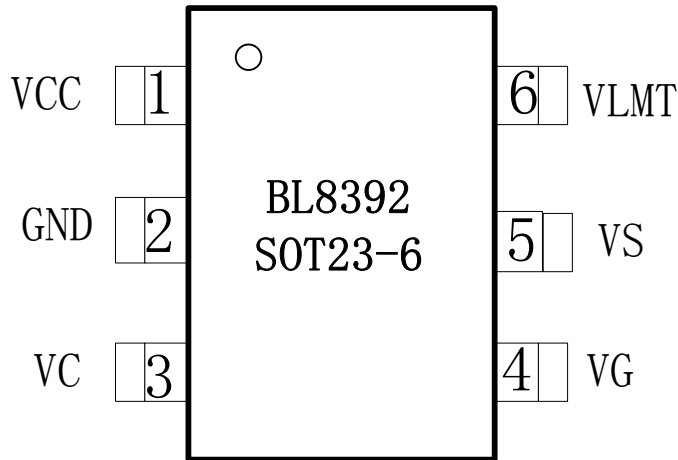

### PIN DESCRIPTION

PIN NO	SYMBOL	DESCRIPTION
1	VCC	工作电源
2	GND	电源地
3	VC	消除纹波电流电容端
4	VG	NMOS 栅电压驱动
5	VS	LED 电流采样
6	VLMT	LED 端电压限制端

### SIMPLIFIED FUNCTIONAL BLOCK DIAGRAM

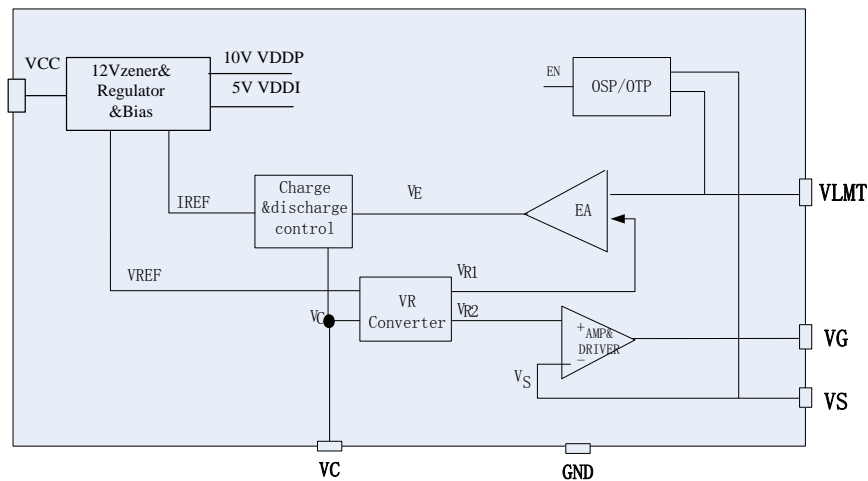

## ELECTRICAL CHARACTERISTICS

### 1. 极限参数

VCC, VG PIN .....	-0.3V to 24V
VC, VLMT, VS PIN .....	-0.3V to 6V
Junction Temperature <sup>2) 3)</sup> .....	150 °C
Lead Temperature .....	260 °C
Storage Temperature .....	65 °C to +150 °C

### 2. 典型参数

电气特性 (VCC=12V, T <sub>Typ</sub> =25°C) 除非有其他说明						
项目	符号	测试条件	典型值			单位
VCC 钳位电压	VCC_CLAMP		11	12	13	V
静态工作电流	I <sub>Q</sub>	VCC=11V	250	300	350	μ A
VC 启动电流	I <sub>VCST</sub>	启动时, VC 接地, 测 I <sub>Q</sub>		0.9		mA
启动电压	V <sub>ST</sub>	VIN 上升, ICC>100μ A, 测 VCC	8.5	9.5	10.5	V
VLMT 基准电压	V <sub>LMTR</sub>	RLMT=100K, V <sub>D</sub> ≥4V	1.8	2	2.2	V
最大电流放电状态 VLMT 端流入电流阈值	I <sub>P1</sub>	V <sub>D</sub> > V <sub>LEDR</sub> +I <sub>P1</sub> *R <sub>LMT</sub> , V <sub>S</sub> =0.2V, 最大电流放电	18	21	24	μ A
关闭功率管保护 VLMT 端流入电流阈值	I <sub>P2</sub>	V <sub>D</sub> > V <sub>LEDR</sub> + I <sub>P2</sub> *R <sub>LMT</sub> , V <sub>G</sub> =0V, 关闭功率管	36	42	48	μ A
VS 短路保护电压	V <sub>S_OP</sub>	V <sub>S</sub> < V <sub>S_OP</sub> , V <sub>G</sub> =0V		10		mV
LED 开短路保护保持时间	T <sub>PH</sub>	RLMT=100K, V <sub>D</sub> 加 0-7V 方波, 测 V <sub>G</sub> 关闭延时		80		μ S
LED 开路保护恢复时间	T <sub>OR</sub>	V <sub>S</sub> 短路, 测 V <sub>G</sub> 延时		256		uS
LED 短路保护恢复时间	T <sub>SR</sub>	RLMT=100K, V <sub>D</sub> 加 0-7V 方波, 测 V <sub>G</sub> 打开延时		12		mS
最大 VS 基准电压	V <sub>S_MAX</sub>	I <sub>P</sub> =30μ A	0.18	0.2	0.22	V
过温全通保护点	T <sub>1</sub>	T <sub>2</sub> >T> T <sub>1</sub> 最大电流放电		120		°C
过温关闭保护点	T <sub>2</sub>	T> T <sub>2</sub> 关闭功率管		150		°C

## APPLICATION NOTE

图一的典型应用图仅是一例典型应用，根据应用环境的要求不同，要选择不同的外围器件，具体的外围器件的要求详见如下：

### 1. RIN 的选择

因为内部是 ZENER 嵌位至 12V，考虑到启动时电流较大，并且要保证最小 VIN 电压（前级正常工作的最小输出电压）也能工作，建议 RIN 选取时按照如下公式

$$RIN \leq \frac{VIN \text{ min} - 12V}{1mA}$$

### 2. RLMT 的选择

RLMT 将决定该功率管关断保护时的漏端电压值，也就是 LED-端的最大电压。

当  $V_{LEDR} + 20\mu A * RLMT$ ，最大电流放电，放电电流为  $0.2V/RCS$ 。

当  $V_{LEDR} + 40\mu A * RLMT$ ，关闭功率管。

设定该值时要考虑最大 LED 端电压，还应该考虑到外置功率管的耐压。一般最大 LED 端电压要小于外置功率管的耐压。同时，该电阻不能太小，否则容易误触发保护。综合起来

$$300K < RLMT < \frac{VLED \text{ max} - 2V}{40\mu A}$$

### 3. RCS 的选择

RCS 用于限定该功率管的最大工作电流值，也就是 LED 灯串的最大电流。当 LED 灯串中有几个灯击穿时，如果，击穿的灯较少， $V_{LEDR} + 20\mu A * RLMT > V_D > V_{LEDR} + 40\mu A * RLMT$  时，芯片将控制功率管以最大电流放电，此时，VD 将逐渐降低，系统将能够自愈，回到正常状态。最大放电电流

$$ILED \text{ max} = \frac{0.2V}{RCS}$$

在正常工作时，RCS 要保证小于  $0.2V/ILED$ ，并留出一定的余量。

### 4. 功率管的选择

在选择功率管时，要考虑三个因素：

首先，功率管的耐压值要远高于最大 LED 端电压，这是为了防止功率管正在导通时，LED 灯串突然短路，因为功率管导通时的耐压值远低于关闭时的耐压值，功率管可能会来不及关闭就已经高压击穿。一般建议流出至少 40% 的余量。功率管工作时电流越大，建议流出的裕量越大。

其次，功率管的最大电流值要远高于 LED 灯串的最大电流。也就是要远高于 RCS 设定的最大电流值。一般建议流出至少 50% 的余量。

最后，功率管的导通阻抗要小，为了保证功率管能够工作于饱和区，一般建议功率管要低于  $0.3 * RCS$ 。

封装  
SOT23-6L

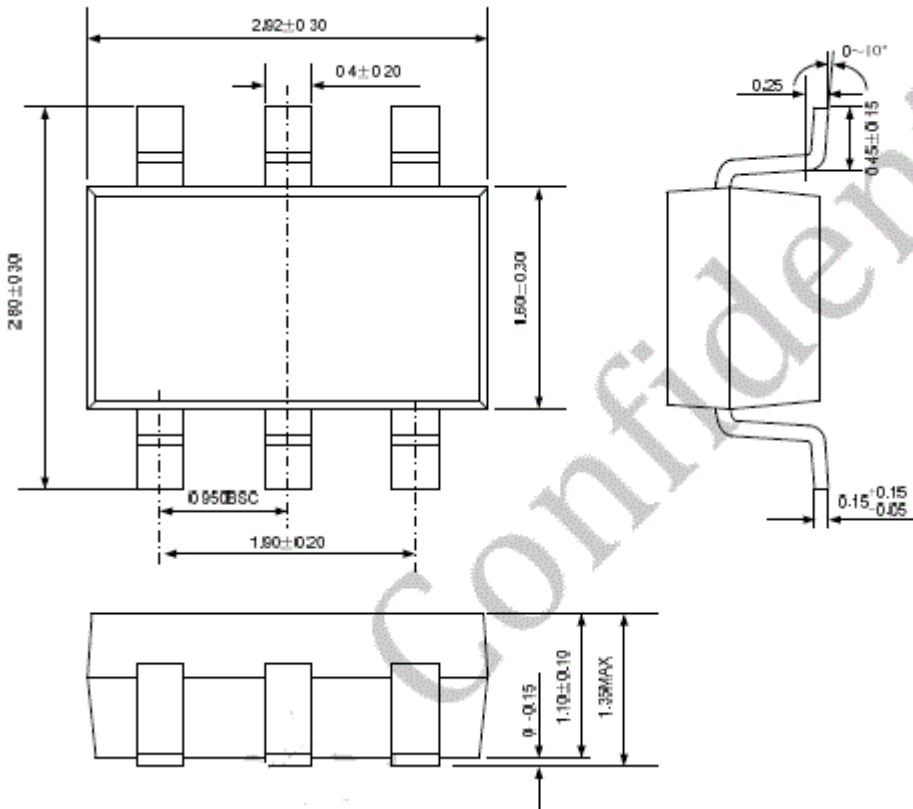

## X-ON Electronics

Largest Supplier of Electrical and Electronic Components

*Click to view similar products for [Power Management Specialised - PMIC category](#):*

*Click to view products by [Belling manufacturer](#):*

Other Similar products are found below :

[LV5686PVC-XH](#) [FAN7710VN](#) [NCP391FCALT2G](#) [SLG7NT4081VTR](#) [SLG7NT4192VTR](#) [AP4313UKTR-G1](#) [MB39C831QN-G-EFE2](#)  
[LV56841PVD-XH](#) [S6AE102A0DGN1B200](#) [MMPF0100FDAEP](#) [S6AE101A0DGNAB200](#) [NCP6924CFCHT1G](#) [AP4306BUKTR-G1](#)  
[IR35217MTRPBF](#) [MIC5164YMM](#) [PT8A3252WE](#) [NCP6914AFCAT1G](#) [NCP392CSFCCT1G](#) [TEA1998TS/1H](#) [PT8A3284WE](#)  
[LTC3643EUDD#PBF](#) [TEA2095T/1/S30J](#) [PCA9420BSAZ](#) [MC33PF8100FJES](#) [ISL91211AIKZT7AR5874](#) [ISL91211BIKZT7AR5878](#)  
[ISL91212AIIZ-TR5770](#) [ISL91212BIIZ-TR5775](#) [MC34VR5100A1EP](#) [AX-3003D-3](#) [AX-3005D-3](#) [TP-1305](#) [TP-2305](#) [TP-30102](#) [TP-4503N](#)  
[MIC5167YML-TR](#) [MPS-3003L-3](#) [MPS-3005D](#) [NCP392ARFCCT1G](#) [SPD-3606](#) [STLUX383A](#) [TP-60052](#) [ADN8834ACBZ-R7](#)  
[LM81BIMTX-3/NOPB](#) [LM81CIMT-3/NOPB](#) [LP2996AMRX/NOPB](#) [LP2996AMRENOPB](#) [LV5696P-E](#) [ADT7462ACPZ-REEL](#) [GPE-4323](#)