



CATALOGO GENERALE
GENERAL CATALOGUE

PROGETTARE, PRODURRE E DISTRIBUIRE ELEMENTI DI CONNESSIONE E PRODOTTI PER L'INSTALLAZIONE ELETTRICA È LA MISSION DI BM GROUP DAL 1958.

L'innovazione è nel nostro DNA e ci impegniamo al massimo per realizzare soluzioni all'avanguardia, in grado di anticipare le esigenze del mercato e di ridefinire gli standard del settore.

Grazie a questo costante impegno nel corso degli anni l'offerta di BM ha continuato ad arricchirsi, senza perdere di vista il nostro core business: la progettazione, la produzione e la commercializzazione di morsettiere e terminali. Un'evoluzione che ci ha permesso di diventare leader di settore con una delle offerte più complete per quanto riguarda gli elementi di connessione e i prodotti per l'installazione elettrica.



SINCE 1958
THE BM GROUP MISSION
HAS BEEN THE *DESIGN*,
THE *MANUFACTURE*
AND THE *DISTRIBUTION*
OF ELECTRICAL CONNECTION
ELEMENTS AND PRODUCTS
FOR ELECTRICAL
INSTALLATIONS.

With innovation in our DNA, we strive to devise cutting-edge solutions that foresee market needs and redefine industry standards.

Over the years, thanks to its unfailing dedication, BM's offer has grown without losing sight of our core business: designing, manufacturing and marketing of terminal blocks and terminals. Through this evolution, we have become industry leaders with one of the most complete ranges of connection elements and products for electrical installation.

QUALITÀ. SICUREZZA. AFFIDABILITÀ.

QUALITY. SAFETY. RELIABILITY.

Sono da sempre i valori di BM, quelli che, insieme alla passione per l'eccellenza, hanno portato l'azienda a diventare, passo dopo passo, il punto di riferimento nel mercato del materiale elettrico.

Valori imprescindibili in ogni fase di lavorazione.

Quality, safety, reliability and the search for excellence have always been BM's values and led the company to become, step by step, the leading force in the market of electrical equipment. Essential values in every step of the process.



DAL 1958 UNA STORIA DI SUCCESSI

A SUCCESS STORY

ANNI 70 SEVENTIES

Vengono inseriti nel catalogo i primi elementi di connessione ad aggraffatura e preisolati e vengono introdotti gli utensili di crimpaggio.

The production of the first bare and pre-insulated connection elements begins and crimping tools are added to the catalogue.



A PARTIRE DAL 1990 SINCE 1990

L'offerta si allarga con fascette, pressacavi e guaine termorestringenti.

Cable ties, cable glands and heat-shrink sheaths are added to the catalogue.



A PARTIRE DAL 1980 SINCE 1980

Vengono introdotte le morsettiere.

Production of terminal blocks begins.



1958

Nasce a ROZZANO (MI) BM group.
Produce connessioni a vite e terminali non isolati e dispone di una fonderia interna ancora in funzione.

*BM group is founded in Rozzano, Milan.
It produced screw connections and had an internal foundry, which is still working.*



1985

BM group ottiene la prima certificazione ENEC.
BM group achieves the first ENEC certification.



1979

BM group ottiene la prima certificazione UL.
BM group achieves the first UL certification.



1993

BM group ottiene la prima certificazione CSA e IMQ.
BM group obtains the first CSA and IMQ certifications.



2010

Viene introdotto SAP.
SAP implementation.



2014

Viene inaugurata la filiale in Slovenia.
Opening of the branch in Slovenia.



2018

BM entra a far parte del Gruppo Beta Utensili.
BM becomes part of Gruppo Beta.

ANNI 2000 SINCE 2000

Nascono le linee di prodotto dedicate agli utensili e ai fissaggi.
Tools and fixing product lines are added to the catalogue.



2017

L'offerta BM group si amplia con l'introduzione di raccordi e nastri isolanti.
BM group adds fittings and insulating tapes to its offer.



1991

BM group ottiene la certificazione ISO 9001.
BM group obtains the ISO 9001 certification.



2013

Le forbici X-Pro EVO ricevono un prestigioso riconoscimento internazionale: il RedDot Design Award.
X-Pro EVO scissors are awarded the prestigious international RedDot Design Award.



reddot design award
 honourable mention 2013

BM NEL MONDO

BM IN THE WORLD

Siamo orgogliosamente glocal. Le nostre radici affondano saldamente nella realtà milanese, ma lo sguardo è rivolto con determinazione al mondo intero.

Oggi, grazie ai distributori partner e alla presenza di filiali siamo presenti in 52 paesi, a dimostrazione che il nostro continuo impegno a creare prodotti innovativi e di altissima qualità ci ha reso un partner affidabile per i professionisti in ogni parte del mondo.

We are proudly glocal. Our roots are firmly set in the Milanese reality, but we resolutely reach out to the whole world.

Today, we are in 52 countries through partners and subsidiaries. This highlights how our ongoing commitment to creating innovative and high-quality products has made us the reliable partner of thousands of professionals all over the world.

-  Headquarter
-  Salesforce
-  Branches
-  63 Distributors



TRADIZIONE E INNOVAZIONE

TRADITION AND INNOVATION

Tutti i prodotti di BM Group nascono dal connubio tra tradizione e innovazione: da un lato la tradizione e l'esperienza che derivano da sessant'anni di attività, dall'altro la continua ricerca di soluzioni sempre più efficienti. A indirizzare la nostra ricerca il dialogo sempre aperto con gli utilizzatori finali dei nostri prodotti, che ci segnalano le loro esigenze.

Il sistema produttivo verticale e totalmente automatizzato consente di ottenere prodotti di alta qualità in tempi veloci, a tutto vantaggio degli utenti finali. Siamo arrivati a questi risultati grazie a costanti e crescenti investimenti in tecnologia, automazione, informatizzazione della pianificazione e del controllo della produzione, dimostrando ancora una volta la tensione dell'intera azienda verso l'innovazione dei processi industriali. Personale altamente specializzato assicura l'efficienza in ogni fase, dalla pianificazione alla produzione e al controllo. In questo modo possiamo disporre di un magazzino di prodotti finiti sempre pronti per la consegna nei tempi richiesti dal mercato.

BM products combine tradition and innovation. On the one hand the tradition and the experience that comes from having been in business for sixty years, on the other the ongoing search for increasingly efficient solutions. The dialogue with end users, who tell us of their needs, is what drives our research and development.

A totally automated, vertical production system enables us to make high quality products in a short time, to the benefit of end users. We have achieved these results thanks to constant and increasing investments in technology, automation, computerization of planning and production control, showing once again the drive of the entire company towards the innovation of industrial processes. Highly specialized personnel ensures efficiency in every phase, from planning to production and control. As a result, we can count on a warehouse of finished products always ready to be delivered.



QUALITÀ CERTIFICATA

CERTIFIED QUALITY

CERTIFICAZIONI E MARCATURE

CERTIFICATION AND MARKINGS

Le unità produttive di proprietà BM hanno sede a Rozzano, a sud di Milano, e comprendono un sistema altamente automatizzato di produzione, confezionamento e distribuzione di articoli in tutto il mondo.

La continua innovazione dei processi industriali ci ha permesso di ottenere prodotti di alta qualità con cicli di produzione integrati che consentono di avere un posizionamento coerente con le aspettative di mercato: un impegno attestato dalla Certificazione della Qualità Aziendale in conformità alla norma ISO 9001:2000, rilasciata da CSQ già nel maggio del 1991, in accordo a rigorosi standard internazionali.

Ne sono seguite molte altre a testimonianza del costante impegno dell'azienda a garantire una qualità sempre migliore.

BM's production units are headquartered in Rozzano, south of Milan, and include a highly automated production, packaging and distribution system for delivering products all over the world.

The continuous innovation of industrial processes has enabled us to manufacture high-quality products by means of integrated production cycles. That, in turn, has helped us to align with market expectations: our hard work has been acknowledged by Company Quality Certification in compliance with ISO 9001:2000, issued by the CSQ in May 1991, based on strict international standards.

Many others have followed reflecting the constant commitment of the company to guarantee an ever-better quality.

CERTIFICAZIONE VOLONTARIA DI SISTEMA • VOLUNTARY SYSTEM CERTIFICATION



Il logo indica che l'azienda è certificata secondo norma ISO 9001 da IMQ. La norma ISO 9001 definisce i requisiti di un sistema di gestione per la qualità per un'organizzazione.

The logo means that the company is certified in accordance with ISO 9001 from IMQ. The ISO 9001 standard defines the requirements of a quality management system for an organization.

MARCATURA OBBLIGATORIA DI SICUREZZA • MANDATORY SAFETY MARKING



Il logo indica che il prodotto è conforme ai requisiti di sicurezza previsti dalle direttive o regolamenti comunitari applicabili. La marcatura CE è obbligatoria per tutti i prodotti per i quali esiste una direttiva comunitaria ed è quindi applicabile solo a determinate tipologie di prodotti.

The logo means that the product complies with the safety requirements of the applicable Community directives or regulations. The CE marking is mandatory for all products for which a Community directive exists and therefore it is only applicable to certain types of products.



Il governo colombiano richiede che i prodotti utilizzati in impianti elettrici siano certificati da un organismo accreditato in conformità al RETIE (Regolamento tecnico per impianti elettrici). Il logo indica che il prodotto è conforme al RETIE.

The Colombian government requires products used in electrical installations to be certified by an accredited body in according to RETIE (Technical Regulation for Electrical installations). The logo means that the product complies with RETIE.

CERTIFICAZIONI VOLONTARIA DI SICUREZZA* · VOLUNTARY SAFETY CERTIFICATION*



Il logo indica che il prodotto ha ottenuto la certificazione volontaria di sicurezza da parte dell'organizzazione privata canadese CSA (Canadian Standards Association).

The logo means that the product obtained voluntary safety certification from the Canadian Private Organization Canadian CSA (Canadian Standards Association).



Il logo indica che il prodotto ha ottenuto la certificazione volontaria di sicurezza da parte dell'organizzazione privata americana UL (Underwriters Laboratories Inc.). Se non ci sono lettere accanto al logo, significa che la certificazione è valida solo sul mercato degli Stati Uniti. Se c'è solo "C" significa che la certificazione è valida solo sul mercato del Canada. Se c'è sia "C" che "US" significa che la certificazione è valida sia sul mercato del Canada che degli Stati Uniti.

The logo means that the product obtained the voluntary safety certification from the private American organization UL (Underwriters Laboratories Inc.). If there are no letters near the logo, it means that certification is valid only in US market. If there is only "C", it means that certification is valid only in Canada market. If there are "C" and "US", it means that certification is valid both in the Canadian and US markets.



Il logo indica che il componente ha ottenuto la certificazione volontaria di sicurezza da parte dell'organizzazione privata americana UL (Underwriters Laboratories Inc.). È UL che stabilisce se un terminato articolo è classificabile come prodotto finito o come componente. Se non ci sono lettere accanto al logo, significa che la certificazione è valida solo sul mercato degli Stati Uniti. Se c'è solo "C" significa che la certificazione è valida solo sul mercato del Canada. Se c'è sia "C" che "US" significa che la certificazione è valida sia sul mercato del Canada che degli Stati Uniti.

The logo means that the component obtained the voluntary safety certification from the private American organization UL (Underwriters Laboratories Inc.). It is UL that determines whether a finished item is classifiable as a finished product or as a component. If there are no letters near the logo, it means that certification is valid only in US market. If there is only "C", it means that certification is valid only in Canada market. If there are "C" and "US", it means that certification is valid both in the Canadian and US markets.



Il logo indica che il prodotto ha ottenuto la certificazione volontaria di sicurezza da parte dell'associazione tedesca VDE (Verband der Elektrotechnik).

The logo means that the product obtained the voluntary safety certification by the German VDE (Verband der Elektrotechnik).



Il logo indica che il prodotto ha ottenuto la certificazione volontaria di sicurezza da parte dell'associazione danese DEMKO (Denmark's Electrical Equipment Control). Attualmente DEMKO è parte del gruppo UL.

The logo means that the product obtained the voluntary safety certification from the Danish DEMKO (Denmark's Electrical Equipment Control). DEMKO is currently part of the UL group.



Il logo indica che il prodotto ha ottenuto la certificazione volontaria di sicurezza da parte dell'associazione finlandese SGS Fimko.

The logo indicates that the product obtained the voluntary safety certification from the Finnish association SGS Fimko.



Il logo indica che il prodotto ha ottenuto la certificazione volontaria di sicurezza da parte dell'ente italiano IMQ.

The logo means that the product obtained the voluntary safety certification from the Italian IMQ body.



Il logo indica che il prodotto ha ottenuto la certificazione con sorveglianza per i prodotti non inclusi nelle categorie coperte dal marchio IMQ.

The logo means that the product obtained the certificate with surveillance for products not included in categories covered by IMQ mark schemes.



Il logo indica che il prodotto ha ottenuto la certificazione volontaria di sicurezza da parte dell'organizzazione privata norvegese Nemko (Norges Elektriske Materielkontroll).

The logo means that the product obtained the voluntary safety certification from the Norwegian private organization Nemko (Norges Elektriske Materielkontroll).



Il logo indica che il prodotto ha ottenuto la certificazione volontaria di sicurezza da parte dell'associazione svedese Semko (Svenska Elektriska Materielkontrollanstalten).

The logo means that the product obtained the voluntary safety certification from the Swedish company Semko (Svenska Elektriska Materielkontrollanstalten).



Il logo ENEC, acronimo di European Norms Electrical Certification, è un marchio di qualità volontario che certifica la conformità a una serie di norme di sicurezza elettriche (EN) armonizzate. A fianco del logo è presente un numero che rappresenta l'organismo di certificazione che lo ha rilasciato. Ad esempio, 03 è quello dell'Istituto Italiano del Marchio di Qualità.

The ENEC logo, acronym for European Norms Electrical Certification, is a voluntary quality label that certifies compliance with a set of harmonized electrical safety standards (EN). Near the logo there is a number that represents the certification body that issued it. For example, 03 is the one of the Italian Institute of Quality Mark.

(* La certificazione volontaria di prodotto nasce dalla necessità da parte delle aziende di garantire la conformità e le prestazioni del proprio prodotto, a fronte di normative riconosciute o standard proprietari, valorizzando e differenziando la propria offerta sul mercato e aumentando la fiducia dei propri potenziali clienti.

(* Product voluntary certification is the result of the need for companies to ensure the compliance and performance of their product, in accordance with recognized or proprietary standards, enhancing and diversifying their offer on the market and increasing the confidence of their potential customers.

INDICE GENERALE

GENERAL INDEX

MORSETTIERE | *TERMINAL BLOCKS*

Morsettiere multiple | *Multiway terminal blocks*

In polipropilene <i>Polypropylene</i>	4
In nylon <i>Nylon</i>	
Da 1 a 12 poli <i>From 1 to 12 ways</i>	5
Tripolari <i>3-way</i>	11
Da 1 a 5 poli <i>From 1 to 5 ways</i>	13
Accessori <i>Accessories</i>	14
In steatite <i>Steatite</i>	17
In policarbonato <i>Polycarbonate</i>	18

Morsettiere equipotenziali | *One-way terminal blocks*

Per connessioni volanti <i>For free connections</i>	20
Equipotenziali <i>One-way</i>	24
Di derivazione a serraggio indiretto <i>Indirect clamping terminal</i>	28

Per quadri | *For switchboards*

Connettori <i>Connectors</i>	
A spina polarizzata <i>Polarized plug terminals</i>	34
Ad aggraffatura <i>Crimping connectors</i>	38
Connettori rapidi <i>Quick connectors</i>	41
Connettori RJ <i>RJ plugs</i>	41

CONNESSIONI A VITE | *SCREW CONNECTIONS*

Morsetti <i>Lugs</i>	45
Terminali <i>Terminals</i>	48

TERMINALI | TERMINALS**Capicorda per conduttori in rame $\leq 6\text{ mm}^2$ | Terminal lugs for copper conductors $\leq 6\text{ mm}^2$**

Non isolati <i>Uninsulated</i>	55
Preisolati <i>Insulated</i>	
In pvc <i>Pvc</i>	59
In pvc e antivibranti <i>Pvc and antivibrations</i>	62
In nylon <i>Nylon</i>	64

Capicorda per conduttori in rame $> 6\text{ mm}^2$ | Terminal lugs for copper conductors $> 6\text{ mm}^2$

Non isolati <i>Uninsulated</i>	
Bassa tensione B.T. <i>Low voltage</i>	71
Per reti di terra <i>For land networks</i>	78
Media tensione M.T. <i>Medium voltage</i>	79
Preisolati <i>Insulated</i>	84

Capicorda per conduttori in alluminio $> 6\text{ mm}^2$ | Terminal lugs for aluminum conductors $> 6\text{ mm}^2$

Terminali a bussola <i>End-sleeves for copper conductors</i>	94
--	----

Terminali a connessione rapida | Quick-connect terminals

Non isolati <i>Uninsulated</i>	100
Preisolati <i>Insulated</i>	103
A spina cilindrica <i>Cylinder plug</i>	106

Connettori di testa <i>Butt connectors</i>	112
--	-----

Giunti <i>Joints</i>	116
------------------------	-----

Trecce di rame <i>Flexible copper</i>	118
---	-----

Derivazioni a C <i>C shunt</i>	119
----------------------------------	-----

Assortimenti <i>Assortments</i>	121
-----------------------------------	-----

ATTREZZATURE | EQUIPMENT

Aggraffatrici Crimping tools	
Meccaniche <i>Mechanical</i>	128
Pneumatiche <i>Pneumatic</i>	143
Oleodinamiche <i>Hydraulic</i>	144
Testate <i>Heads</i>	150
Matrici <i>Dies</i>	153
Tranciacavi e tranciacavi Cable cutters and wire rope cutters	
Meccaniche <i>Mechanical</i>	158
Oleodinamiche <i>Hydraulic</i>	160
Testate <i>Heads</i>	163
Foratrici Drillers	
Meccaniche <i>Mechanical</i>	165
Oleodinamiche <i>Hydraulic</i>	168
Testate <i>Heads</i>	169
Fustelle <i>Punchers</i>	173
Multitesta <i>Multihead</i>	177
Centraline <i>Pumps</i>	180

PRESSACAVI | CABLE-GLANDS

In nylon Nylon	
Passo metrico <i>Metric thread</i>	188
Passo PG <i>PG thread</i>	191
Passo gas <i>Gas thread</i>	196
In ottone Brass	
Passo metrico <i>Metric thread</i>	200
Passo PG <i>PG thread</i>	202
Passo gas <i>Gas thread</i>	205
Tappi di chiusura <i>Stop-ends</i>	206

FASCETTE | CABLE-TIES

In nylon <i>Nylon</i>	209
In velcro <i>Velcro</i>	220
In acciaio <i>Steel</i>	221

GUAINE | CABLE PROTECTION

Basso spessore 2:1 <i>Thin wall 2:1</i>	225
Basso spessore 3:1 <i>Thin wall 3:1</i>	230
Accessori <i>Accessories</i>	231

NASTRI ISOLANTI | ELECTRICAL TAPES

In pvc <i>Electrical tapes</i>	235
Autoagglomerante <i>Self-amalgamating</i>	238

RACCORDI CONDUIT FIXINGS	
Accessori IP67 <i>IP67 accessories</i>	242
Accessori IP40 <i>IP40 accessories</i>	245
Accessori per fissaggio tubi <i>Conduit supports</i>	246
Accessori per guaine spirali <i>Accessories for spiral conduits</i>	247
FISSAGGI FIXINGS	
Fissaggi leggeri <i>Light fixings</i>	253
Fissaggi pesanti <i>Heavy duty fixings</i>	278
Chiodatura manuale <i>Manual nailing</i>	291
UTENSILI TOOLS	
Forbici <i>Scissors</i>	295
Utensili da taglio <i>Cutting tools</i>	298
Cacciaviti <i>Screwdrivers</i>	302
Pinze ad alto isolamento <i>High insulation pliers</i>	308
Utensili per forare <i>Drilling tools</i>	311
Chiavi <i>Wrenches</i>	316
Martelli <i>Hammers</i>	320
Strumenti di misura <i>Measuring tools</i>	322
Borse portautensili <i>Tool cases</i>	325
ESPOSITORI DISPLAY UNITS	
The kube <i>The kube</i>	334
Classici <i>Classics</i>	337
APPENDICI APPENDICES	
Definizioni <i>Definitions</i>	343
Normative <i>Standards</i>	344
Articoli certificati RETIE <i>RETIE certified codes</i>	345
Tabella di conversione: da AWG/MCM a mm ² <i>Conversion table: from awg/mcm to mm²</i>	346
Tabella di corrispondenza: da mm ² a AWG/MCM <i>Matching table: from mm² to AWG/MCM</i>	347
Diametri massimi dei conduttori <i>Conductors maximum diameters</i>	348
Gradi di protezione degli involucri (codice IP) <i>Degrees of protection provided by casings (IP Code)</i>	350
Indice analitico <i>Analytical index</i>	352
EXPORT EXPORT	
Organizzazione di vendita export <i>Export sales Network</i>	361
AGENZIE AGENCIES	
Agenzie in italia <i>Agencies in italy</i>	362

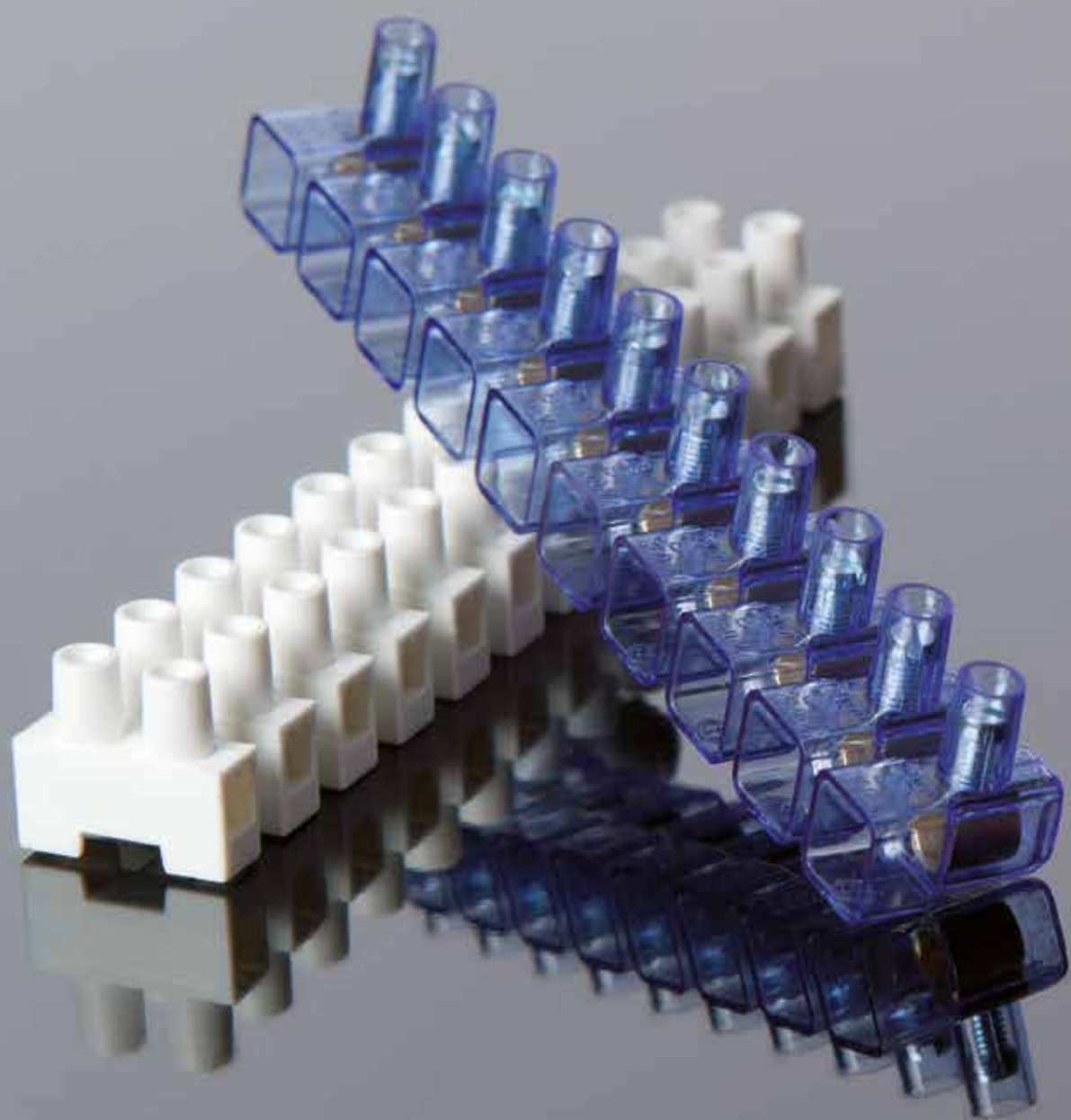



MORSETTIERE

TERMINAL BLOCKS

MORSETTIERE MULTIPLE

MULTIWAY TERMINAL BLOCKS

Pag. 03

MORSETTIERE EQUIPOTENZIALI

ONE-WAY TERMINAL BLOCKS

Pag. 19

PER QUADRI

FOR SWITCHBOARDS

Pag. 30

CONNETTORI

CONNECTORS

Pag. 33

MORSETTIERE MULTIPLE MULTIWAY TERMINAL BLOCKS

Le morsettiere multipolari sono dispositivi di connessione composti da diversi morsetti isolati l'uno dall'altro in una sede comune di materiale isolante, in cui ogni morsetto consente la giunzione tra due conduttori. I morsetti possono essere separati dall'utente per creare dispositivi di connessione formati da uno o più morsetti oppure possono essere forniti con il numero di poli desiderato. Il corpo isolante può essere in polipropilene, poliammide, poliammide con fibra di vetro o micanite che garantiscono una crescente resistenza alla temperatura.

Multiway terminal blocks are connection devices made up of several insulated terminals enclosed in a common support of insulating material, where each terminal allows the junction between two conductors. The terminals can be split up by the user to create connection devices with one or more terminals or they can be supplied with the desired number of poles. The insulating body can be in polypropylene, polyamide, polyamide with fibreglass or micanite that guarantee a growing resistance to temperature.

TEMPERATURA D'ESERCIZIO MASSIMA PER TIPOLOGIE DI MATERIALE ISOLAMENTO MAXIMUM OPERATING TEMPERATURE BY INSULATION MATERIAL

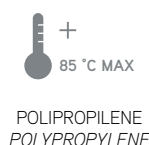

BASE DELL'ISOLAMENTO | INSULATING BASE TYPE

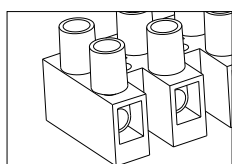

PIATTA
FLAT

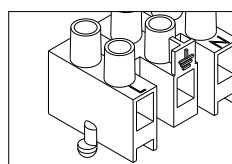

CON PIEDINI
FAST CLAMP

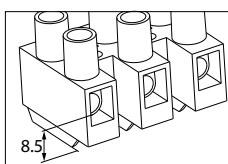

RIALZATA
RAISED

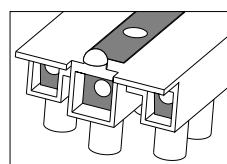

CON MESSA A TERRA
WITH GROUND CONNECTION

TIPO DI SERRAGGIO | CLAMPING TYPE



SERRAGGIO DIRETTO
DIRECT CLAMPING



SERRAGGIO INDIRETTO
INDIRECT CLAMPING



SENZA VITE - SCREWLESS

CON VITE - WITH SCREW

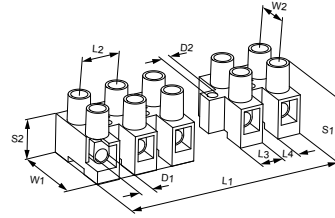
IN POLIPROPILENE · 12 POLI · SERIE 920
POLYPROPYLENE · 12 WAYS · 920 SERIES

CORPO ISOLANTE: polipropilene (PP), colore naturale
CORPO CONDUTTIVO: ottone
VITI IMPERDIBILI: acciaio zincato
AUTOESTINGUENZA: EN 60695-2-10 a 850 °C
 EN 60335-1: 2002 +A2:2006 (par. 30.2.30), EN 60695-2-11
TIPO DI CONDUTTORE: rigido e flessibile
TEMPERATURA D'ESERCIZIO: 85 °C max
TENSIONE DI PROVA: 2500V (9200, 9201, 9202, 9203), 3000V (9204)
GRADO DI PROTEZIONE: IP00
NORME DI RIF.: EN 60998-1: 2004, EN 60998-2-1: 2004
 * EN 60335-1: 2002 + A2: 2006 (Par. 30.2.3); IEC/EN 60695-2-11

INSULATING HOUSING: polypropylene (PP), natural color
CONDUCTIVE BODY: brass
CAPTIVE SCREW: galvanized steel
SELF-EXTINGUISHING: EN 60695-2-10 at 850 °C
 EN 60335-1: 2002 +A2:2006 (par. 30.2.30), EN 60695-2-11
CONDUCTOR TYPE: rigid and flexible
OPERATING TEMPERATURE: 85 °C max
TEST VOLTAGE: 2500V (9200, 9201, 9202, 9203), 3000V (9204)
DEGREE OF PROTECTION: IP00
ACCORDING TO STD.: EN 60998-1:2004, EN 60998-2-1:2004
 * EN 60335-1: 2002 + A2: 2006 (Par. 30.2.3); IEC/EN 60695-2-11

Articolo Code	Sezione Section	Ten. nominale Rated voltage	Corrente di prova Test current	Vite Screw												
					L1	L2	L3	L4	W1	W2	S1	S2	D1	D2		
9200*	2,5	400	24	M3	93,7	8	5,6	5,6	16	6	14,7	9	3	2,2	50/700	
9201	4	400	32	M3	116,5	10	6	6	20,5	10	17,2	9,5	3,1	3,1	50/500	
9202	6	400	41	M3.5	139,5	12	7,5	7,5	23,5	10	20,1	11,8	4,2	3,6	50/300	
9203	16	450	76	M4	175,5	15	10,5	10,5	25,3	11	22,5	13	6	4,1	25/200	
9204	25	500	101	M5	228	19,5	14	14	35,2	15	33,5	19	7,2	4,1	10/80	



IN NYLON · DA 1 A 12 POLI · SERIE N920
 NYLON · FROM 1 TO 12 WAYS · N920 SERIES

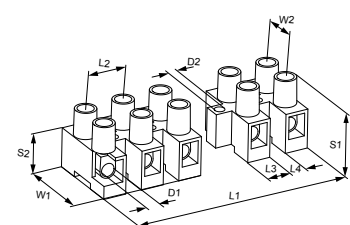

Articolo Code	D1	D2	L2	L3	L4	S1	S2	W1	W2
N9201 N9201CS	3,1	3,1	10	5,8	4,2	17,2	9,8	20,2	10
N9202	4,2	3,6	12	7,4	4,5	20,1	11,9	23	10

CORPO ISOLANTE: poliammide (PA 6.6) naturale
CORPO CONDUTTIVO: ottone nichelato
VITI IMPERDIBILI: acciaio zincato (M3 per N9201/N9201CS e M3.5 per N9202)
LAMELLA DI PROTEZIONE (VERSIONE CS): acciaio inox
AUTOESTINGUENZA: EN 60695-2-10 a 850 °C
TIPO DI CONDUTTORE: rigido e flessibile
TEMPERATURA D'ESERCIZIO: 125 °C max
TEMPERATURA BREVE DURATA: 160 °C max
TENSIONE DI PROVA: 2500V
GRADO DI PROTEZIONE: IP20
NORME DI RIF.: EN 60998-1: 2004, EN 60998-2-1: 2004

INSULATING HOUSING: polyamide (PA 6.6), natural color
CONDUCTIVE BODY: nickel-plated brass
CAPTIVE SCREW: galvanized steel (M3 for N9201/N9201CS and M3.5 for N9202)
WIRE PROTECTION (CS VERSION): stainless steel
SELF-EXTINGUISHING: EN 60695-2-10 at 850 °C
CONDUCTOR TYPE: rigid and flexible
OPERATING TEMPERATURE: 125 °C max
MAX SHORT-TIME TEMPERATURE: 160 °C max
TEST VOLTAGE: 2500V
DEGREE OF PROTECTION: IP20
ACCORDING TO STD.: EN 60998-1: 2004, EN 60998-2-1: 2004

Serie N9201		
S	mm ²	4 -
	AWG	- -
V	V	400 -
A	A	32 15 (*)
T	°C	125 115
C	nm	0,25 0,5

Serie N9201CS		
Con lamella di protezione With wire protection		
S	mm ²	2,5 -
	AWG	- 18-14
V	V	400 600
A	A	24 15 (*)
T	°C	125 115
C	nm	0,25 0,5

Serie N9202		
Senza lamella di protezione Without wire protection		
S	mm ²	6
	AWG	10
V	V	400
A	A	41
T	°C	150
C	nm	0,4

Articolo Code	N. poli # ways
N9201/1*	1
N9201/2*	2
N9201/3*	3
N9201/4*	4
N9201/5*	5
N9201/6*	6
N9201/7*	7
N9201/8*	8
N9201/9*	9
N9201/10*	10
N9201/11*	11
N9201*	12

50/500

Articolo Code	N. poli # ways	Lunghezza Length
		L1 mm
N9201CS1*	1	6
N9201CS2*	2	16
N9201CS3*	3	26
N9201CS4*	4	36
N9201CS5*	5	46
N9201CS6*	6	56
N9201CS7*	7	66
N9201CS8*	8	76
N9201CS9*	9	86
N9201CS10*	10	96
N9201CS11*	11	106
N9201CS*	12	116,5

50/500

Articolo Code	N. poli # ways	Lunghezza Length
		L1 mm
N9202/1	1	7,5
N9202/2	2	19,5
N9202/3	3	31,5
N9202/4	4	43,5
N9202/5	5	55,5
N9202/6	6	67
N9202/7	7	79
N9202/8	8	91
N9202/9	9	103
N9202/10	10	115
N9202/11	11	127
N9202	12	139,5

10/50

S = Sezione nominale | Section
 T = Temperatura di esercizio max | Max operating temperature
 * = 25A per cablaggio in fabbrica | 25A rated for Factory Wiring Only

V = Tensione nominale | Rated voltage
 C = Coppia di serraggio | Torque
 A = Corrente di prova | Test current
 Per morsettiere da 12 poli; per altri numeri di poli, contattare BM
 For 12-way terminal blocks; for other pole numbers, please contact BM



IN NYLON · DA 1 A 12 POLI · SERIE M092

NYLON · FROM 1 TO 12 WAYS · M092 SERIES

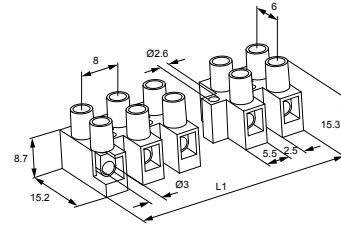

CORPO ISOLANTE: poliammide (PA 6,6) naturale
CORPO ISOLANTE (VERSIONI GF): PA 6,6 naturale e fibra vetro 25%
CORPO CONDUTTIVO: ottone nichelato
VITI IMPERDIBILI: acciaio zincato (M3)
LAMELLA DI PROTEZIONE (VERSIONE CS): acciaio inox
AUTOESTINGUENZA: EN 60695-2-10 a 850 °C
AUTOESTINGUENZA (VERSIONI GF): EN 60695-2-10 a 850 °C, EN 60335-1: 2002 +A2:2006 (par. 30.2.30), EN 60695-2-11
TIPO DI CONDUTTORE: rigido e flessibile
TEMPERATURA MASSIMA DI BREVE DURATA: 200 °C max
TENSIONE DI PROVA: 2500 V
GRADO DI PROTEZIONE: IP20
NORME DI RIF.: EN 60998-1: 2004, EN 60998-2-1: 2004

INSULATING HOUSING: polyamide (PA 6,6), natural color
INSULATING HOUSING GF VERSIONS: PA 6,6 and 25% fiberglass
CONDUCTIVE BODY: nickel-plated brass
CAPTIVE SCREW: galvanized steel (M3)
WIRE PROTECTION (CS VERSION): stainless steel
SELF-EXTINGUISHING: EN 60695-2-10 at 850 °C
SELF-EXTINGUISHING (GF VERSIONS): EN 60695-2-10 a 850 °C, EN 60335-1: 2002 +A2:2006 (par. 30.2.30), EN 60695-2-11
CONDUCTOR TYPE: rigid and flexible
MAX SHORT-TIME TEMPERATURE: 200 °C max
TEST VOLTAGE: 2500 V
DEGREE OF PROTECTION: IP20
ACCORDING TO STD.: EN 60998-1: 2004, EN 60998-2-1: 2004

Serie M092				
S	mm ²	2,5	-	-
	AWG	-	18-16	20-16
V	V	250/380	250	600
A	A	24	10	10 (*)
T	°C	125	-	105
C	nm	0,25	0,5	0,5

Serie M92/CS				
con lamella di protezione with wire protection				
S	mm ²	2,5	-	-
	AWG	-	18-16	20-16
V	V	250/380	250	600
A	A	24	10	10 (*)
T	°C	125	-	105
C	nm	0,25	0,5	0,5

Serie M92 GF				
fibra di vetro 25% 25% fiberglass				
S	mm ²	2,5	-	-
	AWG	-	18-16	20-16
V	V	250	250	600
A	A	24	10	10 (*)
T	°C	140	140	110
C	nm	0,25	0,5	0,5

Serie M092 GF/CS				
fibra di vetro 25% con lamella di protezione 25% fiberglass with wire protection				
S	mm ²	2,5	-	-
	AWG	-	18-16	20-16
V	V	250	250	600
A	A	24	10	10 (*)
T	°C	140	140	110
C	nm	0,25	0,5	0,5

Articolo Code	Colore Color	N. poli # ways
92/1	<input type="checkbox"/>	1
92/2	<input type="checkbox"/>	2
92/3	<input type="checkbox"/>	3
92/4	<input type="checkbox"/>	4
92/5	<input type="checkbox"/>	5
92/6	<input type="checkbox"/>	6
92/7	<input type="checkbox"/>	7
92/8	<input type="checkbox"/>	8
92/9	<input type="checkbox"/>	9
92/10	<input type="checkbox"/>	10
92/11	<input type="checkbox"/>	11
M092	<input type="checkbox"/>	12

50/700

Articolo Code	Colore Color	N. poli # ways
92CS1	<input type="checkbox"/>	1
92CS2	<input type="checkbox"/>	2
92CS3	<input type="checkbox"/>	3
92CS4	<input type="checkbox"/>	4
92CS5	<input type="checkbox"/>	5
92CS6	<input type="checkbox"/>	6
92CS7	<input type="checkbox"/>	7
92CS8	<input type="checkbox"/>	8
92CS9	<input type="checkbox"/>	9
92CS10	<input type="checkbox"/>	10
92CS11	<input type="checkbox"/>	11
M92CS	<input type="checkbox"/>	12

50/700

Articolo Code	Colore Color	N. poli # ways
92GF1	<input checked="" type="checkbox"/>	1
92GF2	<input checked="" type="checkbox"/>	2
92GF3	<input checked="" type="checkbox"/>	3
92GF4	<input checked="" type="checkbox"/>	4
92GF5	<input checked="" type="checkbox"/>	5
92GF6	<input checked="" type="checkbox"/>	6
92GF7	<input checked="" type="checkbox"/>	7
92GF8	<input checked="" type="checkbox"/>	8
92GF9	<input checked="" type="checkbox"/>	9
92GF10	<input checked="" type="checkbox"/>	10
92GF11	<input checked="" type="checkbox"/>	11
M92GF	<input checked="" type="checkbox"/>	12

50/50

Articolo Code	Colore Color	N. poli # ways	Lunghezza Length
			L1 mm
92FS1	<input checked="" type="checkbox"/>	1	5,6
92FS2	<input checked="" type="checkbox"/>	2	13,5
92FS3	<input checked="" type="checkbox"/>	3	21,5
92FS4	<input checked="" type="checkbox"/>	4	30
92FS5	<input checked="" type="checkbox"/>	5	37,5
92FS6	<input checked="" type="checkbox"/>	6	45,5
92FS7	<input checked="" type="checkbox"/>	7	54
92FS8	<input checked="" type="checkbox"/>	8	61,5
92FS9	<input checked="" type="checkbox"/>	9	69,5
92FS10	<input checked="" type="checkbox"/>	10	77,5
92FS11	<input checked="" type="checkbox"/>	11	85,5
92GFCS	<input checked="" type="checkbox"/>	12	93,5

50/700

S = Sezione nominale | Section
T = Temperatura di esercizio max | Max operating temperature
 = Naturale | Natural = Marrone | Brown

V = Tensione nominale | Rated voltage **A** = Corrente di prova | Test current
C = Coppia di serraggio | Torque
 Per morsettiere da 12 poli; per altri numeri di poli, contattare BM
 For 12-way terminal blocks; for other pole numbers, please contact BM



IN NYLON · DA 1 A 12 POLI · SERIE M093
 NYLON · FROM 1 TO 12 WAYS · M093 SERIES

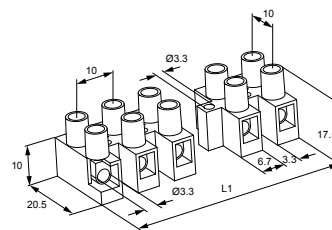
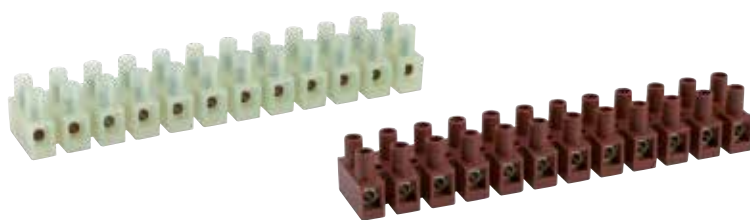

CORPO ISOLANTE: poliammide (PA 6.6) naturale
CORPO ISOLANTE IN VERSIONI GF: PA 6.6 naturale e fibra vetro 25%
CORPO CONDUTTIVO: ottone nichelato
VITI IMPERDIBILI: acciaio zincato (M3)
LAMELLA DI PROTEZIONE (VERSIONE CS): acciaio inox
AUTOESTINGUENZA: EN 60695-2-10 a 850 °C
AUTOESTINGUENZA (VERSIONI GF): EN 60695-2-10 a 850 °C,
 EN 60335-1: 2002 +A2:2006 (par. 30.2.30), EN 60695-2-11
TIPO DI CONDUTTORE: rigido e flessibile
TEMPERATURA MASSIMA DI BREVE DURATA: 200 °C max
TENSIONE DI PROVA: 2500 V
GRADO DI PROTEZIONE: IP20
NORME DI RIF.: EN 60998-1: 2004, EN 60998-2-1: 2004

INSULATING HOUSING: polyamide (PA 6.6), natural color
INSULATING HOUSING GF VERSIONS: PA 6.6 and 25% fiberglass
CONDUCTIVE BODY: nickel-plated brass
CAPTIVE SCREW: galvanized steel (M3)
WIRE PROTECTION (CS VERSION): stainless steel
SELF-EXTINGUISHING: EN 60695-2-10 at 850 °C;
SELF-EXTINGUISHING (GF VERSIONS): EN 60695-2-10 a 850 °C,
 EN 60335-1: 2002 +A2:2006 (par. 30.2.30), EN 60695-2-11
CONDUCTOR TYPE: rigid and flexible
MAX SHORT-TIME TEMPERATURE: 200 °C max
TEST VOLTAGE: 2500 V
DEGREE OF PROTECTION: IP20
ACCORDING TO STD.: EN 60998-1: 2004, EN 60998-2-1: 2004

Serie M093				
S	mm ²	4	-	-
	AWG	-	18-14	18-12
V	V	400	250	600
A	A	32	15	20 (*)
T	°C	125	-	105
C	Nm	0,25	0,9	0,5
Articolo Code	Colore Color	N. poli # ways		
93/1	<input type="checkbox"/>	1		
93/2	<input type="checkbox"/>	2		
93/3	<input type="checkbox"/>	3		
93/4	<input type="checkbox"/>	4		
93/5	<input type="checkbox"/>	5		
93/6	<input type="checkbox"/>	6		
93/7	<input type="checkbox"/>	7		
93/8	<input type="checkbox"/>	8		
93/9	<input type="checkbox"/>	9		
93/10	<input type="checkbox"/>	10		
93/11	<input type="checkbox"/>	11		
M093	<input type="checkbox"/>	12		
	50/700			

Serie M93/CS				
	con lamella di protezione with wire protection			
S	mm ²	2,5	-	-
	AWG	-	18-14	18-12
V	V	400	250	600
A	A	24	15	20 (*)
T	°C	150	-	105
C	Nm	0,25	0,9	0,5
Articolo Code	Colore Color	N. poli # ways		
93CS1	<input type="checkbox"/>	1		
93CS2	<input type="checkbox"/>	2		
93CS3	<input type="checkbox"/>	3		
93CS4	<input type="checkbox"/>	4		
93CS5	<input type="checkbox"/>	5		
93CS6	<input type="checkbox"/>	6		
93CS7	<input type="checkbox"/>	7		
93CS8	<input type="checkbox"/>	8		
93CS9	<input type="checkbox"/>	9		
93CS10	<input type="checkbox"/>	10		
93CS11	<input type="checkbox"/>	11		
M93CS	<input type="checkbox"/>	12		
	50/700			

Serie M93 GF				
	fibra di vetro 25% 25% fiberglass			
S	mm ²	4	-	-
	AWG	-	18-14	18-12
V	V	400	250	600
A	A	32	15	20 (*)
T	°C	150	150	110
C	Nm	0,25	0,9	0,5
Articolo Code	Colore Color	N. poli # ways		
93GF1	<input checked="" type="checkbox"/>	1		
93GF2	<input checked="" type="checkbox"/>	2		
93GF3	<input checked="" type="checkbox"/>	3		
93GF4	<input checked="" type="checkbox"/>	4		
93GF5	<input checked="" type="checkbox"/>	5		
93GF6	<input checked="" type="checkbox"/>	6		
93GF7	<input checked="" type="checkbox"/>	7		
93GF8	<input checked="" type="checkbox"/>	8		
93GF9	<input checked="" type="checkbox"/>	9		
93GF10	<input checked="" type="checkbox"/>	10		
93GF11	<input checked="" type="checkbox"/>	11		
M93GF	<input checked="" type="checkbox"/>	12		
	50/50			

Serie M93 GF/CS				
	fibra di vetro 25% con lamella di protezione 25% fiberglass with wire protection			
S	mm ²	4	-	-
	AWG	-	18-14	18-12
V	V	400	250	600
A	A	24	15	20 (*)
T	°C	150	150	110
C	Nm	0,25	0,9	0,5
Articolo Code	Colore Color	N. poli # ways	Lunghezza Length	
			L1 mm	
93FS1	<input checked="" type="checkbox"/>	1	6,7	
93FS2	<input checked="" type="checkbox"/>	2	16,7	
93FS3	<input checked="" type="checkbox"/>	3	26,6	
93FS4	<input checked="" type="checkbox"/>	4	36,6	
93FS5	<input checked="" type="checkbox"/>	5	46,6	
93FS6	<input checked="" type="checkbox"/>	6	56,6	
93FS7	<input checked="" type="checkbox"/>	7	67	
93FS8	<input checked="" type="checkbox"/>	8	77	
93FS9	<input checked="" type="checkbox"/>	9	87	
93FS10	<input checked="" type="checkbox"/>	10	97	
93FS11	<input checked="" type="checkbox"/>	11	107	
93GFCS	<input checked="" type="checkbox"/>	12	117	
	50/50			

S = Sezione nominale | Section
T = Temperatura di esercizio max | Max operating temperature
 = Naturale | Natural = Marrone | Brown
V = Tensione nominale | Rated voltage
A = Corrente di prova | Test current
C = Coppia di serraggio | Torque
 Per morsettiere da 12 poli; per altri numeri di poli, contattare BM
 For 12-way terminal blocks; for other pole numbers, please contact BM

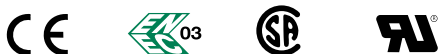

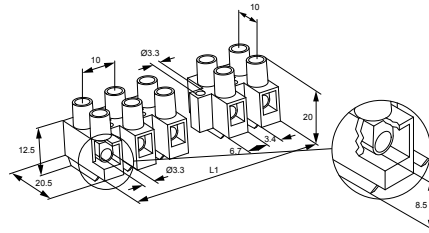
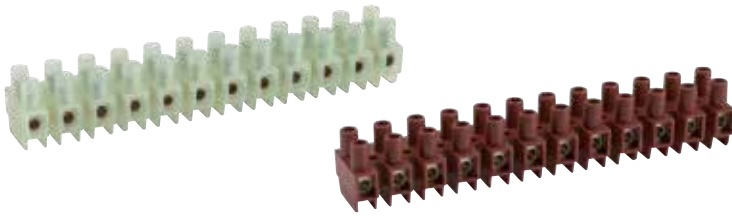
IN NYLON · DA 1 A 12 POLI · SERIE M093H
 NYLON · FROM 1 TO 12 WAYS · M093H SERIES

CORPO ISOLANTE: poliammide (PA 6.6) naturale
CORPO ISOLANTE IN VERSIONI GF: PA 6.6 naturale e fibra vetro 25%
CORPO CONDUTTIVO: ottone nichelato
VITI IMPERDIBILI: acciaio zincato
LAMELLA DI PROTEZIONE (VERSIONE CS): acciaio inox
AUTOESTINGUENZA: EN 60695-2-10 a 850 °C
AUTOESTINGUENZA (VERSIONI GF): EN 60695-2-10 a 850 °C, EN 60335-1: 2002 +A2:2006 (par. 30.2.30), EN 60695-2-11
TIPO DI CONDUTTORE: rigido e flessibile
TEMPERATURA MASSIMA DI BREVE DURATA: 200 °C max
TENSIONE DI PROVA: 2500 V
GRADO DI PROTEZIONE: IP20
DISTANZA IN ARIA: 8.5 mm per resistere a una tensione di impulso nominale di 8000V (EN 60335-1, par.29)
NORME DI RIF.: EN 60998-1: 2004, EN 60998-2-1: 2004

INSULATING HOUSING: polyamide (PA 6.6), natural color
INSULATING HOUSING GF VERSIONS: PA 6.6 and 25% fiberglass
CONDUCTIVE BODY: nickel-plated brass
CAPTIVE SCREW: galvanized steel
WIRE PROTECTION (CS VERSION): stainless steel
SELF-EXTINGUISHING: EN 60695-2-10 at 850 °C;
SELF-EXTINGUISHING (GF VERSIONS): EN 60695-2-10 a 850 °C, EN 60335-1: 2002 +A2:2006 (par. 30.2.30), EN 60695-2-11
CONDUCTOR TYPE: rigid and flexible
MAX SHORT-TIME TEMPERATURE: 200 °C max
TEST VOLTAGE: 2500 V
DEGREE OF PROTECTION: IP20
CLEARANCE: 8.5 mm to withstand 8000V rated impulse voltage (EN 60335-1, par.29)
ACCORDING TO STD.: EN 60998-1: 2004, EN 60998-2-1: 2004

Serie M093H				Serie M093H/CS				Serie M093H GF				Serie M093H GF/CS				Lunghezza Length
con lamella di protezione with wire protection				fibra di vetro 25% 25% fiberglass				fibra di vetro 25% con lamella di protezione 25% fiberglass with wire protection								
S	mm ²	4	-	S	mm ²	2,5	-	S	mm ²	4	-	S	mm ²	4	-	
V	AWG	-	18-14	V	AWG	-	18-14	V	AWG	-	18-14	V	AWG	-	18-14	
V	V	400	250	V	V	400	250	V	V	400	250	V	V	400	250	
A	A	32	15	A	A	24	15	A	A	32	15	A	A	24	15	
T	°C	125	105	T	°C	150	105	T	°C	150	110	T	°C	150	110	
C	nm	0,25	0,9	C	nm	0,25	0,9	C	nm	0,25	0,9	C	nm	0,25	0,9	
Articolo Code	Colore Color	N. poli # ways		Articolo Code	Colore Color	N. poli # ways		Articolo Code	Colore Color	N. poli # ways		Articolo Code	Colore Color	N. poli # ways		Lunghezza Length
																L1 mm
M093H1	<input type="checkbox"/>	1		93HCS1	<input type="checkbox"/>	1		93HGF1	<input checked="" type="checkbox"/>	1		93HFS1	<input checked="" type="checkbox"/>	1		6,7
M093H2	<input type="checkbox"/>	2		93HCS2	<input type="checkbox"/>	2		93HGF2	<input checked="" type="checkbox"/>	2		93HFS2	<input checked="" type="checkbox"/>	2		16,7
M093H3	<input type="checkbox"/>	3		93HCS3	<input type="checkbox"/>	3		93HGF3	<input checked="" type="checkbox"/>	3		93HFS3	<input checked="" type="checkbox"/>	3		26,6
M093H4	<input type="checkbox"/>	4		93HCS4	<input type="checkbox"/>	4		93HGF4	<input checked="" type="checkbox"/>	4		93HFS4	<input checked="" type="checkbox"/>	4		36,6
M093H5	<input type="checkbox"/>	5		93HCS5	<input type="checkbox"/>	5		93HGF5	<input checked="" type="checkbox"/>	5		93HFS5	<input checked="" type="checkbox"/>	5		46,6
M093H6	<input type="checkbox"/>	6		93HCS6	<input type="checkbox"/>	6		93HGF6	<input checked="" type="checkbox"/>	6		93HFS6	<input checked="" type="checkbox"/>	6		56,6
M093H7	<input type="checkbox"/>	7		93HCS7	<input type="checkbox"/>	7		93HGF7	<input checked="" type="checkbox"/>	7		93HFS7	<input checked="" type="checkbox"/>	7		67
M093H8	<input type="checkbox"/>	8		93HCS8	<input type="checkbox"/>	8		93HGF8	<input checked="" type="checkbox"/>	8		93HFS8	<input checked="" type="checkbox"/>	8		77
M093H9	<input type="checkbox"/>	9		93HCS9	<input type="checkbox"/>	9		93HGF9	<input checked="" type="checkbox"/>	9		93HFS9	<input checked="" type="checkbox"/>	9		87
M093H10	<input type="checkbox"/>	10		93HCS10	<input type="checkbox"/>	10		93HGF10	<input checked="" type="checkbox"/>	10		93HFS10	<input checked="" type="checkbox"/>	10		97
M093H11	<input type="checkbox"/>	11		93HCS11	<input type="checkbox"/>	11		93HGF11	<input checked="" type="checkbox"/>	11		93HFS11	<input checked="" type="checkbox"/>	11		107
M093H	<input type="checkbox"/>	12		M93HCS	<input type="checkbox"/>	12		M93HGF	<input checked="" type="checkbox"/>	12		93HGFCS	<input checked="" type="checkbox"/>	12		117
	50/500				50/50				50/50				50/50			

S = Sezione nominale | Section
T = Temperatura di esercizio max | Max operating temperature
 = Naturale | Natural = Marrone | Brown

V = Tensione nominale | Rated voltage **A** = Corrente di prova | Test current
C = Coppia di serraggio | Torque
 Per morsettiere da 12 poli; per altri numeri di poli, contattare BM
 For 12-way terminal blocks; for other pole numbers, please contact BM

IN NYLON · DA 1 A 12 POLI · SERIE M094
 NYLON · FROM 1 TO 12 WAYS · M094 SERIES

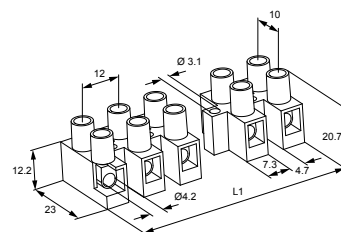
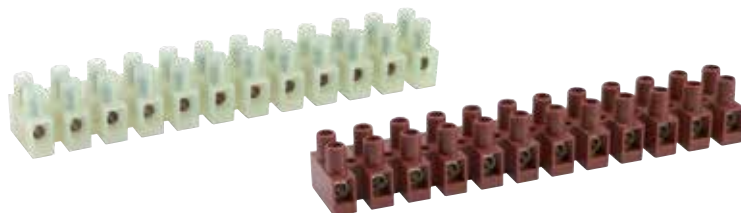

CORPO ISOLANTE: poliammide (PA 6.6) naturale
CORPO ISOLANTE IN VERSIONI GF: PA 6.6 naturale e fibra vetro 25%
CORPO CONDUTTIVO: ottone nichelato
VITI IMPERDIBILI: acciaio zincato (M3.5)
LAMELLA DI PROTEZIONE (VERSIONE CS): acciaio inox
AUTOESTINGUENZA: EN 60695-2-10 a 850 °C
AUTOESTINGUENZA (VERSIONI GF): EN 60695-2-10 a 850 °C, EN 60335-1: 2002 +A2:2006 (par. 30.2.30), EN 60695-2-11
TIPO DI CONDUTTORE: rigido e flessibile
TEMPERATURA MASSIMA DI BREVE DURATA: 200 °C max
TENSIONE DI PROVA: 2500 V
GRADO DI PROTEZIONE: IP20
NORME DI RIF.: EN 60998-1: 2004, EN 60998-2-1: 2004

INSULATING HOUSING: polyamide (PA 6.6), natural color
INSULATING HOUSING GF VERSIONS: PA 6.6 and 25% fiberglass
CONDUCTIVE BODY: nickel-plated brass
CAPTIVE SCREW: galvanized steel (M3.5)
WIRE PROTECTION (CS VERSION): stainless steel
SELF-EXTINGUISHING: EN 60695-2-10 at 850 °C;
SELF-EXTINGUISHING (GF VERSIONS): EN 60695-2-10 a 850 °C, EN 60335-1: 2002 +A2:2006 (par. 30.2.30), EN 60695-2-11
CONDUCTOR TYPE: rigid and flexible
MAX SHORT-TIME TEMPERATURE: 200 °C max
TEST VOLTAGE: 2500 V
DEGREE OF PROTECTION: IP20
ACCORDING TO STD.: EN 60998-1: 2004, EN 60998-2-1: 2004

Serie M094				
S	mm ²	6	-	-
AWG	-	18-10	18-10	
V	V	400	300	600
A	A	41	40	30(*)
T	°C	125	-	105
C	Nm	0.7	0.8	0.9
Articolo Code	Colore Color	N. poli # ways		
94/1	<input type="checkbox"/>	1		
94/2	<input type="checkbox"/>	2		
94/3	<input type="checkbox"/>	3		
94/4	<input type="checkbox"/>	4		
94/5	<input type="checkbox"/>	5		
94/6	<input type="checkbox"/>	6		
94/7	<input type="checkbox"/>	7		
94/8	<input type="checkbox"/>	8		
94/9	<input type="checkbox"/>	9		
94/10	<input type="checkbox"/>	10		
94/11	<input type="checkbox"/>	11		
M094	<input type="checkbox"/>	12		
		50/300		

Serie M94/CS				
con lamella di protezione with wire protection				
S	mm ²	4	-	-
AWG	-	18-14	18-10	
V	V	400	300	600
A	A	23	40	30(*)
T	°C	125	-	105
C	Nm	0.7	0.8	0.9
Articolo Code	Colore Color	N. poli # ways		
94CS1	<input type="checkbox"/>	1		
94CS2	<input type="checkbox"/>	2		
94CS3	<input type="checkbox"/>	3		
94CS4	<input type="checkbox"/>	4		
94CS5	<input type="checkbox"/>	5		
94CS6	<input type="checkbox"/>	6		
94CS7	<input type="checkbox"/>	7		
94CS8	<input type="checkbox"/>	8		
94CS9	<input type="checkbox"/>	9		
94CS10	<input type="checkbox"/>	10		
94CS11	<input type="checkbox"/>	11		
M94CS	<input type="checkbox"/>	12		
		50/50		

Serie M94 GF				
fibra di vetro 25% 25% fiberglass				
S	mm ²	6	-	-
AWG	-	18-10	18-10	
V	V	400	300	600
A	A	41	40	30(*)
T	°C	140	140	110
C	Nm	0.7	0.8	0.9
Articolo Code	Colore Color	N. poli # ways		
94GF1	<input checked="" type="checkbox"/>	1		
94GF2	<input checked="" type="checkbox"/>	2		
94GF3	<input checked="" type="checkbox"/>	3		
94GF4	<input checked="" type="checkbox"/>	4		
94GF5	<input checked="" type="checkbox"/>	5		
94GF6	<input checked="" type="checkbox"/>	6		
94GF7	<input checked="" type="checkbox"/>	7		
94GF8	<input checked="" type="checkbox"/>	8		
94GF9	<input checked="" type="checkbox"/>	9		
94GF10	<input checked="" type="checkbox"/>	10		
94GF11	<input checked="" type="checkbox"/>	11		
M94GF	<input checked="" type="checkbox"/>	12		
		50/50		

Serie M94 GF/CS					
fibra di vetro 25% con lamella di protezione 25% fiberglass with wire protection					
S	mm ²	4	-	-	
AWG	-	18-10	18-10		
V	V	400	300	600	
A	A	23	40	30(*)	
T	°C	140	140	110	
C	Nm	0.7	0.8	0.9	
Articolo Code	Colore Color	N. poli # ways	Lunghezza Length		
			L1 mm		
94FS1	<input checked="" type="checkbox"/>	1	7,5		
94FS2	<input checked="" type="checkbox"/>	2	19,5		
94FS3	<input checked="" type="checkbox"/>	3	31,5		
94FS4	<input checked="" type="checkbox"/>	4	43,6		
94FS5	<input checked="" type="checkbox"/>	5	55,5		
94FS6	<input checked="" type="checkbox"/>	6	68		
94FS7	<input checked="" type="checkbox"/>	7	80		
94FS8	<input checked="" type="checkbox"/>	8	92		
94FS9	<input checked="" type="checkbox"/>	9	104		
94FS10	<input checked="" type="checkbox"/>	10	116		
94FS11	<input checked="" type="checkbox"/>	11	128		
94GFCS	<input checked="" type="checkbox"/>	12	140		
		50/300			

S = Sezione nominale | Section
 T = Temperatura di esercizio max | Max operating temperature
 = Naturale | Natural = Marrone | Brown
 V = Tensione nominale | Rated voltage
 A = Corrente di prova | Test current
 C = Coppia di serraggio | Torque
 Per morsettiere da 12 poli; per altri numeri di poli, contattare BM
 For 12-way terminal blocks; for other pole numbers, please contact BM

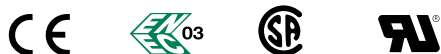

IN NYLON · DA 1 A 12 POLI · SERIE M095

NYLON · FROM 1 TO 12 WAYS · M095 SERIES

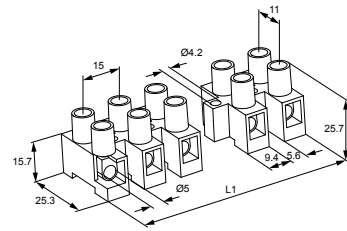
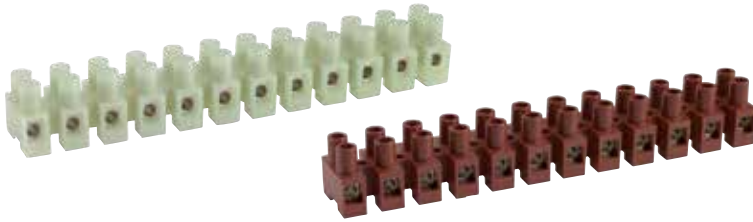

CORPO ISOLANTE: poliammide (PA 6.6) naturale
CORPO ISOLANTE IN VERSIONI GF: PA 6.6 naturale e fibra vetro 25%
CORPO CONDUTTIVO: ottone nichelato
VITI IMPERDIBILI: acciaio zincato (M4)
LAMELLA DI PROTEZIONE (VERSIONE CS): acciaio inox
AUTOESTINGUENZA: EN 60695-2-10 a 850 °C
AUTOESTINGUENZA (VERSIONI GF): EN 60695-2-10 a 850 °C, EN 60335-1: 2002 +A2:2006 (par. 30.2.30), EN 60695-2-11
TIPO DI CONDUTTORE: rigido e flessibile
TEMPERATURA MASSIMA DI BREVE DURATA: 200 °C max
TENSIONE DI PROVA: 2500 V
GRADO DI PROTEZIONE: IP20
NORME DI RIF.: EN 60998-1: 2004, EN 60998-2-1: 2004

INSULATING HOUSING: polyamide (PA 6.6), natural color
INSULATING HOUSING GF VERSIONS: PA 6.6 and 25% fiberglass
CONDUCTIVE BODY: nickel-plated brass
CAPTIVE SCREW: galvanized steel (M4)
WIRE PROTECTION (CS VERSION): stainless steel
SELF-EXTINGUISHING: EN 60695-2-10 at 850 °C;
SELF-EXTINGUISHING (GF VERSIONS): EN 60695-2-10 a 850 °C, EN 60335-1: 2002 +A2:2006 (par. 30.2.30), EN 60695-2-11
CONDUCTOR TYPE: rigid and flexible
MAX SHORT-TIME TEMPERATURE: 200 °C max
TEST VOLTAGE: 2500 V
DEGREE OF PROTECTION: IP20
ACCORDING TO STD.: EN 60998-1: 2004, EN 60998-2-1: 2004

Serie M095			Serie M95/CS			Serie M95 GF			Serie M95 GF/CS			Lunghezza Length
Articolo Code	Colore Color	N. poli # ways	Articolo Code	Colore Color	N. poli # ways	Articolo Code	Colore Color	N. poli # ways	Articolo Code	Colore Color	N. poli # ways	
S	mm ²	10	-	S	mm ²	6	-	S	mm ²	10	-	
	AWG	-	18-8		AWG	-	18-8		AWG	-	18-8	
V	V	400	600	V	V	400	600	V	V	400	600	
A	A	57	50	A	A	41	50	A	A	57	50	
T	°C	125	105	T	°C	125	105	T	°C	140	105	
C	nm	0.7	1,2	C	nm	0.7	1,2	C	nm	0.7	1,2	
100/200			10/10			10/10			10/200			
95/1	<input type="checkbox"/>	1		95CS1	<input type="checkbox"/>	1		95GF1	<input checked="" type="checkbox"/>	1		9,5
95/2	<input type="checkbox"/>	2		95CS2	<input type="checkbox"/>	2		95GF2	<input checked="" type="checkbox"/>	2		24,5
95/3	<input type="checkbox"/>	3		95CS3	<input type="checkbox"/>	3		95GF3	<input checked="" type="checkbox"/>	3		39
95/4	<input type="checkbox"/>	4		95CS4	<input type="checkbox"/>	4		95GF4	<input checked="" type="checkbox"/>	4		54,5
95/5	<input type="checkbox"/>	5		95CS5	<input type="checkbox"/>	5		95GF5	<input checked="" type="checkbox"/>	5		69,5
95/6	<input type="checkbox"/>	6		95CS6	<input type="checkbox"/>	6		95GF6	<input checked="" type="checkbox"/>	6		84
95/7	<input type="checkbox"/>	7		95CS7	<input type="checkbox"/>	7		95GF7	<input checked="" type="checkbox"/>	7		99
95/8	<input type="checkbox"/>	8		95CS8	<input type="checkbox"/>	8		95GF8	<input checked="" type="checkbox"/>	8		114,5
95/9	<input type="checkbox"/>	9		95CS9	<input type="checkbox"/>	9		95GF9	<input checked="" type="checkbox"/>	9		129,5
95/10	<input type="checkbox"/>	10		95CS10	<input type="checkbox"/>	10		95GF10	<input checked="" type="checkbox"/>	10		145
95/11	<input type="checkbox"/>	11		95CS11	<input type="checkbox"/>	11		95GF11	<input checked="" type="checkbox"/>	11		160,2
M095	<input type="checkbox"/>	12		M95CS	<input type="checkbox"/>	12		M95GF	<input checked="" type="checkbox"/>	12		174

S = Sezione nominale | Section
T = Temperatura di esercizio max | Max operating temperature
 = Naturale | Natural = Marrone | Brown

V = Tensione nominale | Rated voltage **A** = Corrente di prova | Test current
C = Coppia di serraggio | Torque
 Per morsettiere da 12 poli; per altri numeri di poli, contattare BM
 For 12-way terminal blocks; for other pole numbers, please contact BM

IN NYLON · TRIPOLARE · PER MESSA A TERRA DIRETTA
 NYLON · 3-WAY · FOR DIRECT GROUNDING

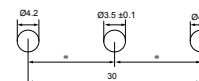
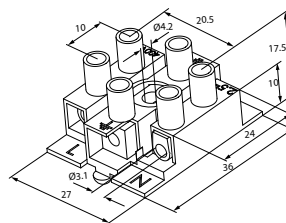

Maschera di foratura
Drilling template

CORPO ISOLANTE: poliammide (PA 6.6) naturale
CORPO CONDUTTIVO: ottone nichelato
VITI IMPERDIBILI: acciaio zincato
MARCATURA: L ↓ N sui poli
AUTOESTINGUENZA: EN 60695-2-10 a 850 °C
TIPO DI CONDUTTORE: rigido e flessibile
TEMPERATURA D'ESERCIZIO: 100 °C max
TEMPERATURA BREVE DURATA: 160 °C max
TENSIONE DI PROVA: 2500 V
NORME DI RIF.: EN 60998-1: 2004, EN 60998-2-1: 2004

INSULATING HOUSING: polyamide (PA 6.6), natural color
CONDUCTIVE BODY: nickel-plated brass
CAPTIVE SCREW: galvanized steel
MARKING: L ↓ N on the ways
SELF-EXTINGUISHING: EN 60695-2-10 at 850 °C
CONDUCTOR TYPE: rigid and flexible
OPERATING TEMPERATURE: 100 °C max
MAX SHORT-TIME TEMPERATURE: 160 °C max
TEST VOLTAGE: 2500 V
ACCORDING TO STD.: EN 60998-1: 2004, EN 60998-2-1: 2004

MONTAGGIO:
 Pre-foro per vite di messa a terra per lamiere con spessore fino a 1 mm: Ø 3.5 ± 0.1
VITE DI MESSA A TERRA: M4x10

ASSEMBLY:
 Grounding screw core hole for metal sheets with thickness up to 1 mm: Ø 3.5 ± 0.1
GROUNDING SCREW: M4x10

Articolo Code	Sezione Section	Ten. nominale Rated voltage	N. poli # ways	Corrente di prova Test current	
	mm ²	V		A	
M096	2,5	400	3	24	1000/1000



IN NYLON · TRIPOLARE · CON FISSAGGIO SU LAMIERA

NYLON · 3-WAY · FOR FIXING ON SHEET

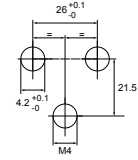
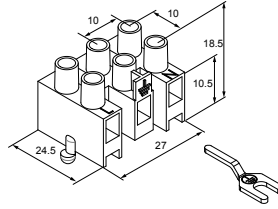
 Maschera di foratura
 Drilling template

CORPO ISOLANTE: poliammide (PA 6,6) colore bianco
CORPO CONDUTTIVO: ottone nichelato
VITI IMPERDIBILI: acciaio zincato
LAMELLA DI PROTEZIONE (VERSIONE CS): acciaio inox
FORCELLA PER LA MESSA A TERRA TRAMITE VITE (VERSIONE T) M4: ottone
MARCATURA: L ↓ N sui poli
AUTOESTINGUENZA: EN 60695-2-10 a 850 °C
TIPO DI CONDUTTORE: rigido e flessibile
TEMPERATURA D'ESERCIZIO: 110 °C max
TEMPERATURA BREVE DURATA: 160 °C max
TENSIONE DI PROVA: 2500 V
NORME DI RIF.: EN 60998-1: 2004, EN 60998-2-1: 2004

INSULATING HOUSING: polyamide (PA 6,6), white
CONDUCTIVE BODY: nickel-plated brass
CAPTIVE SCREW: galvanized steel
WIRE PROTECTION (CS VERSION): stainless steel
GROUNDING FORK FOR M4 SCREW (T VERSION): brass
MARKING: L ↓ N on the ways
SELF-EXTINGUISHING: EN 60695-2-10 at 850 °C
CONDUCTOR TYPE: rigid and flexible
OPERATING TEMPERATURE: 110 °C max
MAX SHORT-TIME TEMPERATURE: 160 °C max
TEST VOLTAGE: 2500 V
ACCORDING TO STD.: EN 60998-1: 2004, EN 60998-2-1: 2004

MONTAGGIO:

Applicare su lamiera con spessore 0.6 ÷ 1 mm mediante pressione sui piedini

ASSEMBLY:

Fasten on metal sheets with 0.6 ÷ 1 mm thickness by pressing the pins

Articolo Code	Sezione Section	Ten. nominale Rated voltage	Corrente di prova Test current	
	mm ²	V	A	
963	2,5	450	24	
963CS con lamella di protezione with wire protection	2,5	450	24	



IN NYLON · DA 1 A 5 POLI · CON PORTAFUSIBILE · SERIE M097
 NYLON · FROM 1 TO 5 WAYS · WITH FUSE HOLDER · M097 SERIES

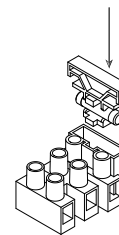
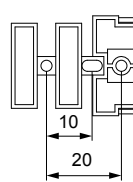
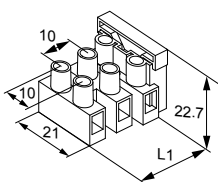

CORPO ISOLANTE: poliammide (PA 6.6) bianco
CORPO CONDUTTIVO: ottone nichelato
VITI IMPERDIBILI: acciaio zincato
LAMELLA DI PROTEZIONE (VERSIONE CS): acciaio inox
FUSIBILE: 5x20 conforme alla norma IEC 127
AUTOESTINGUENZA: EN 60695-2-10 a 850 °C
TIPO DI CONDUTTORE: rigido e flessibile
TEMPERATURA D'ESERCIZIO: 100 °C max
TEMPERATURA BREVE DURATA: 160 °C max
TENSIONE DI PROVA: 2500 V
NORME DI RIF.: EN 60998-1: 2004, EN 60998-2-1: 2004, EN 60257

INSULATING HOUSING: polyamide (PA 6.6), white
CONDUCTIVE BODY: nickel-plated brass
CAPTIVE SCREW: galvanized steel
WIRE PROTECTION (CS VERSION): stainless steel
FUSE: 5x20 fuse compliant to IEC 127
SELF-EXTINGUISHING: EN 60695-2-10 a 850 °C
CONDUCTOR TYPE: rigid and flexible
OPERATING TEMPERATURE: 100 °C max
MAX SHORT-TIME TEMPERATURE: 160 °C max
TEST VOLTAGE: 2500 V
ACCORDING TO STD.: EN 60998-1: 2004, EN 60998-2-1: 2004, CEI EN 60257

M097	
senza lamella di protezione <i>without wire protection</i>	
S	mm ² 2,5
	AWG -
V	V 450
A	A 24
T	°C 100
C	nm -

M097/CS	
con lamella di protezione <i>with wire protection</i>	
S	mm ² 2,5
	AWG -
V	V 450
A	A 24
T	°C 100
C	nm -

Articolo Code
971
972
973
974
975

Articolo Code
971CS
972CS
973CS
974CS
975CS

N. poli # ways	Lunghezza Length
	L1 mm
1	12,85
2	22,05
3	32,05
4	42,05
5	52,05

S = Sezione nominale | *Section*
T = Temperatura di esercizio max | *Max operating temperature*

V = Tensione nominale | *Rated voltage*
C = Coppia di serraggio | *Torque*

A = Corrente di prova | *Test current*

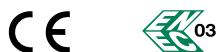

ACCESSORI · MARCATURA POLI

ACCESSORIES · WAY MARKING

La marcatura dei poli è stampata sull'isolamento delle viti dei morsetti. Il colore della stampa è nero sui morsetti di colore naturale e bianco sui morsetti di colore marrone.

Per marcature non disponibili nelle seguenti tabelle, contattare BM.

Ways marking is printed on the insulation of the screws of the terminal blocks. Markings are printed in black on natural colour terminal blocks, in white on brown terminal blocks.

For markings that are not available in the following tables, contact BM.

PER SERIE M092 | FOR M092 SERIES

Disegno Drawing	N. poli # ways	Marcatura poli Way marking											
		1	2	3	4	5	6	7	8	9	10	11	12
4200	2	L	N										
4257		L	↓	N									
4162	3	↓	L	N									
4316		N	L	↓									
4153		↓	N	L									
4349	6	1	2	3	4	5	6						
4157	10	L	N	N	↓	L	N	↓	L	+	-		
4363	12	A	B	C	D	E	F	G	H	I	L	M	N

PER SERIE M093, M093H, N920

FOR M093, M093H, N920 SERIES

Disegno Drawing	N. poli # ways	Marcatura poli Way marking											
		1	2	3	4	5	6	7	8	9	10	11	12
4192	1	↓											
4118	2	L	N										
4350		⊕	-										
4365		⊕	N	L									
4364		L	⊕	N									
4143		L	↓	N									
4193		L	N	↓									
4117	3	↓	L	N									
4161		↓	N	L									
4088		N	↓	L									
4078		-	↓	-									
4178		N	↓	⚡									
4223		-	-	↓									
4198		1	2	↓	N								
4367		L	N	+	-								
4150	4	↓	N	1	2								
4089		L	N	⚡	-								
4187		-	L	↓	N								
4317		↓	C	P	A								
4366		⊕	L	N	+	-							
4310		L	↓	N	X	⚡							
4177	5	N	↓	L	-	-							
4247		-	-	-	↓	-							
4352		N	↓	L	1+	2+							
4307		L	↓	N	L	⚡							
4306		↓	N	1	2	3	4						
4289	6	L	N	C	M	A	↓						
4186	7	L	N	↓	↓	1	2	3					
4263		L	N	1	2	3	4	5	6				
4353	8	1	2	3	4	5	6	7	8				
4185	9	L	N	↓	↓	1	2	3	4	5			
4278		↓	↓	↓	↓	↓	↓	↓	↓	↓	↓	↓	↓
4328	12	P	N	↓	P	N	↓	P	N	↓	P	N	↓
4175		P	N	↓	L	P	N	↓	L	P	N	↓	L

PER SERIE M094 | FOR M094 SERIES

Disegno Drawing	N. poli # ways	Marcatura poli Way marking											
		1	2	3	4	5	6	7	8	9	10	11	12
4091	2	N	L										
4090		N	↓	L									
4368		G	R	S									
4148		↓	N	L									
4154	3	L	↓	N									
4288		N	L	↓									
4182		L	N	↓									
4119		F	-	N									
4245		↓	N	P	F								
4327	4	1	2	↓	N								
4112		L	↓	N	-								
4329		L	-	N	↓								
4309		L	N	↓	-								
4308	5	L	N	↓	L	N							
4292		N	L	↓	-	-							
4304		1	2	3	N	↓							
4331	6	2	1	-	-	N	↓						
4305		1	2	3	4	5	↓						
4314	12	P	N	↓	P	N	↓	P	N	↓	P	N	↓
4152		P	N	↓	L	P	N	↓	L	P	N	↓	L

PER SERIE M095 | FOR M095 SERIES

Disegno Drawing	N. poli # ways	Marcatura poli Way marking											
		1	2	3	4	5	6	7	8	9	10	11	12
4315	2	N	L										
4311	3	↓	1	2									
4313		L	↓	N									
4312	6	↓	1	2	3	4	5						
4330	12	P	N	↓	P	N	↓	P	N	↓	P	N	↓
4176		P	N	↓	L	P	N	↓	L	P	N	↓	L

ACCESSORI · FORCELLA PER LA MESSA A TERRA · PER 963/963CS E SERIE M092, M093, M094

ACCESSORIES · FORK TERMINAL FOR GROUNDING · FOR 963/963CS AND M092, M093, M094 SERIES

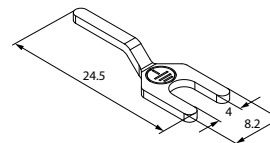

Articolo
Code

963T Forcella per la messa a terra | Fork terminal for grounding

ACCESSORI · COPERCHI DI PROTEZIONE · DA 3 A 5 POLI · PER SERIE M093

ACCESSORIES · PROTECTION COVERS · FROM 3 TO 5 WAYS · FOR M093 SERIES

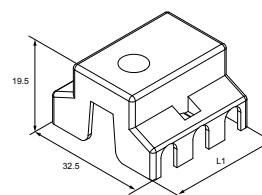
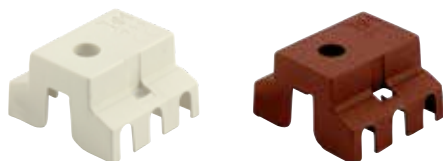

MATERIALE: poliammide (PA 6.6) naturale UL94 V2
MATERIALE (VERSIONI GF): PA 6.6 naturale e fibra vetro
TEMPERATURA D'ESERCIZIO: 110 °C max
TEMPERATURA D'ESERCIZIO (VERSIONI GF): 150 °C max

MONTAGGIO:

Fissare a scatto su lamiera con spessore da 0.6 a 1.2 mm o tramite vite passante tra morsetti e sottomorsetti.
 Agganciare a scatto o tramite vite M3 tra coperchio e morsetti.

MATERIAL: polyamide (PA 6.6), natural color UL94 V2
MATERIAL (GF VERSIONS): natural PA 6.6 and fiberglass
OPERATING TEMPERATURE: 110 °C max
OPERATING TEMPERATURE (GF VERSIONS): 150 °C max

ASSEMBLY:

Snap-on on plates with thickness from 0.6 to 1.2 mm or fasten via screw through terminal block and base.
 Snap-on or fasten via M3 screw through cover and terminal block.

Articolo Code	Materiale Material	Cavo con conduttori Cable with conductors	N. poli # ways	L1	
933	Nylon		2-3	30	1000/1000
935	Nylon	3x0,75/1,5	4-5	50	500/500
933 GF	Con fibra di vetro	3x2,5	2-3	30	1000/1000
935 GF	Fiberglass	-	4-5	50	500/500

ACCESSORI · SOTTOMORSETTIERE · 3 POLI · PER SERIE M093 E M094

ACCESSORIES · TERMINAL-BLOCK BASES · 3 WAYS · FOR M093 AND M094 SERIES

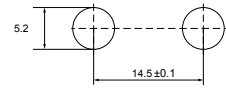
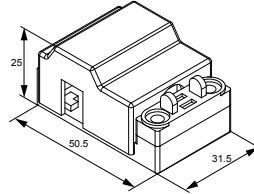
 Maschera di foratura
Drilling template

Sottomorsettiere in poliammide con fermacavo e coperchio di protezione per serie M093 e M094 a 3 poli.
La sottomorsettiere può essere fornita senza coperchio.

MATERIALE: poliammide (PA6.6) naturale UL 94 V2
TEMPERATURA D'ESERCIZIO: 100 °C max

*Polyamide holder with cable clamp and cover for M093 and M094 3 series terminal blocks.
The holder can be supplied without cover.*

MATERIAL: polyamide (PA6.6), natural color UL 94 V2
OPERATING TEMPERATURE: 100 °C max

Articolo Code	Descrizione Description	Cavo con conduttori Cable with conductors	N. poli # ways	
M0983	sottomorsettiere holder	3x0,75/1,5	3	1000/1000
M0984	sottomorsettiere holder	3x2,5	3	1000/1000
M098C	coperchio di protezione morsetteria protection cover	-		500/500

ACCESSORI · SOTTOMORSETTIERE · 24 POLI · PER SERIE M093 E M094

ACCESSORIES · TERMINAL-BLOCK BASES · 24 WAYS · FOR M093 AND M094 SERIES

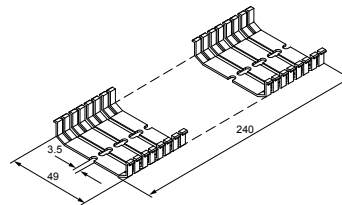
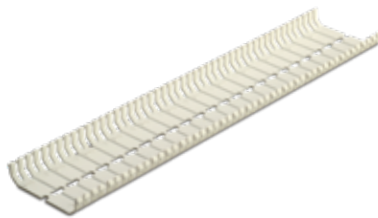

Accessorio per il corretto posizionamento dei cavi in entrata e in uscita, per aumentare il grado di isolamento tra morsetteria e superficie d'appoggio, e per proteggere dall'uscita accidentale di trefori dal corpo del morsetto.
Pretaglio per un facile dimensionamento in funzione del numero dei poli della morsetteria.

MATERIALE: poliammide (PA6.6) UL 94 V2
COLORE: bianco
TEMPERATURA D'ESERCIZIO: 125 °C max

*Accessory for properly routing input and output cables, to increase the insulation between terminal blocks and board, and to protect against accidental exit of conductors from the terminal block.
Pre-cut for easy sizing based on the number of terminal block poles.*

MATERIAL: polyamide (PA6.6), natural UL 94 V2
COLOR: white
OPERATING TEMPERATURE: 125 °C max

Articolo Code	N. poli # ways	
M099	24	50/200

IN STEATITE · DA 1 A 3 POLI PER APPLICAZIONI AD ALTE TEMPERATURE
STEATITE · FROM 1 TO 3 WAYS FOR HIGH TEMPERATURE APPLICATIONS

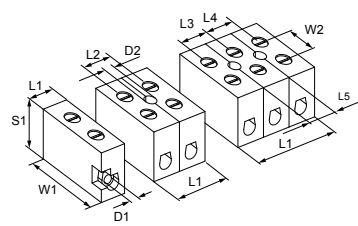

CORPO ISOLANTE: steatite
CORPO CONDUTTIVO: ottone
VITI IMPERDIBILI: acciaio zincato
TIPO DI CONDUTTORE: rigido e flessibile
TEMPERATURA D'ESERCIZIO (PARTI METALLICHE): 300 °C max
TEMPERATURA D'ESERCIZIO (CORPO ISOLANTE): 1.000 °C max
GRADO DI PROTEZIONE: IP00
NORME DI RIF.: EN 60998-1: 2004, EN 60998-2-1: 2004

INSULATING HOUSING: steatite
CONDUCTIVE BODY: brass
CAPTIVE SCREW: galvanized steel
CONDUCTOR TYPE: rigid and flexible
OPERATING TEMPERATURE (METALLIC PARTS): 300 °C max
OPERATING TEMPERATURE (INSULATING HOUSING): 1.000 °C max
DEGREE OF PROTECTION: IP00
ACCORDING TO STD.: EN 60998-1: 2004, EN 60998-2-1: 2004

Articolo Code	Sezione Section	N. poli # ways	D1	L1	S1	W1	D2	L2	L3	L4	L5	W2	
9516		1		10								455/455	
9517	4	2	3,1	22	18,5	25	4,5	11,5	11,5	11,5	11,5	10	240/240
9518		3		34									140/140
9519		1		11									324/324
9520	6	2	4,2	24	20,5	26	4,5	12,5	11,5	11,5	11,5	10	168/168
9521		3		37									112/112
9522		1		15									216/216
9523	16	2	6	30	23	32,5	4,5	14,5	11,5	11,5	11,5	13	100/100
9524		3		45									60/60



IN POLICARBONATO · BIPOLARE · BLUECONNEXT

POLYCARBONATE · 2 WAYS · BLUECONNEXT

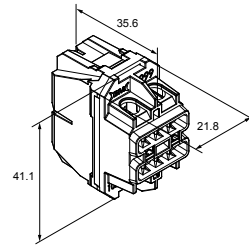

MORSETTO BIPOLARE INSTALLABILE SUL RETRO DEI SUPPORTI PORTA FRUTTI DEI SEGUENTI PRODUTTORI: BTICINO Living Classic, Living International, Light, Light Tech, LivingLight, Axolute VIMAR Plana, Plana Silver, Idea, Eikon, Eikon Next, Eikon Bianca GEWISS Playbus, System, Chorus

BIPOLAR TERMINAL BLOCK. IT CAN BE INSTALLED ON THE BACK OF THE MODULAR BASES OF THE FOLLOWING MANUFACTURERS: BTICINO Living Classic, Living International, Light, Light Tech, LivingLight, Axolute VIMAR Plana, Plana Silver, Idea, Eikon, Eikon Next, Eikon Bianca GEWISS Playbus, System, Chorus

CORPO ISOLANTE: policarbonato (PC) trasparente UL94 V0
AUTOESTINGUENZA: EN 60669-1:1999 + A1:2002 + A2:2008, EN 60695-2-11
GRADO DI PROTEZIONE: IP20
NORME DI RIFERIMENTO: EN 60998-1:2004, EN 60998-2-1:2004

INSULATING HOUSING: transparent polycarbonate (PC) UL94 V0
SELF-EXTINGUISHING: EN 60669-1:1999 + A1:2002 + A2:2008, EN 60695-2-11
DEGREE OF PROTECTION: IP20
ACCORDING TO STD.: EN 60998-1:2004, EN 60998-2-1:2004

Articolo Code	Sezione Section	Ten. nominale Rated voltage	Lunghezza spelatura Stripping length	
	mm ²	V	mm	
999	2.5 x 4 + 2.5 x 4	250	10	10/100

BLUECONNEXT

LA RIVOLUZIONE DELLA CONNESSIONE | THE CONNECTION REVOLUTION

Blue Connext è un innovativo dispositivo di connessione universale, estremamente flessibile e compatibile con la maggior parte dei tappi (falso polo) delle serie civili.

Blue Connext is an innovative device for universal connections. Extremely flexible, it is compatible with most of the plugs (fake pole) of the civil series.



Tempi di cablaggio ridotti · *Reduced wiring times*



Impianto elettrico più sicuro · *Safe electrical system*



Maggiore ordine · *Greater tidines*



Risparmio nei cablaggi · *Saving on wiring*

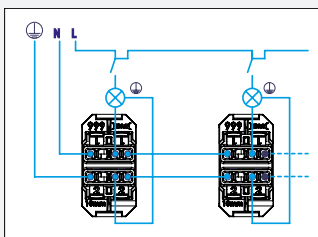

SCHEMA ELETTRICO PUNTO LUCE 1 & 2
 LIGHT POINT 1 & 2 ELECTRICAL DIAGRAM

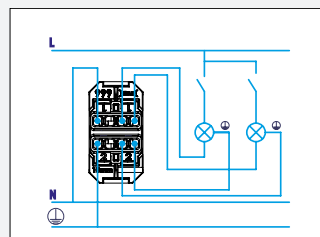

SCHEMA ELETTRICO PUNTO LUCE 3
 LIGHT POINT 3 ELECTRICAL DIAGRAM

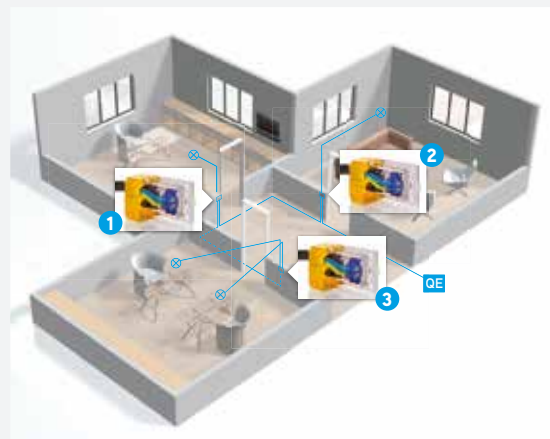

MORSETTIERE EQUIPOTENZIALI

ONE-WAY TERMINAL BLOCKS

Il gruppo delle morsettiere unipolari comprende i dispositivi di connessione composti da un'unica parte conduttrice in una sede di materiale isolante, che consente di effettuare giunzioni e derivazioni. Le morsettiere possono avere uno o più ingressi. Per le morsettiere a ingresso singolo, le specifiche definiscono il numero massimo di conduttori intrecciabili in funzione della sezione.

Alcune morsettiere a ingresso singolo sono fornite in barrette da 10 poli facilmente separabili. Il conduttore è bloccato tramite un'unità di serraggio a vite o tramite aggraffatura. Se il serraggio è a vite, il corpo isolante è in policarbonato; se il serraggio è ad aggraffatura il corpo isolante è in poliammide.

Le morsettiere a ingresso multiplo hanno il corpo isolante in policarbonato e serraggio a vite. Alcune versioni possono essere montate su barra DIN tramite un accessorio.

Unipolar terminal blocks include connection devices made of a single conductive part in an insulating housing, which allows junctions and shunts. Terminal blocks may have one or more inputs.

For single input terminal blocks, specifications define the maximum number of conductors that can be interwoven based on the section.

Some single input terminal blocks are supplied in easy to split 10-pin bars. The conductor is locked by means of a screw clamping unit or by crimping. If tightening is by screw, the insulating housing is made of polycarbonate; if tightening is by crimping, the insulating housing is made of polyamide.

Multiple input terminal blocks have polycarbonate insulating housing and screw clamping. Some versions can be placed on a DIN rail using an accessory.

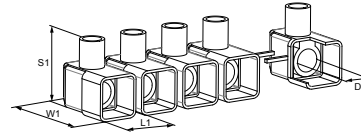
PER CONNESSIONI VOLANTI · DI CODA · IN BARRETTE DA 10 POLI
FOR FREE CONNECTIONS · END · 10-WAY BARS

CORPO ISOLANTE: policarbonato trasparente UL94 V0
CORPO CONDUTTIVO: ottone
VITI IMPERDIBILI: acciaio zincato
AUTOESTINGUENZA: EN 60695-2-10 a 850 °C; EN 60335-1:2002 +A2:2006 (par. 30.2.30), EN 60695-2-11
TIPO DI CONDUTTORE: rigido e flessibile
TEMPERATURA D'ESERCIZIO: 85 °C max
GRADO DI PROTEZIONE: IP20
NORME DI RIF.: EN 60998-1: 2004, EN 60998-2-1: 2004

INSULATING HOUSING: transparent polycarbonate UL94 V0
CONDUCTIVE BODY: brass
CAPTIVE SCREW: galvanized steel
SELF-EXTINGUISHING: EN 60695-2-10 at 850 °C; EN 60335-1:2002 +A2:2006 (par. 30.2.30), EN 60695-2-11
CONDUCTOR TYPE: rigid and flexible
OPERATING TEMPERATURE: 85 °C max
DEGREE OF PROTECTION: IP20
ACCORDING TO STD.: EN 60998-1: 2004, EN 60998-2-1:2004

Articolo Code	Sezione Section	Capacità di connessione Connecting capability			Ten. nominale Rated voltage	Corrente di prova Test current	Vite Screw					N. poli # ways	
		Sezione Section	Conduttori rigidi Rigid conductors	Conduttori flessibili Flexible conductors				D1	L1	W1	S1		
	mm ²	mm ²	n°	n°	V	A							
991	1,5	1,5	2	2	450	17,5	M3	3,1	7,5	15	14,5	10	10/500
		1	2 ÷ 3	2 ÷ 3									
		0,75	2 ÷ 4	2 ÷ 4									
992	2,5	2,5	2	2	450	24	M3,5	4,1	9	17,5	18,2	10	10/600
		1,5	2 ÷ 3	2 ÷ 3									
		1	2 ÷ 4	2 ÷ 4									
9924	4	4	2	2	450	32	M4	4,5	10,3	21	20	10	10/400
		2,5	2 ÷ 3	2 ÷ 3									
		1,5	2 ÷ 4	2 ÷ 4									
993	6	6	2	2	450	41	M4	6	11,8	22,5	23	10	10/300
		4	2 ÷ 3	2									
		2,5	2 ÷ 4	2 ÷ 4									
994	10	10	2	2	450	57	M6	7,9	14,7	26	26	10	10/200
		6	2 ÷ 3	2									
		4	2 ÷ 4	2 ÷ 4									
995	16	16	2	2	450	76	M8	10,5	18,8	31,8	32,2	10	10/100
		10	2 ÷ 3	2									
		6	2 ÷ 4	2 ÷ 3									



PER CONNESSIONI VOLANTI · DI CODA

FOR FREE CONNECTIONS · END

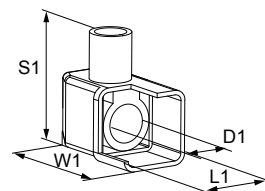

CORPO ISOLANTE: policarbonato trasparente UL94 V0
CORPO CONDUTTIVO: ottone
VITI IMPERDIBILI: acciaio zincato
AUTOESTINGUENZA: EN 60695-2-10 a 850 °C; EN 60335-1:2002 +A2:2006 (par. 30.2.30), EN 60695-2-11
TIPO DI CONDUTTORE: rigido e flessibile
TEMPERATURA D'ESERCIZIO: 85 °C max
GRADO DI PROTEZIONE: IP20
NORME DI RIF.: EN 60998-1: 2004, EN 60998-2-1: 2004

INSULATING HOUSING: transparent polycarbonate UL94 V0
CONDUCTIVE BODY: brass
CAPTIVE SCREW: galvanized steel
SELF-EXTINGUISHING: EN 60695-2-10 at 850 °C; EN 60335-1:2002 +A2:2006 (par. 30.2.30), EN 60695-2-11
CONDUCTOR TYPE: rigid and flexible
OPERATING TEMPERATURE: 85 °C max
DEGREE OF PROTECTION: IP20
ACCORDING TO STD.: EN 60998-1: 2004, EN 60998-2-1:2004

Articolo Code	Sezione Section mm ²	Capacità di connessione / Connecting capability		Ten. nominale Rated voltage V	Corrente di prova Test current A	Vite Screw	D1	L1	W1	S1		
		Sezione Section mm ²	Conduttori rigidi Rigid conductors n°								Conduttori flessibili Flexible conductors n°	
9960	25	25	2	450	101	M10	12	22,5	36,3	41,9	25/25	
		16	2 ÷ 3									2 ÷ 3
		10	2 ÷ 4									2 ÷ 4
9961	35	35	2	450	125	M10	13,9	26,1	43,5	49,4	25/25	
		25	2 ÷ 3									2
		16	2 ÷ 4									2 ÷ 3



PER CONNESSIONI VOLANTI · DI CODA · A SERRAGGIO MANUALE

FOR FREE CONNECTIONS · CLOSE END CONNECTORS · WITH MANUAL TIGHTENING

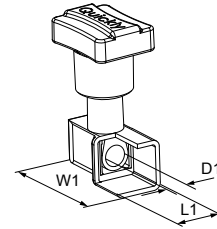

CORPO ISOLANTE: policarbonato trasparente UL94 V0
CORPO CONDUTTIVO: ottone
VITI IMPERDIBILI: acciaio zincato
TIPO DI CONDUTTORE: rigido e flessibile
TEMPERATURA D'ESERCIZIO: 85 °C max
NORME DI RIF.: EN 60998-1: 2004, EN 60998-2-1: 2004

INSULATING HOUSING: transparent polycarbonate UL94 V0
CONDUCTIVE BODY: brass
CAPTIVE SCREW: galvanized steel
CONDUCTOR TYPE: rigid and flexible
OPERATING TEMPERATURE: 85 °C max
ACCORDING TO STD.: EN 60998-1: 2004, EN 60998-2-1:2004

Articolo Code	Sezione Section	Capacità di connessione Connecting capability			Ten. nominale Rated voltage	Corrente di prova Test current	Vite Screw	Quickly			
		Sezione Section	Conduttori rigidi Rigid conductors	Conduttori flessibili Flexible conductors				D1	L1	W1	
	mm ²	mm ²	n°	n°	V	A					
9924Q	4	4	2	2	450	32	M4	4,5	10,3	21	20/20
		2,5	2 ÷ 3	2 ÷ 3							
		1,5	2 ÷ 4	2 ÷ 4							
993Q	6	6	2	2	450	41	M4	6	11,8	22,5	20/20
		4	2 ÷ 3	2							
		2,5	2 ÷ 4	2 ÷ 4							
994Q	10	10	2	2	450	57	M6	7,9	14,7	26	20/20
		6	2 ÷ 3	2							
		4	2 ÷ 4	2 ÷ 4							

PER CONNESSIONI VOLANTI · DI CODA · A CRIMPARE

FOR FREE CONNECTIONS · CLOSE END CONNECTORS · FOR CLAMPING

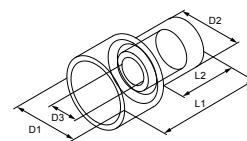

CORPO ISOLANTE: poliammide (PA6.6) colore naturale
CORPO CONDUTTIVO: ottone
TEMPERATURA D'ESERCIZIO: 105 °C max
NORME DI RIF.: UL486C

INSULATING HOUSING: polyamide (PA6.6), natural color
CONDUCTIVE BODY: brass
OPERATING TEMPERATURE: 105 °C max
ACCORDING TO STD.: UL486C

Articolo Code	Sezione Section	Quickly						
		AWG	D1	D2	D3	L1	L2	
	mm ²							
00170*	0,25 ÷ 1,5	(22-16)	6,2	5,6	2,6	15,2	6,8	100/1000
00270*	1,5 ÷ 2,5	(16-14)	6,5	5,9	3,2	15,2	7	100/1000
00370*	4 ÷ 6	(12-10)	9,4	7,3	4	17,8	8,5	50/500
00470	6 ÷ 10	(8)	12	9,3	4,6	22,2	9,3	100/1000



* file n° E 137735

PER CONNESSIONI VOLANTI · DI CODA · A 2 INGRESSI

FOR FREE CONNECTIONS · END · 2 INPUTS

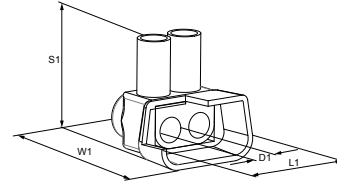

CORPO ISOLANTE: policarbonato trasparente UL94 V0
CORPO CONDUTTIVO: ottone
VITI IMPERDIBILI: acciaio zincato
AUTOESTINGUENZA: EN 60695-2-10 a 850 °C; EN 60335-1:2002 +A2:2006 (par. 30.2.30), EN 60695-2-11
TIPO DI CONDUTTORE: rigido e flessibile
TEMPERATURA D'ESERCIZIO: 85 °C max
GRADO DI PROTEZIONE: IP20
NORME DI RIF.: EN 60998-1: 2004, EN 60998-2-1: 2004

INSULATING HOUSING: transparent polycarbonate UL94 V0
CONDUCTIVE BODY: brass
CAPTIVE SCREW: galvanized steel
SELF-EXTINGUISHING: EN 60695-2-10 at 850 °C; EN 60335-1:2002 +A2:2006 (par. 30.2.30), EN 60695-2-11
CONDUCTOR TYPE: rigid and flexible
OPERATING TEMPERATURE: 85 °C max
DEGREE OF PROTECTION: IP20
ACCORDING TO STD.: EN 60998-1: 2004, EN 60998-2-1:2004

Articolo Code	Sezione Section	Capacità di connessione / Connecting capability		Ten. nominale Rated voltage	Corrente di prova Test current	Vite Screw						
		Sezione Section	Conduttori rigidi Rigid conductors				Conduttori flessibili Flexible conductors	D1	L1	W1	S1	
	n° x mm ²	mm ²	n°	n°	V	A						
9416	2 x 16	16	2	-	450	76	M5	5,5	20,5	22,6	24,5	30/30
		10		2								
		6		2								
9425	2 x 25	25	2	-	450	101	M6	7	25	26,2	25,4	20/20
		16		2								
		10		2								
9435	2 x 35	35	2	-	450	125	M8	9	32	31,2	33,4	10/10
		25		2								
		16		2								



EQUIPOTENZIALI · A 3 INGRESSI

ONE-WAY · 3 INPUTS

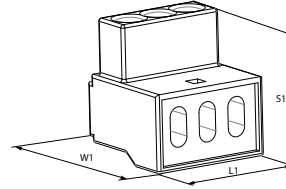

Morsetto unipolare a più ingressi fissabile tramite accessorio su guida DIN 46277/1 e DIN 46277/3

Unipolar terminal block with multiple inputs that can be fixed on DIN 46277/1 and DIN 46277/3 rail

CORPO ISOLANTE: policarbonato trasparente UL94 V0
CORPO CONDUTTIVO: ottone
VITI IMPERDIBILI: acciaio zincato
AUTOESTINGUENZA: EN 60695-2-10 a 850 °C;
 EN 60335-1: 2002 +A2:2006 (par. 30.2.30), EN 60695-2-11
TIPO DI CONDUTTORE: rigido e flessibile
TEMPERATURA D'ESERCIZIO: 85 °C max
NORME DI RIF.: EN 60998-1: 2004, EN 60998-2-1: 2004

INSULATING HOUSING: transparent polycarbonate UL94 V0
CONDUCTIVE BODY: brass
CAPTIVE SCREW: galvanized steel
SELF-EXTINGUISHING: EN 60695-2-10 at 850 °C;
 EN 60335-1: 2002 +A2:2006 (par. 30.2.30), EN 60695-2-11
CONDUCTOR TYPE: rigid and flexible
OPERATING TEMPERATURE: 85 °C max
ACCORDING TO STD.: EN 60998-1: 2004, EN 60998-2-1:2004

Articolo Code	Sezione conduttore Wire section	Ten. nominale Rated voltage	N.ingressi Inputs	Lunghezza spelatura Stripping length	Vite Screw				
						L1	W1	S1	
	mm ²	V		mm					
996	1 ÷ 6	450	3	10	M4	22	21	24	50/50
9984	16 ÷ 35	750	3	18	M8	44	33	33	25/25



EQUIPOTENZIALE · A 4 INGRESSI

ONE-WAY · 4 INPUTS

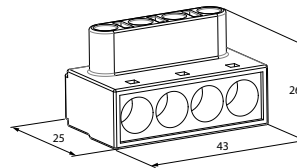

CORPO ISOLANTE: policarbonato trasparente UL94 V0
CORPO CONDUTTIVO: ottone
VITI IMPERDIBILI: acciaio zincato
AUTOESTINGUENZA: EN 60695-2-10 a 850 °C; EN 60335-1:
 2002 +A2:2006 (par. 30.2.30), EN 60695-2-11
TIPO DI CONDUTTORE: rigido e flessibile
TEMPERATURA D'ESERCIZIO: 85 °C max
GRADO DI PROTEZIONE: IP20
NORME DI RIF.: EN 60998-1: 2004, EN 60998-2-1: 2004

INSULATING HOUSING: transparent polycarbonate UL94 V0
CONDUCTIVE BODY: brass
CAPTIVE SCREW: galvanized steel
SELF-EXTINGUISHING: EN 60695-2-10 at 850 °C; EN 60335-1:
 2002 +A2:2006 (par. 30.2.30), EN 60695-2-11
CONDUCTOR TYPE: rigid and flexible
OPERATING TEMPERATURE: 85 °C max
DEGREE OF PROTECTION: IP20
ACCORDING TO STD.: EN 60998-1: 2004, EN 60998-2-1:2004

Articolo Code	Sezione conduttore Wire section	N.ingressi Inputs	Lunghezza spelatura Stripping length	Vite Screw	
	mm ²		mm		
998	6 ÷ 16	4	10	M5	25/25



EQUIPOTENZIALE · A 5 INGRESSI

ONE-WAY · 5 INPUTS

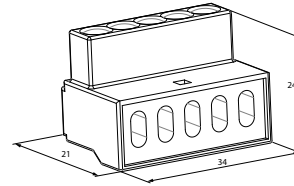

Morsetto unipolare a più ingressi fissabile tramite accessorio su guida DIN 46277/1 e DIN 46277/3

Unipolar terminal block with multiple inputs that can be fixed on DIN 46277/1 and DIN 46277/3 rail

CORPO ISOLANTE: policarbonato trasparente UL94 V0
CORPO CONDUTTIVO: ottone
VITI IMPERDIBILI: acciaio zincato
AUTOESTINGUENZA: EN 60695-2-10 a 850 °C;
 EN 60335-1: 2002 +A2:2006 (par. 30.2.30), EN 60695-2-11
TIPO DI CONDUTTORE: rigido e flessibile
TEMPERATURA D'ESERCIZIO: 85 °C max
NORME DI RIF.: EN 60998-1: 2004, EN 60998-2-1: 2004

INSULATING HOUSING: transparent polycarbonate UL94 V0
CONDUCTIVE BODY: brass
CAPTIVE SCREW: galvanized steel
SELF-EXTINGUISHING: EN 60695-2-10 at 850 °C;
 EN 60335-1: 2002 +A2:2006 (par. 30.2.30), EN 60695-2-11
CONDUCTOR TYPE: rigid and flexible
OPERATING TEMPERATURE: 85 °C max
ACCORDING TO STD.: EN 60998-1: 2004, EN 60998-2-1:2004

Articolo Code	Sezione conduttore Wire section	Ten. nominale Rated voltage	N.ingressi Inputs	Lunghezza spelatura Stripping length	Vite Screw	
	mm ²	V		mm		
997	1 ÷ 6	450	5	10	M4	50/50



EQUIPOTENZIALE · A 6 INGRESSI

ONE-WAY · 6 INPUTS

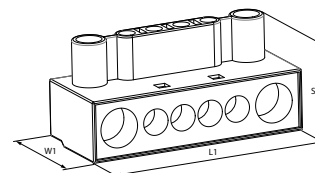

CORPO ISOLANTE: policarbonato trasparente UL94 V0
CORPO CONDUTTIVO: ottone
VITI IMPERDIBILI: acciaio zincato
AUTOESTINGUENZA: EN 60695-2-10 a 850 °C; EN 60335-1:
 2002 +A2:2006 (par. 30.2.30), EN 60695-2-11
TIPO DI CONDUTTORE: rigido e flessibile
TEMPERATURA D'ESERCIZIO: 85 °C max
GRADO DI PROTEZIONE: IP20
NORME DI RIF.: EN 60998-1: 2004, EN 60998-2-1: 2004

INSULATING HOUSING: transparent polycarbonate UL94 V0
CONDUCTIVE BODY: brass
CAPTIVE SCREW: galvanized steel
SELF-EXTINGUISHING: EN 60695-2-10 at 850 °C; EN 60335-1:
 2002 +A2:2006 (par. 30.2.30), EN 60695-2-11
CONDUCTOR TYPE: rigid and flexible
OPERATING TEMPERATURE: 85 °C max
DEGREE OF PROTECTION: IP20
ACCORDING TO STD.: EN 60998-1: 2004, EN 60998-2-1:2004

Articolo Code	Sezione conduttore Wire section	Ten. nominale Rated voltage	N.ingressi Inputs	Lunghezza spelatura Stripping length	Vite Screw			
	mm ²	V		mm		L1	W1	S1
9981	(2,5 ÷ 6) x 4 (6 ÷ 16) x 2	750	6	11	M4	48	24	26 25/25
9983	(6 ÷ 16) x 4 (16 ÷ 35) x 2	750	6	16 18	M5, M8	77	35	35 25/25



EQUIPOTENZIALE · A 11 INGRESSI

ONE-WAY · 11 INPUTS

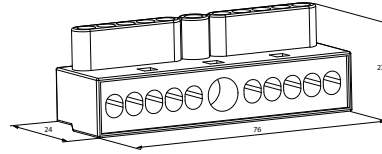

CORPO ISOLANTE: policarbonato trasparente UL94 V0
CORPO CONDUTTIVO: ottone
VITI IMPERDIBILI: acciaio zincato
AUTOESTINGUENZA: EN 60695-2-10 a 850 °C; EN 60335-1:2002 +A2:2006 (par. 30.2.30), EN 60695-2-11
TIPO DI CONDUTTORE: rigido e flessibile
TEMPERATURA D'ESERCIZIO: 85 °C max
GRADO DI PROTEZIONE: IP20
NORME DI RIF.: EN 60998-1: 2004, EN 60998-2-1: 2004

INSULATING HOUSING: transparent polycarbonate UL94 V0
CONDUCTIVE BODY: brass
CAPTIVE SCREW: galvanized steel
SELF-EXTINGUISHING: EN 60695-2-10 at 850 °C; EN 60335-1:2002 +A2:2006 (par. 30.2.30), EN 60695-2-11
CONDUCTOR TYPE: rigid and flexible
OPERATING TEMPERATURE: 85 °C max
DEGREE OF PROTECTION: IP20
ACCORDING TO STD.: EN 60998-1: 2004, EN 60998-2-1:2004

Articolo Code	Sezione conduttore Wire section	Ten. nominale Rated voltage	N.ingressi Inputs	Lunghezza spelatura Stripping length	Vite Screw	
	mm ²	V		mm		
9982	(2,5 ÷ 6) x 10 (6 ÷ 16) x 1	750	11	11	M4	25/25



ACCESSORI · SUPPORTO FISSAGGIO SU BARRA DIN · PER EQUIPOTENZIALI A INGRESSI MULTIPLI

ACCESSORIES · DIN BAR BASE · FOR ONE-WAY TERMINAL BLOCKS WITH MULTIPLE INPUTS

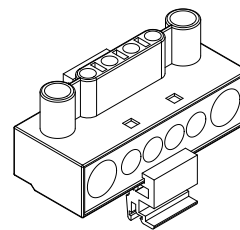
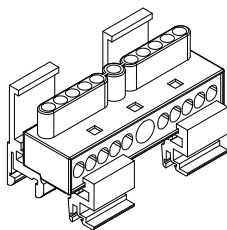

Supporto per il fissaggio su guida DIN 46277/1 e DIN 46277/3 dei morsetti equipotenziali a ingressi multipli

MATERIALE: polipropilene (PP), colore naturale
TEMPERATURA D'ESERCIZIO: 85 °C max

MONTAGGIO:

Il montaggio dei morsetti sulla basetta è realizzato a scatto tramite una leggera pressione. Lo sgancio del morsetto dai profilati di appoggio avviene inserendo un cacciavite nell'apposita apertura di testa.

Base for fixing one-way terminals with multiple inputs on DIN 46277/1 and DIN 46277/3 rail

MATERIAL: polypropylene (PP), natural color
OPERATING TEMPERATURE: 85 °C max

ASSEMBLY:

The terminal blocks can be mounted on the rail by means of a slight pressure and can be released by inserting a screwdriver into the head opening.

Articolo Code	Tipo di morsetto Terminal block type	N. supporti per morsetto Bases per terminal block	
99601	996-997	1	50/50
99811	998-9981	1	50/50
99821	9982	2	50/50
99831	9983	2	50/50
99841	9984	1	50/50

EQUIPOTENZIALE · A INNESTO RAPIDO

ONE-WAY · QUICK-CONNECT

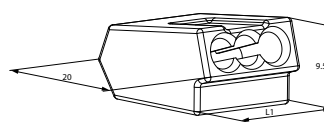
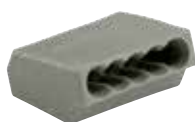

Morsetto equipotenziale ad innesto rapido per conduttori rigidi

CORPO ISOLANTE: poliammide (PA 6.6)
AUTOESTINGUENZA: EN 60695-2-10 a 850 °C
TIPO DI CONDUTTORE: rigido
TEMPERATURA D'ESERCIZIO: 85 °C max
NORME DI RIF.: EN 60998-1: 2004, EN 60998-2-2: 2004

One-way push-wire terminal block for rigid conductors

INSULATING HOUSING: polyamide (PA 6.6)
CONDUCTOR TYPE: rigid
SELF-EXTINGUISHING: EN 60695-2-10 at 850 °C
OPERATING TEMPERATURE: 85 °C max
ACCORDING TO STD.: EN 60998-1: 2004, EN 60998-2-2: 2004

Articolo Code	Sezione conduttore Wire section	Ten. nominale Rated voltage	N.ingressi Inputs	Lunghezza spelatura Stripping length	
	mm ²	V			L1
803	0.75 ÷ 2.5	450	3	10 ÷ 13	14 100/100
805	0.75 ÷ 2.5	450	5	10 ÷ 13	22 100/100



DI DERIVAZIONE A SERRAGGIO INDIRETTO · TWIN BLOCK

INDIRECT CLAMPING TERMINAL · TWIN BLOCK

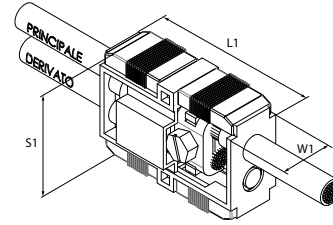

Morsetto equipotenziale a serraggio indiretto a più ingressi per cavi elettrici, utile per realizzare derivazioni o giunzioni in canale o in passerella.

One-way terminal block with multiple inputs and indirect clamping for electrical cables, useful for channel or flying shunts or junctions.

CORPO ISOLANTE: policarbonato trasparente UL94 V0
CORPO CONDUTTIVO: ottone pressofuso nichelato
CLIP DI SICUREZZA: poliammide (PA6.6) di colore nero
VITE: acciaio zincato
TIPO DI SERRAGGIO: indiretto

INSULATING HOUSING: trasparente polycarbonate UL94 V0
CONDUCTIVE BODY: nickel-plated brass
SAFETY CLIP: polyamide (PA6.6), black color
SCREW: galvanized steel
CLAMPING TYPE: indirect

TEMPERATURA DI ESERCIZIO: 85 °C max
TENSIONE DI PROVA: 2500 V
GRADO DI PROTEZIONE: IP20
NORME DI RIFERIMENTO: EN 60998-1, EN 60998-2-1, EN 60999, EN 60947-7-1

OPERATING TEMPERATURE: 85 °C max
TEST VOLTAGE: 2500 V
DEGREE OF PROTECTION: IP20
ACCORDING TO STD: EN 60998-1, EN 60998-2-1, EN 60999, EN 60947-7-1

Articolo Code	Sezione Section	Ten. nominale Rated voltage	Conduttori flessibili connettabili Connectable flexible conductors		L1	W1	S1	
			Principale Primary	Derivato Derivative				
	mm ²	V	mm ²	mm ²				
95261	10-25	450	25	25	64	27	43	1/10
			25	16				
			25	10				
			16	16				
			16	10				
95262	25-50	450	10	10	71	34	49	1/10
			50	50				
			50	35				
			50	25				
			35	35				
95263	50-95	450	35	25	77	41	61	1/10
			25	25				
			95	95				
			95	70				
			95	50				
95264	70-120	450	70	70	90	50	72	1/5
			70	50				
			50	50				
			120	120				
			120	95				
			120	70				
			95	95				
			95	70				
			70	70				



ISTRUZIONI DI MONTAGGIO

ASSEMBLY INSTRUCTIONS

Rimuovere le clip di sicurezza nere, separare i due gusci blu, effettuare le connessioni elettriche, richiudere i gusci e inserire le clip di sicurezza

Remove the black clips, open the blue shell, make electrical connections, close the shell and insert the safety clips

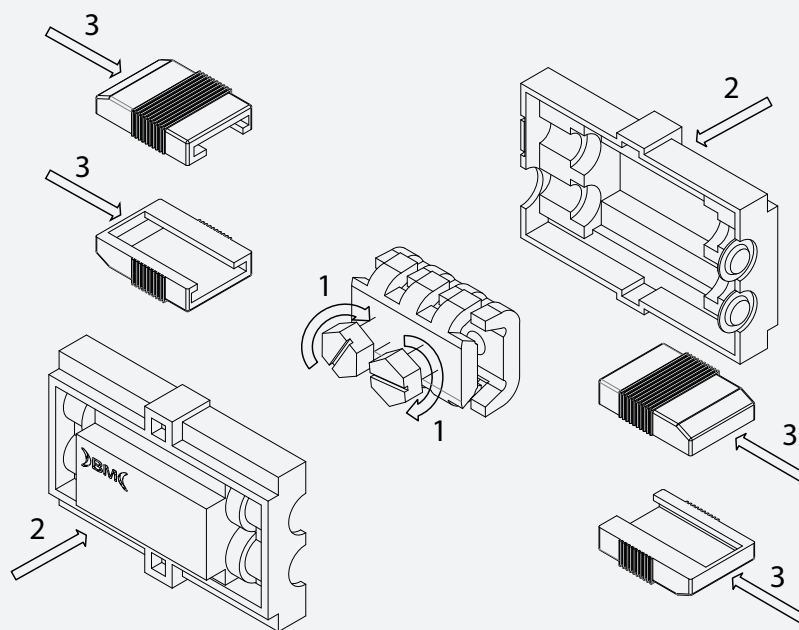

TIPI DI CONNESSIONI ESEGUIBILI

CONNECTION TYPES

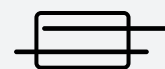
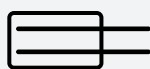
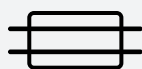

PER QUADRI FOR SWITCHBOARDS

MODULARI · EQUIPOTENZIALE MODULAR · ONE-WAY

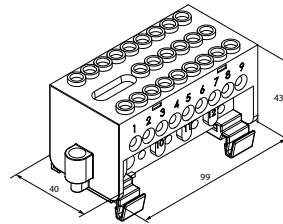

Morsettiere equipotenziale a 26 ingressi montabile con doppio sistema di fissaggio: a vite e su guide DIN 46277/3 (EN 50022). Le ridotte dimensioni consentono l'alloggiamento in cassette di piccole dimensioni normalmente presenti in edifici con canalizzazioni esistenti. Il sistema di cablaggio su due livelli consente un facile inserimento dei conduttori. L'utilizzo della morsettiere è consigliato sia per il collegamento dei conduttori come nodo equipotenziale di terra che come collegamento alle masse estranee (strutture metalliche, tubazioni ecc.) negli impianti elettrici di locali a uso medico.

CORPO ISOLANTE: policarbonato trasparente UL94 V0
CORPO CONDUTTIVO: ottone nichelato
VITI IMPERDIBILI: acciaio zincato
TEMPERATURA D'ESERCIZIO: 85 °C max

One-way terminal block with 26 inputs that can be installed by means of screws or DIN 46277/3 (EN 50022) rails. The small size allows installation inside the small boxes usually found in buildings with existing piping. The two-level cabling system allows the wires to be easily inserted. The use of this terminal block is recommended both for connecting the conductors as an equipotential earth node and for connection to extraneous masses (metal structures, piping etc.) in the electrical facilities of medical premises.

INSULATING HOUSING: transparent polycarbonate UL94 V0
CONDUCTIVE BODY: nickel-plated brass
CAPTIVE SCREW: galvanized steel
OPERATING TEMPERATURE: 85 °C max

Articolo Code	N.ingressi totali Overall inputs	N. ingressi Inputs	Sezione conduttori Conductor section	Tipo di connessione Type of connection	
			mm ²	Solo per connessioni di terra Only for earth connection	
9926	26	2 24	16 ÷ 35 2,5 ÷ 10		1/5

MODULARI · BIPOLARI

MODULAR · 2-WAY

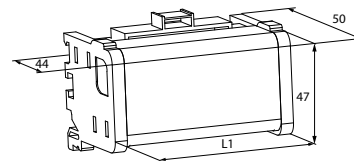

CORPO ISOLANTE: policarbonato (PC)
BARRE DI COLLEGAMENTO: ottone
VITI: acciaio zincato

AUTOESTINGUENZA: UL94 V0 IEC 69521 a 960 °C e IEC 69522
TENSIONE D'ISOLAMENTO: 500 V
TENSIONE DI PROVA: 3000 V
COPPIA DI SERRAGGIO SULLA VITE: 2,0 Nm
TIPO DI FISSAGGIO: Su profilato EN 50022 o tramite viti
NORME DI RIFERIMENTO: EN 60998-1, EN 60998-2-1, EN 60947-1

INSULATING HOUSING: polycarbonate (PC)
CONNECTION BARS: brass
SCREW: galvanized steel

SELF-EXTINGUISHING: UL94 V0 IEC 69521 at/up to 960 °C and IEC 69522
RATED INSULATION VOLTAGE: 500 V
TEST VOLTAGE: 3000 V
TIGHTENING TORQUE ON THE SCREW: 2.0 Nm
FIXING: on EN 50022 rail or via screws
ACCORDING TO STD.: EN 60998-1, EN 60998-2-1, EN 60947-1

100 A

100 A

Articolo Code	N. di moduli da 17.5 mm N. of 17.5 mm modules	Corrente di picco Peak current	N. ingressi/polo Inputs/ways	Sezione conduttore Conductor section		L1	
				Con terminale With terminal	Nudo Without terminal		
				mm ²	mm ²	mm	
9904	4	lcc 20 kA	5	1.5 - 6	2.5 - 6	70	1/5
				6 - 16	10 - 25		



125 A

125 A

Articolo Code	N. di moduli da 17.5 mm N. of 17.5 mm modules	Corrente di picco Peak current	N. ingressi/polo Inputs/ways	Sezione conduttore Conductor section		L1	
				Con terminale With terminal	Nudo Without terminal		
				mm ²	mm ²	mm	
9905	6	lcc 20 kA	7	1.5 - 6	2.5 - 6	105	1/5
			2	6 - 16	10 - 25		
			2	10 - 25	10 - 35		
9906	8	lcc 18 kA	11	1.5 - 6	2.5 - 6	140	1/5
			2	6 - 16	10 - 25		
				10 - 25	10 - 35		



MODULARI · TETRAPOLARI

MODULAR · 4-WAY

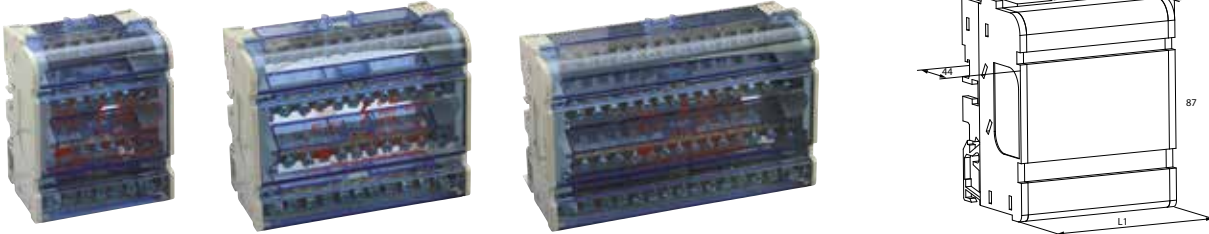

CORPO ISOLANTE: policarbonato (PC)
BARRE DI COLLEGAMENTO: ottone
VITI: acciaio zincato

AUTOESTINGUENZA: UL94 V0 IEC 69521 a 960 °C e IEC 69522
TENSIONE D'ISOLAMENTO: 500 V
TENSIONE DI PROVA: 3000 V
COPIA DI SERRAGGIO SULLA VITE: 2,0 Nm
TIPO DI FISSAGGIO: Su profilato EN 50022 o tramite viti
NORME DI RIFERIMENTO: EN 60998-1, EN 60998-2-1, EN 60947-1

INSULATING HOUSING: polycarbonate (PC)
CONNECTION BARS: brass
SCREW: galvanized steel

SELF-EXTINGUISHING: UL94 V0 IEC 69521 at/up to 960 °C and IEC 69522
RATED INSULATION VOLTAGE: 500 V
TEST VOLTAGE: 3000 V
TIGHTENING TORQUE ON THE SCREW: 2.0 Nm
FIXING: on EN 50022 rail or via screws
ACCORDING TO STD.: EN 60998-1, EN 60998-2-1, EN 60947-1

100 A

100 A

Articolo Code	N. di moduli da 17.5 mm N. of 17.5 mm modules	Corrente di picco Peak current	N. ingressi/polo Inputs/ways	Sezione conduttore Conductor section		L1	
				Con terminale With terminal	Nudo Without terminal		
				mm ²	mm ²	mm	
9907	4	lcc 20 kA	5	1.5 - 6	2.5 - 6	70	1/5
			2	6 - 16	10 - 25		



125 A

125 A

Articolo Code	N. di moduli da 17.5 mm N. of 17.5 mm modules	Corrente di picco Peak current	N. ingressi/polo Inputs/ways	Sezione conduttore Conductor section		L1	
				Con terminale With terminal	Nudo Without terminal		
				mm ²	mm ²	mm	
9911	6	lcc 20 kA	7	1.5 - 6	2.5 - 6	105	1/5
			2	6 - 16	10 - 25		
			2	10 - 25	10 - 35		
9915	8	lcc 18 kA	11	1.5 - 6	2.5 - 6	140	1/5
			2	6 - 16	10 - 25		
			2	10 - 25	10 - 35		



CONNETTORI CONNECTORS

Il gruppo comprende dispositivi di connessione multipolari dotati di spina e presa che permettono di collegare/scollegare rapidamente i cavi elettrici. La polarizzazione dei poli garantisce il corretto inserimento della spina, mentre il dispositivo di ancoraggio impedisce lo sfilamento accidentale della presa. Le prese e le spine possono essere coperte con un guscio fornito di fermacavo. Il derivatore, che consente il collegamento di 1 spina e 3 prese, è fornito di dispositivo di ancoraggio e include due viti M3.5 per il fissaggio su una base del dispositivo.

The group includes multi-pole connection devices with plugs and sockets that allow you to quickly connect/disconnect the electrical wires. The polarisation of the poles ensures the correct insertion of the plug, while the anchoring device prevents the accidental removal of the socket. Sockets and plugs can be covered with a shell provided with a cable clamp.

The shunt allows the connection of 1 plug and 3 sockets, it is equipped with an anchoring device and includes two M3.5 screws for fastening to one of the device bases.

A SPINA POLARIZZATA · A 2 POLI · SERIE M902

POLARIZED PLUG TERMINALS · 2-WAY · M902 SERIES

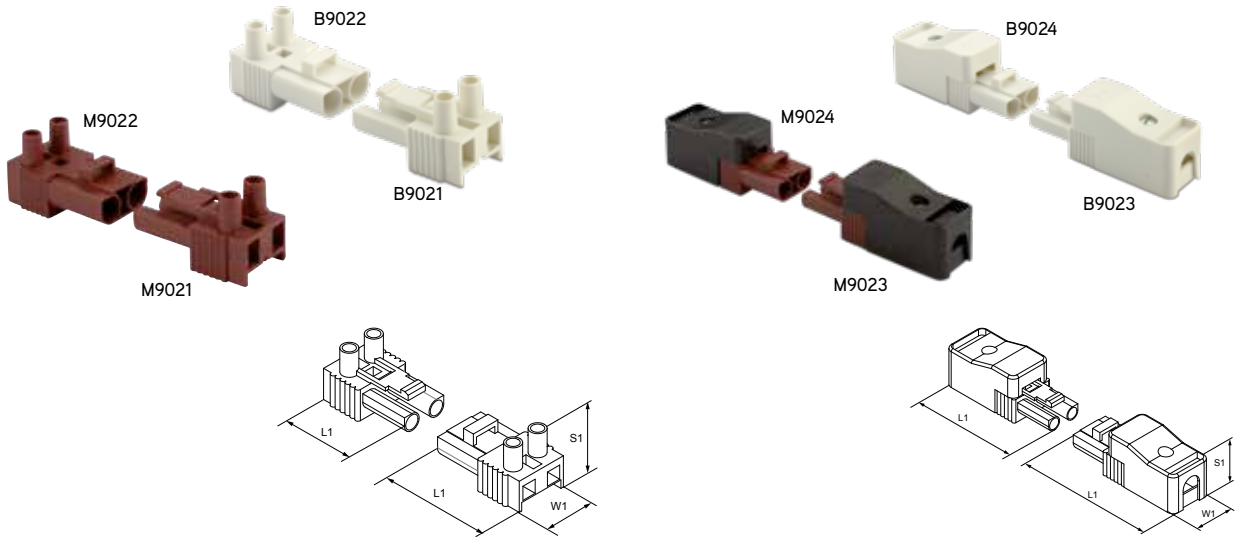

PRESA E SPINA MARRONE: poliammide (PA 6.6) e fibra vetro (25%)
PRESA E SPINA BIANCHE: poliammide (PA 6.6)
GUSCIO E FERMACAVO NERO E BIANCO: poliammide (PA 6.6)
CORPO CONDUTTIVO: ottone nichelato
VITI IMPERDIBILI: acciaio zincato
AUTOESTINGUENZA: EN 60335-1: 2002 +A2:2006 (par. 30.2.30), EN 60695-2-11
TIPO DI CONDUTTORE: rigido e flessibile
TEMPERATURA D'ESERCIZIO: da -10 °C a 150 °C max
CICLI OPERATIVI (NUMERO INSERIMENTI): 5000
GRADO DI PROTEZIONE: IP20
TENSIONE NOMINALE: 400V
NORME DI RIF.: EN 61984: 2009

BROWN PLUG AND SOCKET: polyamide (PA 6.6) and 25% fiberglass
WHITE PLUG AND SOCKET: polyamide (PA 6.6)
WHITE AND BLACK SHELL AND CABLE CLAMP: polyamide (PA 6.6)
CONDUCTIVE BODY: nickel-plated brass
CAPTIVE SCREW: galvanized steel
SELF-EXTINGUISHING: EN 60335-1: 2002 +A2:2006 (par. 30.2.30), EN 60695-2-11
CONDUCTOR TYPE: rigid and flexible
OPERATING TEMPERATURE: from -10 °C to 150 °C max
OPERATING CYCLES: 5000
DEGREE OF PROTECTION: IP20
RATED VOLTAGE: 400V
ACCORDING TO STD.: EN 61984: 2009

Articolo Code	Descrizione Description	Sezione Section	Morsetto Terminal block		Gusci Shells			W1	L1	S1	
			Materiale Material	Colore Color	Materiale Material	Colore Color	Fermacavo Cable clamp				
		mm ²					mm	mm	mm	mm	
B9021		2,5	PA 6.6	<input type="checkbox"/> Bianco White	-	-	-	19	32	20	100/100
B9023	Spina maschio Male plug		PA 6.6 + fibra vetro PA 6.6 + fiberglass	<input type="checkbox"/> Bianco White	<input type="checkbox"/> Bianco White	PA 6.6	<input type="checkbox"/> Bianco White	5,7 - 7	19	60	21
M9021		2,5	PA 6.6 + fibra vetro PA 6.6 + fiberglass	<input checked="" type="checkbox"/> Marrone Brown	-	-	-	19	32	20	100/100
M9023			PA 6.6	<input checked="" type="checkbox"/> Marrone Brown	<input checked="" type="checkbox"/> Nero Black	PA 6.6	<input checked="" type="checkbox"/> Nero Black	5,7 - 7	19	60	21
B9022		2,5	PA 6.6	<input type="checkbox"/> Bianco White	-	-	-	19	32	20	100/100
B9024	Spina femmina Female receptacle		PA 6.6	<input type="checkbox"/> Bianco White	<input type="checkbox"/> Bianco White	PA 6.6	<input type="checkbox"/> Bianco White	5,7 - 7	19	60	21
M9022		2,5	PA 6.6 + fibra vetro PA 6.6 + fiberglass	<input checked="" type="checkbox"/> Marrone Brown	-	-	-	19	32	20	100/100
M9024			PA 6.6	<input checked="" type="checkbox"/> Marrone Brown	<input checked="" type="checkbox"/> Nero Black	PA 6.6	<input checked="" type="checkbox"/> Nero Black	5,7 - 7	19	60	21



A SPINA POLARIZZATA · A 3 POLI · SERIE M903
POLARIZED PLUG TERMINALS · 3-WAY · M903 SERIES

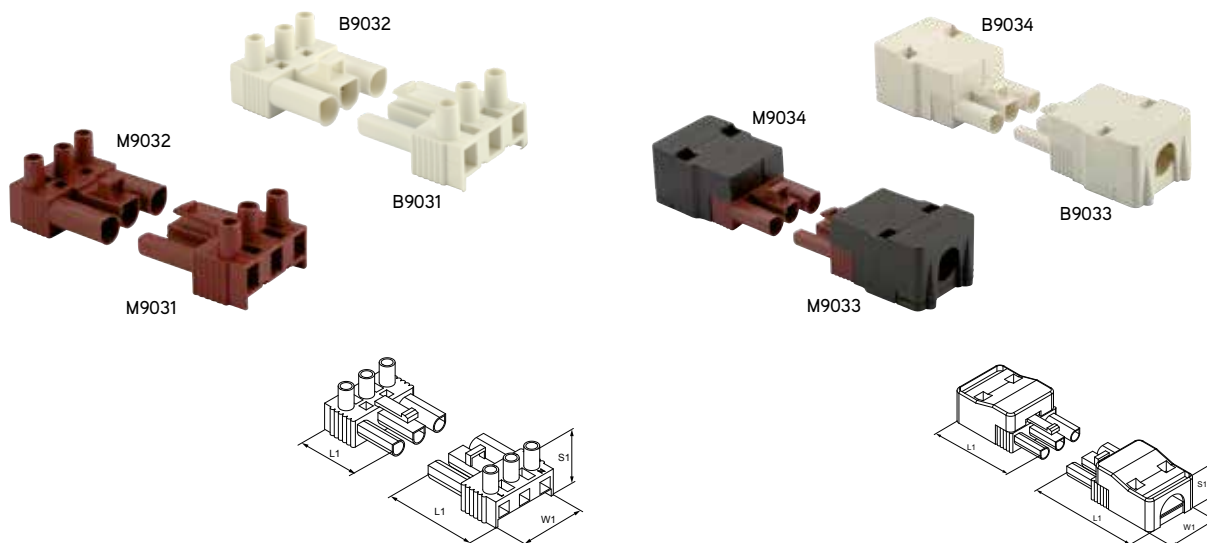

PRESA E SPINA MARRONE: poliammide (PA 6.6) e fibra vetro (25%)
PRESA E SPINA BIANCHE: poliammide (PA 6.6)
GUSCIO E FERMACAVO NERO E BIANCO: poliammide (PA 6.6)
CORPO CONDUTTIVO: ottone nichelato
VITI IMPERDIBILI: acciaio zincato
AUTOESTINGUENZA: EN 60335-1: 2002 +A2:2006 (par. 30.2.30), EN 60695-2-11
TIPO DI CONDUTTORE: rigido e flessibile
TEMPERATURA D'ESERCIZIO: da -10 °C a 150 °C max
CICLI OPERATIVI (NUMERO INSERIMENTI): 5000
GRADO DI PROTEZIONE: IP20
TENSIONE NOMINALE: 400V
NORME DI RIF.: EN 61984: 2009

BROWN PLUG AND SOCKET: polyamide (PA 6.6) and 25% fiberglass
WHITE PLUG AND SOCKET: polyamide (PA 6.6)
WHITE AND BLACK SHELL AND CABLE CLAMP: polyamide (PA 6.6)
CONDUCTIVE BODY: nickel-plated brass
CAPTIVE SCREW: galvanized steel
SELF-EXTINGUISHING: EN 60335-1: 2002 +A2:2006 (par. 30.2.30), EN 60695-2-11
CONDUCTOR TYPE: rigid and flexible
OPERATING TEMPERATURE: from -10 °C to 150 °C max
OPERATING CYCLES: 5000
DEGREE OF PROTECTION: IP20
RATED VOLTAGE: 400V
ACCORDING TO STD.: EN 61984: 2009

Articolo Code	Descrizione Description	Sezione Section	Morsetto Terminal Block		Gusci Shells			W1	L1	S1	
			Materiale Material	Colore Color	Materiale Material	Colore Color	Fermacavo Cable clamp				
		mm ²					mm	mm	mm	mm	
B9031		2,5	PA 6.6	□ Bianco White	-	-	29	32	20	50/50	
B9033	Spina maschio Male plug		PA 6.6 + fibra vetro PA 6.6 + fiberglass	■ Marrone Brown	PA 6.6	□ Bianco White	4,5 - 10,5	32	57	23	1/50
M9031		2,5	PA 6.6 + fibra vetro PA 6.6 + fiberglass	■ Marrone Brown	-	-	29	32	20	50/50	
M9033			PA 6.6	■ Nero Black	PA 6.6	■ Nero Black	4,5 - 10,5	32	57	23	1/50
B9032		2,5	PA 6.6	□ Bianco White	-	-	29	32	20	50/50	
B9034	Presca femmina Female receptacle		PA 6.6 + fibra vetro PA 6.6 + fiberglass	■ Marrone Brown	PA 6.6	□ Bianco White	4,5 - 10,5	32	57	23	1/50
M9032		2,5	PA 6.6 + fibra vetro PA 6.6 + fiberglass	■ Marrone Brown	-	-	29	32	20	50/50	
M9034			PA 6.6	■ Nero Black	PA 6.6	■ Nero Black	4,5 - 10,5	32	57	23	1/50



A SPINA POLARIZZATA · A 5 POLI · SERIE M905

POLARIZED PLUG TERMINALS · 5-WAY · M905 SERIES

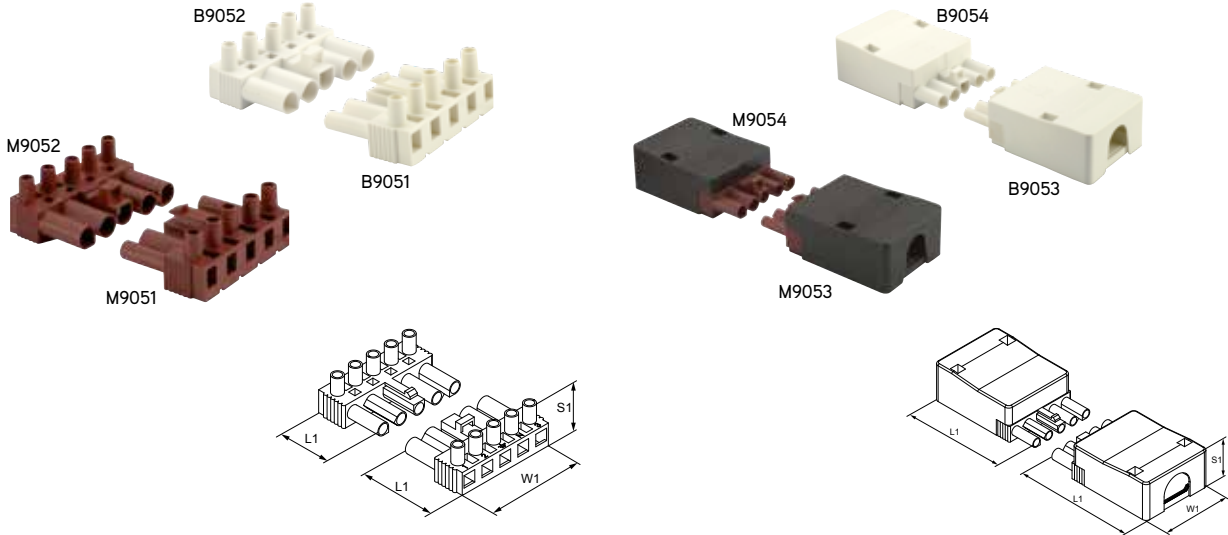

PRESA E SPINA MARRONE: poliammide (PA 6.6) e fibra vetro (25%)
PRESA E SPINA BIANCHE: poliammide (PA 6.6)
GUSCIO E FERMACAPO NERO E BIANCO: poliammide (PA 6.6)
CORPO CONDUTTIVO: ottone nichelato
VITI IMPERDIBILI: acciaio zincato
AUTOESTINGUENZA: EN 60335-1: 2002 +A2:2006 (par. 30.2.30), EN 60695-2-11
TIPO DI CONDUTTORE: rigido e flessibile
TEMPERATURA D'ESERCIZIO: da -10 °C a 150 °C max
CICLI OPERATIVI (NUMERO INSERIMENTI): 5000
GRADO DI PROTEZIONE: IP20
TENSIONE NOMINALE: 400V
NORME DI RIF.: EN 61984: 2009

BROWN PLUG AND SOCKET: polyamide (PA 6.6) and 25% fiberglass
WHITE PLUG AND SOCKET: polyamide (PA 6.6)
WHITE AND BLACK SHELL AND CABLE CLAMP: polyamide (PA 6.6)
CONDUCTIVE BODY: nickel-plated brass
CAPTIVE SCREW: galvanized steel
SELF-EXTINGUISHING: EN 60335-1: 2002 +A2:2006 (par. 30.2.30), EN 60695-2-11
CONDUCTOR TYPE: rigid and flexible
OPERATING TEMPERATURE: from -10 °C to 150 °C max
OPERATING CYCLES: 5000
DEGREE OF PROTECTION: IP20
RATED VOLTAGE: 400V
ACCORDING TO STD.: EN 61984: 2009

Articolo Code	Descrizione Description	Sezione Section	Morsetto Terminal Block		Gusci Shells			W1	L1	S1	
			Materiale Material	Colore Color	Materiale Material	Colore Color	Fermacavo Cable clamp				
		mm ²					mm	mm	mm		
B9051			PA 6.6	□ Bianco White	-	-	48,5	32	20	50/50	
B9053	Spina maschio Male plug	2,5	PA 6.6 + fibra vetro PA 6.6 + fiberglass	■ Marrone Brown	PA 6.6	□ Bianco White	1x(9-14)- 2x(9-10.5)	48,5	76,5	26	1/50
M9051					-	-	48,5	32	20	50/50	
M9053			PA 6.6	■ Nero Black	1x(9-14)- 2x(9-10.5)	48,5	76,5	26	1/50		
B9052			PA 6.6	□ Bianco White	-	-	48,5	32	20	50/50	
B9054	Presca femmina Female receptacle	2,5	PA 6.6 + fibra vetro PA 6.6 + fiberglass	■ Marrone Brown	PA 6.6	□ Bianco White	1x(9-14)- 2x(9-10.5)	48,5	76,5	26	1/50
M9052					-	-	48,5	32	20	50/50	
M9054			PA 6.6	■ Nero Black	1x(9-14)- 2x(9-10.5)	48,5	76,5	26	1/50		



ACCESSORI · DERIVATORE TRIPOLARE · PER SERIE M903

ACCESSORIES · 3-WAY SHUNT BLOCK · FOR M903 SERIES

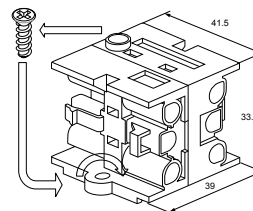

DERIVATORE: 3 prese femmina + 1 spina maschio
CORPO ISOLANTE: policarbonato (PC) di colore nero
CORPO CONDUTTIVO: ottone nichelato
AUTOESTINGUENZA: UL94 V0
TEMPERATURA D'ESERCIZIO: 90 °C max

SHUNT: 3 female sockets + 1 male plug
INSULATING HOUSING: polycarbonate (PC), black
CONDUCTIVE BODY: nickel-plated brass
SELF-EXTINGUISHING: UL94 V0
OPERATING TEMPERATURE: 90 °C max

Articolo
Code



M9039 10/10



ISTRUZIONI DI MONTAGGIO M9039

M9039 ASSEMBLY INSTRUCTIONS

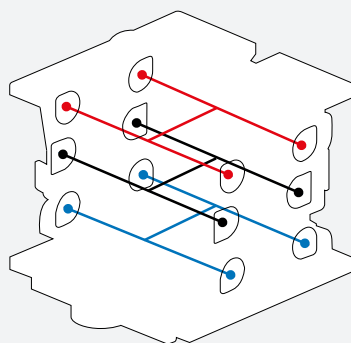

AD AGGRAFFATURA AUTOMATICA

AUTOMATIC CRIMPING CONNECTORS



CORPO ISOLANTE: poliammide (PA 6,6) colore naturale
MATERIALE DEL TERMINALE: ottone stagnato
RIGIDITÀ DIELETRICA: 1500 V AC-1 minuto
AUTOSTINGUENZA: UL94-V2
TEMPERATURA DI ESERCIZIO: da -25 °C a 105 °C
CORRENTE DI PROVA: 15 A
TENSIONE NOMINALE: 300 V AC/DC
RESISTENZA DI CONTATTO: 10 mΩ max
 (20 mΩ dopo test ambientali)

INSULATING HOUSING: polyamide (PA6,6), natural color
TERMINAL MATERIAL: tinned brass
ELECTRIC RIGIDITY: 1500V AC -1 minute
SELF-EXTINGUISHING: UL94 V2
OPERATING TEMPERATURE: from -25 °C to 105 °C
TEST CURRENT: 15 A
RATED VOLTAGE: 300 V AC/DC
CONTACT RESISTANCE: 10 mΩ max
 (20 mΩ after environmental testing)

INDICAZIONI PER L'INSTALLAZIONE A PANNELLO

PANEL ASSEMBLY INSTRUCTIONS

FORMA I
SHAPE I

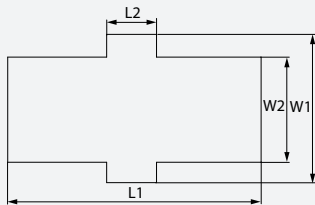

FORMA II
SHAPE II

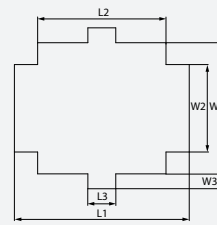



Maschera per articolo Template for code	N. poli # ways	Forma Shape	Dimensioni foro pannello toll. ± 0,13 mm Panel hole size tolerance ± 0.13 mm					
			L1	L2	L3	W1	W2	W3
01042	2	I	18,8	3,7		11	7,8	-
01043	3	I	25	3,7		11	7,8	-
01044	4	II	18,8	13,8	4	14,1	9,4	1,6
01046	6	II	25	20	4	14,1	9,4	1,6
01049	9	II	25	20	4	20,3	9,4	1,6

Applicabile su pannelli con spessore 0,8 - 2 mm - *Applicable on boards 0.8 - 2 mm thick*

AD AGGRAFFATURA · TERMINALI · SERIE M620 · IN BOBINA

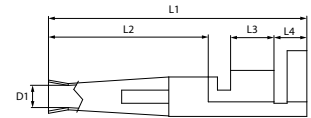
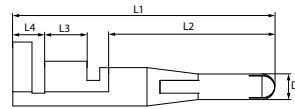
CRIMPING CONNECTORS · TERMINALS · M620 SERIES · IN A REEL



Articolo Code	Tipo Type	Sezione Section	Ø isolante Ø insulant							
		mm ²	mm	L1	L2	L3	L4	D1		
02230	Maschio / Male	0,5 - 2,0	1,9 - 3,4	20,5	12,8	3,2	2,8	2	4000/4000	
02240	Femmina / Female	(20 - 14)	1,9 - 3,4	20,5	12,8	3,2	2,8	1,9	4000/4000	

CE

ESTRATTORE PER TERMINALI DEI CONNETTORI AD AGGRAFFATURA

EXTRACTION TOOL FOR CRIMPING CONNECTOR TERMINALS



Articolo Code			
1107	Estrattore del terminale dall'involucro Tool for extracting terminals from housing		1/1

AD AGGRAFFATURA · INVOLUCRO

CRIMPING CONNECTORS · HOUSING

INVOLUCRO FEMMINA

FEMALE HOUSING

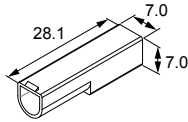

Articolo Code	N. poli # ways	Tensione Voltage	Port. AMPS	
01041 <input type="checkbox"/>	1	300 V	15 A	500/500

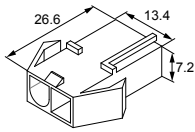

Articolo Code	N. poli # ways	Tensione Voltage	Port. AMPS	
01042 <input type="checkbox"/>	2	300 V	15 A	500/500

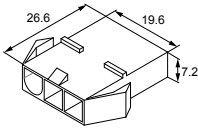

Articolo Code	N. poli # ways	Tensione Voltage	Port. AMPS	
01043 <input type="checkbox"/>	3	300 V	14 A	500/500
01043R <input checked="" type="checkbox"/>				

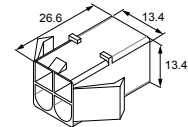

Articolo Code	N. poli # ways	Tensione Voltage	Port. AMPS	
01044 <input type="checkbox"/>	4	300 V	13 A	300/300

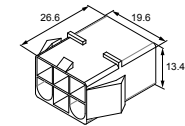

Articolo Code	N. poli # ways	Tensione Voltage	Port. AMPS	
01046 <input type="checkbox"/>	6	300 V	12 A	300/300

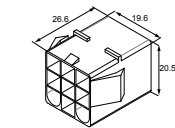

Articolo Code	N. poli # ways	Tensione Voltage	Port. AMPS	
01049 <input type="checkbox"/>	9	300 V	9 A	200/200

INVOLUCRO MASCHIO

MALE HOUSING

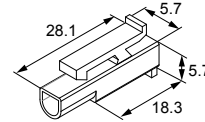

Articolo Code	N. poli # ways	Tensione Voltage	Port. AMPS	
01031 <input type="checkbox"/>	1	300 V	15 A	500/500

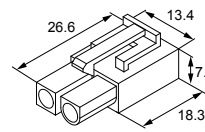

Articolo Code	N. poli # ways	Tensione Voltage	Port. AMPS	
01032 <input type="checkbox"/>	2	300 V	15 A	500/500

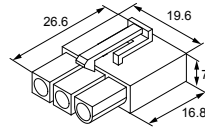

Articolo Code	N. poli # ways	Tensione Voltage	Port. AMPS	
01033 <input type="checkbox"/>	3	300 V	14 A	500/500
01033R <input checked="" type="checkbox"/>				

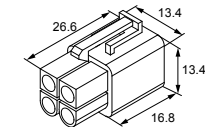

Articolo Code	N. poli # ways	Tensione Voltage	Port. AMPS	
01034 <input type="checkbox"/>	4	300 V	13 A	500/500

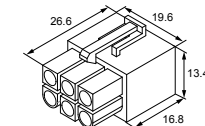

Articolo Code	N. poli # ways	Tensione Voltage	Port. AMPS	
01036 <input type="checkbox"/>	6	300 V	12 A	300/300

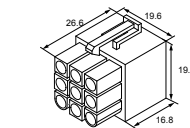

Articolo Code	N. poli # ways	Tensione Voltage	Port. AMPS	
01039 <input type="checkbox"/>	9	300 V	9 A	200/200

CONNETTORE RAPIDO A PERFORAZIONE D'ISOLANTE QUICK CONNECTOR WITH INSULATION-PIERCING

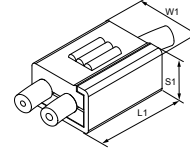

CORPO ISOLANTE: polipropilene (PP)
TEMPERATURA DI ESERCIZIO: 90 °C max
TENSIONE NOMINALE: 300V

INSULATING HOUSING: polypropylene (PP)
OPERATING TEMPERATURE: 90 °C max
RATED VOLTAGE: 300V

Articolo Code	Colore Color	Sezione Section		L1	S1	W1	
		mm ²	AWG				
00110	Rosso Red	0,25÷1(22-18)	0,25÷1(22-18)	15,3	10	20	500/500
00210	Blu Blue	1,25÷2,5 (18-14)	1,25÷2,5 (18-14)	15,9	10	20	
00310	Giallo Yellow	4 ÷ 6 (12-10)	4 ÷ 6 (12-10)	17,5	13	21	250/250



CONNETTORI RJ TELEFONICI RJ PHONE PLUGS

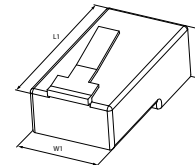

TIPO DI CAVI: cavi telefonici
SEZIONE CONDUTTORI: 26-24 AWG
MATERIALE INVOLUCRO: policarbonato trasparente UL94 V2
MATERIALE CONTATTI: bronzo fosforoso con doratura 50 micro inch

CABLE TYPE: phone cables
CONDUCTOR SECTION: 26-24 AWG
INSULATING HOUSING: polyamide (PA 6.6), natural color UL94 V2
PIN MATERIAL: phosphor bronze with 50 micro inch gilding

Articolo Code	Descrizione Description	Posizioni - Contatti Positions - Contacts	Utensile art. Tool code	L1	S1	W1	
01064	RJ22	4P - 4C			7,5		
01065	RJ11/RJ14	6P - 4C	549	12,5	9,5	6,5	100/100
01066	RJ12	6P - 6C					

CONNETTORI RJ 45 PER RETI LAN

RJ 45 LAN PLUGS

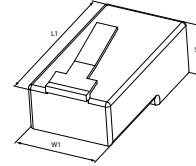
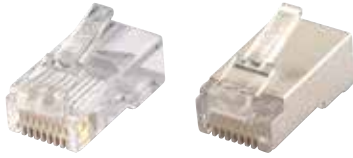

TIPO DI CAVI: cavi categoria 5e (TIA/EIA-568-B)
SEZIONE CONDUTTORI: 26-24 AWG
MATERIALE INVOLUCRO: policarbonato trasparente UL94 V2
MATERIALE CONTATTI: bronzo fosforoso con doratura 50 micro inch

CABLE TYPE: 5e category (TIA/EIA-568-B)
CONDUCTOR SECTION: 26-24 AWG
INSULATING HOUSING MATERIAL: polycarbonate transparent UL94 V2
PIN MATERIAL: phosphor bronze with 50 micro inch gilding

Articolo Code	Descrizione Description	Posizioni - Contatti Positions - Contacts	Utensile art. Tool code				
				L1	S1	W1	
01068	RJ45	8P - 8C	549	21	11,5	8	100/100
01069	RJ45 schermato / fully shielded RJ45			21,2	11,7	8,2	100/100

ACCESSORI · COPRI-CONNETTORE PER RJ45

ACCESSORIES · RJ 45 PLUG BOOTS

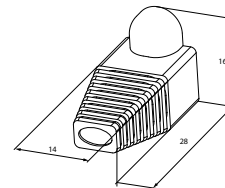

MATERIALE: policarbonato (PC) UL94 V2

MATERIAL: polycarbonate (PC) UL94 V2

Articolo Code	Colore Color	
01060B	■ Blu / Blue	100/100
01060N	■ Nero / Black	100/100
01060R	■ Rosso / Red	100/100
01060V	■ Verde / Green	100/100

ASSORTIMENTO IN VALIGETTA CON CONTENITORI RIMOVIBILI E PINZA AUTOMATICA

ASSORTMENT IN CASE WITH REMOVABLE CONTAINERS AND PLIER

Articolo Code	Descrizione Description	Pinze Tool	Assortimento composto da Assortment including	
			Articolo Code	pcs/art
00410	 Connettori RJ per reti telefoniche e dati e copri-connettore RJ plugs for phone and data networks and plug boots	BM 549	01065	100
			01068	400
			01060B	50





CONNESSIONI A VITE

SCREW CONNECTIONS

MORSETTI

LUGS

Pag. 45

TERMINALI

TERMINALS

Pag. 48

MORSETTI UNIVERSALI A PETTINE A 1 BULLONE

UNIVERSAL 1-BOLT COMB LUGS

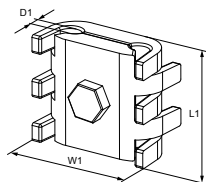

MATERIALE: Ottone pressofuso

MATERIAL: Die-cast brass

Articolo Code	Sezione Section mm ²	Diametro cavi Cable clamping range ø mm			Vite Screw		
		D1	W1	L1			
5251	6 ~ 16	3 ~ 5	5	25,5	20,5	M6	100/100
5252	25 ~ 50	6 ~ 8	9	29,5	25	M8	50/50
5253	50 ~ 70	9 ~ 12	12	37,5	30	M8	



MORSETTI UNIVERSALI A PETTINE A 2 BULLONI

UNIVERSAL 2-BOLT COMB LUGS

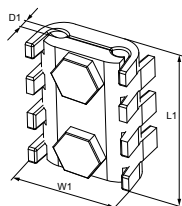

MATERIALE: Ottone pressofuso

MATERIAL: Die-cast brass

Articolo Code	Sezione Section mm ²	Diametro cavi Cable clamping range ø mm			Vite Screw		
		D1	W1	L1			
5261	6 ~ 16	3 ~ 5	5	25	32	M6	100/100
5262	25 ~ 50	6 ~ 8	9	32	38	M6	
5263	50 ~ 70	9 ~ 12	12	42	45	M8	50/50
5264	70 ~ 95	12 ~ 14	14	53	53	M10	25/25
5265	95 ~ 150	14 ~ 16	16	54,5	57,5	M10	20/20
5266	150 ~ 300	16 ~ 22	22	66	67	M12	10/10



MORSETTI BIFILARI A LOSANGA

TWO-WIRE DIAMOND LUGS

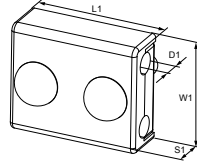

MATERIALE: Ottone pressofuso

MATERIAL: Die-cast brass

Articolo Code	Sezione Section mm ²					Vite Screw	
		D1	W1	L1	S1		
5211	6	3	19	23	8	M5	
5212	10	4	20	27	9,5	M5	100/100
5213	16	5	24	29,5	10,75	M6	
5214	25	6	27	34,5	11,5	M6	50/50
5215	35	7	30	36	11,5	M6	
5216	40	8	33,5	39,5	14	M8	
5217	50	9	35,5	43	15	M8	
5218	63	10	37,5	47,5	16	M10	25/25
5219	70	11	43,5	53	17,5	M10	
5220	80	12	46,5	56	18	M10	
5221	95	13	46,5	56	18	M10	20/20
5222	120	14	50	58,5	18,5	M10	10/20
5223	135	15	50	58,5	18,5	M10	10/10



MORSETTI PER MESSA A TERRA

EARTHING LUGS

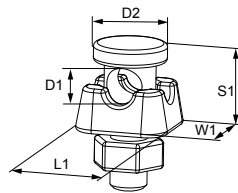

MATERIALE: Ottone pressofuso

MATERIAL: Die-cast brass

Articolo Code	Sezione Section mm ²					Vite Screw		
		D1	D2	W1	L1			S1
22	50	10	21	26	26,5	41	M10	100/100



MORSETTI - Lugs



MORSETTI PER MESSA A TERRA
EARTHING LUGS

MATERIALE: Ottone pressofuso

MATERIAL: Die-cast brass

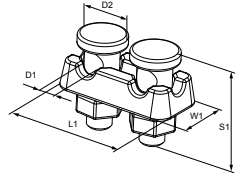

Articolo Code	Sezione Section						Vite Screw	
	mm ²	D1	D2	W1	L1	S1		
23	50	10	21	26	51,5	41	M10	25/50



CAPICORDA A 1 BULLONE

1-BOLT TERMINALS

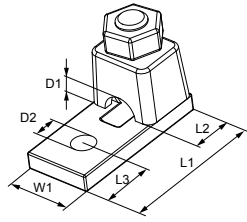

MATERIALE: Ottone pressofuso nichelato

MATERIAL: Nickel-plated die-cast brass

Articolo Code	Sezione Section mm ²	Diametro cavi Cable clamping range ø mm	D1						Vite Screw	
			D2	W1	L1	L2	L3			
5160	4 - 10	2 - 4	4,2	5,25	12	26,5	12	7	M5	
5161	10 - 25	4 - 6	6,2	6	14	36	11	8	M6	100/100
5162	25 - 35	6 - 8,5	8,5	6	17	38	12,5	8	M7	
5163	35 - 50	8,5 - 11	11,5	8,3	23	50	18	12	M10	50/50
5164	70 - 95	11 - 14	15	10,5	26,5	55	20,5	14,5	M12	25/25
5165	95 - 120	14 - 17	17,5	11,5	32	64	23	16	M14	25/25
5166	150 - 185	17 - 20,5	21	14	37,5	79	26	18	M16	20/20
5167	185 - 240	20,5 - 24	24	17	40	94	31,5	23	M16	10/20

CAPICORDA A 2 BULLONI

2-BOLT TERMINALS

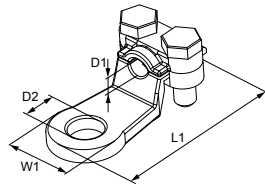

MATERIALE: Ottone pressofuso nichelato

MATERIAL: Nickel-plated die-cast brass

Articolo Code	Sezione Section mm ²	D1				Vite Screw	
		D2	W1	L1			
5140	10	4	6	15	32,5	M5	100/200
5141	16	5,1	8,5	17	37	M5	200/200
5142	25	6,3	8,5	18,75	42	M5	150/150
5143	35	7,5	10,5	21,5	49	M5	100/100

CAPICORDA A 4 BULLONI 4-BOLT TERMINALS

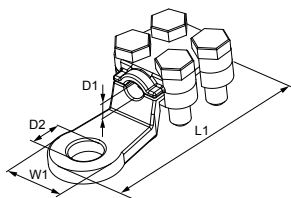

MATERIALE: Ottone pressofuso nichelato MATERIAL: Nickel-plated die-cast brass

Articolo Code	Sezione Section mm ²	D1	D2	W1	L1	Vite Screw	
5144	50	9,5	10,5	23	56,5	M6	100/200
5145	75	11	13,25	26	61	M6	
5146	100	13	14,3	29	65	M6	50/50
5147	120	14	14,8	32	71	M6	
5148	170	16	16	33	81	M8	
5149	200	17	17	35	85	M8	25/25
5150	250	18	17	38	87,5	M8	
5151	300	21	19,8	45	118	M10	15/15
5152	400 ~ 500	25,5	22	53	132	M10	10/10
5153	700	34	22	60	150	M10	1/1

CONNETTORI DI TESTA A "U" "U" HEAD CONNECTORS

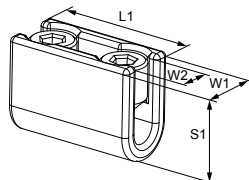

MATERIALE: Ottone pressofuso nichelato MATERIAL: Nickel-plated die-cast brass

Articolo Code	Sezione Section mm ²	Diametro cavi Cable clamping range ø mm	W1	W2	L1	S1	Vite Screw	
2300	4 ~ 16	2 ~ 4,5	10,25	5	23	15,25	M7	100/100
2301	10 ~ 25	3 ~ 6	14	6,5	30	20	M10	
2302	25 ~ 35	7 ~ 8	17	8,25	42	22,5	M12	50/50
2303	35 ~ 70	9 ~ 10	19,5	10,3	51	26	M14	
2304	70 ~ 95	11 ~ 13	27	13,5	71	30	M20	10/10
2305	95 ~ 185	14 ~ 16	31	16	73	38	M24	

CONNETTORI DI TESTA A "T" "T" HEAD CONNECTORS

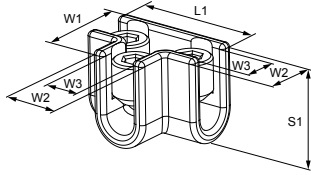

MATERIALE: Ottone pressofuso nichelato

MATERIAL: Nickel-plated die-cast brass

Articolo Code	Sezione Section mm ²	Diametro cavi Cable clamping range ø mm	Diametri					Vite Screw	
			W1	W2	W3	L1	S1		
2350	4 - 16	2 - 4,5	16,75	10,75	5	23	15,5	M7	100/100
2351	10 - 25	3 - 6	22	13,75	7	30	20	M10	
2352	25 - 35	7 - 8	31,5	17	8,15	42,5	22,5	M12	50/50
2353	35 - 70	9 - 10	36	19,5	10	52	25,5	M14	25/50
2354	70 - 95	11 - 13	50	27	13	71	30	M20	10/10
2355	95 - 185	14 - 16	53	32	16,25	72	38	M24	





TERMINALI

TERMINALS

**CAPICORDA PER CONDUTTORI
IN RAME $\leq 6 \text{ mm}^2$** Pag. 53

TERMINAL LUGS FOR COPPER CONDUCTORS $\leq 6 \text{ mm}^2$

**CAPICORDA PER CONDUTTORI
IN RAME E ALLUMINIO $> 6 \text{ mm}^2$** Pag. 67

*TERMINAL LUGS FOR COPPER AND ALUMINUM
CONDUCTORS $> 6 \text{ mm}^2$*

**TERMINALI A BUSSOLA
PER CONDUTTORI IN RAME** Pag. 93

END-SLEEVES FOR COPPER CONDUCTORS

TERMINALI A CONNESSIONE RAPIDA Pag. 98

QUICK-CONNECT TERMINALS

CONNETTORI DI TESTA E GIUNTI Pag. 109

BUTT CONNECTORS AND JOINTS

ASSORTIMENTI Pag. 120

ASSORTMENTS

CAPICORDA PER CONDUTTORI IN RAME $\leq 6 \text{ mm}^2$

TERMINAL LUGS FOR COPPER CONDUCTORS $\leq 6 \text{ mm}^2$

Questo gruppo di terminali comprende i capicorda in rame o in ottone per conduttori in rame con sezioni sino a 6 mm^2 . I terminali sono composti da un colletto e da una patella d'attacco. La patella d'attacco, che è la parte utilizzata per la connessione a un'apparecchiatura elettrica, può avere varie forme: occhiello, forcella, puntale piatto e puntale rotondo. Il colletto è la parte in cui aggraffare il conduttore; può essere aperto o chiuso. Il colletto chiuso è ottenuto da tubo oppure da lastra ripiegata. Il colletto può anche essere isolato, e in questo caso la soluzione Easyentry facilita l'inserimento del conduttore. Tra l'isolamento e il colletto può essere presente una bussola che garantisce una migliore resistenza alle vibrazioni. I capicorda non isolati possono essere isolati dall'utente tramite l'utilizzo di cappucci isolanti.

This group includes copper or brass terminal lugs for copper conductors with sections up to 6 mm^2 . These terminals are made up of a barrel and a palm. The palm is the part to be connected to an electrical equipment. It comes in various shapes: ring, fork, blade pin and round pin. The barrel is the part where the conductor is crimped and it can be open or closed. A closed crimp barrel is obtained either from a tube or a folded sheet. The barrel may be insulated and the Easyentry technology makes the insertion of the conductor easy. An end-sleeve may be placed between the insulation and the barrel to guarantee better resistance to vibrations. User can insulate uninsulated cable lugs using soft sleeves.

TIPOLOGIE DI PATELLE D'ATTACCO

PALM TYPES

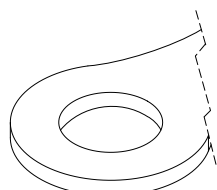

OCCHIELLO
RING

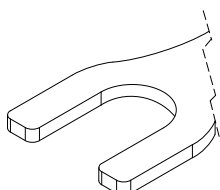

FORCELLA
FORK

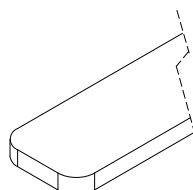

PUNTALE PIATTO
BLADE PIN

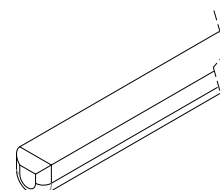

PUNTALE TONDO
ROUND PIN

TIPOLOGIE DI COLLETTI

BARREL TYPES

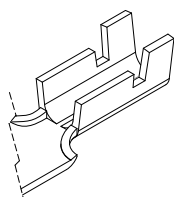

COLLETTO APERTO
OPEN BARREL

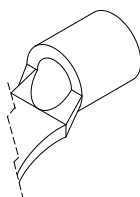

COLLETTO CHIUSO DA TUBO
BARREL CLOSED BY TUBE

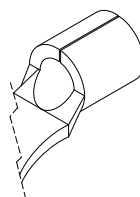

COLLETTO CHIUSO
DA LASTRA
BARREL CLOSED
BY SHEET

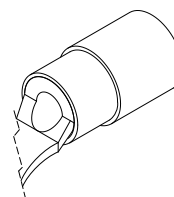

COLLETTO ISOLATO
INSULATED BARREL

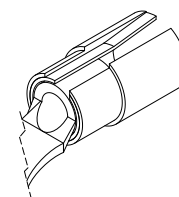

COLLETTO
CON BUSSOLA ISOLATI
INSULATED BARREL
WITH END-SLEEVE



CAPICORDA PER CONDUTTORI IN RAME $\leq 6 \text{ mm}^2$

TERMINAL LUNGS FOR COPPER CONDUCTOR $\leq 6 \text{ mm}^2$

NON ISOLATI (da lastra, da tubo) • UNINSULATED (from sheet, from tube)

Aggraffatrice · Crimping tool		Sezione · Section mm ² (AWG)									
Tipo · Type	Articolo · Code	0,1	0,25 (23)	0,5 (20)	0,75 (18)	1 (17)	1,25 (16)	1,5 (15)	2,5 (13)	4 (11)	6 (10)
manuale · manual	510 (6-50 mm ²)										
	511 (6-50 mm ²)										
	522										
	524 (1-10 mm ²)										
	525 (1,5-16 mm ²)										
	535 (0,5-10 mm ²)										
	5305 - kit (0,5-10 mm ²)										
	5345 - kit (0,5-10 mm ²)										
	5351 (0,5-10 mm ²)										
	6534 + matrice/die 635D										
pneumatica · pneumatic	1661 + matrice/die 535D (0,5-10 mm ²)										

NON ISOLATI IN OTTONE APERTO • UNINSULATED OPEN BRASS

Aggraffatrice · Crimping tool		Sezione · Section mm ² (AWG)									
Tipo · Type	Articolo · Code	0,1	0,25 (23)	0,5 (20)	0,75 (18)	1 (17)	1,25 (16)	1,5 (15)	2,5 (13)	4 (11)	6 (10)
manuale · manual	530										
	531										
	5305 - kit										
	5313										
	5345 - kit										
	6534 + matrice/die 631D										
	6534 + matrice/die 6311D										
pneumatica · pneumatic	1661 + matrice/die 531D										

PREISOLATI (in pvc da lastra, in pvc antivibranti da lastra, in nylon da lastra, in nylon da tubo)

INSULATED (pvc from sheet, pvc anti-vibrating from sheet, nylon from sheet, nylon from tube)

Aggraffatrice · Crimping tool		Sezione · Section mm ² (AWG)									
Tipo · Type	Articolo · Code	0,1	0,25 (23)	0,5 (20)	0,75 (18)	1 (17)	1,25 (16)	1,5 (15)	2,5 (13)	4 (11)	6 (10)
manuale · manual	534										
	536										
	5305 - kit										
	5341										
	5345 - kit										
pneumatica · pneumatic	6534 + matrice/die 634D										
	1661 + matrice/die 534D										

NON ISOLATI DA LASTRA · OCCHIELLO
UNINSULATED FROM SHEET · RING

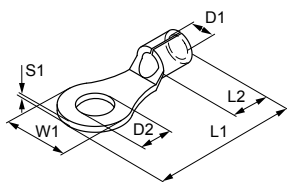

MATERIALE TERMINALE:
rame stagnato

TERMINAL MATERIAL:
tinned copper

Articolo Code	Sezione Section		Per vite For screw								
	mm ²	(AWG)	ø mm	Stud size	W1	L1	L2	D1	D2	S1	
01101	0,25 ÷ 1,5	(22-16)	2,5	# 3	8	17,2	5,2	1,9	2,6	0,8	200/1000
01107			3	# 4	8	17,2	5,2	1,9	3,2	0,8	
01113			3,5	# 6	8	17,2	5,2	1,9	3,7	0,8	
01119			4	# 8	7,4	15,4	5,2	1,9	4,3	0,8	
01125			5	# 10	8,5	17,4	5,2	1,9	5,2	0,8	
01131			6	# 12	10	18,5	5,2	1,9	6,2	0,8	
01137			8	5/16	14	25	5,2	1,9	8,2	0,8	
01143			10	3/8	14	25	5,2	1,9	10,5	0,8	
01201	1,5 ÷ 2,5	(16-14)	2,5	# 3	8	17,2	5,2	2,4	2,6	0,8	200/1000
01207			3	# 4	8	17,2	5,2	2,4	3,2	0,8	
01213			3,5	# 6	8	17,2	5,2	2,4	3,7	0,8	
01219			4	# 8	8	15,7	5,2	2,4	4,3	0,8	
01225			5	# 10	9	17,2	5,2	2,4	5,2	0,8	
01231			6	# 12	10,5	20,3	5,2	2,4	6,2	0,8	
01237			8	5/16	13	24,4	5,2	2,4	8,2	0,8	
01243			10	3/8	15	26,8	5,2	2,4	10,5	0,8	
01313	4 ÷ 6	(12-10)	3,5	# 6	8	18,7	6,5	3,5	3,7	1	100/1000
01319			4	# 8	8	18,7	6,5	3,5	4,2	1	
01325			5	# 10	10	20	6,5	3,5	5,2	1	
01331			6	# 12	11	23	6,5	3,5	6,2	1	
01337			8	5/6	15	29,3	6,5	3,5	8,2	1	
01343			10	3/8	19	32	6,5	3,5	10,5	1	

NON ISOLATI DA LASTRA · FORCELLA

UNINSULATED FROM SHEET · FORK

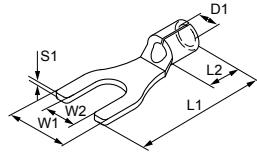

MATERIALE TERMINALE:
rame stagnato

TERMINAL MATERIAL:
tinned copper

Articolo Code	Sezione Section		Per vite For screw								
	mm ²	(AWG)	ø mm	Stud size	W1	W2	L1	L2	D1	S1	
01102	0,25 ÷ 1,5	(22-16)	2,5	# 3	5,6	2,6	14,6	5,2	1,9	0,8	200/1000
01108			3	# 4	5,6	3,2	14,6	5,2	1,9	0,8	
01114			3,5	# 6	6,5	3,7	14,9	5,2	1,9	0,8	
01120			4	# 8	6,5	4,2	15,7	5,2	1,9	0,8	
01126			5	# 10	8	5,2	16,2	5,2	1,9	0,8	
01132			6	# 12	9,2	6,2	17,5	5,2	1,9	0,8	
01202	1,5 ÷ 2,5	(16-14)	2,5	# 3	5,6	2,6	17,2	5,2	2,4	0,8	200/1000
01208			3	# 4	5,6	3,2	17,2	5,2	2,4	0,8	
01214			3,5	# 6	6,5	3,7	14,3	5,2	2,4	0,8	
01220			4	# 8	6,5	4,2	15,7	5,2	2,4	0,8	
01226			5	# 10	9,1	5,2	19,2	5,2	2,4	0,8	
01232			6	# 12	10	6,2	21	5,2	2,4	0,8	
01314	4 ÷ 6	(12-10)	3,5	# 6	8	3,7	19,6	6,5	3,5	1	100/1000
01320			4	# 8	8	4,2	18,6	6,5	3,5	1	
01326			5	# 10	9	5,2	21,1	6,5	3,5	1	
01332			6	# 12	11	6,2	22,3	6,5	3,5	1	
01338			8	5/6	15,2	8,2	27,5	6,5	3,5	1	
01344	10	3/8	19	10,2	30,2	6,5	3,5	1	100/1000		

NON ISOLATI DA LASTRA · PUNTALE

UNINSULATED FROM SHEET · PIN

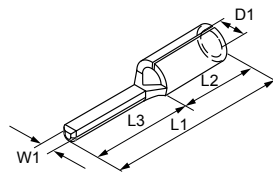

MATERIALE TERMINALE:
rame stagnato

TERMINAL MATERIAL:
tinned copper

Articolo Code	Sezione Section							
	mm ²	(AWG)	W1	L1	L2	L3	D1	
01150	0,25 ÷ 1,5	(22-16)	1,8	17,3	5,2	12	1,8	200/1000
01151			1,8	14,2	5,2	9	1,8	
01250	1,5 ÷ 2,5	(16-14)	1,8	17,3	5,2	12	2,4	200/1000
01251			1,8	14,2	5,2	9	2,4	
01350	4 ÷ 6	(12-10)	2,6	20,5	6,5	12,5	3,6	100/1000

NON ISOLATI DA LASTRA · OTTONE APERTO
 UNINSULATED FROM SHEET · OPEN BRASS

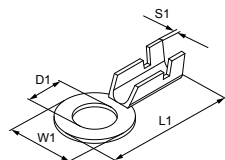

MATERIALE TERMINALE:
ottone stagnato/passivato

TERMINAL MATERIAL:
tinned/passivated brass

Art. passivato <i>Code passivated</i>	Art. stagnato <i>Code tinned</i>	Esecuzione <i>Execution</i>	Sezione <i>Section</i>		Per vite <i>For screw</i>						
			mm ²	(AWG)	ø mm	Stud size	W1	L1	D1	S1	
91103	91113	sciolti/ <i>loose</i>	0,5 ÷ 1	(20-18)	3	# 4	8	21	3,2	0,50	200/2000
92103	92113	bobina/ <i>reel</i>									8000/8000
91104	91114	sciolti/ <i>loose</i>	0,5 ÷ 1	(20-18)	4	# 8	8,7	20	4,3	0,60	200/2000
92104	92114	bobina/ <i>reel</i>									8000/8000
91105	91115	sciolti/ <i>loose</i>	0,5 ÷ 1	(20-18)	5	# 10	8,7	20	5,2	0,60	200/2000
92105	92115	bobina/ <i>reel</i>									8000/8000
91203	91213	sciolti/ <i>loose</i>	1,0 ÷ 2,5	(18-14)	3	# 4	8,0	21	3,2	0,50	200/2000
92203	92213	bobina/ <i>reel</i>									5000/5000
91204	91214	sciolti/ <i>loose</i>	1,0 ÷ 2,5	(18-14)	4	# 8	8,7	20	4,3	0,60	200/2000
92204	92214	bobina/ <i>reel</i>									5000/5000
91205	91215	sciolti/ <i>loose</i>	1,0 ÷ 2,5	(18-14)	5	# 10	8,7	20	5,2	0,60	200/2000
92205	92215	bobina/ <i>reel</i>									5000/5000

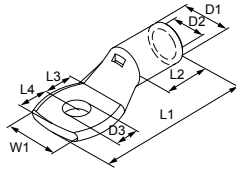
NON ISOLATI DA TUBO
 NOT INSULATED FROM TUBE

MATERIALE TERMINALE:
 rame stagnato

TERMINAL MATERIAL:
 tinned copper

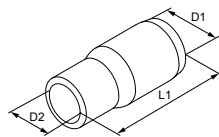
Articolo Code	Sezione Section		Per vite For screw											
	mm ²	(AWG)	ø mm	Stud size	W1	L1	L2	L3	L4	D1	D2	D3		
011071	1,5	(16)	3	# 4	8	16	5	5	4	3,5	1,9	3,2	100/100	
011191			4	# 8	8	16	5	5	4	3,5	1,9	4,2		
011251			5	# 10	8	16	5	5	4	3,5	1,9	5,2		100/1000
011311			6	# 12	10	18	5	6	5	3,5	1,9	6,3		100/100
012191	2,5	(14)	4	# 8	8	18	7	5	4	4	2,4	4,2	100/100	
012251			5	# 10	10	20	7	6	5	4	2,4	5,2		
012311			6	# 12	10	20	7	6	5	4	2,4	6,3		
013190			4	# 8	10	20	7	6	5	5,1	3,1	4,2		
013250	4	(12)	5	# 10	10	20	7	6	5	5,1	3,1	5,2	100/100	
013310			6	# 12	10	20	7	6	5	5,1	3,1	6,3		
013370			8	5/16	11	24	7	8,5	6,5	5,1	3,1	8,2		
013191			4	# 8	10	23	9	6	5	5,5	3,5	4,2		
013251	6	(10)	5	# 10	10	23	9	6	5	5,5	3,5	5,2	100/100	
013311			6	# 12	10	23	9	6	5	5,5	3,5	6,3		
013371			8	5/16	12	27	9	9	6	5,5	3,5	8,2		100/1000
013431			10	3/8	15	32	9	11	9	5,5	3,5	10,2		100/100

ACCESSORI · CAPPUCCI ISOLATI
 ACCESSORIES · INSULATED SLEEVES

MATERIALE ISOLAMENTO: PVC
LIVELLO DI AUTOESTINGUENZA
 DELL'ISOLANTE: UL94 - V0
TEMPERATURA D'ESERCIZIO:
 85 °C max

INSULATION MATERIAL: PVC
INSULATION SELF-EXTINGUISHING
 GRADE: UL94 - V0
OPERATING TEMPERATURE:
 85 °C max

Articolo Code	Sezione Section					
	mm ²	(AWG)	L1	D1	D2	
81001	1,5	(16)	15	3,8	3,5	100/1000
81002	2,5	(14)	16,7	5	4	
81006	6	(10)	20,6	7	5,2	

V0

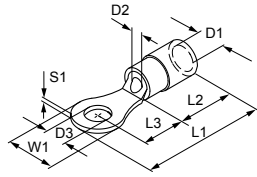
PREISOLATI IN PVC DA LASTRA · OCCHIELLO
PVC INSULATED FROM SHEET · RING



MATERIALE TERMINALE:
rame stagnato
MATERIALE ISOLANTE:
polivinilcloruro (PVC)
LIVELLO DI AUTOESTINGUENZA DELL'ISOLANTE: UL94 V0
TEMPERATURA D'ESERCIZIO: 75 °C max
TENSIONE NOMINALE: 300V max

TERMINAL MATERIAL:
tinned copper
INSULATION MATERIAL:
polyvinylchloride (PVC)
INSULATION SELF-EXTINGUISHING GRADE: UL94 V0
OPERATING TEMPERATURE: 75 °C max
RATED VOLTAGE: 300V max

Articolo Code	Colore Color	Sezione Section		Per vite For screw										
		mm ²	(AWG)	ø mm	Stud size	W1	L1	L2	L3	D1	D2	D3		S1
00101	Rosso Red			2,50	# 3	8	23	10,4	8,6	4,2	1,95	2,6	0,8	100/1000
00107	Rosso Red			3,00	# 4	8	23	10,4	8,6	4,2	1,95	3,15	0,8	
00109	Rosso Red			3,00	# 4	5,5	17,6	10,4	4,4	4,2	1,95	3,2	0,8	
00113	Rosso Red			3,50	# 6	8	22,2	10,4	7,8	4,2	1,95	3,6	0,8	
00119	Rosso Red	0,25 ÷ 1,5	(22-16)	4,00	# 8	7,4	20,6	10,4	6,5	4,2	1,95	4,3	0,8	
00125	Rosso Red			5,00	# 10	8	21,8	10,4	7,4	4,2	1,95	5,2	0,8	
00131	Rosso Red			6,00	# 12	10	23,7	10,4	8,3	4,2	1,95	6,2	0,8	
00137	Rosso Red			8,00	5/16	14	30	10,4	12,6	4,2	1,95	8,3	0,8	
00143	Rosso Red			10,00	3/8	14	30,2	10,4	12,8	4,2	1,95	10,4	0,8	
00201	Blu Blue			2,50	# 3	8	23	11	8	4,8	2,45	2,6	0,8	
00207	Blu Blue			3,00	# 4	8	23,4	11	8,4	4,8	2,45	3,2	0,8	
00209	Blu Blue			3,00	# 4	6,4	18,5	11	4,3	4,8	2,45	3,2	0,8	
00213 †	Blu Blue			3,50	# 6	8	23	11	8	4,8	2,45	3,7	0,8	
00219	Blu Blue	1,5 ÷ 2,5	(16-14)	4,00	# 8	8	21,5	11	6,5	4,8	2,45	4,3	0,8	
00225	Blu Blue			5,00	# 10	9	22,4	11	7,5	4,8	2,45	5,2	0,8	
00231	Blu Blue			6,00	# 12	10,5	26	11	9,8	4,8	2,45	6,2	0,8	
00237	Blu Blue			8,00	5/16	13	29,8	11	12,3	4,8	2,45	8,2	0,8	
00243	Blu Blue			10,00	3/8	15	33	11	14,5	4,8	2,45	10,5	0,8	
00313	Giallo Yellow			3,50	# 6	8	26,4	14	8,4	6,6	3,5	3,7	1	50/500
00319	Giallo Yellow			4,00	# 8	8	26,4	14	8,4	6,6	3,5	4,2	1	
00325	Giallo Yellow			5,00	# 10	9,6	27	14	8,2	6,6	3,5	5,2	1	
00331	Giallo Yellow			6,00	# 12	11	29,1	14	9,6	6,6	3,5	6,2	1	
00337	Giallo Yellow			8,00	5/16	14	34,5	14	13,5	6,6	3,5	8,2	1	
00343	Giallo Yellow			10,00	3/8	19	40	14	16,5	6,6	3,5	10,5	1	



E-B170 (0,5-1,5 mm²)
 E-B171 (1,5-2,5 mm²)
 E-B172 (4-6 mm²)



file n° E 137735

† No UL

V0



PREISOLATI IN PVC DA LASTRA · FORCELLA

PVC INSULATED FROM SHEET · FORK

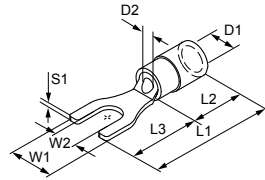

MATERIALE TERMINALE:
 rame stagnato
MATERIALE ISOLANTE:
 polivinilcloruro (PVC)
LIVELLO DI AUTOESTINGUENZA
DELL'ISOLANTE: UL94 V0
TEMPERATURA D'ESERCIZIO: 75 °C max
TENSIONE NOMINALE: 300V max

TERMINAL MATERIAL:
 tinned copper
INSULATION MATERIAL:
 polyvinylchloride (PVC)
INSULATION SELF-EXTINGUISHING
GRADE: UL94 V0
OPERATING TEMPERATURE: 75 °C max
RATED VOLTAGE: 300V max

Articolo Code	Colore Color	Sezione Section		Per vite For screw										
		mm ²	(AWG)	Ø mm	Stud size	W1	W2	L1	L2	L3	D1	D2	S1	
00102	Rosso Red	0,25 ÷ 1,5	(22-16)	2,50	# 3	5,6	2,6	20	10,4	6,7	4,2	1,95	0,8	100/1000
00108	Rosso Red			3,00	# 4	5,6	3,2	20	10,4	6,7	4,2	1,95	0,8	
00114	Rosso Red			3,50	# 6	6,5	3,7	19,4	10,4	6,5	4,2	1,95	0,8	
00120	Rosso Red			4,00	# 8	6,4	4,2	20,9	10,4	6,3	4,2	1,95	0,8	
00126	Rosso Red			5,00	# 10	8	5,2	21,2	10,4	8	4,2	1,95	0,8	
00132	Rosso Red	6,00	# 12	9,2	6,2	22,4	10,4	8,3	4,2	1,95	0,8	100/1000		
00202	Blu Blue	2,50	# 3	5,6	2,6	23	11	8,4	4,8	2,45	0,8			
00208	Blu Blue	3,00	# 4	5,6	3,2	23	11	8,4	4,8	2,45	0,8			
00214 ♦	Blu Blue	3,50	# 6	6,6	3,7	20,3	11	5,3	4,8	2,45	0,8			
00220	Blu Blue	4,00	# 8	6,6	4,2	20,3	11	5,3	4,8	2,45	0,8			
00226	Blu Blue	5,00	# 10	9,1	5,2	25	11	9,5	4,8	2,45	0,8	100/1000		
00232	Blu Blue	6,00	# 12	10	6,3	27	11	11,2	4,8	2,45	0,8			
00314	Giallo Yellow	3,50	# 6	8,1	3,7	26	14	7,2	6,6	3,5	1		50/500	
00320	Giallo Yellow	4,00	# 8	8,1	4,2	26	14	7,2	6,6	3,5	1			
00326	Giallo Yellow	5,00	# 10	9	5,2	28,5	14	10,5	6,6	3,5	1			
00332	Giallo Yellow	6,00	# 12	11	6,3	29,5	14	11	6,6	3,5	1			
00338	Giallo Yellow	8,00	5/16	15,2	8,2	35,2	14	15	6,6	3,5	1			
00344	Giallo Yellow	10,00	3/8	19	10,5	38	14	16,6	6,6	3,5	1	100/500		



E-B170 (0,5-1,5 mm²)
 E-B171 (1,5-2,5 mm²)
 E-B172 (4-6 mm²)



file n° E 137735

♦ No UL

V0

EASYENTRY

PREISOLATI IN PVC DA LASTRA · PUNTALE ROTONDO

PVC INSULATED FROM SHEET · ROUND PIN

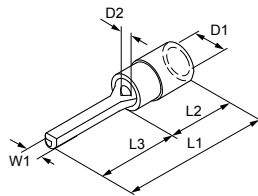

MATERIALE TERMINALE:
 rame stagnato
MATERIALE ISOLANTE:
 polivinilcloruro (PVC)
LIVELLO DI AUTOESTINGUENZA
DELL'ISOLANTE: UL94 V0
TEMPERATURA D'ESERCIZIO: 75 °C max
TENSIONE NOMINALE: 300V max

TERMINAL MATERIAL:
 tinned copper
INSULATION MATERIAL:
 polyvinylchloride (PVC)
INSULATION SELF-EXTINGUISHING
GRADE: UL94 V0
OPERATING TEMPERATURE: 75 °C max
RATED VOLTAGE: 300V max

Articolo Code	Colore Color	Sezione Section									
		mm ²	(AWG)	W1	L1	L2	L3	D1	D2		
00150	Rosso Red	0,25 ÷ 1,5	(22-16)	1,8	22,4	10,4	12	4,2	1,95	100/1000	
00151	Rosso Red			1,8	20	10,4	9	4,2	1,95		
00250	Blu Blue	1,5 ÷ 2,5	(16-14)	1,8	23	11	12	4,8	2,45	100/1000	
00251	Blu Blue			1,8	20	11	9	4,8	2,45		
00350	Giallo Yellow	4 ÷ 6	(12-10)	2,6	28	14	14	6,6	3,5	50/500	

V0

EASYENTRY

PREISOLATI IN PVC DA LASTRA · PUNTALE PIATTO

PVC INSULATED FROM SHEET · BLADE PIN

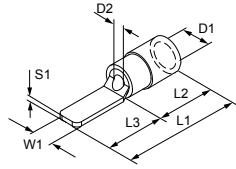

MATERIALE TERMINALE:

rame stagnato

MATERIALE ISOLANTE:

polivinilcloruro (PVC)

LIVELLO DI AUTOESTINGUENZA

DELL'ISOLANTE: UL94 V0

TEMPERATURA D'ESERCIZIO: 75 °C max

TENSIONE NOMINALE: 300V max

TERMINAL MATERIAL:

tinned copper

INSULATION MATERIAL:

polyvinylchloride (PVC)

INSULATION SELF-EXTINGUISHING

GRADE: UL94 V0

OPERATING TEMPERATURE: 75 °C max

RATED VOLTAGE: 300V max

Articolo Code	Colore Color	Sezione Section		W1	L1	L2	L3	D1	D2	S1	
		mm ²	(AWG)								
00152	■ Rosso Red	0,25 ÷ 1,5	(22-16)	2,8	18,5	9,5	9	4	1,95	0,8	100/1000
00153	■ Rosso Red			3	24	9,5	14,5	4	1,95	0,8	
00252	■ Blu Blue	1,5 ÷ 2,5	(16-14)	2,8	18,5	9,5	9	4,5	2,45	0,8	100/1000
00253	■ Blu Blue			2,8	25,5	9,5	16	4,5	2,45	0,8	
00352	■ Giallo Yellow	4 ÷ 6	(12-10)	2,8	24	14	10,4	6,6	3,5	1	50/500
00353	■ Giallo Yellow			4,5	32	14	18	6,6	3,5	1	

V0

EASYENTRY

PREISOLATI IN PVC E ANTIVIBRANTI DA LASTRA · OCCHIELLO

PVC INSULATED AND ANTI-VIBRATING FROM SHEET · RING

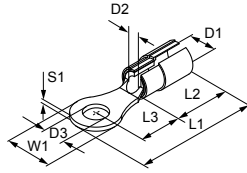

MATERIALE TERMINALE:
 rame stagnato
MATERIALE BUSSOLA: rame
MATERIALE ISOLANTE:
 polivinilcloruro (PVC)
TEMPERATURA D'ESERCIZIO:
 75 °C max
LIVELLO DI AUTOESTINGUENZA
DELL'ISOLANTE: UL94 V0
TENSIONE NOMINALE: 300V max
COME ASSEMBLARE: doppia crimpatura

TERMINAL MATERIAL:
 tinned copper
END-SLEEVE MATERIAL: copper
INSULATION MATERIAL:
 polyvinylchloride (PVC)
OPERATING TEMPERATURE:
 75 °C max
INSULATION SELF-EXTINGUISHING
GRADE: UL94 V0
RATED VOLTAGE: 300V max
HOW TO ASSEMBLE: double crimping

Articolo Code	Colore Color	Sezione Section		Per vite For screw										
		mm ²	(AWG)	Ø mm	Stud size	W1	L1	L2	L3	D1	D2	D3		S1
90107	■ Rosso Red	0,25÷1,5	(22-16)	3	# 4	5,5	17,5	10	4,75	4,4	1,7	3,2	0,8	100/1000
90113	■ Rosso Red			3,5	# 6	5,5	17,5	10	4,75	4,4	1,7	3,7	0,8	
90119	■ Rosso Red			4	# 8	8	21	10	7	4,4	1,7	4,3	0,8	
90125	■ Rosso Red			5	# 10	8	21	10	7	4,4	1,7	5,3	0,8	
90131	■ Rosso Red			6	# 12	11,6	25,5	10	9,7	4,4	1,7	6,4	0,8	
90137	■ Rosso Red			8	5/16	11,6	25,5	10	9,7	4,4	1,7	8,4	0,8	
90143	■ Rosso Red			10	3/8	13,6	27,3	10	10,5	4,4	1,7	10,5	0,8	
90207	■ Blu Blue	1,5÷2,5	(16-14)	3	# 4	8,5	22	10	7,75	5	2,3	3,2	0,8	100/1000
90213	■ Blu Blue			3,5	# 6	8,5	22	10	7,75	5	2,3	3,7	0,8	
90219	■ Blu Blue			4	# 8	8,5	22	10	7,75	5	2,3	4,3	0,8	
90225	■ Blu Blue			5	# 10	9,5	22	10	7,25	5	2,3	5,3	0,8	
90231	■ Blu Blue			6	# 12	12	27	10	11	5	2,3	6,4	0,8	
90237	■ Blu Blue			8	5/16	12	27	10	11	5	2,3	8,4	0,8	
90243	■ Blu Blue			10	3/8	13,6	29,3	10	12,5	5	2,3	10,5	0,8	
90319	■ Giallo Yellow	4÷6	(12-10)	4	# 8	9,5	27	14	8,25	6,7	3,6	4,3	1	50/500
90325	■ Giallo Yellow			5	# 10	9,5	27	14	8,25	6,7	3,6	5,3	1	
90331	■ Giallo Yellow			6	# 12	12	30,5	14	10,5	6,7	3,6	6,4	1	
90337	■ Giallo Yellow			8	5/16	15	35	14	13,5	6,7	3,6	8,4	1	
90343	■ Giallo Yellow			10	3/8	15	35	14	13,5	6,7	3,6	10,5	1	

PREISOLATI IN PVC E ANTIVIBRANTI DA LASTRA · FORCELLA

PVC INSULATED AND ANTI-VIBRATING FROM SHEET · FORK

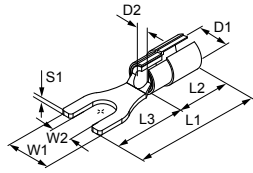

MATERIALE TERMINALE:
rame stagnato
MATERIALE BUSSOLA: rame
MATERIALE ISOLANTE:
polivinilcloruro (PVC)
TEMPERATURA D'ESERCIZIO:
75 °C max
**LIVELLO DI AUTOESTINGUENZA
DELL'ISOLANTE:** UL94 V0
TENSIONE NOMINALE: 300V max
COME ASSEMBLARE: doppia crimpatura

TERMINAL MATERIAL:
tinned copper
END-SLEEVE MATERIAL: copper
INSULATION MATERIAL:
polyvinylchloride (PVC)
OPERATING TEMPERATURE:
75 °C max
**INSULATION SELF-EXTINGUISHING
GRADE:** UL94 V0
RATED VOLTAGE: 300V max
HOW TO ASSEMBLE: double crimping

Articolo Code	Colore Color	Sezione Section		Per vite For screw										
		mm ²	(AWG)	ø mm	Stud size	W1	W2	L1	L2	L3	D1	D2		S1
90108	Rosso Red	0,25 ÷ 1,5	(22-16)	3	# 4	5,7	3,2	21,2	10	6,5	4,40	1,7	0,8	100/1000
90114	Rosso Red			3,5	# 6	6,4	3,7	21,2	10	6,5	4,40	1,7	0,8	
90120	Rosso Red			4	# 8	6,4	4,3	21,2	10	6,5	4,40	1,7	0,8	
90126	Rosso Red			5	# 10	8,1	5,3	21,2	10	6,5	4,40	1,7	0,8	
90132	Rosso Red			6	# 12	11	6,4	25,5	10	8,6	4,40	1,7	0,8	
90208	Blu Blue	1,5 ÷ 2,5	(16-14)	3	# 4	5,7	3,2	21,2	10	6,5	5,00	2,3	0,8	100/1000
90220	Blu Blue			4	# 8	6,4	4,3	21,2	10	6,5	5,00	2,3	0,8	
90226	Blu Blue			5	# 10	8,1	5,3	21,2	10	6,5	5,00	2,3	0,8	
90232	Blu Blue			6	# 12	11	6,4	25,5	10	8,6	5,00	2,3	0,8	
90314	Giallo Yellow	4 ÷ 6	(12-10)	3,5	# 6	7,2	3,7	25,7	14	7,2	6,70	3,6	1	50/500
90320	Giallo Yellow			4	# 8	9	4,3	25,7	14	7,2	6,70	3,6	1	
90326	Giallo Yellow			5	# 10	9	5,3	25,7	14	7,2	6,70	3,6	1	
90332	Giallo Yellow			6	# 12	12	6,4	31,5	14	10,5	6,70	3,6	1	

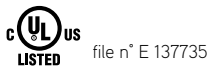

V0



PREISOLATI IN PVC E ANTIVIBRANTI DA LASTRA · PUNTALE ROTONDO

PVC INSULATED AND ANTI-VIBRATING FROM SHEET · ROUND PIN

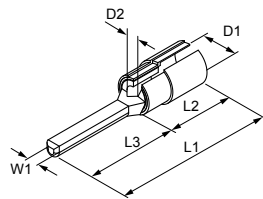

MATERIALE TERMINALE:
rame stagnato
MATERIALE BUSSOLA: rame
MATERIALE ISOLANTE:
polivinilcloruro (PVC)
TEMPERATURA D'ESERCIZIO:
75 °C max
**LIVELLO DI AUTOESTINGUENZA
DELL'ISOLANTE:** UL94 V0
TENSIONE NOMINALE: 300V max
COME ASSEMBLARE: doppia crimpatura

TERMINAL MATERIAL:
tinned copper
END-SLEEVE MATERIAL: copper
INSULATION MATERIAL:
polyvinylchloride (PVC)
OPERATING TEMPERATURE:
75 °C max
**INSULATION SELF-EXTINGUISHING
GRADE:** UL94 V0
RATED VOLTAGE: 300V max
HOW TO ASSEMBLE: double crimping

Articolo Code	Colore Color	Sezione Section								
		mm ²	(AWG)	W1	L1	L2	L3	D1	D2	
90150	Rosso Red	0,25 ÷ 1,5	(22-16)	1,9	22	10	12	4,4	1,7	100/1000
90151	Rosso Red			1,9	19	10	9	4,4	1,7	
90250	Blu Blue	1,5 ÷ 2,5	(16-14)	1,9	22	10	12	5	2,4	100/1000
90251	Blu Blue			1,9	19	10	9	5	2,4	
90350	Giallo Yellow	4 ÷ 6	(12-10)	2,7	28	14	14	6,7	3,6	50/500

V0



PREISOLATI IN NYLON DA LASTRA · OCCHIELLO

NYLON INSULATED FROM SHEET · RING

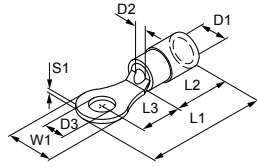

MATERIALE TERMINALE:
 rame stagnato
MATERIALE ISOLANTE:
 poliammide (PA6.6)
LIVELLO DI AUTOESTINGUENZA
DELL'ISOLANTE: UL94 V2
TEMPERATURA D'ESERCIZIO: 105 °C max
TENSIONE NOMINALE: 300V max

TERMINAL MATERIAL:
 tinned copper
INSULATION MATERIAL:
 polyamide (PA6.6)
INSULATION SELF-EXTINGUISHING
GRADE: UL94 V2
OPERATING TEMPERATURE: 105 °C max
RATED VOLTAGE: 300V max

Articolo Code	Colore Color	Sezione Section		Per vite For screw										
		mm ²	(AWG)		Ø mm	Stud size	W1	L1	L2	L3	D1	D2		D3
80107	■ Rosso Red	0,25 ÷ 1,5	(22-16)	3	# 4	8	22,2	10,4	8,6	4,20	1,95	3,2	0,8	100/1000
80113	■ Rosso Red			3,5	# 6	8	22,2	10,4	7,8	4,20	1,95	3,7	0,8	
80119	■ Rosso Red			4	# 8	7,4	20,8	10,4	6,5	4,20	1,95	4,3	0,8	
80125	■ Rosso Red			5	# 10	8	22,4	10,4	8	4,20	1,95	5,2	0,8	
80131	■ Rosso Red			6	# 12	10	23,7	10,4	8,6	4,20	1,95	6,2	0,8	
80137	■ Rosso Red			8	5/16	14	30	10,4	12,6	4,20	1,95	8,3	0,8	
80143	■ Rosso Red			10	3/8	14	30	10,4	12,8	4,20	1,95	10,4	0,8	
80207	■ Blu Blue	1,5 ÷ 2,5	(16-14)	3	# 4	8	23	11	8	4,80	2,45	3,2	0,8	100/1000
80213	■ Blu Blue			3,5	# 6	8	23	11	8	4,80	2,45	3,7	0,8	
80219	■ Blu Blue			4	# 8	8	21,5	11	6,5	4,80	2,45	4,3	0,8	
80225	■ Blu Blue			5	# 10	9	23,6	11	7,5	4,80	2,45	5,2	0,8	
80231	■ Blu Blue			6	# 12	10,5	26	11	9,8	4,80	2,45	6,2	0,8	
80237	■ Blu Blue			8	5/16	13	30	11	12,7	4,80	2,45	8,2	0,8	
80243	■ Blu Blue			10	3/8	15	33	11	14,5	4,80	2,45	10,5	0,8	
80319	■ Giallo Yellow	4 ÷ 6	(12-10)	4	# 8	8	26,5	14	8,4	6,60	3,5	4,2	1	100/1000
80325	■ Giallo Yellow			5	# 10	10	27,5	14	8,5	6,60	3,5	5,2	1	
80331	■ Giallo Yellow			6	# 12	11	30,6	14	11	6,60	3,5	6,2	1	
80337	■ Giallo Yellow			8	5/16	15	37	14	15,3	6,60	3,5	8,2	1	
80343	■ Giallo Yellow			10	3/8	19	40	14	16,5	6,60	3,5	10,5	1	



PREISOLATI IN NYLON DA LASTRA · FORCELLA

NYLON INSULATED FROM SHEET · FORK

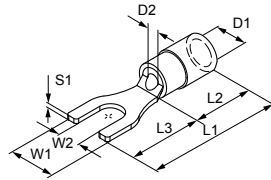

MATERIALE TERMINALE:
rame stagnato
MATERIALE ISOLANTE:
poliammide (PA6.6)
**LIVELLO DI AUTOESTINGUENZA
DELL'ISOLANTE:** UL94 V2
TEMPERATURA D'ESERCIZIO: 105 °C max
TENSIONE NOMINALE: 300V max

TERMINAL MATERIAL:
tinned copper
INSULATION MATERIAL:
polyamide (PA6.6)
**INSULATION SELF-EXTINGUISHING
GRADE:** UL94 V2
OPERATING TEMPERATURE: 105 °C max
RATED VOLTAGE: 300V max

Articolo Code	Colore Color	Sezione Section		Per vite For screw										
		mm ²	(AWG)	ø mm	Stud size	W1	W2	L1	L2	L3	D1	D2	S1	
80108	Rosso Red	0,25 ÷ 1,5	(22-16)	3	# 4	5,6	3,2	20	10,4	6,7	4,2	1,95	0,8	100/1000
80114	Rosso Red			3,5	# 6	6,5	3,7	19,4	10,4	6,5	4,2	1,95	0,8	
80120	Rosso Red			4	# 8	6,4	4,2	20,9	10,4	6,3	4,2	1,95	0,8	
80126	Rosso Red			5	# 10	8	5,2	21,2	10,4	8	4,2	1,95	0,8	
80132	Rosso Red			6	# 12	9,2	6,2	22,4	10,4	8,3	4,2	1,95	0,8	
80208	Blu Blue	1,5 ÷ 2,5	(16-14)	3	# 4	5,6	3,2	23	11	8,4	4,8	2,45	0,8	100/1000
80214	Blu Blue			3,5	# 6	6,6	3,7	20,3	11	5,3	4,8	2,45	0,8	
80220	Blu Blue			4	# 8	6,6	4,2	20,3	11	5,3	4,8	2,45	0,8	
80226	Blu Blue			5	# 10	9,1	5,2	25	11	9,5	4,8	2,45	0,8	
80232	Blu Blue			6	# 12	10	6,3	27	11	11,2	4,8	2,45	0,8	
80314	Giallo Yellow	4 ÷ 6	(12-10)	3,5	# 6	8,1	3,7	26	14	7,2	6,6	3,5	1	50/500
80320	Giallo Yellow			4	# 8	8,1	4,2	26	14	7,2	6,6	3,5	1	100/1000
80326	Giallo Yellow			5	# 10	9	5,2	28,5	14	10,5	6,6	3,5	1	
80332	Giallo Yellow			6	# 12	11	6,3	29,5	14	11	6,6	3,5	1	
80338	Giallo Yellow			8	5/6	15,2	8,2	35,2	14	15	6,6	3,5	1	50/500
80344	Giallo Yellow	10	3/8	19	10,5	38	14	16,6	6,6	3,5	1	100/1000		



PREISOLATI IN NYLON DA LASTRA · PUNTALE ROTONDO

NYLON INSULATED FROM SHEET · ROUND PIN

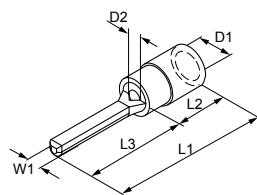

MATERIALE TERMINALE:
rame stagnato
MATERIALE ISOLANTE:
poliammide (PA6.6)
**LIVELLO DI AUTOESTINGUENZA
DELL'ISOLANTE:** UL94 V2
TEMPERATURA D'ESERCIZIO: 105 °C max
TENSIONE NOMINALE: 300V max

TERMINAL MATERIAL:
tinned copper
INSULATION MATERIAL:
polyamide (PA6.6)
**INSULATION SELF-EXTINGUISHING
GRADE:** UL94 V2
OPERATING TEMPERATURE: 105 °C max
RATED VOLTAGE: 300V max

Articolo Code	Colore Color	Sezione Section								
		mm ²	(AWG)	W1	L1	L2	L3	D1	D2	
80150	Rosso Red	0,25 ÷ 1,5	(22-16)	1,8	22	10,4	12	4,20	1,95	100/1000
80250	Blu Blue	1,5 ÷ 2,5	(16-14)	1,8	23	11	12	4,80	2,45	100/1000
80350	Giallo Yellow	4 ÷ 6	(12-10)	2,6	28	14	14	6,60	3,6	100/1000



PREISOLATI IN NYLON DA TUBO · PREISOLATI IN NYLON

NYLON INSULATED FROM TUBE · NYLON INSULATED

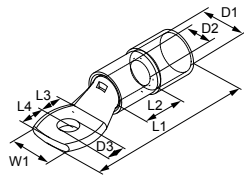
MATERIALE TERMINALE:

rame stagnato

MATERIALE ISOLANTE:

poliammide (PA6.6)

LIVELLO DI AUTOESTINGUENZA

DELL'ISOLANTE: UL94 V2

TEMPERATURA D'ESERCIZIO: 105°C max

TENSIONE NOMINALE: 300V max

TERMINAL MATERIAL:

tinned copper

INSULATION MATERIAL:

polyamide (PA6.6)

INSULATION SELF-EXTINGUISHING

GRADE: UL94 V2

OPERATING TEMPERATURE: 105°C max

RATED VOLTAGE: 300V max

Articolo Code	Colore Color	Sezione Section		Per vite For screw										
		mm ²	(AWG)	Ø mm	Stud size	W1	L1	L2	L3	L4	D1	D2		D3
001071	■ Rosso Red	1,5	(16)	3	# 4	8	23	5	5	4	4,2	1,8	3,2	100/100
001191	■ Rosso Red			4	# 8	8	23	5	5	4	4,2	1,8	4,2	
001251	■ Rosso Red			5	# 10	8	23	5	5	4	4,2	1,8	5,2	
001311	■ Rosso Red			6	# 12	10	23	5	6	5	4,2	1,8	6,3	
002191	■ Blu Blue	2,5	(14)	4	# 8	8	24,3	7	5	4	4,8	2,4	4,2	100/100
002251	■ Blu Blue			5	# 10	10	28,3	7	6	5	4,8	2,4	5,2	
002311	■ Blu Blue			6	# 12	10	24,3	7	6	5	4,8	2,4	6,3	
003191	■ Giallo Yellow	6	(10)	4	# 8	10	33,3	9	6	5	6,6	3,8	4,2	100/100
003251	■ Giallo Yellow			5	# 10	10	29,3	9	6	5	6,6	3,8	5,2	
003311	■ Giallo Yellow			6	# 12	10	29,3	9	6	5	6,6	3,8	6,3	
003371	■ Giallo Yellow			8	5/16	12	35,3	9	9	6	6,6	3,8	8,2	
003431	■ Giallo Yellow			10	3/8	15	42,3	9	11	9	6,6	3,8	10,2	



CAPICORDA PER CONDUTTORI IN RAME E ALLUMINIO > 6 mm²

TERMINAL LUGS FOR COPPER AND ALUMINUM CONDUCTORS > 6 mm²

Questo gruppo di terminali comprende i capicorda in rame, in alluminio e bimetallici per conduttori in rame e in alluminio con sezioni sopra i 6 mm². Le dimensioni possono essere conformi alle normative DIN. I terminali sono composti da un colletto e da una patella d'attacco che possono essere in asse tra loro o piegati a 45° o 90°. La patella d'attacco è la parte utilizzata per la connessione a un'apparecchiatura elettrica; può avere varie forme: a foro passante, a forcella, a puntale. Il colletto è la parte in cui aggraffare il conduttore e può essere aperto o chiuso. Il colletto chiuso è ottenuto da tubo oppure lastra ripiegata con i lembi brasati. Il colletto può avere un foro d'ispezione e può essere isolato. I capicorda non isolati possono essere isolati dall'utente tramite l'utilizzo dei cappucci isolanti.

This group includes copper, aluminum, and bimetallic terminal lugs for copper and aluminum conductors with sections above 6 mm². Dimensions can be compliant with DIN standards. These terminals are made up of a barrel and a palm that can be bent at 45° or 90°. The palm is the part to be connected to an electrical equipment. It comes in various shapes: through hole, fork, pin. The barrel is the part where the conductor is crimped, and it can be open or closed. A closed crimp barrel is obtained either from a tube or a bent sheet with brazed flaps. The barrel can have an inspection hole and it can be insulated. Users can insulate uninsulated cable lugs using soft sleeves.

PRINCIPALI TIPOLOGIE DI PATELLE D'ATTACCO

MAIN PALM TYPES

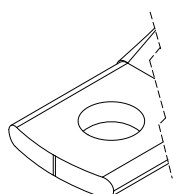

CON FORO PASSANTE
WITH THROUGH HOLE

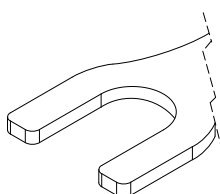

FORCELLA
FORK

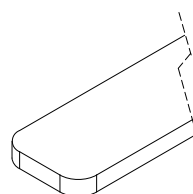

PUNTALE
PIN

TIPOLOGIE DI COLLETTI

BARREL TYPES

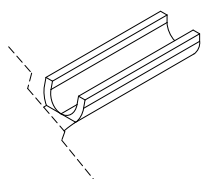

COLLETTO APERTO
OPEN BARREL

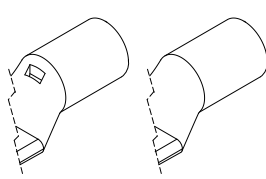

COLLETTO CHIUSO
DA TUBO
CON O SENZA FORO
D'ISPEZIONE
BARREL CLOSED BY TUBE
WITH OR WITHOUT
INSPECTION HOLE



COLLETTO CHIUSO
DA TUBO
PIEGATO A 45° O 90°
BARREL CLOSED
BY A TUBE
BENT AT 90° OR 45

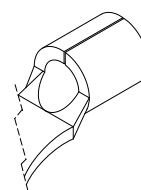

COLLETTO CHIUSO
BRASATO
DA LASTRA
BARREL CLOSED
BY SHEET WITH
BRAZED FLAPS

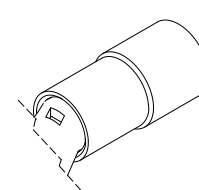

COLLETTO ISOLATO
INSULATED BARREL

CAPICORDA PER CONDUTTORI IN RAME > 6 mm² TERMINAL LUGS FOR COPPER CONDUCTORS > 6 mm²

NON ISOLATI (dritti, piegati, classe 6, piastra ridotta, per reti di terra a colletto lungo, a forcella, a puntale)
UNINSULATED (straight, bent, class 6, small plate, with long barrel for land networks, fork, pin)

Aggraffatrice · Crimping tool		Sezione · Section mm ² (AWG/MCM)														
Tipo · Type	Articolo · Code	10 (8)	16 (6)	25 (3)	35 (2)	50 (1/0)	70 (2/0)	95 (3/0)	120 (4/0)	150 (300)	185 (350)	240 (500)	300 (600)	400 (800)	500 (1000)	630 (1250)
manuale · manual	510 (6-50 mm ²)															
	512															
	523															
	524 (1-10 mm ²)															
	525 (1.5-16 mm ²)															
	526															
	535 (0.5-10 mm ²)															
	582 + set matrici/dies 182															
	5305 - kit (0.5-10 mm ²)															
	5351 (0.5-10 mm ²)															
	5345 - kit (0.5-10 mm ²)															
	6534 + matrice/die 635D															
pneumatica · pneumatic	1661 + matrice/die 535D (0.5-10 mm ²)															
	182/182P/1823/1824 + set matrici/dies 182															
	183/183P + set matrici/dies 183															
idraulica · hydraulic	184 + set matrici/dies 184															
	186 + set matrici/dies 184															
	200/200A/200PA + set matrici/dies 182															
batteria · battery	383 + set matrici/dies 183															
	384 + set matrici/dies 184															
testata · headstock	283 + set matrici/dies 183															
	284 + set matrici/dies 184															
	286 + set matrici/dies 184															
	270 + set matrici/dies 270															

NON ISOLATI A NORMA DIN (DIN 46235, brasati in lega d'argento DIN 46234)
UNINSULATED DIN STANDARD (DIN 46235 - silver alloy brazed DIN 46234)

Aggraffatrice · Crimping tool		Sezione · Section mm ² (AWG/MCM)														
Tipo · Type	Articolo · Code	10 (8)	16 (6)	25 (3)	35 (2)	50 (1/0)	70 (2/0)	95 (3/0)	120 (4/0)	150 (300)	185 (350)	240 (500)	300 (600)	400 (800)	500 (1000)	630 (1250)
manuale · manual	511 (6-50 mm ²)															
	513															
	524 (1-10 mm ²)															
	525 (1.5-16 mm ²)															
	582 + set matrici/dies 182															
pneumatica · pneumatic	182/182P/1823/1824 + set matrici/dies 182															
	183/183P + set matrici/dies 183															
	184 + set matrici/dies 184															
	186 + set matrici/dies 184															
batteria · battery	200/200A/200PA + set matrici/dies 182															
	383 + set matrici/dies 183															
testata · headstock	384 + set matrici/dies 184															
	283 + set matrici/dies 183															
	284 + set matrici/dies 184															
	286 + set matrici/dies 184															

CAPICORDA PER CONDUTTORI IN RAME > 6 mm²

TERMINAL LUGS FOR COPPER CONDUCTORS > 6 mm²

NON ISOLATI PER MEDIA TENSIONE (M.T.) · UNINSULATED MEDIUM VOLTAGE (M.V.)

Aggraffatrice · Crimping tool		Sezione · Section mm ² (AWG/MCM)														
Tipo · Type	Articolo · Code	10 (8)	16 (6)	25 (3)	35 (2)	50 (1/0)	70 (2/0)	95 (3/0)	120 (4/0)	150 (300)	185 (350)	240 (500)	300 (600)	400 (800)	500 (1000)	630 (1250)
idraulica · hydraulic	182/182P/1823/1824 + set matrici/dies 182															
	183/183P + set matrici/dies 183															
	184 + set matrici/dies 184															
	186 + set matrici/dies 184															
	200/200A/200PA + set matrici/dies 182															
batteria · battery	383 + set matrici/dies 183															
	384 + set matrici/dies 184															
testata · headstock	283 + set matrici/dies 183															
	284 + set matrici/dies 184															
	286 + set matrici/dies 184															
	270 + set matrici/dies 270															

NON ISOLATI PER IMPIANTI DI TERRA (a occhiello, rettangolari)

UNINSULATED FOR EARTH CONNECTIONS (ring, rectangular)

Aggraffatrice · Crimping tool		Sezione · Section mm ² (AWG/MCM)														
Tipo · Type	Articolo · Code	10 (8)	16 (6)	25 (3)	35 (2)	50 (1/0)	70 (2/0)	95 (3/0)	120 (4/0)	150 (300)	185 (350)	240 (500)	300 (600)	400 (800)	500 (1000)	630 (1250)
manuale · manual	582 + matrice/die 182025															
	182/182P/1823/1824 + set matrici/dies 182															
idraulica · hydraulic	183/183P + matrice/die 183050 (ID 14)															
	184 + matrice/die 184070 (ID 14)															
	186 + matrice/die 184070 (ID 14)															
	200/200A/200PA + matrice/die 182025 (ID 14)															
	383 + set matrici/dies 183050 (ID 14)															
batteria · battery	384 + set matrici/dies 184070 (ID 14)															
	283 + set matrici/dies 183050 (ID 14)															
testata · headstock	284 + set matrici/dies 184070 (ID 14)															
	286 + set matrici/dies 184070 (ID 14)															
	270 + set matrici/dies 270															

CAPICORDA PER CONDUTTORI IN RAME > 6 mm²

TERMINAL LUGS FOR COPPER CONDUCTORS > 6 mm²

PREISOLATI (nylon, classe 6, piastra ridotta, forcella, puntale)
INSULATED (nylon, class 6, small plate, fork, pin)

Aggraffatrice · Crimping tool		Sezione · Section mm ² (AWG/MCM)														
Tipo · Type	Articolo · Code	10 (8)	16 (6)	25 (3)	35 (2)	50 (1/0)	70 (2/0)	95 (3/0)	120 (4/0)	150 (300)	185 (350)	240 (500)	300 (600)	400 (800)	500 (1000)	630 (1250)
manuale · manual	582 + set matrici/dies 182															
	6534 + matrice/die 636D															
	182/182P/1823/1824 + set matrici/dies 182															
idraulica · hydraulic	183/183P + set matrici/dies 183															
	184 + set matrici/dies 184															
	186 + set matrici/dies 184															
	200/200A/200PA + set matrici/dies 182															
batteria · battery	383 + set matrici/dies 183															
	384 + set matrici/dies 184															
	283 + set matrici/dies 183															
testata · headstock	284 + set matrici/dies 184															
	286 + set matrici/dies 184															

CAPICORDA PER CONDUTTORI IN ALLUMINIO > 6 mm²

TERMINAL LUGS FOR ALUMINIUM CONDUCTORS > 6 mm²

NON ISOLATI (DIN 48201, bimetallici, bimetallici DIN 48201)
UNINSULATED (DIN 48201, bimetallic, bimetallic DIN 48201)

Aggraffatrice · Crimping tool		Sezione · Section mm ² (AWG/MCM)														
Tipo · Type	Articolo · Code	10 (8)	16 (6)	25 (3)	35 (2)	50 (1/0)	70 (2/0)	95 (3/0)	120 (4/0)	150 (300)	185 (350)	240 (500)	300 (600)	400 (800)	500 (1000)	630 (1250)
idraulica · hydraulic	182/182P/1823/1824 + set matrici/dies 182															
	183/183P + set matrici/dies 183															
	184 + set matrici/dies 184															
	186 + set matrici/dies 184															
	200/200A/200PA + set matrici/dies 182															
batteria · battery	383 + set matrici/dies 183															
	384 + set matrici/dies 184															
	283 + set matrici/dies 183															
testata · headstock	284 + set matrici/dies 184															
	286 + set matrici/dies 184															

NON ISOLATI
UNINSULATED

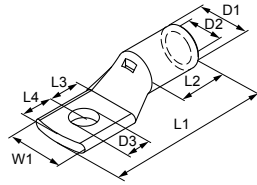

MATERIALE TERMINALE:
rame stagnato
CLASSE CONDUTTORE:
Classe 1 e 2 (rigidi) e Classe 5 (flessibili)
secondo CEI EN 60228

TERMINAL MATERIAL:
tinned copper
CONDUCTOR CLASS:
Class 1 and 2 (rigid) and Class 5 (flexible)
according to CEI EN 60228

Articolo Code	Sezione rigido Rigid conductor section		Sezione flessibile Flexible conductor section		Per vite For screw		N. esagono matrice # indent										
	mm ²	(AWG/MCM)	mm ²	(AWG/MCM)	ø mm	Stud size			W1	L1	L2	L3	L4	D1	D2	D3	
01419					5	# 10	7		10	26,5	9,5	6,3	5	7	5	5,2	100/500
01431					6	# 12	7		11	28	9	8	5,5	7	5	6,3	
01437	10	(7)	10	(7)	8	5/16	7		13,6	31,5	9,5	8,8	6,2	7	5	8,5	
01443					10	3/8	7		17,2	34	9,5	9,6	9,5	7	5	10,5	
01449					12	1/2	7		17	34,1	9,5	9,3	9,3	7	5	12,2	
01525					5	# 10	7,5		11,5	30,5	11	8,7	6,3	8	6	5,3	100/500
01531					6	# 12	7,5		11,5	31	11	8,5	6	8	6	6,5	
01537	16	(5)	16	(5)	8	5/16	7,5		15	36	12	9	8	8	6	8,5	
01543					10	3/8	7,5		17,5	38,5	12	10,5	10	8	6	10,5	
01549					12	1/2	7,5		17,5	39	12	10,5	10	8	6	13	
01625					5	# 10	9		14	37,5	13,5	10	7	9,5	7	5,2	100/500
01631					6	# 12	9		14	37,5	13,5	10	7	9,5	7	6,3	100/300
01637	25	(3)	25	(3)	8	5/16	9		14	37,5	13,5	10	8	9,5	7	8,4	
01643					10	3/8	9		17	39,5	14	10,5	9,5	9,5	7	10,5	
01649					12	1/2	9		18,5	39,5	14	11	9,5	9,5	7	13	
01731					6	# 12	11		17	37	15	9,5	6	11,5	8,5	6,4	
01737	35	(2)	35	(2)	8	5/16	11		17	41,5	15	10,5	10	11,5	8,5	8,5	100/300
01743					10	3/8	11		17	45	15	12	9,5	11,5	8,5	10,5	
01749					12	1/2	11		20	46	15	14	11,5	11,5	8,5	13	
01831					6	# 12	12		18,7	45,5	18	9	9	13	10	6,4	
01837					8	5/16	12		18,7	47,5	18	10	10	13	10	8,4	
01843	50	(1/0)	50	(1/0)	10	3/8	12		18,7	49,5	18	11	11	13	10	10,5	100/100
01849					12	1/2	12		21	53	18	15,3	12	13	10	12,5	
01855					14	9/16	12		22	53	17	15,3	12	13	10	14,5	
01931 ♦					6	# 12	14		21,8	51	20,5	11	10	15	12	6,5	
01937 ♦					8	5/16	14		21,8	51	20,5	11	10	15	12	8,5	
01943 ♦	70	(2/0)	70	(2/0)	10	3/8	14		21,8	57	20,5	14,5	11,2	15	12	10,5	100/100
01949 ♦					12	1/2	14		22	57	20,5	13	13	15	12	12,5	
01955 ♦					14	9/16	14		22	57	20,5	14	11,3	15	12	14,5	
01961 ♦					16	5/8	14		22	57	20,5	14	11,3	15	12	16,5	
03137 ♦					8	5/16	16		25	60	23	12,5	12,5	17,5	13,8	8,5	
03143 ♦					10	3/8	16		25	60	23	12,5	12,5	17,5	13,8	10,5	50/50
03149 ♦	95	(3/0)	95	(3/0)	12	1/2	16		25	62	23	14	13	17,5	13,8	12,5	
03155 ♦					14	9/16	16		25	65	23	17	13	17,5	13,8	14,5	
03161 ♦					16	5/8	16		25	65	23	17	13,5	17,5	13,8	16,5	
03237					8	5/16	18		28	64	25	14	14	19,5	15,5	8,5	
03243					10	3/8	18		28	64	25	14	14	19,5	15,5	10,5	50/50
03249	120	(4/0)	120	(4/0)	12	1/2	18		28	64	25	14	14	19,5	15,5	12,5	
03255					14	9/16	18		28	67	25	15	16	19,5	15,5	14,5	
03261					16	5/8	18		28	70	25	15	16	19,5	15,5	16,5	

SEQUE | CONTINUES

Articolo Code	Sezione rigido Rigid conductor section		Sezione flessibile Flexible conductor section		Per vite For screw		N. esagono matrice # indent								
	mm ²	(AWG/MCM)	mm ²	(AWG/MCM)	ø mm	Stud size	W1	L1	L2	L3	L4	D1	D2	D3	
03337	150	(300)	150	(300)	8	5/16	20	31	64	28	13	11	21	17	8,4
03343					10	3/8	20	31	64	28	13	11	21	17	10,4
03349					12	1/2	20	31	70	28	14	13	21	17	12,5
03355					14	9/16	20	31	70,5	28	15,5	15	21	17	14,5
03361					16	5/8	20	31	73	30	15	16	21	17	16,5
03367					20	3/4	20	31	73	30	22	16	21	17	21
03443	185	(350)	185	(350)	10	3/8	22	35	75	30	16	14	24	19	10,5
03449					12	1/2	22	35	75	30	16	14	24	19	13
03455					14	9/16	22	35	79	30	18	16	24	19	15
03461					16	5/8	22	35	81	30	19	17	24	19	17
03467					20	3/4	22	35	87	30	22	20	24	19	21
03543 ♦					10	3/8	25	39,5	81	35	16	14	27	21,5	10,5
03549	12	1/2	25	39,5	81	35	16	14	27	21,5	13				
03555	240	(500)	240	(500)	14	9/16	25	39,5	85	35	18	16	27	21,5	15
03561					16	5/8	25	39,5	87	35	19	17	27	21,5	17
03567					20	3/4	25	39,5	93	35	22	20	27	21,5	21
03649					12	1/2	28	44	101	38	22	20	30	24	13
03655	300	(600)	240	(500)	14	9/16	28	44	101	38	22	20	30	24	15
03661					16	5/8	28	44	101	38	22	20	30	24	17
03667					20	3/4	28	44	101	38	22	20	30	24	21
03669					24	15/16	28	44	101	38	22	20	30	24	25
03749 ♦	400	(800)	300	(600)	12	1/2	35	50	108	40	22	20	35	27	13
03755 ♦					14	9/16	35	50	108	40	22	20	35	27	15
03761 ♦					16	5/8	35	50	108	40	22	20	35	27	17
03767 ♦					20	3/4	35	50	108	40	22	20	35	27	21
03769 ♦					24	16/16	35	50	108	40	22	20	35	27	25
03861 ♦	500	(1000)	400	(800)	16	5/8	38	55	124	51	25	23	38	30	17
03867 ♦					20	3/4	38	55	124	51	25	23	38	30	21
03961 ♦	630	(1250)	500	(1000)	16	5/8	42	61	131	58	25	23	42	33,6	17
03967 ♦					20	3/4	42	61	131	58	25	23	42	33,6	21

A RICHIESTA

È disponibile la versione senza foro di ispezione. Per effettuare l'ordine aggiungere la cifra "1" al codice articolo.

 Esempio: **01419** Versione con foro ispezione

014191 Versione senza foro ispezione

AVAILABLE ON REQUEST

Version without inspection hole is also available. It can be ordered by adding "1" to the article code number.

 Example: **01419** With inspection hole

014191 Without inspection hole

file n° E 137735

♦ No UL

NON ISOLATI PIEGATI
UNINSULATED AND BENT

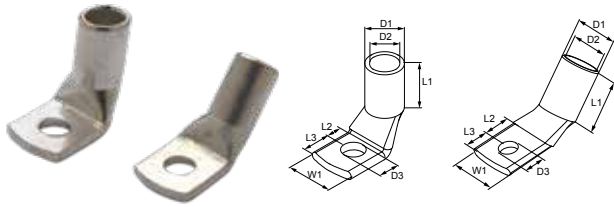

MATERIALE TERMINALE:
rame stagnato
CLASSE CONDUTTORE:
Classe 1 e 2 (rigidi) e Classe 5 (flessibili)
secondo CEI EN 60228

TERMINAL MATERIAL:
tinned copper
CONDUCTOR CLASS:
Class 1 and 2 (rigid) and Class 5 (flexible)
according to CEI EN 60228

Articolo Code	Articolo Code	Sezione Section	Per vite For screw	N. esagono matrice # indent									
90°	45°	mm ² (AWG/MCM)	ø mm Stud size		W1	L1	L2	L3	D1	D2	D3		
014199	0141945	10 (7)	5 # 10	7	10	9,5	6	5	7	5	5,2	100/100	
014319	0143145		6 # 12	7	11	9,5	6	5,5	7	5	6,3		
014379	0143745		8 5/16	7	13,6	9,5	8	6,2	7	5	8,5		
014439	0144345		10 3/8	7	17,2	9,5	9	9,5	7	5	10,5		
014499	0144945		12 1/2	7	17	9,5	9	9,3	7	5	12,2		
015259	0152545	16 (5)	5 # 10	7,5	11,5	11	8	6,3	8	6	5,3	100/100	
015319	0153145		6 # 12	7,5	11,5	11	8	6	8	6	6,5		
015379	0153745		8 5/16	7,5	15	12	8	8	8	6	8,5		
015439	0154345		10 3/8	7,5	17,5	12	9,5	10	8	6	10,5		
015499	0154945		12 1/2	7,5	17,5	12	9,5	10	8	6	13		
016259	0162545	25 (3)	5 # 10	9	14	13,5	9	7	9,5	7	5,3	100/100	
016319	0163145		6 # 12	9	14	13,5	9	7	9,5	7	6,3		
016379	0163745		8 5/16	9	14	13,5	9	8	9,5	7	8,4		
016439	0164345		10 3/8	9	17	14	9,5	9,5	9,5	7	10,5		
016499	0164945		12 1/2	9	18,5	14	10	9,5	9,5	7	13		
017319	0173145		6 # 12	11	17	15	7	6	11,5	8,5	6,4		
017379	0173745		8 5/16	11	17	15	8	10	11,5	8,5	8,5		
017439	0174345	10 3/8	11	17	15	12	9,5	11,5	8,5	10,5			
017499	0174945	12 1/2	11	20	15	13	11,5	11,5	8,5	13			
018319	0183145	50 (1/0)	6 # 12	12	18,7	18	8	9	13	10	6,4	100/100	
018379	0183745		8 5/16	12	18,7	18	9	10	13	10	8,4		
018439	0184345		10 3/8	12	18,7	18	10	11	13	10	10,5		
018499	0184945		12 1/2	12	21	18	14	12	13	10	12,5		
018559	0185545		14 9/16	12	22	17	14	12	13	10	14,5		
019319	0193145	70 (2/0)	6 # 12	14	21,8	20,5	9	10	15	12	6,5	100/100	
019379	0193745		8 5/16	14	21,8	20,5	9	10	15	12	8,5		
019439	0194345		10 3/8	14	21,8	20,5	11,5	11,2	15	12	10,5		
019499	0194945		12 1/2	14	22	20,5	11,5	13	15	12	12,5		
019559	0195545		14 9/16	14	22	20,5	12,5	11,3	15	12	14,5		
019619	0196145		16 5/8	14	22	20,5	12,5	11,3	15	12	16,5		
031379	0313745	95 (3/0)	8 5/16	16	25	23	10	12,5	17,5	13,8	8,5	50/50	
031439	0314345		10 3/8	16	25	23	10	12,5	17,5	13,8	10,5		
031499	0314945		12 1/2	16	25	23	11,5	13	17,5	13,8	12,5		
031559	0315545		14 9/16	16	25	23	15	13	17,5	13,8	14,5		
031619	0316145		16 5/8	16	25	23	15	13,5	17,5	13,8	16,5		
032379	0323745		8 5/16	18	28	25	11,5	14	19,5	15,5	8,5		
032439	0324345		10 3/8	18	28	25	11,5	14	19,5	15,5	10,5		
032499	0324945	12 1/2	18	28	25	11,5	14	19,5	15,5	12,5			
032559	0325545	14 9/16	18	28	25	12,5	16	19,5	15,5	14,5			
032619	0326145	16 5/8	18	28	25	12,5	16	19,5	15,5	16,5			

SEGUE | CONTINUES

Articolo Code	Articolo Code	Sezione Section		Per vite For screw		N. esagono matrice # indent								
90°	45°	mm ²	(AWG/MCM)	ø mm	Stud size		W1	L1	L2	L3	D1	D2	D3	
033379	0333745	150	(300)	8	5/16	20	31	28	10	11	21	17	8,4	50/50
033439	0334345			10	3/8	20	31	28	10	11	21	17	10,4	
033499	0334945			12	1/2	20	31	28	11	13	21	17	12,5	
033559	0335545			14	9/16	20	31	28	12,5	15	21	17	14,5	
033619	0336145			16	5/8	20	31	30	12	16	21	17	16,5	
033679	0336745			20	3/4	20	31	30	20	16	21	17	21	
034439	0344345	185	(350)	10	3/8	22	35	30	12,5	14	24	19	10,5	25/50
034499	0344945			12	1/2	22	35	30	12,5	14	24	19	13	50/50
034559	0345545			14	9/16	22	35	30	15	16	24	19	15	
034619	0346145			16	5/8	22	35	30	16	17	24	19	17	
034679	0346745			20	3/4	22	35	30	19	20	24	19	21	
035499	0354945	240	(500)	12	1/2	25	39,5	35	13	14	27	21,5	13	25/50
035559	0355545			14	9/16	25	39,5	35	15,5	16	27	21,5	15	50/50
035619	0356145			16	5/8	25	39,5	35	16,5	17	27	21,5	17	
035679	0356745			20	3/4	25	39,5	35	20,5	20	27	21,5	21	

NON ISOLATI PER CONDUTTORI DI CLASSE 6 UNINSULATED FOR CLASS 6 CONDUCTORS

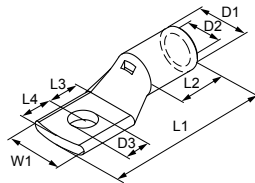

MATERIALE TERMINALE:

rame stagnato

CLASSE CONDUTTORE: 6
secondo CEI EN 60228

CAMPO D'APPLICAZIONE:

aggraffatura su conduttori flessibilissimi destinati a torsioni e flessioni ripetute (es. sistemi robotizzati, saldatrici, etc).

TERMINAL MATERIAL:

tinned copper

CONDUCTOR CLASS: 6
according to CEI EN 60228

APPLICATIONS:

crimping of very flexible conductors designed to withstand repeated twists and bendings (eg robotic systems, welding machines, etc).

Articolo Code	Sezione Section		Per vite For screw		N. esagono matrice # indent									
	mm ²	(AWG/MCM)	ø mm	Stud size		W1	L1	L2	L3	L4	D1	D2	D3	
01419	10	(7)	5	# 10	7	10	26,5	9,5	6,3	5	7	5	5,2	100/500
01431			6	# 12	7	11	28	9,5	6,5	5,5	7	5	6,3	
01437			8	5/16	7	13,6	31,5	9,5	8,8	6,2	7	5	8,5	
01443			10	3/8	7	17,2	34	9,5	9,6	9,5	7	5	10,5	
01449			12	1/2	7	17	34,1	9,5	9,3	9,3	7	5	12,2	
01525	16	(5)	5	# 10	7,5	11,5	30,5	11	8,7	6,3	8	6	5,3	100/500
01531			6	# 12	7,5	11,5	31	11	8,5	6	8	6	6,5	
01537			8	5/16	7,5	15	36	12	9	8	8	6	8,5	
01543			10	3/8	7,5	17,5	38,5	12	10,5	10	8	6	10,5	
01549			12	1/2	7,5	17,5	39	12	10,5	10	8	6	13	
01625	25	(3)	5	# 10	9	14	37,5	13,5	10	7	9,5	7	5,2	100/500
01631			6	# 12	9	14	37,5	13,5	10	7	9,5	7	6,3	100/300
01637			8	5/16	9	14	37,5	13,5	10	8	9,5	7	8,4	
01643			10	3/8	9	17	39,5	14	10,5	9,5	9,5	7	10,5	
01649			12	1/2	9	18,5	39,5	14	11	9,5	9,5	7	13	
017314	35	(2)	6	# 12	11	17	37	15	9,5	6	11,7	9,3	6,4	25/25
017374			8	5/16	11	17	41,5	15	10,5	10	11,7	9,3	8,5	
017434			10	3/8	11	17	45	15	12	9,5	11,7	9,3	10,5	
017494			12	1/2	11	20	46	15	14	11,5	11,7	9,3	13	

SEGUE | CONTINUES

Articolo Code	Sezione Section		Per vite For screw		N. esagono matrice # indent									
	mm ²	(AWG/MCM)	ø mm	Stud size		W1	L1	L2	L3	L4	D1	D2		D3
018314	50	(1/0)	6	# 12	13	20,3	47,5	18	11	10	14	11	6,5	25/25
018374			8	5/16	13	20,3	47,5	18	11	10	14	11	8,5	
018434			10	3/8	13	20,5	50	18	14,5	9,3	14	11	10,5	
018494			12	1/2	13	24	50	18	15	12	14	11	12,5	
019314	70	(2/0)	6	# 12	14*	23,5	51	20,5	11	10	16	13	6,5	25/25
019374			8	5/16	14*	23,5	51	20,5	11	10	16	13	8,5	
019434			10	3/8	14*	23,5	57,5	20,5	14,5	11,2	16	13	10,5	
019494			12	1/2	14*	23,5	57	20,5	13	13	16	13	12,5	
019554			14	9/16	14*	23,5	57	20,5	14	11,3	16	13	14,5	
019614			16	5/8	14*	23,5	57	20,5	14	11,3	16	13	16,5	25/100
031374	95	(3/0)	8	5/16	18*	27,5	60	23	12,5	12,5	18,8	15	8,5	25/50
031434			10	3/8	18*	27,5	60	23	12,5	12,5	18,8	15	10,5	25/25
031494			12	1/2	18*	27,5	62	23	14	13	18,8	15	12,5	
031554			14	9/16	18*	25	65	23	17	13	18,8	15	14,5	
031614			16	5/8	18*	25	65	23	17	13,5	18,8	15	16,5	
032374 ♦	120	(4/0)	8	5/16	20*	31	64	28	13	11	21	17	8,4	25/25
032434 ♦			10	3/8	20*	31	64	28	13	11	21	17	10,4	
032494 ♦			12	1/2	20*	31	70	28	14	13	21	17	12,5	25/50
032554 ♦			14	9/16	20*	31	70,5	28	15,5	15	21	17	14,5	
032614 ♦			16	5/8	20*	31	73	30	15	16	21	17	16,5	
033374 ♦	150	(300)	8	5/16	22*	35	75	30	15	13	24	19	8,5	25/25
033434 ♦			10	3/8	22*	35	79	30	18	16	24	19	10,5	
033494 ♦			12	1/2	22*	36	84	30	14	17	24	19	12,5	
033554 ♦			14	9/16	22*	36	84	30	16	16	24	19	14,5	
033614 ♦			16	5/8	22*	36	84	30	15	17	24	19	17	
033674 ♦			20	3/4	22*	36	84	30	22	17	24	19	21	
034494 ♦	185	(350)	12	1/2	25*	39	81	35	16	14	27	21,5	13	25/25
034554 ♦			14	9/16	25*	39	85	35	18	16	27	21,5	15	
034614 ♦			16	5/8	25*	39	87	35	19	17	27	21,5	17	
034674 ♦			20	3/4	25*	39	90	35	22	20	27	21,5	21	



file n° E 137735

♦ No UL

 * doppia crimpatura
double crimping

SUPERFLEX

NON ISOLATI PIASTRA RIDOTTA

UNINSULATED WITH SMALL PLATE

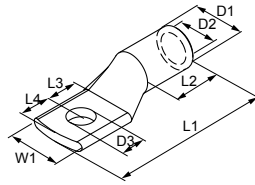

MATERIALE TERMINALE:
rame stagnato

TERMINAL MATERIAL:
tinned copper

Articolo Code	Sezione Section		Per vite For screw		N. esagono matrice # indent										
	mm ²	(AWG/MCM)	ø mm	Stud size		W1	L1	L2	L3	L4	D1	D2	D3		
017313	35	(2)	6	# 12	11	15	39	16	8	7	11,5	8,5	6,5	25/25	
018313	50	(1/0)	6	# 12	12	15	41	18	8	7	13	10	6,5	25/25	
018433			10	3/8	12	18,5	51	18	13,5	9,5	13	10	10,5		
019313 ♦	70	(2/0)	6	# 12	14	17	46	20	9,5	6,5	15	12	6,5	25/25	
019433 ♦			10	3/8	14	19	52	21	13	10	15	12	10,5		
031373 ♦	95	(3/0)	8	5/16	16	19	54	24	12	8	17	13,8	8,5	25/25	
031433 ♦			10	3/8	16	19	58	22	13	10	17	13,8	10,5		
032373	120	(4/0)	8	5/16	18	19	61	22	12	9	19,5	15,5	8,5	25/25	
032433			10	3/8	18	19	61	22	12	9	19,5	15,5	10,5		
033373	150	(300)	8	5/16	20	19	70	30	17	9	21	17	8,4	25/25	
033433			10	3/8	20	19	70	30	17	9	21	17	10,5		
034493	185	(350)	12	1/2	22	31	82	32	17	14	24	19	13	25/25	
035493	240	(500)	12	1/2	25	31,5	90	39	17	14	27	21,5	13	25/25	



file n° E 137735

♦ No UL

NON ISOLATI A NORMA DIN 46235
UNINSULATED COMPLIANT WITH DIN 46235

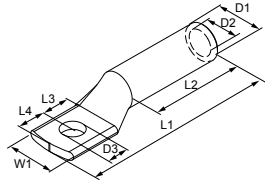

MATERIALE TERMINALE:
rame stagnato

TERMINAL MATERIAL:
tinned copper

Articolo Code	Sezione Section		Per vite For screw		N. esagono matrice # indent									
	mm ²	(AWG/MCM)	ø mm	Stud size		W1	L1	L2	L3	L4	D1	D2	D3	
80425	10	(7)	5	# 10	6	9	36	10	6	9	6	4,5	5,3	100/100
80431			6	# 12	6	9	36	10	8	10,5	6	4,5	6,4	
80531	16	(5)	6	# 12	8	13	49	20	8	10,5	8,5	5,5	6,4	100/100
80537			8	5/16	8	13	49	20	10	13	8,5	5,5	8,4	
80543			10	3/8	8	17	53	20	12	15	8,5	5,5	10,5	
80631	25	(3)	6	# 12	10	14	48,5	20	8	10,5	10	7	6,4	100/100
80637			8	5/16	10	16	51	20	10	13	10	7	8,4	
80643			10	3/8	10	17	53	20	12	15	10	7	10,5	
80649			12	1/2	10	19	54	20	13	16	10	7	13	
80737	35	(2)	8	5/16	12	17	55	20	10	13	12,5	8,5	8,4	100/100
80743			10	3/8	12	19	57	20	12	15	12,5	8,5	10,5	
80749			12	1/2	12	21	58	20	13	16	12,5	8,5	13	
80837	50	(1/0)	8	5/16	14	20	65	28	10	13	14	10	8,4	50/50
80843			10	3/8	14	22	67	28	12	15	14	10	10,5	
80849			12	1/2	14	24	68	28	13	16	14	10	13	
80861			16	5/8	14	28	71	28	16	19	14	10	17	
80937	70	(2/0)	8	5/16	16	24	68	28	10	13	16	11,5	8,4	50/50
80943			10	3/8	16	24	70	28	12	15	16	11,5	10,5	
80949			12	1/2	16	24	71	28	13	16	16	11,5	13	
80961			16	5/8	16	30	74	28	16	19	16	11,5	17	
83143	95	(3/0)	10	3/8	18	28	80	35	12	15	19	13,8	10,5	25/25
83149			12	1/2	18	28	81	35	13	16	19	13,8	13	
83161			16	5/8	18	32	84	35	16	19	19	13,8	17	
83243	120	(4/0)	10	3/8	20	32	85	35	12	15	21	15,5	10,5	25/25
83249			12	1/2	20	32	86	35	13	16	21	15,5	13	
83261			16	5/8	20	32	89	35	16	19	21	15,5	17	
83267			20	3/4	20	38	92	35	20	22	21	15,5	21	
83343	150	(300)	10	3/8	22	34	93	35	12	15	23,5	17	10,5	25/25
83349			12	1/2	22	34	94	35	13	16	23,5	17	13	
83361			16	5/8	22	34	97	35	16	19	23,5	17	17	
83367			20	3/4	22	40	100	35	20	22	23,5	17	21	
83443	185	(350)	10	3/8	25	37	97	40	12	15	25,5	19	10,5	10/10
83449			12	1/2	25	37	98	40	13	16	25,5	19	13	
83461			16	5/8	25	37	101	40	16	19	25,5	19	17	
83467			20	3/4	25	40	104	40	20	22	25,5	19	21	
83549	240	(500)	12	1/2	28	42	107	40	13	16	29	21,5	13	10/10
83561			16	5/8	28	42	108	40	16	19	29	21,5	17	
83567			20	3/4	28	45	111	40	20	22	29	21,5	21	

A RICHIESTA

È disponibile la versione senza foro di ispezione. Per effettuare l'ordine aggiungere la cifra "1" al codice articolo.
Esempio: **80425** Versione in rame stagnato
804251 Versione in rame non stagnato

AVAILABLE ON REQUEST

Version without inspection hole is also available. It can be ordered by adding "1" to the article code number.
Example: **80425** Tinned copper version
804251 Not tinned copper version

NON ISOLATI PER RETI DI TERRA A COLLETTO LUNGO

UNINSULATED WITH LONG BARREL FOR LAND NETWORKS

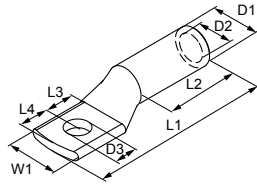

MATERIALE TERMINALE:
rame stagnato
CLASSE CONDUTTORE:
Classe 1 e 2 (rigidi) e Classe 5 (flessibili)
secondo CEI EN 60228

TERMINAL MATERIAL:
tinned copper
CONDUCTOR CLASS:
Class 1 and 2 (rigid) and Class 5 (flexible)
according to CEI EN 60228

Articolo Code	Sezione rigido Rigid conductor section		Sezione flessibile Flexible conductor section		Per vite For screw		N. esagono matrice # indent										
	mm ²	(AWG/MCM)	mm ²	(AWG/MCM)	ø mm	Stud size		W1	L1	L2	L3	L4	D1	D2	D3		
71537	16	(5)	16	(5)	8	5/16	7,5	11,5	41	22	8,7	6,3	8	6	8,4	100/100	
71637	25	(3)	25	(3)	8	5/16	9	13,5	49	27	10	8	9,5	7	8,4	100/100	
71643					10	3/8	9	17,2	50	27	11,5	9	9,5	7	10,5		
71737	35	(2)	35	(2)	8	5/16	11	17	57	28	11	8,6	11,5	8,5	8,4	100/100	
71743					10	3/8	11	17	57	28	11	10	11,5	8,5	10,5		
71837 ♦	50	(1/0)	50	(1/0)	8	5/16	12	19	67	35	12,7	10,5	13	10	8,4	100/100	
71843					10	3/8	12	19	67	35	13,7	9,5	13	10	10,3	50/100	
71849					12	1/2	12	21	67	35	15,3	12	13	10	12,5		
71943 ♦					10	3/8	14	22	75	41	14,2	11,3	15	12	10,3		
71949 ♦	70	(2/0)	70	(2/0)	12	1/2	14	22	75	41	14,2	11,3	15	12	12,5	50/50	
71955 ♦					14	9/16	14	22	75	41	14,2	11,3	15	12	14,5		
71961 ♦					16	5/8	14	22	75	41	14,2	11,3	15	12	16,5		
73143 ♦	95	(3/0)	95	(3/0)	10	3/8	16	25	89	44	17,5	12,5	17	13,8	10,3	25/25	
73149 ♦					12	1/2	16	25	89	44	17,5	12,5	17	13,8	12,5		
73155 ♦					14	9/16	16	25	89	44	17,5	13	17	13,8	14,5		
73161 ♦					16	5/8	16	25	89	44	17,5	13	17	13,8	16,5		
73243	120	(4/0)	120	(4/0)	10	3/8	18	28	101	50	22,5	14	19,5	15,5	10,4	25/25	
73249					12	1/2	18	28	101	50	22,5	14	19,5	15,5	12,5		
73255					14	9/16	18	28	101	50	22,5	14	19,5	15,5	14,5		
73261					16	5/8	18	28	101	50	22,5	14	19,5	15,5	16,5		
73349	150	(300)	150	(300)	12	1/2	20	31	104	51	22	16	21	17	12,5	25/25	
73355					14	9/16	20	31	104	51	22	16	21	17	14,5		
73361					16	5/8	20	31	104	51	22	16,5	21	17	16,5		
73367					20	3/4	20	31	104	51	23	16,5	21	17	21		
73455	185	(350)	185	(350)	14	9/16	22	35	104	55	18	16	24	19	14,5	10/10	
73461					16	5/8	22	35	104	55	19	17	24	19	16,5		
73467					20	3/4	22	35	109	55	22	20	24	19	21		
73555	240	(500)	240	(500)	14	9/16	25	39	108	58	18	16	27	21,5	14,5	10/10	
73561					16	5/8	25	39	110	58	19	17	27	21,5	17		
73567					20	3/4	25	39	116	58	22	20	27	21,5	21		
73661	300	(600)	240	(500)	16	5/8	28	44	122	60	22	20	30	24	17	10/10	
73761 ♦	400	(800)	300	(600)	16	5/8	35	50	127	62	22	20	35	27	17	10/10	



file n° E 137735

♦ No UL

NON ISOLATI PER MEDIA TENSIONE (M.T.)
 UNINSULATED FOR MEDIUM VOLTAGE (M.V.)

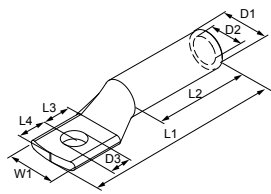

MATERIALE TERMINALE:
rame stagnato

TERMINAL MATERIAL:
tinned copper

Articolo Code	Sezione conduttore Conductor section		Per vite For screw		N. esagono matrice # indent									
	Normale o settoriale Regular or sector mm ²	Rotondo compatto Round solid mm ²	ø mm	Stud size		W1	L1	L2	L3	L4	D1	D2	D3	
73025	25	35	8	5/16	10	16,5	72	37	11	13	10	7	8,4	25/25
73125	25	35			10	20	76	37	13	16	10	7	13	
73035	35	-			12	23	76	36	13	16	13	8,4	13	
73050	50	-			12	20	77	35	17,5	13,5	13	9,5	13	
73070	70	-	12	1/2	16	27	82	37,5	16	14	18	11,5	13	25/25
73095	95	-			20	28	86,5	43	16	14	20	13,5	13	
73120	120-125	150			22	32	93,5	49,5	16	14	23	15,3	13	
73150	150	160			22	34	100	49	16	13	23,5	17	13	10/10
73200	200	240			28	41,5	103	54	18	16	30	20	15	
73240	240	300-315	14	9/16	28	43	103	53	18	16	30	21,8	15	10/10
73300	300	-			28	43	120	58	23	19	30	24	15	
73400	400	-			35	50	131	66	23	19	35	27	15	
73500	500	-			38	54,5	147	68	22	19	38	30	17	
73630	600-630	-	16	5/8	42	61	163	83	25	23	42	33,6	17	5/5

NON ISOLATI PER MEDIA TENSIONE A DOPPIO FORO (M.T.) UNINSULATED WITH DOUBLE HOLE FOR MEDIUM VOLTAGE (M.V.)

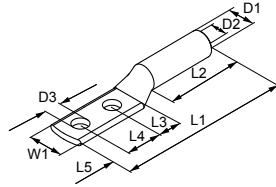

MATERIALE TERMINALE:
rame stagnato

TERMINAL MATERIAL:
tinned copper

Articolo Code	Sezione conduttore Conductor section		Per vite For screw		N. esagono matrice # indent											
	Normale o settoriale Regular or sector mm ²	Rotondo compatto Round solid mm ²	ø mm	Stud size		W1	L1	L2	L3	L4	L5	D1	D2	D3		
73201	25	35	8	5/16	10	16,5	117	37	11	44,5	13	10	7	8,4	25/50	
73211	25	35				20	121	37	13	44,5	16	10	7	13	50/50	
73202	35	-				12	23	121	36	13	44,5	16	13	8,4	13	
73203	50	-				12	20	122	35	17,5	44,5	13,5	13	9,5	13	25/50
73204	70	-				16	27	127	37,5	16	44,5	14	18	11,5	13	
73205	95	-				20	28	131	43	16	44,5	14	20	13,5	15	
73206	120-125	150	14	9/16	22	32	138	49,5	16	44,5	14	23	15,3	15	10/10	
73207	150	160				34	145	49	16	44,5	13	23,5	17	15		
73208	200	240				28	41,5	148	54	18	44,5	16	30	20		15
73209	240	300-315				28	43	147	53	18	44,5	16	30	21,8		15
73210	300	-				28	43	150	46	18	44,5	16	30	24		15
73212	400	-				35	50	162	60	18	44,5	16	35	27		15
73213	500	-	16	5/8	38	56	192	68	22	44,5	19	38	30	17	5/5	
73214	600-630	-				42	61	208	83	25	44,5	23	42	33,6		17

NON ISOLATI AD OCCHIELLO (BRASATI IN LEGA D'ARGENTO DIN 46234)

UNINSULATED WITH RING (SILVER ALLOY BRAZED DIN 46234)

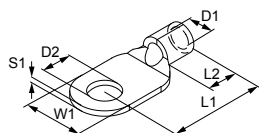

MATERIALE TERMINALE:
rame stagnato
GIUNTURA: brasata in lega d'argento
NORME DI RIFERIMENTO: DIN 46234

TERMINAL MATERIAL:
tinned copper
SEAM: brazed silver alloy
ACCORDING TO STD.: DIN 46234

Articolo Code	Sezione Section		Per vite For screw		N. esagono matrice # indent							
	mm ²	(AWG/MCM)	ø mm	Stud size		W1	L1	L2	D1	D2	S1	
02431	10	(7)	6	# 12	6	11	17	8	4,5	6,4	1,1	100/500
02437			8	5/16	6	14	20	8	4,5	8,4	1,1	
02443			10	3/8	6	18	21	8	4,5	10,5	1,1	
02449			12	1/2	6	22	23	8	4,5	13	1,1	
02531	16	(5)	6	# 12	8	11	20	10	5,8	6,4	1,2	100/500
02537			8	5/16	8	14	22	10	5,8	8,4	1,2	
02543			10	3/8	8	18	24	10	5,8	10,5	1,2	
02549			12	1/2	8	22	26	10	5,8	13	1,2	
02561			16	5/8	8	32	36	10	5,8	17	1,2	
02631	25	(3)	6	# 12	10	12	25	11	7,5	6,4	1,5	100/200
02637			8	5/16	10	16	25	11	7,5	8,4	1,5	
02643			10	3/8	10	18	26	11	7,5	10,5	1,5	
02649			12	1/2	10	22	31	11	7,5	13	1,5	
02655			14	9/16	10	30	37	11	7,5	15	1,5	
02661			16	5/8	10	28	35	11	7,5	17	1,5	
02737	35	(2)	8	5/16	12	16	26	12	9	8,4	1,7	100/200
02743			10	3/8	12	18	27	12	9	10,5	1,7	
02749			12	1/2	12	22	31	12	9	13	1,7	
02755			14	9/16	12	28	36	12	9	15	1,7	
02761			16	5/8	12	28	36	12	9	17	1,7	
02837			50	(1/0)	8	5/16	14	18	34	16	11	
02843	10	3/8			14	18	34	16	11	10,5	1,8	
02849	12	1/2			14	22	36	16	11	13	1,8	
02855	14	9/16			14	28	40	16	11	15	1,8	
02861	16	5/8			14	28	40	16	11	17	1,8	
02937	70	(2/0)			8	5/16	16	22	38	18	13	8,4
02943			10	3/8	16	22	38	18	13	10,5	2	
02949			12	1/2	16	22	38	18	13	13	2	
02955			14	9/16	16	28	42	18	13	15	2	
04137	95	(3/0)	8	5/16	18	24	42	20	15	8,4	2,5	50/50
04143			10	3/8	18	24	42	20	15	10,5	2,5	
04149			12	1/2	18	24	42	20	15	13	2,5	
04155			14	9/16	18	28	44	20	15	15	2,5	
04161			16	5/8	18	28	44	20	15	17	2,5	
04243			120	(4/0)	10	3/8	20	24	44	22	16,5	
04249	12	1/2			20	24	44	22	16,5	13	3	
04255	14	9/16			20	28	48	22	16,5	15	3	
04261	16	5/8			20	28	48	22	16,5	17	3	
04267	20	3/4			20	32	53	22	16,5	21	3	
04343	150	(300)			10	3/8	22	30	50	24	19	10,5
04349			12	1/2	22	30	50	24	19	13	3,2	
04355			14	9/16	22	30	50	24	19	15	3,2	
04361			16	5/8	22	30	50	24	19	17	3,2	
04367			20	3/4	22	36	63	24	19	21	3,2	

NON ISOLATI A OCCHIELLO PER IMPIANTI DI TERRA

UNINSULATED WITH RING FOR LAND SYSTEMS

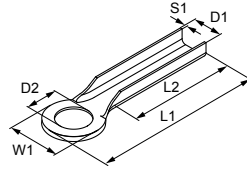

MATERIALE TERMINALE:
rame stagnato

TERMINAL MATERIAL:
tinned copper

Articolo Code	Sezione Section		Per vite For screw		N. esagono matrice # indent							
	mm ²	(AWG/MCM)	ø mm	Stud size		W1	L1	L2	D1	D2	S1	
79135	35	(2)	16	5/8	14	28	84	47	10,8	17	3	25/25

NON ISOLATI RETTANGOLARI PER IMPIANTI DI TERRA

NOT INSULATED RECTANGULAR FOR LAND SYSTEMS

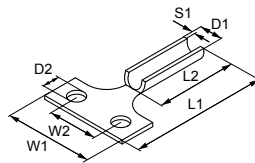

MATERIALE TERMINALE:
rame stagnato

TERMINAL MATERIAL:
tinned copper

Articolo Code	Sezione Section		Per vite For screw		N. esagono matrice # indent								
	mm ²	(AWG/MCM)	ø mm	Stud size		W1	W2	L1	L2	D1	D2		S1
79235	35	(2)	12	1/2	14	70	40	100	47	10,8	13	3	25/25

NON ISOLATI A FORCELLA

UNINSULATED WITH FORK

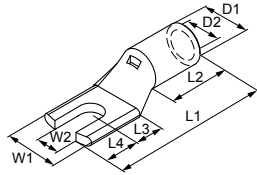

MATERIALE TERMINALE:
rame stagnato

TERMINAL MATERIAL:
tinned copper

Articolo Code	Sezione Section		Per vite For screw		W1	W2	L1	L2	L3	L4	D1	D2	
	mm ²	(AWG/MCM)	ø mm	Stud size									
01420	10	(7)	4	# 4	10	4,3	30,5	9,5	8	7	7	5	100/300
01426			5	# 10	10	5,3	30,5	9,5	8	7	7	5	
01523	16	(5)	4	# 4	11,5	4,3	34	11	9,5	8	8	6	100/300
01526			5	# 10	11,5	5,3	34	11	9,5	8	8	6	

NON ISOLATI A PUNTALE

UNINSULATED WITH PIN

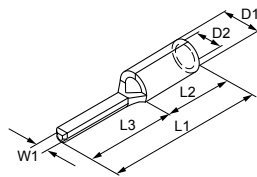

MATERIALE TERMINALE:
rame stagnato

TERMINAL MATERIAL:
tinned copper

Articolo Code	Sezione Section		W1	L1	L2	L3	D1	D2	
	mm ²	(AWG/MCM)							
01450	10	(7)	4,3	22	8	12	7	4,5	
01550	16	(5)	5,5	25	10	13	8,5	5,8	100/300
01650	25	(3)	6,8	33,5	13,5	15	9,6	6,7	

ACCESSORI · CAPPUCCI ISOLANTI

ACCESSORIES · INSULATING SLEEVES

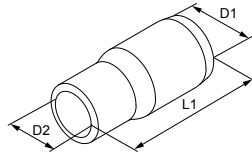

MATERIALE ISOLAMENTO: PVC
 LIVELLO DI AUTOESTINGUENZA
 DELL'ISOLANTE: UL94 - V0
 TEMPERATURA D'ESERCIZIO: 85 °C max

INSULATION MATERIAL: PVC
 INSULATION SELF-EXTINGUISHING
 GRADE: UL94 - V0
 OPERATING TEMPERATURE: 85 °C max

Articolo Code	Sezione Section					
	mm ²	(AWG/MCM)	L1	D1	D2	
81010	10	(7)	21	6,8	6,3	100/1000
81016	16	(5)	28	8	7	
81025	25	(3)	28	8	7,6	
81035	35	(29)	29	10,3	9,2	
81050	50	(1/0)	34	12	10,3	100/500
81070	70	(2/0)	42	14	13,5	
81095	95	(3/0)	46	17	16	50/250
81120	120	(4/0)	55	20	18	
81150	150	(300)	60	22	20	
81185	185	(350)	65	24	22	50/150
81240	240	(500)	69	30	24	
81300	300	(600)	75	32	27	
81400	400	(800)	75	34	30	

V0

PREISOLATI IN NYLON · NERI

NYLON INSULATED · BLACK

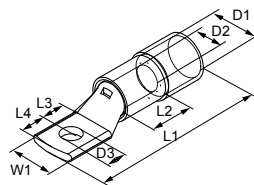

MATERIALE TERMINALE:
 rame stagnato
 MATERIALE ISOLANTE:
 poliammide (PA6.6)
 COLORE ISOLANTE: nero
 LIVELLO DI AUTOESTINGUENZA
 DELL'ISOLANTE: UL94 V0
 TEMPERATURA D'ESERCIZIO:
 125 °C max
 CLASSE CONDUTTORE:
 Classe 1 e 2 (rigidi) e Classe 5 (flessibili)
 secondo CEI EN 60228

TERMINAL MATERIAL:
 tinned copper
 INSULATION MATERIAL:
 polyamide (PA6.6)
 INSULATION COLOR: black
 INSULATION SELF-EXTINGUISHING
 GRADE: UL94 V0
 OPERATING TEMPERATURE:
 125 °C max
 CONDUCTOR CLASS:
 Class 1 and 2 (rigid) and Class 5 (flexible)
 according to CEI EN 60228

Articolo Code	Sezione rigido Rigid conductor section		Sezione flessibile Flexible conductor section		Per vite For screw										
	mm ²	(AWG/MCM)	mm ²	(AWG/MCM)	ø mm	Stud size	W1	L1	L2	L3	L4	D1	D2		D3
004191	10	(7)	10	(7)	5	# 10	10	37	9,5	6,3	5	8,2	5	5,2	100/100
004311					6	# 12	11	40	9,5	6,5	5,5	8,2	5	6,3	
004371					8	5/16	13,6	40,4	9,5	8,8	6,2	8,2	5	8,5	
004431					10	3/8	17,2	48,7	9,5	9,6	9,5	8,2	5	10,5	
005251	16	(5)	16	(5)	5	# 10	11,5	43,6	11	8,7	6,3	9	6	5,3	100/100
005311					6	# 12	11,5	44,6	11	8,5	6	9	6	6,5	
005371					8	5/16	15	44	12	9	8	9	6	8,5	
005431					10	3/8	17,5	49,5	12	10,5	10	9	6	10,5	
005491					12	1/2	17,5	53,5	12	10,5	10	9	6	13	

SEGUE | CONTINUES

Articolo Code	Sezione rigido Rigid conductor section		Sezione flessibile Flexible conductor section		Per vite For screw											
	mm ²	(AWG/MCM)	mm ²	(AWG/MCM)	ø mm	Stud size	W1	L1	L2	L3	L4	D1	D2		D3	
006251	25	(3)	25	(3)	5	# 10	14	50	13,5	10	7	11,5	7	5,2	100/100	
006311					6	# 12	14	50	13,5	10	7	11,5	7	6,3		
006371					8	5/16	14	50	13,5	10	8	11,5	7	8,4		
006431					10	3/8	17	51	14	10,5	9,5	11,5	7	10,5		
006491					12	1/2	18,5	51	14	11	9,5	11,5	7	13		
007311	35	(2)	35	(2)	6	# 12	17	57	15	9,5	6	14	8,5	6,4	100/100	
007371					8	5/16	17	56	15	10,5	10	14	8,5	8,5		
007431					10	3/8	17	64	15	12	9,5	14	8,5	10,5		
007491					12	1/2	17	63	15	14	11,5	14	8,5	13		
008311	50	(1/0)	50	(1/0)	6	# 12	18,7	52	18	9	9	15,5	10	6,4	100/100	
008371					8	5/16	18,7	61	18	10	10	15,5	10	8,4		
008431					10	3/8	18,7	61	18	11	11	15,5	10	10,5		
008491					12	1/2	21	69	18	15,3	12	15,5	10	12,5		50/100
008551					14	9/16	22	70	17	15,3	12	15,5	10	14,5		100/100
009371	70	(2/0)	70	(2/0)	8	5/16	21,8	72	20,5	11	10	18	12	8,5	100/100	
009431					10	3/8	21,8	75	20,5	14,5	11,2	18	12	10,5		
009491					12	1/2	22	75	20,5	13	13	18	12	12,5		
009551					14	9/16	22	75	20,5	14	11,3	18	12	14,5		
009611					16	5/8	22	75	20,5	14	11,3	18	12	16,5		
051371	95	(3/0)	95	(3/0)	8	5/16	25	83	23	12,5	12,5	19,5	13,8	8,5	50/50	
051431					10	3/8	25	83	23	12,5	12,5	19,5	13,8	10,5		
051491					12	1/2	25	84	23	14	13	19,5	13,8	12,5		
051551					14	9/16	25	90	23	17	13	19,5	13,8	14,5		
051611					16	5/8	25	89	23	17	13,5	19,5	13,8	16,5		
052371	120	(4/0)	120	(4/0)	8	5/16	28	94	25	14	14	21	15,5	8,5	50/50	
052431					10	3/8	28	94	25	14	14	21	15,5	10,5		
052491					12	1/2	28	90	25	14	14	21	15,5	12,5		
052551					14	9/16	28	96	25	15	16	21	15,5	14,5		
052611					16	5/8	28	102	25	15	16	21	15,5	16,5		
053371	150	(300)	150	(300)	8	5/16	31	87,5	28	13	11	23	17	8,4	25/25	
053431					10	3/8	31	87,5	28	13	11	23	17	10,4		
053491					12	1/2	31	93,5	28	14	13	23	17	12,5		
053551					14	9/16	31	94	28	15,5	15	23	17	14,5		
053611					16	5/8	31	98	30	15	16	23	17	16,5		50/50
053671	20	3/4	31	98	30	22	16	23	17	21	25/25					
054491	185	(350)	185	(350)	12	1/2	35	90	30	16	14	26	19	13	25/25	
054551					14	9/16	35	98	30	18	16	26	19	15		
054611					16	5/8	35	102	30	19	17	26	19	17		
054671					20	3/4	35	112	30	22	20	26	19	21		
055491	240	(500)	240	(500)	12	1/2	39,5	100	35	16	14	30	21,5	13	25/25	
055551					14	9/16	39,5	108	35	18	16	30	21,5	15		
055611					16	5/8	39,5	112	35	19	17	30	21,5	17		
055671					20	3/4	39,5	124	35	22	20	30	21,5	21		
05649	300	(600)	240	(500)	12	1/2	44	119	38	22	20	33	24	13	25/25	
05661					16	5/8	44	119	38	22	20	33	24	17	10/10	
05667					20	3/4	44	119	38	22	20	33	24	21		



PREISOLATI IN NYLON NERI · PER CONDUTTORI DI CLASSE 6

INSULATED WITH BLACK NYLON · FOR CLASS 6 CONDUCTORS

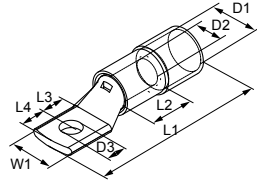
MATERIALE TERMINALE:

rame stagnato

MATERIALE ISOLANTE:

poliammide (PA6.6)

COLORE ISOLANTE: nero

LIVELLO DI AUTOESTINGUENZA

DELL'ISOLANTE: UL94 V0

TEMPERATURA D'ESERCIZIO:

125 °C max

CLASSE CONDUTTORE:

Classe 6 secondo CEI EN 60228

CAMPO D'APPLICAZIONE:

aggraffatura su conduttori flessibilissimi destinati a torsioni e flessioni ripetute (es. sistemi robotizzati, saldatrici, etc).

TERMINAL MATERIAL:

tinned copper

INSULATION MATERIAL:

polyamide (PA6.6)

INSULATION COLOR: black

INSULATION SELF-EXTINGUISHING

GRADE: UL94 V0

OPERATING TEMPERATURE:

125 °C max

CONDUCTOR CLASS:

Class 6 according to CEI EN 60228

APPLICATIONS:

crimping of very flexible conductors designed to withstand repeated twists and bendings (eg robotic systems, welding machines, etc).

Articolo Code	Sezione Section		Per vite For screw									
	mm ²	(AWG/MCM)	ø mm	Stud size	W1	L1	L2	L3	L4	D1	D2	D3
004191	10	(7)	5	# 10	10	37	9,5	6,3	5	8,2	5	5,2
004311			6	# 12	11	40	9,5	6,5	5,5	8,2	5	6,3
004371			8	5/16	13,6	43	9,5	8,8	6,2	8,2	5	8,5
004431			10	3/8	17,2	49,2	9,5	9,6	9,5	8,2	5	10,5
004491			12	1/2	17	49,3	9,5	9,3	9,3	8,2	5	12,2
005251	16	(5)	5	# 10	11,5	43,6	11	8,7	6,3	9	6	5,3
005311			6	# 12	11,5	44	11	8,5	6	9	6	6,5
005371			8	5/16	15	44	12	9	8	9	6	8,5
005431			10	3/8	17,5	50	12	10,5	10	9	6	10,5
005491			12	1/2	17,5	54	12	10,5	10	9	6	13
006251	25	(3)	5	# 10	14	50	13,5	10	7	11,5	7	5,2
006311			6	# 12	14	50	13,5	10	7	11,5	7	6,3
006371			8	5/16	14	50	13,5	10	8	11,5	7	8,4
006431			10	3/8	17	51	14	10,5	9,5	11,5	7	10,5
006491			12	1/2	18,5	51	14	11	9,5	11,5	7	13
007314	35	(2)	6	# 12	17	55	15	9,5	6	14	9,3	6,4
007374			8	5/16	17	57,5	15	10,5	10	14	9,3	8,5
007434			10	3/8	17	61	15	12	9,5	14	9,3	10,5
007494			12	1/2	17	63	15	14	11,5	14	9,3	13
008314	50	(1/0)	6	# 12	20,3	59,5	18	11	10	15,5	11	6,5
008374			8	5/16	20,3	64,5	18	11	10	15,5	11	8,5
008434			10	3/8	20,5	65	18	14,5	9,3	15,5	11	10,5
008494			12	1/2	24	68	18	15	12	15,5	11	12,5
009314	70	(2/0)	6	# 12	23,5	71,5	20,5	11	10	18	13	6,5
009374			8	5/16	23,5	71,5	20,5	11	10	18	13	8,5
009434			10	3/8	23,5	75	20,5	14,5	11,2	18	13	10,5
009494			12	1/2	23,5	70,5	20,5	13	13	18	13	12,5
009554			14	9/16	23,5	75,5	20,5	14	11,3	18	13	14,5
009614			16	5/8	23,5	75,5	20,5	14	11,3	18	13	16,5
051374	95	(3/0)	8	5/16	27,5	83	23	12,5	12,5	19,5	15	8,5
051434			10	3/8	27,5	83	23	12,5	12,5	19,5	15	10,5
051494			12	1/2	27,5	84	23	14	13	19,5	15	12,5
051554			14	9/16	25	87	23	17	13	19,5	15	14,5
051614			16	5/8	25	94	23	17	13,5	19,5	15	16,5
052374	120	(4/0)	8	5/16	31	87,5	28	13	11	23	17	8,4
052434			10	3/8	31	87,5	28	13	11	23	17	10,4
052494			12	1/2	31	93,5	28	14	13	23	17	12,5
052554			14	9/16	31	94	28	15,5	15	23	17	14,5
052614			16	5/8	31	98	30	15	16	23	17	16,5

SEGUE | CONTINUES

Articolo Code	Sezione Section		Per vite For screw										
	mm ²	(AWG/MCM)	ø mm	Stud size	W1	L1	L2	L3	L4	D1	D2	D3	
053374	150	(300)	8	5/16	35	102	30	15	13	26	19	8,5	25/25
053434			10	3/8	35	103	30	18	16	26	19	10,5	
053494			12	1/2	36	105	30	14	17	26	19	12,5	
053554			14	9/16	36	110	30	16	16	26	19	14,5	
053614			16	5/8	36	108	30	15	17	26	19	17	
053674			20	3/4	36	102	30	22	17	26	19	21	
054494	185	(350)	12	1/2	39	110	35	16	14	30	21,5	13	25/25
054554			14	9/16	39	114	35	18	16	30	21,5	15	
054614			16	5/8	39	116	35	19	17	30	21,5	17	
054674			20	3/4	39	119	35	22	20	30	21,5	21	



V0

SUPERFLEX

PREISOLATI IN NYLON NERI A PIASTRA RIDOTTA

INSULATED WITH BLACK NYLON AND WITH SMALL PLATE

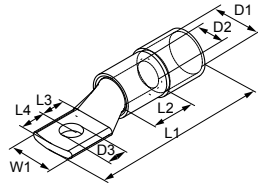

MATERIALE TERMINALE:
rame stagnato
MATERIALE ISOLANTE:
poliammide (PA6.6)
**LIVELLO DI AUTOESTINGUENZA
DELL'ISOLANTE:** UL94 V0
TEMPERATURA D'ESERCIZIO:
125 °C max

TERMINAL MATERIAL:
tinned copper
INSULATION MATERIAL:
polyamide (PA6.6)
**INSULATION SELF-EXTINGUISHING
GRADE:** UL94 V0
OPERATING TEMPERATURE:
125 °C max

Articolo Code	Sezione Section		Per vite For screw										
	mm ²	(AWG/MCM)	ø mm	Stud size	W1	L1	L2	L3	L4	D1	D2	D3	
917313	35	(2)	6	# 12	15	55	16	8	7	14	8,5	6,5	25/25
918313	50	(1/0)	6	# 12	15	58	18	8	7	15,5	10	6,5	25/25
918433			10	3/8	18,5	68	18	13,5	9,5	15,5	10	10,5	
919313 ♦	70	(2/0)	6	# 12	17	67,5	20	9,5	6,5	18	12	6,5	25/25
919433 ♦			10	3/8	19	73,5	21	13	10	18	12	10,5	
931373 ♦	95	(3/0)	8	5/16	19	76,5	24	12	8	19,5	13,8	8,5	25/25
931433 ♦			10	3/8	19	80,5	22	13	10	19,5	13,8	10,5	
932373	120	(4/0)	8	5/16	19	83	22	12	9	21	15,5	8,5	25/25
932433			10	3/8	19	83	22	12	9	21	15,5	10,5	
933373	150	(300)	8	5/16	19	93,5	30	17	9	23	17	8,4	25/25
933433			10	3/8	19	93,5	30	17	9	23	17	10,5	
934493	185	(350)	12	1/2	31	110	32	17	14	26	19	13	25/25
935493	240	(500)	12	1/2	31,5	119	39	17	14	30	21,5	13	25/25



file n° E 137735

♦ No UL



V0

PREISOLATI IN NYLON COLORATI INSULATED WITH COLOURED NYLON

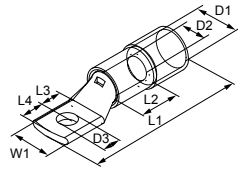

MATERIALE TERMINALE: rame stagnato
MATERIALE ISOLANTE: poliammide (PA6.6)
LIVELLO DI AUTOESTINGUENZA DELL'ISOLANTE: UL94 V2
TEMPERATURA D'ESERCIZIO: 130 °C max
CLASSE CONDUTTORE: Classe 1 e 2 (rigidi) e Classe 5 (flessibili) secondo CEI EN 60228

TERMINAL MATERIAL: tinned copper
INSULATION MATERIAL: polyamide (PA6.6)
INSULATION SELF-EXTINGUISHING GRADE: UL94 V2
OPERATING TEMPERATURE: 130 °C max
CONDUCTOR CLASS: Class 1 and 2 (rigid) and Class 5 (flexible) according to CEI EN 60228

Per la stessa sezione di conduttore sono disponibili isolamenti con imbrocchi di diametri differenti in modo da accogliere conduttori con diversi spessori di isolante.

For the same conductor section, insulants are available with different diameters to accommodate conductors with different insulant thicknesses.

Articolo Code	Colore Color	Sezione Section		Per vite For screw												
				mm ²	(AWG/MCM)	Ø mm	Stud size	W1	L1	L2	L3	L4		D1	D2	D3
00419	Rosso Red	10	(7)			5	# 10	10	37	9,5	6,3	5	16	5	5,2	100/100
00420	Rosso Red					5	# 10	10	37	9,5	6,3	5	14,8	5	5,2	
00431	Rosso Red					6	# 12	11	40	9,5	6,5	5,5	8,2	5	6,3	
00432	Rosso Red					6	# 12	11	40	9,5	6,5	5,5	14,8	5	6,3	
00437	Rosso Red					8	5/16	13,6	40,4	9,5	8,8	6,2	16	5	8,5	
00438	Rosso Red					8	5/16	13,6	40,4	9,5	8,8	6,2	14,8	5	8,5	
00443	Rosso Red					10	3/8	17,2	48,7	9,5	9,6	9,5	16	5	10,5	
00444	Rosso Red					10	3/8	17,2	48,7	9,5	9,6	9,5	14,8	5	10,5	
00525	Blu Blue	16	(5)			5	# 10	11,5	43,6	11	8,7	6,3	9	6	5,3	100/100
00526	Rosso Red					5	# 10	11,5	43,6	11	8,7	6,3	16	6	5,3	
00531	Blu Blue					6	# 12	11,5	44,6	11	8,5	6	9	6	6,5	
00532	Rosso Red					6	# 12	11,5	44,6	11	8,5	6	16	6	6,5	
00537	Blu Blue					8	5/16	15	44	12	9	8	9	6	8,5	
00538	Rosso Red					8	5/16	15	44	12	9	8	16	6	8,5	
00543	Blu Blue					10	3/8	17,5	49,5	12	10,5	10	9	6	10,5	
00544	Rosso Red					10	3/8	17,5	49,5	12	10,5	10	16	6	10,5	
00547	Rosso Red	25	(3)			12	1/2	17,5	53,5	12	10,5	10	16	6	13	100/100
00549	Blu Blue					12	1/2	17,5	53,5	12	10,5	10	9	6	13	
00625	Giallo Yellow					5	# 10	14	50	13,5	10	7	11,5	7	5,2	
00626	Rosso Red					5	# 10	14	50	13,5	10	7	16,8	7	5,2	
00631	Giallo Yellow					6	# 12	14	50	13,5	10	7	11,5	7	6,3	
00632	Rosso Red					6	# 12	14	50	13,5	10	7	16,8	7	6,3	
00637	Giallo Yellow					8	5/16	14	50	13,5	10	8	11,5	7	8,4	
00638	Rosso Red					8	5/16	14	50	13,5	10	8	16,8	7	8,4	
00643	Giallo Yellow	35	(2)			10	3/8	17	51	14	10,5	9,5	11,5	7	10,5	100/100
00644	Rosso Red					10	3/8	17	51	14	10,5	9,5	16,8	7	10,5	
00649	Giallo Yellow					12	1/2	18,5	51	14	11	9,5	11,5	7	13	
006492	Rosso Red					12	1/2	18,5	51	14	11	9,5	16,8	7	13	
00731	Rosso Red					6	# 12	17	57	15	9,5	6	14	8,5	6,4	
00732	Rosso Red					6	# 12	17	57	15	9,5	6	18,7	8,5	6,4	
00737	Rosso Red					8	5/16	17	56	15	10,5	10	14	8,5	8,5	
00738	Rosso Red					8	5/16	17	56	15	10,5	10	18,7	8,5	8,5	
00743	Rosso Red	10	3/8	17	64	15	12	9,5	14	8,5	10,5					
00744	Rosso Red	10	3/8	17	64	15	12	9,5	18,7	8,5	10,5					
00749	Rosso Red	12	1/2	17	63	15	14	11,5	14	8,5	13					
00752	Rosso Red	12	1/2	17	63	15	14	11,5	18,7	8,5	13					

SEGUE | CONTINUES

Articolo Code	Colore Color	Sezione Section		Per vite For screw										
		mm ²	(AWG/MCM)	ø mm	Stud size	W1	L1	L2	L3	L4	D1	D2		D3
00831	<input type="checkbox"/> Bianco White	50	(1/0)	6	# 12	18,7	52	18	9	9	15,5	10	6,4	100/100
00832	<input checked="" type="checkbox"/> Rosso Red			6	# 12	18,7	52	18	9	9	20,8	10	6,4	
00837	<input type="checkbox"/> Bianco White	8	5/16	18,7	61	18	10	10	15,5	10	8,4			
00838	<input checked="" type="checkbox"/> Rosso Red	8	5/16	18,7	61	18	10	10	20,8	10	8,4			
00843	<input type="checkbox"/> Bianco White	50	(1/0)	10	3/8	18,7	61	18	11	11	15,5	10	10,5	50/100
00844	<input checked="" type="checkbox"/> Rosso Red			10	3/8	18,7	61	18	11	11	20,8	10	10,5	50/100
00849	<input type="checkbox"/> Bianco White	70	(2/0)	12	1/2	21	69	18	15,3	12	15,5	10	12,5	100/100
00852	<input checked="" type="checkbox"/> Rosso Red			12	1/2	21	69	18	15,3	12	20,8	10	12,5	
00855	<input type="checkbox"/> Bianco White			14	9/16	22	70	17	15,3	12	15,5	10	14,5	
00856	<input checked="" type="checkbox"/> Rosso Red			14	9/16	22	70	17	15,3	12	20,8	10	14,5	
00937	<input checked="" type="checkbox"/> Blu Blue	70	(2/0)	8	5/16	21,8	72	20,5	11	10	22	12	8,5	100/100
00943	<input checked="" type="checkbox"/> Blu Blue			10	3/8	21,8	75	20,5	14,5	11,2	22	12	10,5	
00949	<input checked="" type="checkbox"/> Blu Blue			12	1/2	22	75	20,5	13	13	22	12	12,5	
00955	<input checked="" type="checkbox"/> Blu Blue			14	9/16	22	75	20,5	14	11,3	22	12	14,5	
00961	<input checked="" type="checkbox"/> Blu Blue	16	5/8	22	75	20,5	14	11,3	22	12	16,5			
05137	<input type="checkbox"/> Bianco White	95	(3/0)	8	5/16	25	83	23	12,5	12,5	26	13,8	8,5	50/50
05143	<input type="checkbox"/> Bianco White			10	3/8	25	83	23	12,5	12,5	26	13,8	10,5	
05149	<input type="checkbox"/> Bianco White			12	1/2	25	84	23	14	13	26	13,8	12,5	
05155	<input type="checkbox"/> Bianco White			14	9/16	25	90	23	17	13	26	13,8	14,5	
05161	<input type="checkbox"/> Bianco White	16	5/8	25	89	23	17	13,5	26	13,8	16,5	25/25		
05237	<input checked="" type="checkbox"/> Rosso Red	120	(4/0)	8	5/16	28	94	25	14	14	27	15,5	8,5	25/25
05243	<input checked="" type="checkbox"/> Rosso Red			10	3/8	28	94	25	14	14	27	15,5	10,5	
05249	<input checked="" type="checkbox"/> Rosso Red			12	1/2	28	90	25	14	14	27	15,5	12,5	
05255	<input checked="" type="checkbox"/> Rosso Red			14	9/16	28	96	25	15	16	27	15,5	14,5	
05261	<input checked="" type="checkbox"/> Rosso Red	16	5/8	28	102	25	15	16	27	15,5	16,5	25/25		
05337	<input checked="" type="checkbox"/> Blu Blue	150	(300)	8	5/16	31	87,5	28	13	11	29	17	8,4	25/25
05343	<input checked="" type="checkbox"/> Blu Blue			10	3/8	31	87,5	28	13	11	29	17	10,4	50/50
05349	<input checked="" type="checkbox"/> Blu Blue			12	1/2	31	93,5	28	14	13	29	17	12,5	25/25
05355	<input checked="" type="checkbox"/> Blu Blue			14	9/16	31	94	28	15,5	15	29	17	14,5	50/50
05361	<input checked="" type="checkbox"/> Blu Blue	16	5/8	31	98	30	15	16	29	17	16,5	25/25		
05367	<input checked="" type="checkbox"/> Blu Blue	20	3/4	31	98	30	22	16	29	17	21	25/25		
05449	<input checked="" type="checkbox"/> Rosso Red	185	(350)	12	1/2	35	90	30	16	14	26	19	13	25/25
05455	<input checked="" type="checkbox"/> Rosso Red			14	9/16	35	98	30	18	16	26	19	15	
05461	<input checked="" type="checkbox"/> Rosso Red			16	5/8	35	102	30	19	17	26	19	17	
05467	<input checked="" type="checkbox"/> Rosso Red			20	3/4	35	112	30	22	20	26	19	21	
05549	<input checked="" type="checkbox"/> Rosso Red	240	(500)	12	1/2	39,5	100	35	16	14	30	21,5	13	25/25
05555	<input checked="" type="checkbox"/> Rosso Red			14	9/16	39,5	108	35	18	16	30	21,5	15	
05561	<input checked="" type="checkbox"/> Rosso Red			16	5/8	39,5	112	35	19	17	30	21,5	17	
05567	<input checked="" type="checkbox"/> Rosso Red			20	3/4	39,5	124	35	22	20	30	21,5	21	



PREISOLATI IN NYLON NERI A FORCELLA

PRE-INSULATED BLACK NYLON TERMINALS WITH FORK

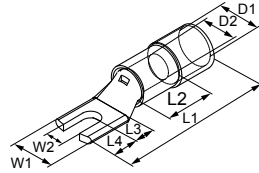

MATERIALE TERMINALE:

rame stagnato

MATERIALE ISOLANTE:

poliammide (PA6.6)

LIVELLO DI AUTOESTINGUENZA

DELL'ISOLANTE: UL94 V0

TEMPERATURA D'ESERCIZIO:

125 °C max

TERMINAL MATERIAL:

tinned copper

INSULATION MATERIAL:

polyamide (PA6.6)

INSULATION SELF-EXTINGUISHING

GRADE: UL94 V0

OPERATING TEMPERATURE:

125 °C max

Articolo Code	Sezione Section		Per vite For screw		W1	W2	L1	L2	L3	L4	D1	D2	
	mm ²	(AWG/MCM)	ø mm	Stud size									
004201	10	(7)	4	# 4	10	4,3	42	9,5	8	7	8,2	5	100/100
004261	10	(7)	5	# 10	10	5,3	42	9,5	8	7	8,2	5	100/100
005231	16	(5)	4	# 4	11,5	4,3	47	11	9,5	8	9	6	100/100
005261	16	(5)	5	# 10	11,5	5,3	47	11	9,5	8	9	6	100/100



V0

PREISOLATI IN NYLON NERI A PUNTALE

PRE-INSULATED BLACK NYLON TERMINALS WITH TIP

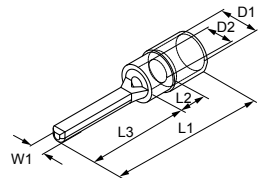

MATERIALE TERMINALE:

rame stagnato

MATERIALE ISOLANTE:

poliammide (PA6.6)

LIVELLO DI AUTOESTINGUENZA

DELL'ISOLANTE: UL94 V0

TEMPERATURA D'ESERCIZIO:

125 °C max

TERMINAL MATERIAL:

tinned copper

INSULATION MATERIAL:

polyamide (PA6.6)

INSULATION SELF-EXTINGUISHING

GRADE: UL94 V0

OPERATING TEMPERATURE:

125 °C max

Articolo Code	Sezione Section		W1	L1	L2	L3	D1	D2	
	mm ²	(AWG/MCM)							
00450	10	(7)	4,3	35,5	8	12	8,2	4,5	
00550	16	(5)	5,5	38	10	13	9	5,8	100/100
00650	25	(3)	6,8	47,5	13,5	15	11,5	6,7	



V0

NON ISOLATI PER CONDUTTORI IN ALLUMINIO DIN 48201
 UNINSULATED FOR ALUMINUM CONDUCTORS DIN 48201

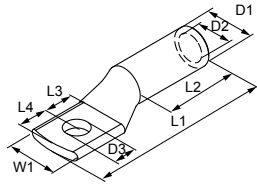

MATERIALE TERMINALE:
 alluminio con purezza non inferiore a 99,5%
NORME DI RIFERIMENTO: DIN 48201
PROTEZIONE: la sede del conduttore è riempita di grasso (punto di goccia a 90 °C) e chiusa con tappo di plastica per evitare l'ossidazione.

TERMINAL MATERIAL:
 aluminum with no less than 99,5% purity
ACCORDING TO STD.: DIN 48201
PROTECTION: the conductor housing is filled with grease (dropping point 90 °C) and plugged with a plastic cap to avoid oxidation.

Articolo Code	Per vite For screw		Sezione conduttore Conductor section										
	ø mm	Stud size	Normale o settoriale Regular or sector mm ²	Rotondo compatto Round solid mm ²	W1	L1	L2	L3	L4	D1	D2	D3	
76016	8	5/16	16	25	18	66	33,5	12,5	12,5	12	5,8	8,5	25/25
76017	10	3/8	16	25	18	66	33,5	12,5	12,5	12	5,8	10,5	
76025	8	5/16	25	35	18	72,5	40	12,5	12,5	12	6,8	8,5	50/50
76026	10	3/8	25	35	18	72,5	40	12,5	12,5	12	6,8	10,5	
76035	10	3/8	35	50	21	80	44	14	13	14	8	10,5	
76036	12	1/2	35	50	21	80	44	14	13	14	8	13	
76050	10	3/8	50	70	25	86	46	15	14	16	9,8	10,5	
76051	12	1/2	50	70	25	86	46	15	14	16	9,8	13	
76070	10	3/8	70	95	28	101	54	16	14	18,5	11,2	10,5	
76071	12	1/2	70	95	28	101	54	16	14	18,5	11,2	13	25/25
76095	10	3/8	95	120	32	105	57	16	14	22	13,2	10,5	
76096	12	1/2	95	120	32	105	57	16	14	22	13,2	13	
76097	16	5/8	95	120	34	110	57	19	16	22	13,2	17	
76120	12	1/2	120	150	34	108	59	18	17	23	14,7	13	
76121	16	5/8	120	150	34	108	59	18	17	23	14,7	17	
76150	12	1/2	150	185	35	120	64	19	17	25	16,3	13	
76151	16	5/8	150	185	35	120	64	19	17	25	16,3	17	
76152	20	3/4	150	185	35	126	64	22	20	25	16,3	21	
76185	12	1/2	185	240	40	127	64	24,5	21	28,5	18,3	13	
76186	16	5/8	185	240	40	127	64	24,5	21	28,5	18,3	17	10/10
76187	20	3/4	185	240	40	127	64	24,5	21	28,5	18,3	21	
76240	12	1/2	240	300	45	140	70	25	24	32	21	13	
76241	16	5/8	240	300	45	140	70	25	24	32	21	17	
76242	20	3/4	240	300	45	140	70	25	24	32	21	21	

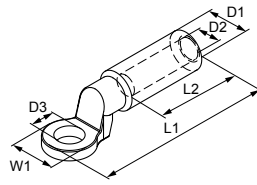
NON ISOLATI · BIMETALLICI · OCCHIELLO
 UNINSULATED · BIMETALLIC · RING

MATERIALE PATELLA D'ATTACCO:
rame 99,9%

MATERIALE COLLETTO: alluminio 99,5%

PROTEZIONE: la sede del conduttore è riempita di grasso (punto di goccia a 90 °C) e chiusa con tappo di plastica per evitare l'ossidazione..

PALM MATERIAL:
copper 99,9%

BARREL MATERIAL: aluminum 99,5%

PROTECTION: the conductor housing is filled with grease (dropping point 90 °C) and plugged with a plastic cap to avoid oxidation

Articolo Code	Sezione Section		N. esagono matrice # indent								
	mm ²	(AWG/MCM)		W1	L1	L2	D1	D2	D3		
70000	16	(5)	15	22,5	87	47,5	16	5,6	13		
70001	25	(3)	15	22,5	87	47,5	16	6,6	13		
70002	35	(2)	20	25	88	47,5	20	8,2	13		
70003	50	(1/0)	20	25	88	47,5	20	9,2	13		
70004	70	(2/0)	20	25	88	47,5	20	11,2	13		
70005	95	(3/0)	20	25	88	47,5	20	12,7	13	10/10	
70006	120	(4/0)	25	32	113	64,5	25	13,9	13		
70007	150	(300)	25	32	113	64,5	25	15,7	13		
70008	185	(350)	32	35,5	118	64,5	32	17,2	13		
70009	240	(500)	32	35,5	118	64,5	32	19,7	13		
70010	300	(600)	32	35,5	145	90	34	23,3	13		

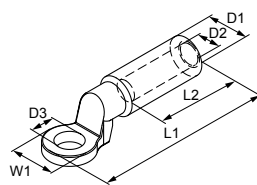
NON ISOLATI · BIMETALLICI DIN 48201 · OCCHIELLO
 UNINSULATED · BIMETALLIC DIN 48201 · RING

MATERIALE PATELLA D'ATTACCO:
rame 99,9%

MATERIALE COLLETTO: alluminio 99,5%

PROTEZIONE: la sede del conduttore è riempita di grasso (punto di goccia a 90 °C) e chiusa con tappo di plastica per evitare l'ossidazione.

PALM MATERIAL:
copper 99,9%

BARREL MATERIAL: aluminum 99,5%

PROTECTION: the conductor housing is filled with grease (dropping point 90 °C) and plugged with a plastic cap to avoid oxidation

Articolo Code	Sezione Section		N. esagono matrice # indent								
	mm ²	(AWG/MCM)		W1	L1	L2	D1	D2	D3		
70602	35	(2)	13	25	90	43	14	8	13	25/25	
70603	50	(1/0)	15	25	92	43	16	9,8	13		
70604	70	(2/0)	18	25	92	45	18,5	11,2	13	20/20	
70605	95	(3/0)	21	25	92	45	22	13,2	13		
70606	120	(4/0)	22	32	120	60	23	14,7	13	10/10	
70607	150	(300)	25	32	120	60	25	16,3	13	1/1	
70608	185	(350)	28	35,5	125	60	28,5	18,3	13	10/10	
70609	240	(500)	32	35,5	125	65	32	21	13	1/1	

TERMINALI A BUSSOLA PER CONDUTTORI IN RAME

END-SLEEVES FOR COPPER CONDUCTORS

I terminali a bussola per conduttori in rame sono destinati a proteggere le estremità dei conduttori. I terminali sono composti da un colletto chiuso, che funge anche da patella d'attacco, in cui aggraffare il conduttore. L'estremità del colletto dalla parte del conduttore può essere isolata.

End-sleeves for copper conductors are designed to protect conductor ends. The terminals feature a closed barrel where the conductor can be crimped that also doubles as palm. The barrel end on the conductor side can be insulated.

TERMINALI A BUSSOLA PER CONDUTTORI IN RAME

END-SLEEVES FOR COPPER CONDUCTORS

NON ISOLATI - PREISOLATI CAVO SINGOLO - PREISOLATI CAVO DOPPIO
UNINSULATED - SINGLE CABLE INSULATED - DOUBLE CABLE INSULATED

Aggraffatrice · Crimping tool		Sezione · Section mm ² (AWG/MCM)																		
Tipo · Type	Articolo · Code	0,08 (18)	0,25 (23)	0,5 (20)	0,75 (18)	1 (17)	1,5 (15)	2,5 (13)	4 (11)	6 (10)	10 (8)	16 (6)	25 (3)	35 (2)	50 (1/0)	70 (2/0)	95 (3/0)	120 (4/0)	150 (300)	
manuale · manual	527																			
	533																			
	537																			
	539																			
	540																			
	541																			
	542																			
	582 + set matrici/dies 182																			
	5331																			
	5305 - kit																			
	5345 - kit																			
	5371																			
	5375 (in bandella/in a strap)																			
	5382																			
	5391																			
53816																				
pneumatica · pneumatic	1661 + matrice/die 537D																			
	1661 + matrice/die 539D																			
	182/182P/1823/1824 + set matrici/dies 182																			
idraulica · hydraulic	183/183P + set matrici/dies 183																			
	184 + set matrici/dies 184																			
	186 + set matrici/dies 184																			
batteria · battery	200/200A/200PA + set matrici/dies 182																			
	383 + set matrici/dies 183																			
	384 + set matrici/dies 184																			
testata · headstock	283 + set matrici/dies 183																			
	284 + set matrici/dies 184																			
	286 + set matrici/dies 184																			

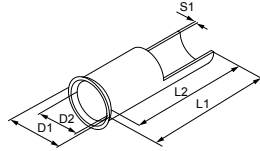
NON ISOLATI · CAVO SINGOLO
UNINSULATED · SINGLE CABLE

MATERIALE TERMINALE:
 rame stagnato
NORME DI RIFERIMENTO: DIN 46228-1
 (terminali a bussola non isolati)
 (*) sezione non prevista dalla DIN 46228-1

TERMINAL MATERIAL:
 tinned copper
ACCORDING TO STD.: DIN 46228-1
 (tubular ferrules without plastic sleeve)
 (*) section not foreseen by DIN 46228-1

Articolo Code	Sezione Section							
	mm ²	(AWG/MCM)	L1	L2	D1	D2	S1	
01501	0,5	(22)	6	5,3	2,1	1	0,15	
01502	0,75	(20)	6	5,3	2,3	1,2	0,15	
01503	1	(18)	10	9,3	2,5	1,4	0,15	
01504	1,5	(16)	7	6	2,8	1,7	0,15	1000/10000
01505	1,5	(16)	10	9	2,8	1,7	0,15	
01506	2,5	(14)	7	6	3,4	2,2	0,15	
01507	2,5	(14)	12	11	3,4	2,2	0,15	
01508	4	(12)	9	8	4	2,8	0,2	500/5000
01509	4	(12)	12	11	4	2,8	0,2	
01510	6	(10)	12	11	4,7	3,5	0,2	
01511	6	(10)	15	14	4,7	3,5	0,2	250/2500
01512	10	(8)	15	13,8	5,8	4,5	0,2	
01513	10	(8)	18	16,8	5,8	4,5	0,2	200/2000
01514	16	(6)	15	13,5	7,5	5,8	0,2	100/1000
01515	16	(6)	18	16,5	7,5	5,8	0,2	
01516	25	(4)	18	16	9,5	7,3	0,2	
01517	35	(2)	18	16	11	8,3	0,2	100/500
01518	50	(1)	25	22	13	10,3	0,3	
01519	70	(2/0)	30	28	13,5	12,5	0,5	100/300
01520	95	(3/0)	30	28	17,5	14,5	0,5	100/100
01521	120	(4/0)	30	28	19,5	17	0,5	

PREISOLATI · CAVO SINGOLO
INSULATED · SINGLE CABLE

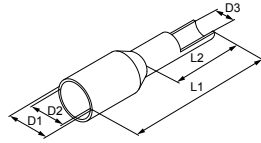

MATERIALE TERMINALE:
rame stagnato
MATERIALE ISOLANTE: polipropilene (PP)
senza ritardanti di fiamma
TEMPERATURA D'ESERCIZIO: 105 °C max
NORME DI RIFERIMENTO: DIN 46228-4
(terminali a bussola isolati)

TERMINAL MATERIAL:
tinned copper
INSULATION MATERIAL: polypropylene
(PP) without flame retardants
OPERATING TEMPERATURE: 105 °C max
ACCORDING TO STD.: DIN 46228-4
(tubular ferrules with plastic sleeve)

Colore standard 1 Standard color 1		Colore standard 2 Standard color 2		Colore DIN 46228/4 Color DIN 46228/4		Sezione Section						
Art. - Code	Colore - Color	Art. - Code	Colore - Color	Art. - Code	Colore - Color	mm ²	(AWG/MCM)	L1	L2	D1	D2	D3
005001	■ Grigio Grey					0,14	(26)	12	8	2,1	1,6	0,7
005000	■ Azzurro Light blue					0,25	(24)	12	8	2,3	1,8	0,75
005002	■ Turchese Turque					0,34	(24)	12	8	2,5	2	0,8
00501	■ Arancio Orange	00601	□ Bianco White	00601	□ Bianco White	0,5	(22)	14	8	3,1	2,6	1
00502	□ Bianco White	00702	■ Azzurro Light blue	00602	■ Grigio Grey	0,75	(20)	14	8	3,3	2,8	1,2
00503	■ Giallo Yellow	00603	■ Rosso Red	00603	■ Rosso Red	1	(18)	14	8	3,5	3	1,4
00504	■ Rosso Red	00604	■ Nero Black	00604	■ Nero Black	1,5	(16)	14	8	4	3,5	1,7
005041	■ Rosso Red	006041	■ Nero Black	006041	■ Nero Black	1,5	(16)	16	10	4	3,5	1,7
00505	■ Rosso Red	00605	■ Nero Black	00605	■ Nero Black	1,5	(16)	24	18	4	3,5	1,7
00506	■ Blu Blue	00706	■ Grigio Grey	00506	■ Blu Blue	2,5	(14)	14	8	4,7	4,2	2,2
005061	■ Blu Blue	007061	■ Grigio Grey	005061	■ Blu Blue	2,5	(14)	18	12	4,7	4,2	2,2
00507	■ Blu Blue	00707	■ Grigio Grey	00507	■ Blu Blue	2,5	(14)	24	18	4,7	4,2	2,2
00508	■ Grigio Grey	00708	■ Arancio Orange	00508	■ Grigio Grey	4	(12)	17	10	5,4	4,8	2,8
005081	■ Grigio Grey	007081	■ Arancio Orange	005081	■ Grigio Grey	4	(12)	20	12	5,4	4,8	2,8
00509	■ Grigio Grey	00709	■ Arancio Orange	00509	■ Grigio Grey	4	(12)	26	18	5,4	4,8	2,8
00510	■ Nero Black	00710	■ Verde Green	00610	■ Giallo Yellow	6	(10)	20	12	6,9	6,3	3,5
00511	■ Nero Black	00711	■ Verde Green	00611	■ Giallo Yellow	6	(10)	26	18	6,9	6,3	3,5
00512	■ Avorio Ivory	00712	■ Marrone Brown	00612	■ Rosso Red	10	(8)	22	12	8,4	7,6	4,5
00513	■ Avorio Ivory	00713	■ Marrone Brown	00613	■ Rosso Red	10	(8)	28	18	8,4	7,6	4,5
00514	■ Verde Green	00714	■ Avorio Ivory	00614	■ Blu Blue	16	(6)	24	12	9,6	8,8	5,8
00515	■ Verde Green	00715	■ Avorio Ivory	00615	■ Blu Blue	16	(6)	28	18	9,6	8,8	5,8
00516	■ Marrone Brown	00716	■ Nero Black	00616	■ Giallo Yellow	25	(4)	30	16	12	11,2	7,3
00517	■ Beige Beige	00617	■ Rosso Red	00617	■ Rosso Red	35	(2)	30	16	13,5	12,7	8,3
00518	■ Oliva Olive	00618	■ Blu Blue	00618	■ Blu Blue	50	(1)	36	20	16	15	10,3
00519	■ Giallo Yellow					70	(2/0)	37	21	17,2	16	13,5
00520	■ Rosso Red					95	(3/0)	44	25	19,2	18	14,7
00521	■ Blu Blue					120	(4/0)	48	27	21,4	20	16,7
00522	■ Giallo Yellow					150	(300)	58	32	25	23	19,5



PREISOLATI · CAVO SINGOLO · IN BANDELLA

INSULATED · SINGLE CABLE · IN A STRAP

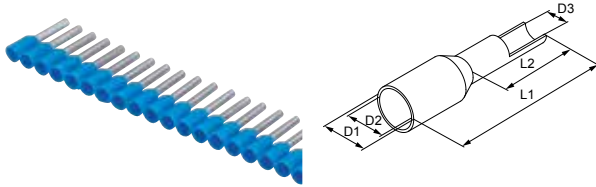

MATERIALE TERMINALE:
rame stagnato
MATERIALE ISOLANTE: polipropilene (PP)
senza ritardanti di fiamma
TEMPERATURA D'ESERCIZIO: 105 °C max
NORME DI RIFERIMENTO: DIN 46228-4
(terminali a bussola isolati)

TERMINAL MATERIAL:
tinned copper
INSULATION MATERIAL: polypropylene
(PP) without flame retardants
OPERATING TEMPERATURE: 105 °C max
ACCORDING TO STD.: DIN 46228-4
(tubular ferrules with plastic sleeve)

Colore standard 1 Standard color 1		Colore standard 2 Standard color 2		Colore DIN 46228/4 Color DIN 46228/4		Sezione Section						
Art. - Code	Colore - Color	Art. - Code	Colore - Color	Art. - Code	Colore - Color	mm ²	(AWG/MCM)	L1	L2	D1	D2	D3
90501	Arancio Orange	90601	Bianco White	90601	Bianco White	0,5	(22)	14	8	3,1	2,6	1
90502	Bianco White	90702	Azzurro Light blue	90602	Grigio Grey	0,75	(20)	14	8	3,3	2,8	1,2
90503	Giallo Yellow	90603	Rosso Red	90603	Rosso Red	1	(18)	14	8	3,5	3	1,4
90504	Rosso Red	90604	Nero Black	90604	Nero Black	1,5	(16)	14	8	4	3,5	1,7
90506	Blu Blue	90706	Grigio Grey	90506	Blu Blue	2,5	(14)	14	8	4,7	4,2	2,2

PREISOLATI · CAVO SINGOLO · IN BOBINA

INSULATED · SINGLE CABLE · IN A REEL

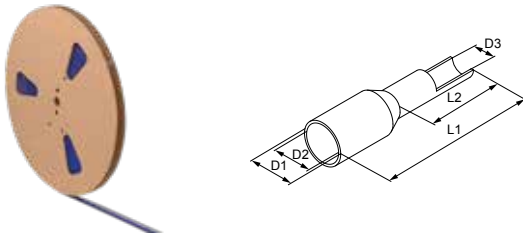

MATERIALE TERMINALE:
rame stagnato
MATERIALE ISOLANTE: polipropilene (PP)
senza ritardanti di fiamma
TEMPERATURA D'ESERCIZIO: 105 °C max
NORME DI RIFERIMENTO: DIN 46228-4
(terminali a bussola isolati)

TERMINAL MATERIAL:
tinned copper
INSULATION MATERIAL: polypropylene
(PP) without flame retardants
OPERATING TEMPERATURE: 105 °C max
ACCORDING TO STD.: DIN 46228-4
(tubular ferrules with plastic sleeve)

Colore standard 1 Standard color 1		Colore standard 2 Standard color 2		Colore DIN 46228/4 Color DIN 46228/4		Sezione Section						
Art. - Code	Colore - Color	Art. - Code	Colore - Color	Art. - Code	Colore - Color	mm ²	(AWG/MCM)	L1	L2	D1	D2	D3
91501	Arancio Orange	91601	Bianco White	91601	Bianco White	0,5	(22)	14	8	3,1	2,6	1
91502	Bianco White	91702	Blu Blue	91602	Grigio Grey	0,75	(20)	14	8	3,3	2,8	1,2
91503	Giallo Yellow	91603	Rosso Red	91603	Rosso Red	1	(18)	14	8	3,5	3	1,4
91504	Rosso Red	91604	Nero Black	91604	Nero Black	1,5	(16)	14	8	4	3,5	1,7
91506	Blu Blue	91706	Grigio Grey	91506	Blu Blue	2,5	(14)	14	8	4,7	4,2	2,2

PREISOLATI · CAVO DOPPIO
INSULATED · DOUBLE CABLE

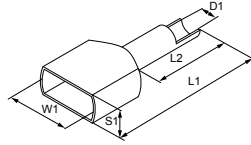

MATERIALE TERMINALE:

rame stagnato

MATERIALE ISOLANTE:

polipropilene (PP) senza ritardanti di fiamma

TEMPERATURA D'ESERCIZIO: 105 °C max

TERMINAL MATERIAL:

tinned copper

INSULATION MATERIAL:

polypropylene (PP) without flame retardants

OPERATING TEMPERATURE: 105 °C max

Colore standard 1 <i>Standard color 1</i>		Colore standard 2 <i>Standard color 2</i>		Colore DIN 46228/4 <i>Color DIN 46228/4</i>		Sezione <i>Section</i>							
Art. - Code	Colore - Color	Art. - Code	Colore - Color	Art. - Code	Colore - Color	mm ²	(AWG/MCM)	W1	L1	L2	D1	S1	
00551	Arancio Orange	00651	Bianco White	00651	Bianco White	2 X 0,5	(22)	4,7	15	8	1,4	2,5	
00552	Bianco White	00753	Blu Blue	00652	Grigio Grey	2 X 0,75	(20)	5	15	8	1,7	2,8	
00553	Bianco White			00653	Grigio Grey	2 X 0,75	(20)	5	17	10	1,7	2,8	
00554	Giallo Yellow	00654	Rosso Red	00654	Rosso Red	2 X 1	(18)	5,4	15	8	1,95	3,4	200/2000
00555	Giallo Yellow	00655	Rosso Red	00655	Rosso Red	2 X 1	(18)	5,4	17	10	1,95	3,4	
00556	Rosso Red	00656	Nero Black	00656	Nero Black	2 X 1,5	(16)	6,6	16	8	2,2	3,6	
00557	Rosso Red	00657	Nero Black	00657	Nero Black	2 X 1,5	(16)	6,6	20	12	2,2	3,6	
00558	Blu Blue	00758	Grigio Grey	00558	Blu Blue	2 X 2,5	(14)	7,8	18,5	10	2,8	4,2	
00559	Blu Blue			00559	Blu Blue	2 X 2,5	(14)	7,8	21,5	13	2,8	4,2	100/1000
00560	Grigio Grey	00760	Arancio Orange	00560	Grigio Grey	2 X 4	(12)	8,8	23	12	3,7	4,9	
00561	Nero Black	00761	Verde Green	00661	Giallo Yellow	2 X 6	(10)	10	26	14	4,8	6,9	50/500
00562	Avorio Ivory	00762	Marrone Brown	00662	Rosso Red	2 X 10	(8)	13	26	14	6,4	7,2	100/1000
00563	Verde Green	00763	Avorio Ivory	00663	Blu Blue	2 X 16	(6)	18,4	30	14	8,2	9,6	50/500



TERMINALI A CONNESSIONE RAPIDA QUICK-CONNECT TERMINALS

Questo gruppo di terminali comprende i connettori in rame e in ottone per conduttori in rame. I terminali sono composti da un colletto e da un connettore che possono essere in asse o piegati di 90°.

Il connettore è la parte utilizzata per la connessione a un'apparecchiatura elettrica o a un altro connettore. Può essere maschio o femmina, piatto o a spina. Il colletto, la parte in cui aggraffare il conduttore, può essere aperto o chiuso e in entrambi i casi è ottenuto da lastra. Il colletto chiuso è isolato e la soluzione Easyentry facilita l'inserimento del conduttore. Tra l'isolamento e il colletto può essere presente una bussola che garantisce una maggiore resistenza alle vibrazioni. I capicorda non isolati possono essere resi isolati dall'utente tramite l'utilizzo dei cappucci isolanti.

This group includes copper and brass quick-connect terminals for copper conductors. These terminals are made up of a barrel and a connector that can be aligned or bent at 90°.

The connector is the part to be connected to an electrical equipment or to another connector. It can be male or female, flat or cylindrical. The barrel, the part where the conductor is crimped, can be open or closed; in both cases, it is made from a sheet. The closed barrel is insulated and the Easyentry solution makes it easy to fit the conductor. An end-sleeve may be placed between the insulant and the barrel to guarantee better resistance to vibrations. Users can insulate uninsulated cable lugs using soft sleeves.

TIPOLOGIE DI CONNETTORI CONNECTOR TYPES

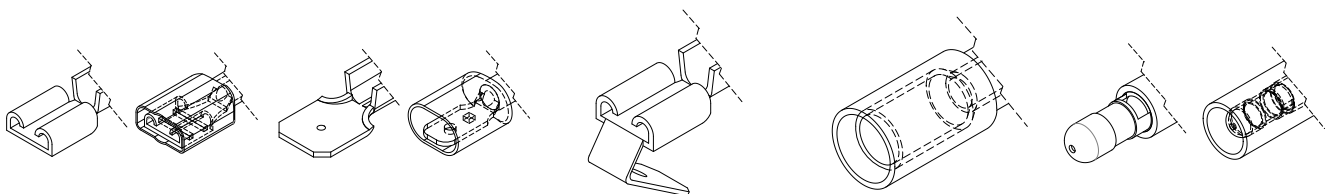

PIATTO FEMMINA
NON ISOLATO E ISOLATO
INSULATED
AND UNINSULATED
FLAT FEMALE

PIATTO MASCHIO
NON ISOLATO E ISOLATO
INSULATED
AND UNINSULATED
FLAT MALE

PIATTO MASCHIO E FEMMINA
FLAT MALE AND FEMALE

SPINA FEMMINA
SOCKET

SPINA MASCHIO
NON ISOLATA E ISOLATA
UNINSULATED
AND INSULATED
PLUG

TIPOLOGIE DI COLLETTI BARREL TYPES

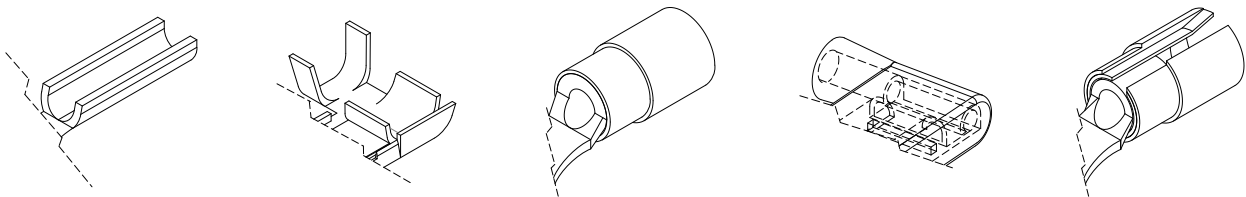

COLLETTO APERTO
OPEN BARREL

COLLETTO APERTO A 90°
OPEN BARREL BENT AT 90°

COLLETTO ISOLATO
INSULATED BARREL

COLLETTO ISOLATO
A 90°
INSULATED BARREL
BENT AT 90°

COLLETTO
CON BUSSOLA ISOLATI
INSULATED BARREL
WITH END-SLEEVE



TERMINALI A CONNESSIONE RAPIDA PER CONDUTTORI IN RAME

QUICK-CONNECT TERMINALS FOR COPPER CONDUCTORS

NON ISOLATI · UNINSULATED

Aggraffatrice · Crimping tool		Sezione · Section mm ² (AWG/MCM)										
Tipo · Type	Articolo · Code	0,1	0,25 (23)	0,5 (20)	0,75 (18)	1 (17)*	1,25 (16)	1,5 (15)	2,5 (13)	4 (11)	6 (10)	
dritti · <i>in-line</i>	manuale · <i>manual</i>	530										
		531										
		5305 - kit										
	pneumatica · <i>pneumatic</i>	5313										
		5345 - kit										
		6534 + matrice/die 631D										
		6534 + matrice/die 6311D										
a bandiera · <i>lateral</i>	manuale · <i>manual</i>	1661 + matrice/die 531D										
		5311										
		5312										
	pneumatica · <i>pneumatic</i>	5314										
		5315										
		6534 + matrice/die 6321D										
6534 + matrice/die 6322D												

PREISOLATI (in pvc, in nylon, spina cilindrica in pvc, spina cilindrica in nylon)

INSULATED (pvc, nylon, pvc cylinder plug, nylon cylinder plug)

Aggraffatrice · Crimping tool		Sezione · Section mm ² (AWG/MCM)										
Tipo · Type	Articolo · Code	0,1	0,25 (23)	0,5 (20)	0,75 (18)	1 (17)*	1,25 (16)	1,5 (15)	2,5 (13)	4 (11)	6 (10)	
dritti · <i>in-line</i>	manuale · <i>manual</i>	534										
		536										
		5305 - kit										
	pneumatica · <i>pneumatic</i>	5341										
		5345 - kit										
a bandiera · <i>lateral</i>	532											

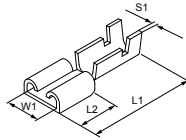
NON ISOLATI · FEMMINA
 UNINSULATED · FEMALE

MATERIALE TERMINALE:
 ottone stagnato/passivato
NORME DI RIF.:
 EN 61210: 2010-11

TERMINAL MATERIAL:
 tinned/passivated brass
ACCORDING TO STD.:
 EN 61210: 2010-11

Art. passivato <i>Code passivated</i>	Art. stagnato <i>Code tinned</i>	Esecuzione <i>Execution</i>	Sezione <i>Section</i>		Per maschio <i>For male</i>						
			mm ²	(AWG/MCM)	mm	Inch	W1	L1	L2	S1	
01190	01191	sciolti/ <i>loose</i>	0,5 ÷ 1	(20-18)	6,3x0,8	0,250x0,032	7,6	19,2	7,6	0,8	200/1000
02190	02191	bobina/ <i>reel</i>									7000/7000
01290	01291	sciolti/ <i>loose</i>	1,0 ÷ 2,5	(18-14)	6,3x0,8	0,250x0,032	7,6	19,2	7,6	0,8	100/1000
02290	02291	bobina/ <i>reel</i>									6500/6500
01148	01149	sciolti/ <i>loose</i>	0,5 ÷ 1,0	(20-18)	4,8x0,8	0,187x0,032	5,8	15,6	6,4	0,8	200/1000
02148	02149	bobina/ <i>reel</i>									8000/8000
01145	01146	sciolti/ <i>loose</i>	0,5 ÷ 1,0	(20-18)	4,8x0,8	0,187x0,032	5,8	15,6	6,4	0,5	200/1000
02145	02146	bobina/ <i>reel</i>									8000/8000
01390	01391	sciolti/ <i>loose</i>	0,5 ÷ 1,0	(20-18)	2,8x0,8	0,110x0,032	3,7	14,5	6,2	0,8	200/1000
02390	02391	bobina/ <i>reel</i>									15000/15000
01395	01396	sciolti/ <i>loose</i>	0,5 ÷ 1,0	(20-18)	2,8x0,8	0,110x0,032	3,7	14,5	6,2	0,5	200/1000
02395	02396	bobina/ <i>reel</i>									15000/15000

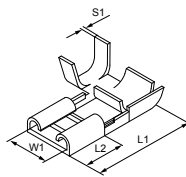
NON ISOLATI · FEMMINA A BANDIERA
 UNINSULATED · FEMALE · FLAG TYPE

MATERIALE TERMINALE:
 ottone stagnato/passivato
NORME DI RIF.:
 EN 61210: 2010-11

TERMINAL MATERIAL:
 tinned/passivated brass
ACCORDING TO STD.:
 EN 61210: 2010-11

Art. passivato <i>Code passivated</i>	Art. stagnato <i>Code tinned</i>	Esecuzione <i>Execution</i>	Sezione <i>Section</i>		Per maschio <i>For male</i>						
			mm ²	(AWG/MCM)	mm	Inch	W1	L1	L2	S1	
01195	01196	sciolti/ <i>loose</i>	0,5 ÷ 1	(20-18)	6,3x0,8	0,250x0,032	6,6	15,0	7,6	0,8	200/1000
02195	02196	bobina/ <i>reel</i>									5500/5500
01295	01296	sciolti/ <i>loose</i>	1,5 ÷ 2,5	(16-14)	6,3x0,8	0,250x0,032	6,6	15,0	7,6	0,8	100/1000
02295	02296	bobina/ <i>reel</i>									5500/5500



NON ISOLATI · MASCHIO
UNINSULATED · MALE

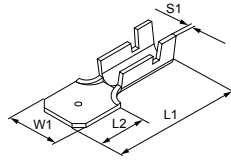

MATERIALE TERMINALE:
ottone stagnato/passivato
NORME DI RIF.:
EN 61210: 2010-11

TERMINAL MATERIAL:
tinned/passivated brass
ACCORDING TO STD.:
EN 61210: 2010-11

Art. passivato <i>Code passivated</i>	Art. stagnato <i>Code tinned</i>	Esecuzione <i>Execution</i>	Sezione <i>Section</i>		Per maschio <i>For male</i>				W1	L1	L2	S1	100/1000
			mm ²	(AWG/MCM)	mm	Inch	mm	mm					
01180	01181	sciolti/ <i>loose</i>	0,5 ÷ 1	(20-18)	6,3x0,8	0,250x0,032	6,3	20,6	8	0,8	200/1000		
02180	02181	bobina/ <i>reel</i>									6000/6000		
01280	01281	sciolti/ <i>loose</i>	1,0 ÷ 2,5	(18-14)	6,3x0,8	0,250x0,032	6,3	20,6	8,2	0,8	200/1000		
02280	02281	bobina/ <i>reel</i>									6000/6000		



NON ISOLATI · MASCHIO
UNINSULATED · MALE

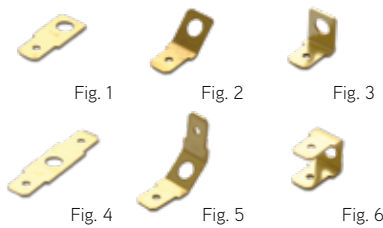

MATERIALE TERMINALE:
ottone stagnato/passivato
NORME DI RIF.:
EN 61210: 2010-11

TERMINAL MATERIAL:
tinned/passivated brass
ACCORDING TO STD.:
EN 61210: 2010-11

Fig.	Art. passivato <i>Code passivated</i>	Art. stagnato <i>Code tinned</i>	Per maschio <i>For male</i>				W1	W2	L1	D1	100/1000
			mm	Inch	mm	mm					
1	01002	02002	6,3x0,8	0,250x0,032	6,3	8	6,3	4,3			
2	01005	02005	6,3x0,8	0,250x0,032	6,3	8	6,3	4,3			
3	01009	02009	6,3x0,8	0,250x0,032	6,3	8	6,3	4,3			
4	01011	02011	6,3x0,8	0,250x0,032	6,3	8	6,3	4,3			
5	01013	02013	6,3x0,8	0,250x0,032	6,3	8	6,3	4,3			
6	01014	02014	6,3x0,8	0,250x0,032	6,3	8	6,3	4,3			

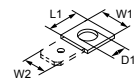
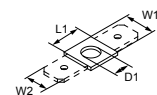

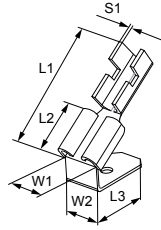
NON ISOLATI · FEMMINA + MASCHIO
 UNINSULATED · PIGGY-BACKS

MATERIALE TERMINALE:
 ottone stagnato/passivato
NORME DI RIF.:
 EN 61210: 2010-11

TERMINAL MATERIAL:
 tinned/passivated brass
ACCORDING TO STD.:
 EN 61210: 2010-11

Art. passivato <i>Code passivated</i>	Art. stagnato <i>Code tinned</i>	Esecuzione <i>Execution</i>	Sezione <i>Section</i>		Per maschio <i>For male</i>									
			mm ²	(AWG/MCM)	mm	Inch	W1	W2	L1	L2	L3	S1		
01198	01199	sciolti/ <i>loose</i>	0,5 ÷ 1	(20-18)	6,3 x 0,8	0,250 x 0,032	6,6	6,3	19,6	7,6	8	0,8	100/500	
02198	02199	bobina/ <i>reel</i>	0,5 ÷ 1	(20-18)	6,3 x 0,8	0,250 x 0,032	6,6	6,3	19,6	7,6	8	0,8	1000/1000	
01298	01299	sciolti/ <i>loose</i>	1,0 ÷ 2,5	(18-14)	6,3 x 0,8	0,250 x 0,032	6,6	6,3	19,6	7,6	8	0,8	100/1000	
02298	02299	bobina/ <i>reel</i>	1,0 ÷ 2,5	(18-14)	6,3 x 0,8	0,250 x 0,032	6,6	6,3	19,6	7,6	8	0,8	1000/1000	

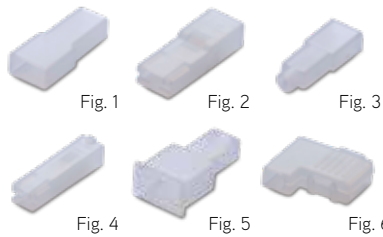

ACCESSORI · COPRIPRESA
 ACCESSORIES · SLEEVES

MATERIALE:
 poliammide (PA6.6)
COLORE: naturale
INFIAMMABILITÀ: UL94 HB
TEMPERATURA DI ESERCIZIO: 60 °C max
TENSIONE NOMINALE: 50V max

MATERIAL:
 polyamide (PA6.6)
COLOR: natural
FLAMMABILITY: UL94 HB
OPERATING TEMPERATURE: 60 °C max
RATED VOLTAGE: 50V max

Fig.	Articolo <i>Code</i>	Materiale <i>Material</i>	Tipo di connettore <i>Connector type</i>	Per capicorda <i>For terminal</i>		
				mm	Inch	
1	01017	Polietilene/ <i>Polyethylene</i>	Femm./ <i>Female</i>	6,3	0,250	1000/1000
2	01022	Nylon	Femm./ <i>Female</i>	6,3	0,250	500/500
3	01021	Polietilene/ <i>Polyethylene</i>	Femm./ <i>Female</i>	4,8	0,187	1000/1000
2	01023	Nylon	Femm./ <i>Female</i>	4,8	0,187	
3	01020	Polietilene/ <i>Polyethylene</i>	Femm./ <i>Female</i>	2,8	0,110	
4	01019	Nylon	Femm./ <i>Female</i>	2,8	0,110	
5	01016	Polietilene/ <i>Polyethylene</i>	Maschio/ <i>Male</i>	6,3	0,250	500/500
6	01018	Nylon	Femm. Bandiera/ <i>Female Flag</i>	6,3	0,250	

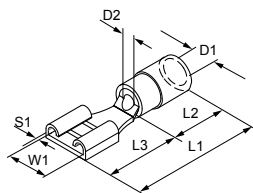
PREISOLATI IN PVC · FEMMINA
PVC INSULATED · FEMALE



MATERIALE TERMINALE:
ottone stagnato
MATERIALE BUSSOLA: rame
MATERIALE ISOLANTE:
polivinilcloruro (PVC)
TEMPERATURA D'ESERCIZIO: 75 °C max
LIVELLO DI AUTOESTINGUENZA
DELL'ISOLANTE: UL94 V0
TENSIONE NOMINALE: 300V max
COME ASSEMBLARE: doppia crimpatura

TERMINAL MATERIAL:
tinned brass
END-SLEEVE MATERIAL: copper
INSULATION MATERIAL:
polyvinylchloride (PVC)
OPERATING TEMPERATURE: 75 °C max
INSULATION SELF-EXTINGUISHING
GRADE: UL94 V0
RATED VOLTAGE: 300V max
HOW TO ASSEMBLE: double crimping

Articolo Code	Colore Color	Sezione Section		Per maschio For male									
		mm ²	(AWG/MCM)	mm	Inch	W1	L1	L2	L3	D1	D2	S1	
00190*	Rosso Red	0,25 ÷ 1,5	(22-16)	6,3 x 0,8	0,250 x 0,032	6,6	20,7	10	7,8	3,8	1,90	0,80	100/1000
00105	Rosso Red	0,25 ÷ 1,5	(22-16)	5,2 x 0,8	0,205 x 0,032	5,5	18,7	10	6,4	3,8	1,90	0,80	
00145*	Rosso Red	0,25 ÷ 1,5	(22-16)	4,8 x 0,5	0,187 x 0,020	5	19,1	10	6	3,8	1,90	0,80	
00148*	Rosso Red	0,25 ÷ 1,5	(22-16)	4,8 x 0,8	0,187 x 0,032	5	19,1	10	6	3,8	1,90	0,80	
00395*	Rosso Red	0,25 ÷ 1,5	(22-16)	2,8 x 0,5	0,110 x 0,020	3,2	18,5	10	6,4	3,8	1,90	0,80	
00390*	Rosso Red	0,25 ÷ 1,5	(22-16)	2,8 x 0,8	0,110 x 0,032	3,2	18,5	10	6,4	3,8	1,90	0,80	
00290*	Blu Blue	1,5 ÷ 2,5	(16-14)	6,3 x 0,8	0,250 x 0,032	6,6	20,7	10	7,8	4,3	2,40	0,80	
00205	Blu Blue	1,5 ÷ 2,5	(16-14)	5,2 x 0,8	0,205 x 0,032	5,5	18,7	10	6,4	4,3	2,40	0,80	
00245*	Blu Blue	1,5 ÷ 2,5	(16-14)	4,8 x 0,5	0,187 x 0,020	5	18,7	10	6	4,3	2,40	0,50	
00248*	Blu Blue	1,5 ÷ 2,5	(16-14)	4,8 x 0,8	0,187 x 0,032	5	18,7	10	6	4,3	2,40	0,80	
00391*	Giallo Yellow	4÷6	(12-10)	6,3 x 0,8	0,250 x 0,032	6,6	24,5	14	7,8	6,8	3,50	0,80	50/500
00393	Blu Blue	4÷6	(12-10)	9,8 x 1,1	0,375 x 0,043	10	29	14	12	6,8	3,50	1,1	

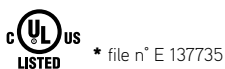

V0



PREISOLATI IN PVC · FEMMINA TUTTA ISOLATA
PVC INSULATED · FEMALE TOTALLY INSULATED

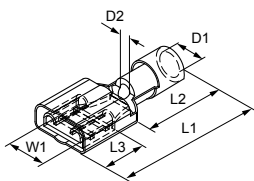

MATERIALE TERMINALE:
ottone stagnato
MATERIALE BUSSOLA: rame
MATERIALE ISOLANTE:
polivinilcloruro (PVC)
TEMPERATURA D'ESERCIZIO: 75 °C max
LIVELLO DI AUTOESTINGUENZA
DELL'ISOLANTE: UL94 V0
TENSIONE NOMINALE: 300V max
COME ASSEMBLARE: doppia crimpatura

TERMINAL MATERIAL:
tinned brass
END-SLEEVE MATERIAL: copper
INSULATION MATERIAL:
polyvinylchloride (PVC)
OPERATING TEMPERATURE: 75 °C max
INSULATION SELF-EXTINGUISHING
GRADE: UL94 V0
RATED VOLTAGE: 300V max
HOW TO ASSEMBLE: double crimping

Articolo Code	Colore Color	Sezione Section		Per maschio For male								
		mm ²	(AWG/MCM)	mm	Inch	W1	L1	L2	L3	D1	D2	
00191*	Rosso Red	0,25 ÷ 1,5	(22-16)	6,3 x 0,8	0,250 x 0,032	6,6	22	11	7,8	3,8	1,90	100/1000
00192*	Rosso Red	0,25 ÷ 1,5	(22-16)	4,8 x 0,8	0,187 x 0,032	5	20	11	6	3,8	1,90	
00193	Rosso Red	0,25 ÷ 1,5	(22-16)	4,8 x 0,5	0,187 x 0,020	5	20	11	6	3,8	1,90	
00291*	Blu Blue	1,5 ÷ 2,5	(16-14)	6,3 x 0,8	0,250 x 0,032	6,6	22	11	7,8	4,5	2,40	50/250
00292*	Blu Blue	1,5 ÷ 2,5	(16-14)	4,8 x 0,8	0,187 x 0,032	5	20	11	6	4,5	2,40	100/1000
00293	Blu Blue	1,5 ÷ 2,5	(16-14)	4,8 x 0,5	0,187 x 0,020	5	20	11	6	4,5	2,40	
00392*	Blu Blue	4 ÷ 6	(12-10)	6,3 x 0,8	0,250 x 0,032	6,6	25	11	7,8	6	3,50	



V0



PREISOLATI IN PVC · MASCHIO

PVC INSULATED · MALE

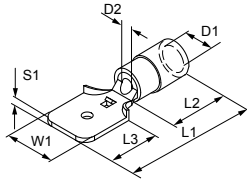

MATERIALE TERMINALE:
 ottone stagnato
MATERIALE BUSSOLA: rame
MATERIALE ISOLANTE:
 polivinilcloruro (PVC)
TEMPERATURA D'ESERCIZIO: 75 °C max
LIVELLO DI AUTOESTINGUENZA
DELL'ISOLANTE: UL94 V0
TENSIONE NOMINALE: 300V max
COME ASSEMBLARE: doppia crimpatura

TERMINAL MATERIAL:
 tinned brass
END-SLEEVE MATERIAL: copper
INSULATION MATERIAL:
 polyvinylchloride (PVC)
OPERATING TEMPERATURE: 75 °C max
INSULATION SELF-EXTINGUISHING
GRADE: UL94 V0
RATED VOLTAGE: 300V max
HOW TO ASSEMBLE: double crimping

Articolo Code	Colore Color	Sezione Section	Per maschio For male										
			mm ²	(AWG/MCM)	mm	Inch	W1	L1	L2	L3	D1	D2	
00180	■ Rosso Red	0,25 ÷ 1,5 (22-16)	6,3 x 0,8	0,250 x 0,032	6,3	21	10	8	3,8	1,90	0,80	100/1000	
00280	■ Blu Blue	1,5 ÷ 2,5 (16-14)	6,3 x 0,8	0,250 x 0,032	6,3	21	10	8	4,3	2,40	0,80		
00380	■ Giallo Yellow	4 ÷ 6 (12-10)	6,3 x 0,8	0,250 x 0,032	6,3	24,5	13,5	8	6	3,50	0,80		



file n° E 137735

V0

PREISOLATI IN PVC · FEMMINA + MASCHIO

PVC INSULATED · PIGGY-BACKS

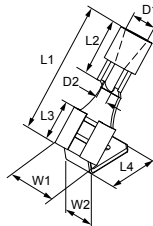

MATERIALE TERMINALE:
 ottone stagnato
MATERIALE BUSSOLA: rame
MATERIALE ISOLANTE:
 polivinilcloruro (PVC)
TEMPERATURA D'ESERCIZIO: 75 °C max
LIVELLO DI AUTOESTINGUENZA
DELL'ISOLANTE: UL94 V0
TENSIONE NOMINALE: 300V max
COME ASSEMBLARE: doppia crimpatura

TERMINAL MATERIAL:
 tinned brass
END-SLEEVE MATERIAL: copper
INSULATION MATERIAL:
 polyvinylchloride (PVC)
OPERATING TEMPERATURE: 75 °C max
INSULATION SELF-EXTINGUISHING
GRADE: UL94 V0
RATED VOLTAGE: 300V max
HOW TO ASSEMBLE: double crimping

Articolo Code	Colore Color	Sezione Section	Per maschio For male										
			mm ²	(AWG/MCM)	mm	Inch	W1	W2	L1	L2	L3	L4	
00198	■ Rosso Red	0,25 ÷ 1,5 (22-16)	6,3x0,8	0,250x0,032	6,6	6,3	22,8	10,5	7,8	8	3,8	1,90	100/1000
00298	■ Blu Blue	1,5 ÷ 2,5 (16-14)	6,3x0,8	0,250x0,032	6,6	6,3	22,8	10,5	7,8	8	4,3	2,50	50/500



file n° E 137735

V0

PREISOLATI IN NYLON · FEMMINA TUTTA ISOLATA
 NYLON INSULATED · TOTALLY INSULATED FEMALE

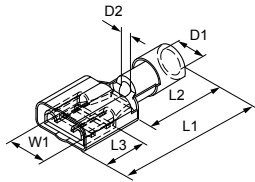

MATERIALE TERMINALE:
 ottone stagnato
MATERIALE BUSSOLA: rame
MATERIALE ISOLANTE:
 poliammide (PA6.6)
TEMPERATURA D'ESERCIZIO: 105 °C max
LIVELLO DI AUTOESTINGUENZA
DELL'ISOLANTE: UL94 V2
TENSIONE NOMINALE: 300V max
COME ASSEMBLARE: doppia crimpatura

TERMINAL MATERIAL:
 tinned brass
END-SLEEVE MATERIAL: copper
INSULATION MATERIAL:
 polyamide (PA6.6)
OPERATING TEMPERATURE: 105 °C max
INSULATION SELF-EXTINGUISHING
GRADE: UL94 V2
RATED VOLTAGE: 300V max
HOW TO ASSEMBLE: double crimping

Articolo Code	Colore Color	Sezione Section		Per maschio For male								
		mm ²	(AWG/MCM)	mm	Inch	W1	L1	L2	L3	D1	D2	
80191	Rosso Red	0,25 ÷ 1,5	(22-16)	6,3 x 0,8	0,250 x 0,032	6,6	22	11	7,8	3,8	1,90	
80192	Rosso Red	0,25 ÷ 1,5	(22-16)	4,8 x 0,8	0,187 x 0,032	5	20,5	10,5	6,4	3,8	1,90	
80193	Rosso Red	0,25 ÷ 1,5	(22-16)	4,8 x 0,5	0,187 x 0,020	5	20,5	10,5	6,4	3,8	1,90	100/1000
80390	Rosso Red	0,25 ÷ 1,5	(22-16)	2,8 x 0,8	0,110 x 0,032	3,2	19,5	8,5	6	3,8	1,90	
80395	Rosso Red	0,25 ÷ 1,5	(22-16)	2,8 x 0,5	0,110 x 0,020	3,2	19,5	8,5	6	3,8	1,90	
80291	Blu Blue	1,5 ÷ 2,5	(16-14)	6,3 x 0,8	0,250 x 0,032	6,6	22	11	7,8	4,5	2,40	50/500
80292	Blu Blue	1,5 ÷ 2,5	(16-14)	4,8 x 0,8	0,187 x 0,032	5	20,5	10,5	6,4	4,5	2,40	
80293	Blu Blue	1,5 ÷ 2,5	(16-14)	4,8 x 0,5	0,187 x 0,020	5	20,5	10,5	6,4	4,5	2,40	100/1000
80392	Giallo Yellow	4 ÷ 6	(12-10)	6,3 x 0,8	0,250 x 0,032	6,6	24	13	7,8	6	3,50	50/500



PREISOLATI IN NYLON · FEMMINA TUTTA ISOLATA A BANDIERA
 NYLON INSULATED · FLAG TYPE TOTALLY INSULATED FEMALE

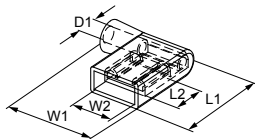

MATERIALE TERMINALE:
 ottone stagnato
MATERIALE BUSSOLA: rame
MATERIALE ISOLANTE:
 poliammide (PA6.6)
TEMPERATURA D'ESERCIZIO: 105 °C max
LIVELLO DI AUTOESTINGUENZA
DELL'ISOLANTE: UL94 V2
TENSIONE NOMINALE: 300V max
COME ASSEMBLARE: doppia crimpatura

TERMINAL MATERIAL:
 tinned brass
END-SLEEVE MATERIAL: copper
INSULATION MATERIAL:
 polyamide (PA6.6)
OPERATING TEMPERATURE: 105 °C max
INSULATION SELF-EXTINGUISHING
GRADE: UL94 V2
RATED VOLTAGE: 300V max
HOW TO ASSEMBLE: double crimping

Articolo Code	Colore Color	Sezione Section		Per maschio For male							
		mm ²	(AWG/MCM)	mm	Inch	W1	W2	L1	L2	D1	
80195	Rosso Red	0,5 ÷ 1,5	(20-16)	6,3 x 0,8	0,250 x 0,032	15	6,6	16	7,9	4	100/1000
80295	Blu Blue	1,5 ÷ 2,5	(16-14)	6,3 x 0,8	0,250 x 0,032	15	6,6	16	7,9	4,5	100/500

Senza bussola in rame antivibrante | Without antivibration copper end-sleeve

PREISOLATI IN NYLON · MASCHIO TUTTO ISOLATO

NYLON INSULATED · TOTALLY INSULATED MALE

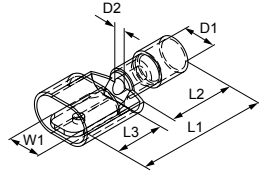

MATERIALE TERMINALE:
ottone stagnato
MATERIALE BUSSOLA: rame
MATERIALE ISOLANTE:
poliammide (PA6.6)
TEMPERATURA D'ESERCIZIO: 105 °C max
LIVELLO DI AUTOESTINGUENZA
DELL'ISOLANTE: UL94 V2
TENSIONE NOMINALE: 300V max
COME ASSEMBLARE: doppia crimpatura

TERMINAL MATERIAL:
tinned brass
END-SLEEVE MATERIAL: copper
INSULATION MATERIAL:
polyamide (PA6.6)
OPERATING TEMPERATURE: 105 °C max
INSULATION SELF-EXTINGUISHING
GRADE: UL94 V2
RATED VOLTAGE: 300V max
HOW TO ASSEMBLE: double crimping

Articolo Code	Colore Color	Sezione Section	Per maschio For male									
			mm ²	(AWG/MCM)	mm	Inch	W1	L1	L2	L3	D1	D2
80180	■ Rosso Red	0,25 ÷ 1,5 (22-16)	6,3 x 0,8	0,250 x 0,032	6,3	23	11	8	3,8	1,90	100/1000	
80280	■ Blu Blue	1,5 ÷ 2,5 (16-14)	6,3 x 0,8	0,250 x 0,032	6,3	23	11	8	4,5	2,4	50/500	
80380	■ Giallo Yellow	4 ÷ 6 (12-10)	6,3 x 0,8	0,250 x 0,032	6,3	26	13	8	6	3,5		



SPINA CILINDRICA IN PVC · FEMMINA

PVC CYLINDER PLUG · FEMALE

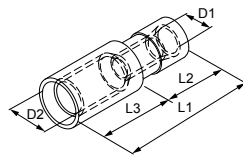

MATERIALE TERMINALE:
ottone stagnato
MATERIALE BUSSOLA: rame
MATERIALE ISOLANTE:
polivinilcloruro (PVC)
TEMPERATURA D'ESERCIZIO: 75 °C max
LIVELLO DI AUTOESTINGUENZA
DELL'ISOLANTE: UL94 V0
TENSIONE NOMINALE: 300V max
COME ASSEMBLARE: doppia crimpatura

TERMINAL MATERIAL:
tinned brass
END-SLEEVE MATERIAL: copper
INSULATION MATERIAL:
polyvinylchloride (PVC)
OPERATING TEMPERATURE: 75 °C max
INSULATION SELF-EXTINGUISHING
GRADE: UL94 V0
RATED VOLTAGE: 300V max
HOW TO ASSEMBLE: double crimping

Articolo Code	Colore Color	Sezione Section							
			mm ²	(AWG/MCM)	L1	L2	L3	D1	D2
00140*	■ Rosso Red	0,25 ÷ 1,5 (22-16)	23,5	9,5	8,4	3,8	4	100/1000	
00240*	■ Blu Blue	1,5 ÷ 2,5 (16-14)	23,5	9,5	8,7	4,3	5	50/500	
00244*	■ Blu Blue	1,5 ÷ 2,5 (16-14)	23,5	9,5	8,7	4,3	4		
00340	■ Giallo Yellow	4 ÷ 6 (12-10)	25	12	8,2	6,2	5		



* file n° E 137735



* file n° E 137735

V0



SPINA CILINDRICA IN PVC · MASCHIO

PVC CYLINDER PLUG · MALE

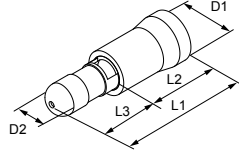

MATERIALE TERMINALE:
ottone stagnato
MATERIALE BUSSOLA: rame
MATERIALE ISOLANTE:
polivinilcloruro (PVC)
TEMPERATURA D'ESERCIZIO: 75 °C max
**LIVELLO DI AUTOESTINGUENZA
DELL'ISOLANTE:** UL94 V0
TENSIONE NOMINALE: 300V max
COME ASSEMBLARE: doppia crimpatura

TERMINAL MATERIAL:
tinned brass
END-SLEEVE MATERIAL: copper
INSULATION MATERIAL:
polyvinylchloride (PVC)
OPERATING TEMPERATURE: 75 °C max
**INSULATION SELF-EXTINGUISHING
GRADE:** UL94 V0
RATED VOLTAGE: 300V max
HOW TO ASSEMBLE: double crimping

Articolo Code	Colore Color	Sezione Section		L1	L2	L3	D1	D2	
		mm ²	(AWG/MCM)						
00130*	Rosso Red	0,25 ÷ 1,5	(22-16)	21	10	8,7	5,5	4	
00230*	Blu Blue	1,5 ÷ 2,5	(16-14)	21	10	8,7	6	5	100/1000
00234*	Blu Blue	1,5 ÷ 2,5	(16-14)	20,7	10	8,7	6	4	
00330	Giallo Yellow	4 ÷ 6	(12-10)	24,7	14	8,6	6,7	5	50/500



* file n° E 137735

V0

EASYENTRY

SPINA CILINDRICA IN NYLON · FEMMINA

NYLON CYLINDER PLUG · FEMALE

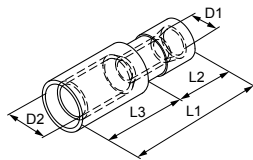

MATERIALE TERMINALE:
ottone stagnato
MATERIALE BUSSOLA: rame
MATERIALE ISOLANTE:
poliammide (PA6.6)
TEMPERATURA D'ESERCIZIO: 105 °C max
**LIVELLO DI AUTOESTINGUENZA
DELL'ISOLANTE:** UL94 V2
TENSIONE NOMINALE: 300V max
COME ASSEMBLARE: doppia crimpatura

TERMINAL MATERIAL:
tinned brass
END-SLEEVE MATERIAL: copper
INSULATION MATERIAL:
polyamide (PA6.6)
OPERATING TEMPERATURE: 105 °C max
**INSULATION SELF-EXTINGUISHING
GRADE:** UL94 V2
RATED VOLTAGE: 300V max
HOW TO ASSEMBLE: double crimping

Articolo Code	Colore Color	Sezione Section		L1	L2	L3	D1	D2	
		mm ²	(AWG/MCM)						
80140	Rosso Red	0,25 ÷ 1,5	(22-16)	23	11	9	4,2	4	
80240	Blu Blue	1,5 ÷ 2,5	(16-14)	23	11	9	4,8	5	50/500

EASYENTRY

SPINA CILINDRICA IN NYLON · MASCHIO

NYLON CYLINDER PLUG · MALE

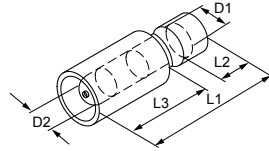

MATERIALE TERMINALE:
 ottone stagnato
MATERIALE BUSSOLA: rame
MATERIALE ISOLANTE:
 poliammide (PA6.6)
TEMPERATURA D'ESERCIZIO: 105 °C max
LIVELLO DI AUTOESTINGUENZA
DELL'ISOLANTE: UL94 V2
TENSIONE NOMINALE: 300V max
COME ASSEMBLARE: doppia crimpatura

TERMINAL MATERIAL:
 tinned brass
END-SLEEVE MATERIAL: copper
INSULATION MATERIAL:
 polyamide (PA6.6)
OPERATING TEMPERATURE: 105 °C max
INSULATION SELF-EXTINGUISHING
GRADE: UL94 V2
RATED VOLTAGE: 300V max
HOW TO ASSEMBLE: double crimping

Articolo Code	Colore Color	Sezione Section		L1	L2	L3	D1	D2	
		mm ²	(AWG/MCM)						
80130	■ Rosso Red	0,25 ÷ 1,5	(22-16)	24	11	9	4,2	4	50/500
80230	■ Blu Blue	1,5 ÷ 2,5	(16-14)	24	11	9	4,8	5	



CONNETTORI DI TESTA E GIUNTI

BUTT CONNECTORS AND JOINTS

Questo gruppo di terminali comprende i dispositivi per la connessione di due lunghezze di conduttore in rame o alluminio per applicazioni in bassa e media tensione. I terminali sono composti da doppio colletto. Le dimensioni possono essere conformi alle normative DIN. Le due lunghezze di conduttore possono essere sovrapposte (connettore parallelo) o accostate (connettori di testa). Se le due lunghezze di conduttore hanno sezioni differenti si parla di giunti di riduzione.

This group of terminals includes devices for connecting two copper or aluminum conductor lengths for low and medium voltage applications. These terminals are made of two barrels. Dimensions can be compliant with DIN standards. The two conductor lengths can be superimposed (parallel connector) or coupled (butt connectors). If the two conductor lengths have different sections, they are called reduction joints.

CONNETTORI DI TESTA E GIUNTI PER CONDUTTORI IN RAME

BUTT CONNECTORS AND JOINTS FOR COPPER CONDUCTORS

CONNETTORI DI TESTA E PARALLELI NON ISOLATI

UNINSULATED BUTT AND PARALLEL CONNECTORS

Aggraffatrice · Crimping tool		Sezione · Section mm ² (AWG/MCM)																			
Tipo · Type	Articolo · Code	0,25 (23)	0,5 (20)	1 (17)	6 (10)	10 (8)	16 (6)	25 (3)	35 (2)	50 (1/0)	70 (2/0)	95 (3/0)	120 (4/0)	150 (300)	185 (350)	240 (500)	300 (600)	400 (800)	500 (1000)	630 (1250)	
manuale · manual	510																				
	512																				
	522																				
	523																				
	524																				
	525																				
	526																				
	535																				
	5305 - kit																				
	5345 - kit																				
	5351																				
	582 + set matrici/dies 182																				
	6534 + matrice/die 635D																				
	pneumatica · pneumatic	1661 + matrice/die 535D																			
idraulica · hydraulic	182/182P/1823/1824 + set matrici/dies 182																				
	183/183P + set matrici/dies 183																				
	184 + set matrici/dies 184																				
	186 + set matrici/dies 184																				
batteria · battery	200/200A/200PA + set matrici/dies 182																				
	383 + set matrici/dies 183																				
	384 + set matrici/dies 184																				
testata · headstock	283 + set matrici/dies 183																				
	284 + set matrici/dies 184																				
	286 + set matrici/dies 184																				

CONNETTORI DI TESTA NON ISOLATI A NORMA DIN (DIN 46267) UNINSULATED BUTT CONNECTORS DIN STANDARD (DIN 46267)

Aggraffatrice · Crimping tool		Sezione · Section mm ² (AWG/MCM)																			
Tipo · Type	Articolo · Code	0,25 (23)	0,5 (20)	1 (17)	6 (10)	10 (8)	16 (6)	25 (3)	35 (2)	50 (1/0)	70 (2/0)	95 (3/0)	120 (4/0)	150 (300)	185 (350)	240 (500)	300 (600)	400 (800)	500 (1000)	630 (1250)	
manuale · manual	511																				
	513																				
	524																				
	525																				
	582 + set matrici/dies 182																				
idraulica · hydraulic	182/182P/1823/1824 + set matrici/dies 182																				
	183/183P + set matrici/dies 183																				
	184 + set matrici/dies 184																				
	186 + set matrici/dies 184																				
	200/200A/200PA + set matrici/dies 182																				
batteria · battery	383 + set matrici/dies 183																				
	384 + set matrici/dies 184																				
testata · headstock	283 + set matrici/dies 183																				
	284 + set matrici/dies 184																				
	286 + set matrici/dies 184																				

CONNETTORI DI TESTA NON ISOLATI PER MEDIA TENSIONE (M.T.) MEDIUM VOLTAGE UNINSULATED BUTT CONNECTORS (M.V.)

Aggraffatrice · Crimping tool		Sezione · Section mm ² (AWG/MCM)																			
Tipo · Type	Articolo · Code	0,25 (23)	0,5 (20)	1 (17)	6 (10)	10 (8)	16 (6)	25 (3)	35 (2)	50 (1/0)	70 (2/0)	95 (3/0)	120 (4/0)	150 (300)	185 (350)	240 (500)	300 (600)	400 (800)	500 (1000)	630 (1250)	
idraulica · hydraulic	182/182P/1823/1824 + set matrici/dies 182																				
	183/183P + set matrici/dies 183																				
	184 + set matrici/dies 184																				
	186 + set matrici/dies 184																				
	200/200A/200PA + set matrici/dies 182																				
batteria · battery	383 + set matrici/dies 183																				
	384 + set matrici/dies 184																				
testata · headstock	283 + set matrici/dies 183																				
	284 + set matrici/dies 184																				
	286 + set matrici/dies 184																				
	270 + set matrici/dies 270																				

CONNETTORI DI TESTA E PARALLELI PREISOLATI IN PVC E NYLON PVC AND NYLON INSULATED BUTT AND PARALLEL CONNECTORS

Aggraffatrice · Crimping tool		Sezione · Section mm ² (AWG/MCM)																			
Tipo · Type	Articolo · Code	0,25 (23)	0,5 (20)	1 (17)	6 (10)	10 (8)	16 (6)	25 (3)	35 (2)	50 (1/0)	70 (2/0)	95 (3/0)	120 (4/0)	150 (300)	185 (350)	240 (500)	300 (600)	400 (800)	500 (1000)	630 (1250)	
manuale · manual	534																				
	536																				
	5305 - kit																				
	5341																				
	5345 - kit																				
pneumatica · pneumatic	6534 + matrice/die 634D																				
	1661 + matrice/die 534D																				

CONNETTORI DI TESTA CON ISOLANTE TERMORESTRINGENTE BUTT CONNECTORS WITH HEAT SHRINKING INSULATION

Aggraffatrice · Crimping tool		Sezione · Section mm ² (AWG/MCM)																			
Tipo · Type	Articolo · Code	0,25 (23)	0,5 (20)	1 (17)	6 (10)	10 (8)	16 (6)	25 (3)	35 (2)	50 (1/0)	70 (2/0)	95 (3/0)	120 (4/0)	150 (300)	185 (350)	240 (500)	300 (600)	400 (800)	500 (1000)	630 (1250)	
manuale · manual	528																				
	536																				

GIUNTI PER CONDUTTORI IN ALLUMINIO E ALLUMINIO O RAME JOINTS FOR ALUMINIUM AND ALUMINIUM OR COPPER CONDUCTORS

(DIN 48201, MEDIA TENSIONE) · (DIN 48201, MEDIA TENSIONE)

Aggraffatrice · Crimping tool		Sezione · Section mm ² (AWG/MCM)																			
Tipo · Type	Articolo · Code	0,25 (23)	0,5 (20)	1 (17)	6 (10)	10 (8)	16 (6)	25 (3)	35 (2)	50 (1/0)	70 (2/0)	95 (3/0)	120 (4/0)	150 (300)	185 (350)	240 (500)	300 (600)	400 (800)	500 (1000)	630 (1250)	
idraulica · hydraulic	182/182P/1823/1824 + set matrici/dies 182																				
	183/183P + set matrici/dies 183																				
	184 + set matrici/dies 184																				
	186 + set matrici/dies 184																				
batteria · battery	200/200A/200PA + set matrici/dies 182																				
	383 + set matrici/dies 183																				
	384 + set matrici/dies 184																				
testata · headstock	283 + set matrici/dies 183																				
	284 + set matrici/dies 184																				
	286 + set matrici/dies 184																				

DERIVAZIONI A C PER CONDUTTORI IN RAME · C SHUNT FOR COPPER CONDUCTORS

Aggraffatrice · Crimping tool		Sezione · Section mm ² (AWG/MCM)																			
Tipo · Type	Articolo · Code	0,25 (23)	0,5 (20)	1 (17)	6 (10)	10 (8)	16 (6)	25 (3)	35 (2)	50 (1/0)	70 (2/0)	95 (3/0)	120 (4/0)	150 (300)	185 (350)	240 (500)	300 (600)	400 (800)	500 (1000)	630 (1250)	
manuale · manual	529																				
	582 + set matrici/dies 182																				
idraulica · hydraulic	182/182P/1823/1824 + set matrici/dies 182																				
	183/183P + set matrici/dies 183																				
	184 + set matrici/dies 184																				
	186 + set matrici/dies 184																				
batteria · battery	200/200A/200PA + set matrici/dies 182																				
	383 + set matrici/dies 183																				
	384 + set matrici/dies 184																				
testata · headstock	283 + set matrici/dies 183																				
	284 + set matrici/dies 184																				
	286 + set matrici/dies 184																				
	270 + set matrici/dies 270																				

CONNETTORI PARALLELI NON ISOLATI

UNINSULATED PARALLEL CONNECTORS

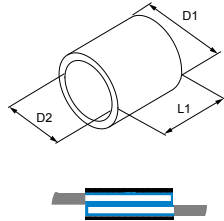

MATERIALE TERMINALE:
rame stagnato

TERMINAL MATERIAL:
tinned copper

Articolo Code	Sezione Section		L1	D1	D2	
	mm ²	(AWG/MCM)				
01162	0,25 ÷ 1,5	(22-16)	8,0	3,3	1,8	200/1000
01262	1,5 ÷ 2,5	(16-14)	8,0	4,1	2,5	
01362	4 ÷ 6	(12-10)	8,5	5,5	3,7	100/1000

CONNETTORI DI TESTA NON ISOLATI

UNINSULATED BUTT CONNECTORS

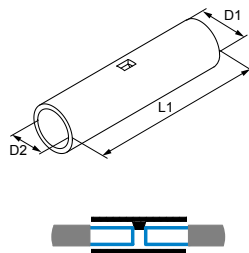

MATERIALE TERMINALE:
rame stagnato

TERMINAL MATERIAL:
tinned copper

Articolo Code	Sezione Section		L1	D1	D2	
	mm ²	(AWG/MCM)				
01160	0,25 ÷ 1,5	(22 ÷ 16)	15	3,3	1,8	200/1000
01260	1,5 ÷ 2,5	(16 ÷ 14)	15	4,1	2,5	
01360	4 ÷ 6	(12 ÷ 10)	15	5,5	3,7	100/1000
01460*	10	(7)	25	7	5	100/500
01560*	16	(5)	28	8	6	
01660*	25	(3)	28	9,5	7	100/300
01760*	35	(2)	36	11,5	8,5	
01860*	50	(1/0)	36	13	10	50/50
01960	70	(2/0)	45	15	12	
03160	95	(3/0)	46	17	13,8	
03260*	120	(4/0)	50	19	15,5	
03360*	150	(300)	60	21	17	25/25
03460*	185	(350)	64	25	19	
03560*	240	(500)	73	27	21,5	
03660*	300	(600)	75	30	24	
03760	400	(800)	85	35	27	10/10
03860	500	(1000)	97	38	30	
03960	600/630	(1250)	104	42	33,6	



* file n° E 137735

CONNETTORI DI TESTA NON ISOLATI A NORMA DIN 46267/1
UNINSULATED BUTT CONNECTORS COMPLIANT WITH DIN 46267/1

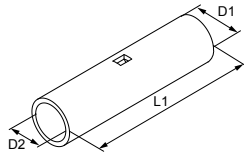

MATERIALE TERMINALE:
rame stagnato

TERMINAL MATERIAL:
tinned copper



Articolo Code	Sezione Section		N. esagono matrice # indent	L1 D1 D2			
	mm ²	(AWG/MCM)		L1	D1	D2	
81460	10	(7)	6	30	6	4,5	100/100
81560	16	(5)	8	50	8,5	5,5	
81660	25	(3)	10	50	10	7	
81760	35	(2)	12	50	12,5	8,5	
81860	50	(1/0)	14	56	14	10	50/50
81960	70	(2/0)	16	56	16	12	
83160	95	(3/0)	18	70	19	13,8	25/25
83260	120	(4/0)	20	70	21	15,5	
83360	150	(300)	22	80	23,5	17	
83460	185	(350)	25	85	25,5	19	
83560	240	(500)	28	90	29	21,5	

CONNETTORI DI TESTA NON ISOLATI PER MEDIA TENSIONE (M.T.)
UNINSULATED BUTT CONNECTORS FOR MEDIUM VOLTAGE (M.V.)

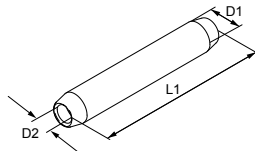

MATERIALE TERMINALE:
rame stagnato

TERMINAL MATERIAL:
tinned copper

Articolo Code	N. esagono matrice # indent	Sezione conduttore mm ² Conductor section mm ²		L1	D1	D2	
		Normale o settoriale Regular or sector	Rotondo compatto Round solid				
72025	10	25	35	60	10	7	25/50
72035	12	35	-	60	13	8,4	
72050	12	50	-	60	13	9,5	25/25
72070	16	70	-	70	18	11,5	
72095	20	95	-	80	20	13,5	
72120	22	120-125	150	80	23	15,3	
72150	22	150	160	80	23,5	17	10/10
72200	28	200	240	100	30	20	
72240	28	240	300-315	100	30	21,8	
72300	28	300-315	-	104	30	24	5/5
72400	35	400	-	116	35	27	
72500	38	500	-	118	38	30	
72630	42	630	-	130	42	33,6	

CONNETTORI PARALLELI PREISOLATI IN PVC

PVC INSULATED BUTT CONNECTORS

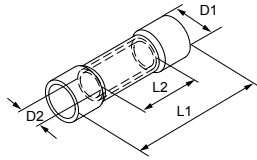

MATERIALE TERMINALE:
 rame stagnato
MATERIALE ISOLANTE:
 polivinilcloruro (PVC)
LIVELLO DI AUTOESTINGUENZA
DELL'ISOLANTE: UL94 V0
TEMPERATURA D'ESERCIZIO: 75 °C max
TENSIONE NOMINALE: 300V max

TERMINAL MATERIAL:
 tinned copper
INSULATION MATERIAL:
 polyvinylchloride (PVC)
INSULATION SELF-EXTINGUISHING
GRADE: UL94 V0
OPERATING TEMPERATURE: 75 °C max
RATED VOLTAGE: 300V max

Articolo Code	Colore Color	Sezione Section		L1	L2	D1	D2	
		mm ²	(AWG/MCM)					
00162	■ Rosso Red	0,25 ÷ 1,5	(22-16)	18	8	4,2	1,8	100/1000
00262	■ Blu Blue	1,5 ÷ 2,5	(16-14)	18	8	4,8	2,5	
00362	■ Giallo Yellow	4 ÷ 6	(12-10)	21,5	8,5	6,5	3,7	50/500

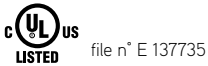
V0

CONNETTORI DI TESTA PREISOLATI IN PVC

PVC INSULATED BUTT CONNECTORS

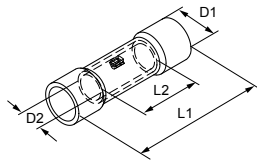

MATERIALE TERMINALE:
 rame stagnato
MATERIALE ISOLANTE:
 polivinilcloruro (PVC)
LIVELLO DI AUTOESTINGUENZA
DELL'ISOLANTE: UL94 V0
TEMPERATURA D'ESERCIZIO: 75 °C max
TENSIONE NOMINALE: 300V max

TERMINAL MATERIAL:
 tinned copper
INSULATION MATERIAL:
 polyvinylchloride (PVC)
INSULATION SELF-EXTINGUISHING
GRADE: UL94 V0
OPERATING TEMPERATURE: 75 °C max
RATED VOLTAGE: 300V max

Articolo Code	Colore Color	Sezione Section		L1	L2	D1	D2	
		mm ²	(AWG/MCM)					
00160	■ Rosso Red	0,25 ÷ 1,5	(22-16)	25	15	4,2	1,8	100/1000
00260	■ Blu Blue	1,5 ÷ 2,5	(16-14)	26,5	15	4,8	2,5	
00360	■ Giallo Yellow	4 ÷ 6	(12-10)	27	15	6,5	3,7	50/500

V0

CONNETTORI DI TESTA PREISOLATI IN NYLON NYLON INSULATED BUTT CONNECTORS

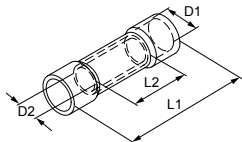

MATERIALE TERMINALE:
rame stagnato
MATERIALE ISOLANTE:
poliammide (PA6.6)
**LIVELLO DI AUTOESTINGUENZA
DELL'ISOLANTE:** UL94 V2
TEMPERATURA D'ESERCIZIO: 105 °C max
TENSIONE NOMINALE: 300V max

TERMINAL MATERIAL:
tinned copper
INSULATION MATERIAL:
polyamide (PA6.6)
**INSULATION SELF-EXTINGUISHING
GRADE:** UL94 V2
OPERATING TEMPERATURE: 105 °C max
RATED VOLTAGE: 300V max

Articolo Code	Colore Color	Sezione Section		L1	L2	D1	D2	
		mm ²	(AWG/MCM)					
80160*	■ Rosso Red	0,25 ÷ 1,5	(22-16)	26	15	4,2	1,8	100/100
80260*	■ Blu Blue	1,5 ÷ 2,5	(16-14)	26	15	4,8	2,5	
80360*	■ Giallo Yellow	4 ÷ 6	(12-10)	27	15	6,5	3,7	50/500
80460	■ Nero Black	10	(8)	43	26	8,2	4,8	100/100
80560	■ Nero Black	16	(6)	46	29	9	6	
80660	■ Nero Black	25	(4)	46	29	11,5	7	



* file n° E 137735

CONNETTORI DI TESTA CON ISOLANTE TERMORESTRINGENTE BUTT CONNECTORS WITH HEAT SHRINKING INSULATION

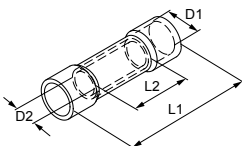

MATERIALE TERMINALE:
rame stagnato
MATERIALE ISOLANTE:
termorestringente con adesivo sigillante
TEMP. DI RESTRINGIMENTO: 150 °C
TEMP. D'ESERCIZIO: -55 °C +105 °C max
RIGIDITÀ DIELETTRICA:
12 kV/mm - IEC 243
COME ASSEMBLARE:
usare riscaldatore ad aria **1108**

TERMINAL MATERIAL:
tinned copper
INSULATION MATERIAL:
thermo-shrinkable with sealing adhesive
SHRINKING TEMP.: 150 °C
OPERATING TEMP.: -55 °C +105 °C max
DIELECTRIC STRENGTH:
12 kV/mm - IEC 243
HOW TO ASSEMBLE:
use heat air gun **1108**

Articolo Code	Colore Color	Sezione Section		L1	L2	D1	D2	
		mm ²	(AWG/MCM)					
90160	■ Rosso Red	0,5 ÷ 1,5	(20-16)	35	15	4,50	1,8	100/1000
90260	■ Blu Blue	1,5 ÷ 2,5	(16-14)	37	15	5,50	2,5	
90360	■ Giallo Yellow	4 ÷ 6	(12-10)	41	15	6,50	3,7	50/500

GIUNTI A PIENA TRAZIONE PER CONDUTTORI IN RAME E LINEE AEREE

FULL TENSILE JOINTS FOR COPPER CONDUCTORS AND AERIAL LINES

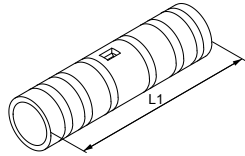

MATERIALE TERMINALE:
rame elettrolitico
CARATTERISTICA:
elevata resistenza meccanica alla trazione
APPLICAZIONE:
giunzioni di linee aeree in media tensione

TERMINAL MATERIAL:
electrolytic copper
FEATURE:
high mechanical resistance to traction
APPLICATION:
connection of medium voltage aerial lines

Articolo Code	Sezione Section		Formazione conduttore Nr. fili elem. # Wires	Ø esterno cond. conductor external Ø		L1	
	mm ²	(AWG/MCM)		Ø mm	L1		
75010	10	(7)	7 x 1,35	4,05	62	25/25	
75016	16	(5)	1 x 4,5	4,5	78		
75017	16	(5)	7 x 1,35	5,1	78		
75025	25	(3)	7 x 2,14	6,42	91		
75035	35	(2)	7 x 2,52	7,56	100	10/10	
75050	50	(1/0)	7 x 3 - 19 x 1,80	9	125		
75070	63-70	(2/0)	19 x 2 - 19 x 2,14	10,5 - 10,70	125		
75095	95	(3/0)	19 x 2,52	12,6	189		

GIUNTI PER CONDUTTORI IN ALLUMINIO DIN 48201

JOINTS FOR DIN 48201 ALUMINUM CONDUCTORS

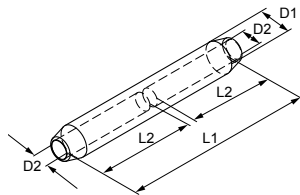

MATERIALE TERMINALE:
alluminio con purezza non inferiore a 99,5%
NORME DI RIFERIMENTO: DIN 48201
PROTEZIONE: la sede del conduttore è riempita di grasso (punto di goccia a 90 °C) e chiusa con tappo di plastica per evitare l'ossidazione.

TERMINAL MATERIAL:
aluminum with no less than 99,5% purity
ACCORDING TO STD.: *DIN 48201*
PROTECTION: *the conductor housing is filled with grease (dropping point 90 °C) and plugged with a plastic cap to avoid oxidation.*

Articolo Code	Sezione Section		N. esagono matrice # indent	L1 L2 D1 D2				
	mm ²	(AWG/MCM)		L1	L2	D1	D2	
70402	35-35	(2-2)	13	95	45,5	14	8	10/10
70403	50-50	(1/0-1/0)	15	95	45,5	16	9,8	
70404	70-70	(2/0-2/0)	18	100	48	18,5	11,2	1/1
70405	95-95	(3/0-3/0)	21	105	50,5	22	13,5	10/10
70406	120-120	(4/0-4/0)	22	110	52,5	23	14,7	
70407	150-150	(300-300)	25	110	52,5	25	16,3	1/1
70408	185-185	(350-350)	28	130	62	28,5	18,3	
70409	240-240	(500-500)	32	130	62	32	21	5/5

GIUNTI PER CONDUTTORI IN ALLUMINIO MEDIA TENSIONE (M.T.) JOINTS FOR MEDIUM VOLTAGE (M.V.) ALUMINUM CONDUCTORS

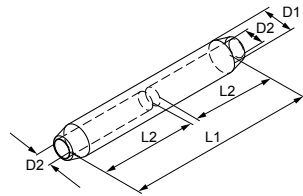

MATERIALE TERMINALE:
alluminio con purezza non inferiore a 99,5%
NORME DI RIFERIMENTO: DIN 48201
PROTEZIONE: la sede del conduttore è riempita di grasso (punto di goccia a 90 °C) e chiusa con tappo di plastica per evitare l'ossidazione.

TERMINAL MATERIAL:
aluminum with no less than 99,5% purity
ACCORDING TO STD.: DIN 48201
PROTECTION: the conductor housing is filled with grease (dropping point 90 °C) and plugged with a plastic cap to avoid oxidation.

Articolo Code	Sezione Section		N. esagono matrice # indent					
	mm ²	(AWG/MCM)		L1	L2	D1	D2	
70202	35-35	(2-2)	20	138	67	20	8	
70203	50-50	(1/0-1/0)	20	138	67	20	9	
70204	70-70	(2/0-2/0)	20	138	67	20	11	10/10
70205	95-95	(3/0-3/0)	20	138	67	20	12,5	
70206	120-120	(4/0-4/0)	25	164	80	25	13,7	
70207	150-150	(300-300)	25	164	80	25	15,5	
70208	185-185	(350-350)	32	176	86	32	17	1/1
70209	240-240	(500-500)	32	176	86	32	19,5	10/10

GIUNTI DI RIDUZIONE PER CONDUTTORI IN ALLUMINIO O RAME MEDIA TENSIONE (M.T.) REDUCTION JOINTS FOR MEDIUM VOLTAGE (M.V.) ALUMINUM OR COPPER CONDUCTORS

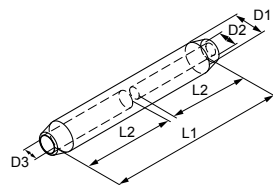

MATERIALE TERMINALE:
Alluminio non rivestito con purezza non inferiore a 99,5%
NORME DI RIFERIMENTO: DIN 48201
PROTEZIONE: la sede del conduttore è riempita di grasso (punto di goccia a 90 °C) e chiusa con tappo di plastica per evitare l'ossidazione.
APPLICAZIONE: connessione di conduttori in Al a conduttore di sezione minore in Al o Cu

TERMINAL MATERIAL:
Aluminum with no less than 99,5% purity
ACCORDING TO STD.: DIN 48201
PROTECTION: the conductor housing is filled with grease (dropping point 90 °C) and plugged with a plastic cap to avoid oxidation
APPLICATION: connection of Al conductors to smaller Al or Cu conductors

Articolo Code	Sezione Section		N. esagono matrice # indent						
	mm ²	(AWG/MCM)		L1	L2	D1	D2	D3	
70232	50-35	(1/0-2)	20	138	67	20	8	9	
70243	70-50	(2/0-1/0)	20	138	67	20	9	11	
70253	95-50	(3/0-1/0)	20	138	67	20	9	12,5	10/10
70254	95-70	(3/0-2/0)	20	138	67	20	11	12,5	
70264	120-70	(4/0-2/0)	25	164	80	25	11	13,7	
70265	120-95	(250-3/0)	25	164	80	25	12,5	13,7	
70275	150-95	(300-3/0)	25	164	80	25	12,5	15,5	
70276	150-120	(300-4/0)	25	164	80	25	13,7	15,5	
70284	185-50	(350-1/0)	32	176	86	32	9	17	
70285	185-95	(350-3/0)	32	176	86	32	12,5	17	
70286	185-120	(350-4/0)	32	176	86	32	13,7	17	
70287	185-150	(350-300)	32	176	86	32	15,5	17	
70297	240-150	(500-300)	32	176	86	32	15,5	19,5	
70298	240-185	(500-350)	32	176	86	32	17	19,5	

TRECCE DI RAME FLESSIBILI PER COLLEGAMENTI DI MESSA A TERRA

FLEXIBLE COPPER TWISTED PAIRS FOR EARTHING CONNECTIONS

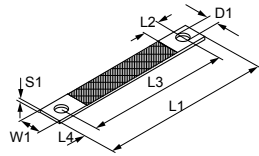

MATERIALE TERMINALE:
rame naturale/stagnato

TERMINAL MATERIAL:
natural/tinned copper

Differenti misure sono disponibili a richiesta. *Different sizes are available on demand.*

Art. passivato <i>Code passivated</i>	Art. stagnato <i>Code tinned</i>	Sezione <i>Section</i>										
		mm ²	(AWG/MCM)	W1	L1	L2	L3	L4	D1	S1		
60015	61015	10	(7)	17	150	12	130	10	9	2		
60020	61020			17	200	12	180	10	9	2		
60025	61025			17	250	12	230	10	9	2		
60115	61115	16	(5)	17	150	12	130	10	9	2,5	25/25	
60120	61120			17	200	12	180	10	9	2,5		
60125	61125			17	250	12	230	10	9	2,5		
60130	61130			17	320	12	300	10	9	2,5		
60135	61135			17	350	12	330	10	9	2,5		
60142	61142			17	420	12	400	10	9	2,5		
60157	61157			17	570	12	550	10	9	2,5		
60166	61166			17	660	12	640	10	9	2,5		
60215	61215	25	(3)	22	150	12	130	10	9	3		
60220	61220			22	200	12	180	10	9	3		
60225	61225			22	250	12	230	10	9	3		
60230	61230			22	300	12	280	10	9	3		

DERIVAZIONE A C C SHUNT

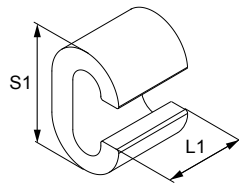
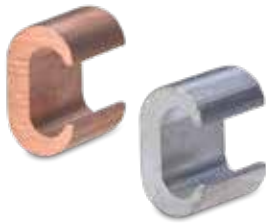

MATERIALE TERMINALE:
rame

TERMINAL MATERIAL:
copper

Art. rame rosso <i>Code Copper Bright</i>	Art. stagnato <i>Code tinned</i>	Sezione <i>Section</i>		Derivazione diritte a T		Derivazione a croce			
				<i>Straight T shunt Fig. 1-2</i>		<i>Cross shunt Fig. 3</i>			
		mm ²	(AWG/MCM)	Passante <i>Primary</i>	Derivato <i>Secondary</i>	Sezione mm ² <i>Section mm²</i>	L1	S1	
01416	014161	6-6	(10-10)	6-2,5	6-1,5	-	9	9,8	
01400	014001	10-10	(7-7)	10	10-1,5	-	12	12,6	
01401	014011	16-16	(5-5)	16	16-2,5	-	17,5	19,4	
01408	014081	25-10	(3-7)	25-16	10-1,5	-	17	19,8	100/100
01402	014021	25-25	(3-3)	25	25-16	-	17,5	21,4	
01409	014091	35-16	(2-5)	40-10	16-1,5	25-25	21,5	24,6	
01403	014031	35-35	(2-2)	40-35	40-25	35-35	21,5	26,6	
01410	014101	50-25	(1/0-3)	50	25-4	-	26,5	32,9	
01404	014041	50-50	(170-1/0)	50	50-35	-	26,5	33	
01411	014111	70-35	(2/0-2)	70-63	40-4	-	27	33	
01405	014051	70-70	(2/0-2/0)	70-50	70-35	50-50	27	34	
01412	014121	95-35	(3/0-2)	95-63	40-4	-	30	40,5	
01406	014061	95-95	(3/0-3/0)	100-80	100-63	-	30	41	25/25
01413	014131	95-70	(3/0-2/0)	100-80	70-50	63-63 70-70	30	41	
01407	014071	120-120	(4/0-4/0)	125-110	125-25	-	30	45	
01414	014141	150-120	(300-4/0)	160-150	125-25	95-95 120-120	31	45	
01417	014171	150-150	(300/300)	150	150-63	-	30	45,3	
01415	014151	185-95	(350-3/0)	185	100-16	125-125	31	45	
01418	014181	185-185	(350-350)	185-120	185-120	-	22,6	68	
01421	014211	240-120	(500-4/0)	240-150	120-95	-	22,6	68	15/15

POSSIBILITÀ DI MONTAGGIO ASSEMBLING TYPE

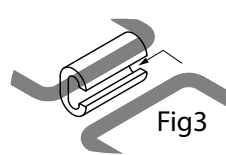
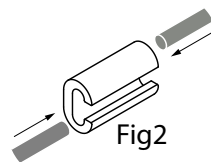
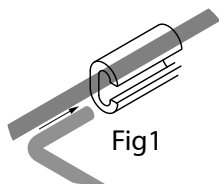

ASSORTIMENTI ASSORTMENTS

Il catalogo BM include anche i terminali in assortimento, proposti in diverse tipologie per meglio soddisfare le esigenze degli elettricisti.

Sono disponibili assortimenti di terminali a bussola, capicorda per conduttori in rame $\leq 6 \text{ mm}^2$ e terminali a connessione rapida. Alcuni sono corredati dalla pinza aggraffatrice base o automatica e sono messi in vendita in valigetta di plastica con contenitori fissi o rimovibili.

Gli assortimenti senza pinza sono proposti in un pratico contenitore.

BM catalogue also includes several kinds of terminal assortments, designed to better meet the needs of electricians.

There are assortments of end-sleeves, terminals for copper cable $\leq 6 \text{ mm}^2$ and quick connection terminals.

Some assortments are equipped with a basic or automatic crimping tool and are sold in a plastic case with fixed or removable containers.

The assortments without crimping tool come in a practical container.







ASSORTIMENTO IN DISTRIBUTORE PLASTICO

ASSORTMENT BOX

Articolo Code	Descrizione Description	Sezione Section		Assortimento composto da Assortment including	
		mm ²	(AWG/MCM)	Articolo - Code	Pz / art. Pcs / code
00421	 Terminali a bussola isolati cavo singolo <i>Insulated single cable end-sleeves</i>	0,5-2,5	(22-14)	00601-00506	50
				00602-00603-00604	100
00422	 Terminali a bussola isolati cavo singolo <i>Insulated single cable end-sleeves</i>	4-16	(12-6)	00508	50
				00610-00612	20
				00614	10
00423	 Terminali a bussola isolati cavo doppio <i>Insulated double cable end-sleeves</i>	2x0,75 2x2,5	(20-14)	00652-00654-00656-00558	50
00424	 Terminali a bussola isolati cavo doppio <i>Insulated double cable end-sleeves</i>	2x4 2x16	(12-6)	00560	20
				00661-00662	10
				00663	5





ASSORTIMENTO CON PINZA MECCANICA

ASSORTMENT WITH CRIMPING TOOL

Articolo Code		Descrizione Description	Sezione Section		Pinza Tool	Assortimento composto da Assortment including	Pz / art. Pcs / code
			mm ²	(AWG/MCM)			
80411		Capicorda in rame isolati <i>Insulated copper terminals</i>	0,25 - 6	(22-10)	536	00108-00119-00120-00150- 00220-00225-00250-00325- 00331-00350	8
80415		Terminali a bussola isolati <i>Insulated end-sleeve terminals</i>	0,25 - 2,5	(24-14)	540	00500-00501-00502-00503- 00504-005041-00506- 005061-005002-00507	25
80416		Terminali a bussola isolati <i>Insulated end-sleeve terminals</i>	0,5 - 16	(22-6)	541	00501-00502-00503-00504- 005041-00506-00508	25
						00510-00512	10
						514	5
80412		Terminali a connessione rapida <i>Quick-connect terminals</i>	0,25 - 6	(22-10)	536	00190-00180-00130-00140- 00290-00280-00298-00391- 00380-00360	5





ASSORTIMENTO IN VALIGETTA DOPPIA CON PINZA AUTOMATICA

ASSORTMENT IN DOUBLE CASE WITH AUTOMATIC CRIMPING TOOL

Articolo Code	Descrizione Description	Sezione Section		Pinza Tool	Assortimento composto da Assortment including		
		mm ²	(AWG/MCM)		Articolo - Code	Pz / art. Pcs / code	Fascetta nr. 50 pz 50 pcs Tie
80403	 Capicorda in rame non isolati <i>Uninsulated copper terminals</i>	0,25 - 6	(22-10)	535	01107-01108-01119-01120- 01125-01150-01219-01220- 01225-01226-01250-01325- 01326-01331-01160-01260- 01360	15	B2025
80401	 Capicorda in rame isolati <i>Insulated copper terminals</i>	0,25 - 6	(22-10)	534	00107-00108-00119-00120- 00125-00150-00219-00220- 00225-00226-00250-00325- 00326-00331-00160-00260- 00360	15	B2025
80405	 Terminali a bussola isolati <i>Insulated end-sleeve terminals</i>	0,14 - 4	(26-12)	537	005001-00500-005002- 00502-00503-00504- 005041-00506-00508-00501 00505-005061-00507- 005081-00509	50 25	B2025
80404	 Terminali a connessione rapida non isolati + copripresa <i>Uninsulated quick-connect terminals + sleeves</i>	0,5 - 2,5	(20-14)	531	91103-91104-91105-91203- 91204-91205-01190-01180- 01290-01280-01198-01298- 01295-01017-01005-01014- 01016	10	B2025
80402	 Terminali a connessione rapida preisolati <i>Insulated quick-connect terminals</i>	0,25 - 6	(22-10)	534	00390-00190-00180-00198- 00130-00140-00290-00280- 00230-00240-00298-00391- 00380-00260-00270-00370- 00360	10	B2025

ASSORTIMENTO IN VALIGETTA CON CONTENITORI RIMOVIBILI E PINZA AUTOMATICA

ASSORTMENT IN PLASTIC CASE WITH REMOVABLE BOXES AND AUTOMATIC CRIMPING TOOL

Articolo Code	Descrizione Description	Sezione Section		Pinza Tool	Assortimento composto da Assortment including	
		mm ²	(AWG/MCM)		Articolo - Code	Pz / art. Pcs / code
00411	 Capicorda in rame isolato <i>Insulated copper terminals</i>	0,25 - 6	(22-10)	534	00119-00120-00125-00150- 00219-00220-00225-00250- 00160-00260-00190-00290- 00180-00280	100
					00325-00331-00360-00291	50
00412	 Terminali a bussola isolati cavo singolo e cavo doppio <i>Single and double cable insulated end-sleeve terminals</i>	0,75 - 16	(20-6)	541	00502-00503-00504	500
					00506	250
					00508-00552-00554-00556	200
					00510-00558-00560	100
00413	 Terminali a bussola isolati cavo singolo e cavo doppio <i>Single and double cable insulated end-sleeve terminals</i>	0,75 - 16	(20-6)	5382	00502-00503-00504	500
					00506	250
					00508-00552-00554-00556	200
					00510-00558-00560	100
00417	 Terminali a bussola isolati cavo singolo e cavo doppio <i>Single and double cable insulated end-sleeve terminals</i>	0,75 - 16	(20-6)	53816	00502-00503-00504	500
					00506	250
					00508-00552-00554-00556	200
					00510-00558-00560	100
					00512-00514-00516	50





ATTREZZATURE

EQUIPMENT

AGGRAFFATRICI

CRIMPING TOOLS

Pag. 127

TRANCIACAVI E TRANCIAFUNI

CABLE CUTTERS AND WIRE ROPE CUTTERS

Pag. 157

FORATRICI

DRILLERS

Pag. 165

MULTITESTA

MULTIHEAD

Pag. 176

CENTRALINE

PUMPS

Pag. 179

AGGRAFFATRICI CRIMPING

La pinza aggraffatrice, o semplicemente aggraffatrice, è l'utensile utilizzato per l'aggraffatura del terminale sul conduttore. Pinza aggraffatrice e terminale hanno pari importanza, in quanto la qualità dell'aggraffatura è assicurata solo dal loro esatto abbinamento. Esistono più tipologie di aggraffatrici e la scelta dipende dal tipo e dalla sezione del terminale, nonché dalla frequenza di utilizzo dell'utensile. Per una stessa tipologia di terminale, la forza richiesta per l'aggraffatura aumenta all'aumentare della sezione del terminale. Per tale motivo si passa dalle pinze manuali meccaniche, a quelle con i manici lunghi, sino alle pinze oleodinamiche. Se aumenta poi la frequenza di utilizzo, sono consigliate le pinze alimentate a batteria o le testate per centraline.

The crimping tool is the tool used to crimp the terminal on the conductor. Crimping tool and terminal are equally important, as the crimping quality is guaranteed only by their exact combination. There are more types of crimping tools and the choice depends on the type and section of the terminal as well as on how often the tool is used. For the same terminal type, the force required for crimping increases as the terminal section increases. For this reason, the range includes mechanical manual crimping tools, tools with long handles and hydraulic ones. If the tools are used often then, battery powered crimping tools or heads for pumps are recommended.

MECCANICHE · STANDARD

MECHANICAL · STANDARD

Pinze interamente stampate in acciaio al carbonio temperato con trattamento superficiale di brunitura. Manici isolati in materiale plastico.

Le pinze BM 536, BM 522 e BM 530 sono dotate di dispositivo tagliacavi, spelacavi e trancia viti.

Crimping tool in carbon steel tempered with burnishing surface treatment. Insulated handles in plastic material.

BM 536, BM 522 and BM 530 pliers are equipped with cable cutters, strippers and screw cutters.



1



2



3

Figura Figure	Articolo Code	Descrizione Description	Lunghezza Length	Larghezza Width	Spessore Thickness	Peso Weight	Dim. confezione Pack size LxIxH LxWxH	
1	536	Pinza aggraffatrice per capicorda preisolati da 0,25 a 6 mm ² <i>Crimping tool for insulated terminals from 0.25 to 6 mm²</i>	220	60	15	0,25	350x100x20	SC
2	522	Pinza aggraffatrice per capicorda non isolati in rame da 0,25 a 6 mm ² <i>Crimping tool for uninsulated terminals from 0.25 to 6 mm²</i>	220	60	15	0,25	350x100x20	SC
3	530	Pinza aggraffatrice per capicorda aperti in ottone da 0,5 a 6 mm ² <i>Crimping tool for brass open terminals from 0.5 to 6 mm²</i>	220	60	15	0,30	350x100x20	SC



1



2

Figura Figure	Articolo Code	Descrizione Description	Lunghezza Length	Larghezza Width	Spessore Thickness	Peso Weight	Dim. confezione Pack size LxIxH LxWxH	
1	540	Pinza aggraffatrice per terminali a bussola 0,25 a 2,5 mm ² <i>Crimping tool for end-sleeves from 0.25 to 2.5 mm²</i>	170	70	15	0,22	255x95x20	SC
2	541	Pinza aggraffatrice per terminali a bussola 0,75 a 16 mm ² <i>Crimping tool for end-sleeves from 0.75 to 16 mm²</i>	190	70	15	0,35	290x95x20	SC



Articolo Code	Descrizione Description	Lunghezza Length	Larghezza Width	Spessore Thickness	Peso Weight	Dim. confezione Pack size LxIxH LxWxH	
542	Pinza aggraffatrice per terminali a bussola 10 a 35 mm ² <i>Crimping tool for end-sleeves from 10 to 35 mm²</i>	225	65	18	0,4	290x95x20	SC

MECCANICHE · AUTOMATICHE · STANDARD
MECHANICAL · AUTOMATIC · STANDARD

Matrici in acciaio temperato con resistenza meccanica di 1000 N/mm² garantite per un alto grado di resistenza all'usura e per un'altissima precisione negli accoppiamenti.
Tempered steel dies with a mechanical strength of 1000 N/mm² that guarantee a high degree of resistance to wear and a very high precision in couplings.

Impugnature ergonomiche in materiale plastico bicomponente.
Ergonomic handles in bi-component plastic.



Corpo in acciaio stampato a freddo con trattamento superficiale di elettroforesi.
Cold-pressed steel body with electrophoresis coating.

Perno per la regolazione progressiva della forza di aggraffatura
Pin for adjusting the crimping force.

Dispositivo di sblocco automatico di fine crimpatura per garantire la qualità dell'aggraffatura e per riaprire la pinza prima del raggiungimento del fine corsa in caso di errata manovra
Automatic end-of-work release device to guarantee the crimping quality and to open the tool in case of a wrong manoeuvre.

Lunghezza <i>Length</i>	Larghezza <i>Width</i>	Spessore <i>Thickness</i>	Peso <i>Weight</i>	Dim. confezione <i>Pack size</i>	
mm	mm	mm	kg	LxH LxWxH	
220	80	20	600	250x85x25	SC

Articolo Code	Descrizione Description
534	Pinza aggraffatrice per terminali preisolati da 0,25 a 6 mm ² (AWG 22-10) <i>Crimping tool for insulated terminals from 0,25 to 6 mm² (AWG 22-10)</i>

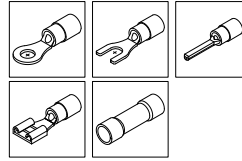
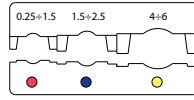

Articolo Code	Descrizione Description
537	Pinza aggraffatrice per terminali a bussola da 0,5 a 4 mm ² (AWG 22-12) <i>Crimping tool for end-sleeve terminals from 0,5 to 4 mm² (AWG 22-12)</i>

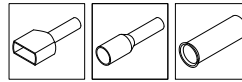
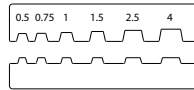

Articolo Code	Descrizione Description
539	Pinza aggraffatrice per terminali a bussola da 6 a 16 mm ² (AWG 10-6) <i>Crimping tool for end-sleeve terminals from 6 to 16 mm² (AWG 10-6)</i>

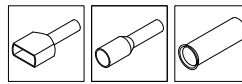
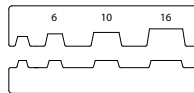

Articolo Code	Descrizione Description
533	Pinza aggraffatrice per terminali a bussola da 10 a 35 mm ² (AWG 8-2) <i>Crimping tool for end-sleeve terminals from 10 to 35 mm² (AWG 8-2)</i>

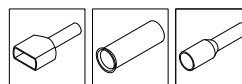
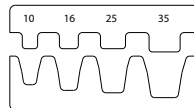

Articolo Code	Descrizione Description
531	Pinza aggraffatrice per terminali in ottone aperti da 0,5 a 6 mm ² (AWG 20-10) <i>Crimping tool for open barrel terminals from 0,5 to 6 mm² (AWG 20-10)</i>

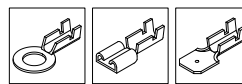
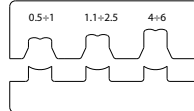

Articolo Code	Descrizione Description
5311	Pinza aggraffatrice per terminali a connessione rapida per femmina a bandiera - 1 mm ² (AWG 18) <i>Crimping tool for quick-connect female flag terminals - 1 mm² (AWG 18)</i>

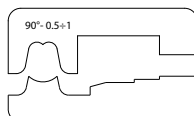

Articolo Code	Descrizione Description
5312	Pinza aggraffatrice per terminali a connessione rapida per femmina a bandiera - 2,5 mm ² (AWG 14) <i>Crimping tool for quick-connect female flag terminals - 2,5 mm² (AWG 14)</i>

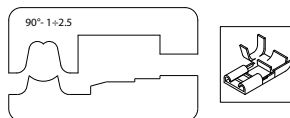

Articolo Code	Descrizione Description
535	Pinza aggraffatrice per terminali non isolati in rame da 0,5 a 10 mm ² (AWG 20-8) <i>Crimping tool for uninsulated copper terminals from 0,5 to 10 mm² (AWG 20-8)</i>

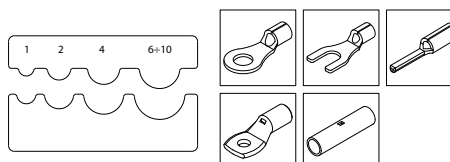

Articolo Code	Descrizione Description
543	Pinza aggraffatrice per connettori coassiali RG 58-59 <i>Crimping tool for coaxial connectors RG 58-59</i>

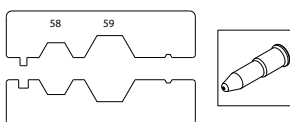

Articolo Code	Descrizione Description
532	Pinza aggraffatrice per terminali a connessione rapida isolati femmina a bandiera da 0,5 a 2,5 mm ² (AWG 20-14) <i>Crimping tool for quick-connect insulated female terminals from 0,5 to 2,5 mm² (AWG 20-14)</i>

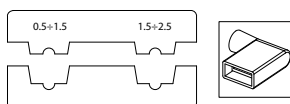

ASSORTIMENTI · PINZA MECCANICA AUTOMATICA STANDARD + 5 MATRICI

KITS · STANDARD AUTOMATIC MECHANICAL CRIMPING TOOL + 5 DIES

Assortimento in valigetta plastica completo di pinza aggraffatrice BM 5340 e 5 matrici intercambiabili.

Assortment kit in a plastic case complete with BM 5340 crimping tool and 5 interchangeable dies.



Dispositivo per il bloccaggio automatico delle matrici senza l'utilizzo di utensili.
Devices that automatically locks the dies without the need of any tool.

Inserimento rapido delle matrici senza l'utilizzo di utensili.
Easy and tool-less insertion of the dies.



Lunghezza Length	Larghezza Width	Spessore Thickness	Peso Weight	Dim. confezione Pack size LxH LxWxH	
mm	mm	mm	kg	mm	
220	80	20	0,6	290x210x50	VA

Articolo Code	Composto da Including	Descrizione Description	
5305	5340	Pinza aggraffatrice con matrici intercambiabili. Crimping tool with interchangeable dies.	
	534D	Matrice per terminali preisolati da 0,25 a 6 mm ² (AWG 22-10) Die for insulated terminal from 0,25 to 6 mm ² (AW 22-10)	
	537D	Matrice per terminali a bussola da 0,5 a 4 mm ² (AWG 22-12) Die for end-sleeve terminals from 0,5 to 4 mm ² (AWG 22-12)	
	539D	Matrice per terminali a bussola da 6 a 16 mm ² (AWG 10-6) Die for end-sleeve terminals from 6 to 16 mm ² (AWG 10-6)	
	531D	Matrice per terminali in ottone aperti da 0,5 a 6 mm ² (AWG 20-10) Die for open barrel brass terminals from 0,5 to 6 mm ² (AWG 20-10)	
	535D	Matrice per terminali non isolati in rame da 0,5 a 10 mm ² (AWG 20-7) Die for uninsulated copper terminals from 0,5 to 10 mm ² (AWG 20-8)	

MECCANICHE · AUTOMATICHE · CON DEMOLTIPLICA
MECHANICAL · AUTOMATIC · WITH REDUCTION

Perno per la regolazione progressiva della forza di aggraffatura.
Pin for adjusting the crimping force.

Impugnature realizzate con particolare sagoma ergonomica che consente non solo di effettuare l'operazione di aggraffatura con estrema facilità ma anche di tenere l'utensile in una sola mano a pinza completamente aperta.
Ergonomically shaped handles which allow users to perform the crimping operations with extreme ease as well as to kip the tool in one hand even with fully open clamp.



Alto coefficiente di demoltiplicazione per ottenere la massima forza di aggraffatura con un minimo sforzo manuale.
High reduction coefficient to achieve maximum crimping pressure with minimal effort.

Dispositivo di sblocco automatico di fine crimpatura per garantire la qualità dell'aggraffatura e per riaprire la pinza prima del raggiungimento del fine corsa in caso di errata manovra.
Automatic end-of-work release device to guarantee the crimping quality and to open the tool in case of a wrong manoeuvre.

Lunghezza <i>Length</i>	Larghezza <i>Width</i>	Spessore <i>Thickness</i>	Peso <i>Weight</i>	Dim. confezione <i>Pack size</i>	
				LxH <i>LxWxH</i>	
mm	mm	mm	kg	mm	
225	80	20	0,54	245x85x25	SC

Articolo <i>Code</i>	Descrizione <i>Description</i>
5341	Pinza aggraffatrice con demoltiplica per terminali preisolati da 0,25 a 6 mm ² (AWG 22-10) <i>Crimping tool with reduction for insulated terminals from 0,25 to 6 mm² (AWG 22-10)</i>

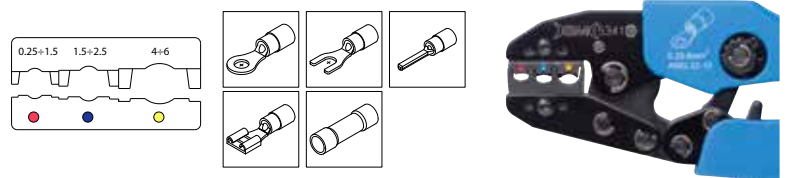

Articolo <i>Code</i>	Descrizione <i>Description</i>
5371	Pinza aggraffatrice con demoltiplica per terminali a bussola da 0,5 a 4 mm ² (AWG 22-12) <i>Crimping tool with reduction for end-sleeve terminals 0,5-4 mm² (AWG 22-12)</i>

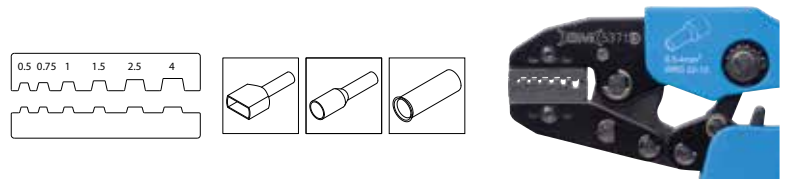

Articolo Code	Descrizione Description
5391	Pinza aggraffatrice con demoltiplica per terminali a bussola da 6 a 16 mm ² (AWG 10-6) <i>Crimping tool with reduction for end-sleeve terminals 6-16 mm² (AWG 10-6)</i>

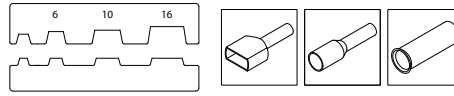

Articolo Code	Descrizione Description
5331	Pinza aggraffatrice con demoltiplica per terminali a bussola da 25 a 50 mm ² (AWG 4-1) <i>Crimping tool with reduction for end-sleeve terminals 25-50 mm² (AWG 4-1)</i>

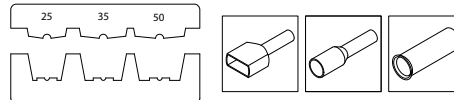

Articolo Code	Descrizione Description
5313	Pinza aggraffatrice con demoltiplica per terminali in ottone aperti da 0,5 a 6 mm ² (AWG 20-10) <i>Crimping tool with reduction for open barrel brass terminals 0,5-6 mm² (AWG 20-10)</i>

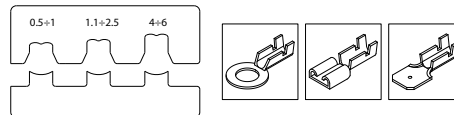

Articolo Code	Descrizione Description
5314	Pinza aggraffatrice con demoltiplica per terminali a connessione rapida per femmina a bandiera - 1 mm ² (AWG 18) <i>Crimping tool with reduction for quick-connect female flag terminals - 1 mm² (AWG 18)</i>

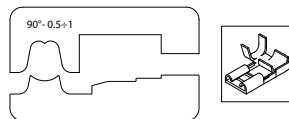

Articolo Code	Descrizione Description
5315	Pinza aggraffatrice con demoltiplica per terminali a connessione rapida per femmina a bandiera - 2,5 mm ² (AWG 14) <i>Crimping tool with reduction for quick-connect female flag terminals - 2,5 mm² (AWG 14)</i>

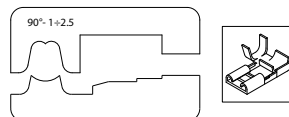

Articolo Code	Descrizione Description
5351	Pinza aggraffatrice con demoltiplica per terminali non isolati rame da 0,5 a 10 mm ² (AWG 20-8) <i>Crimping tool with reduction for uninsulated copper terminals 0,5-10 mm² (AWG 20-8)</i>

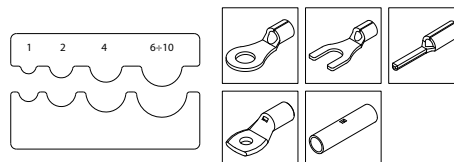

Articolo Code	Descrizione Description
5431	Pinza aggraffatrice con demoltiplica per connettori coassiali RG58-59 <i>Crimping tool with reduction for coaxial connectors RG58-59</i>

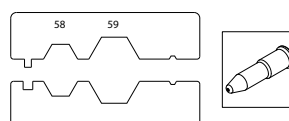

ASSORTIMENTI · PINZA MECCANICA AUTOMATICA CON DEMOLTIPLICA + 5 MATRICI
KITS · AUTOMATIC MECHANICAL CRIMPING TOOL WITH REDUCTION + 5 DIES

Assortimento in valigetta plastica completo di pinza BM 5341 e 5 matrici.

Assortment kit in a plastic case complete with BM 5341 crimping tool and 5 dies



Ampia gamma di matrici di alta precisione, per capicorda nudi e preisolati, per capicorda in ottone aperti, per terminali a bussola nelle sezioni da 0.25 a 50 mm².

A variety of high precision crimping dies are available: for insulated and uninsulated terminals, for open brass barrel terminals, and for end-sleeves terminals from 0.25 to 50 mm².

Lunghezza <i>Length</i>	Larghezza <i>Width</i>	Spessore <i>Thickness</i>	Peso <i>Weight</i>	Dim. confezione <i>Pack size</i> LxH LxWxH	
mm	mm	mm	kg	mm	
220	80	20	0,6	290x210x50	VA

Articolo <i>Code</i>	Composto da <i>Including</i>	Descrizione <i>Description</i>	
5345	5341	Pinza aggraffatrice con demoltiplica per terminali preisolati da 0,25 a 6 mm ² (AWG 22-10) <i>Crimping tool with reduction for insulated terminals from 0,25 to 6 mm² (AWG 22-10)</i>	
537D		Matrice per terminali a bussola da 0,5 a 4 mm ² (AWG 22-12) <i>Die for end-sleeve terminals from 0,5 to 4 mm² (AWG 22-12)</i>	
539D		Matrice per terminali a bussola da 6 a 16 mm ² (AWG 10-6) <i>Die for end-sleeve terminals from 6 to 16 mm² (AWG 10-6)</i>	
531D		Matrice per terminali in ottone aperti da 0,5 a 6 mm ² (AWG 20-10) <i>Die for open barrel brass terminals from 0,5 to 6 mm² (AWG 20-10)</i>	
535D		Matrice per terminali non isolati in rame da 0,5 a 10 mm ² (AWG 20-7) <i>Die for uninsulated copper terminals from 0,5 to 10 mm² (AWG 20-8)</i>	

MECCANICHE · AUTOMATICHE · AGGRAFFATURA QUADRATA

MECHANICAL · AUTOMATIC · SQUARE CRIMPING

Leva di regolazione per aumentare la capacità di aggraffatura da 10 mm² a 16 mm²
 Adjustment lever to increase crimping range from 10 mm² to 16 mm²

Inserimento frontale del terminale a bussola per facile utilizzo in aree di difficile accesso come i quadri elettrici. Aggraffatura a sezione quadrata.
 Front insertion for end-sleeve terminals, useful in narrow places such as electric panels. Square crimping.



Impugnature ergonomiche in materiale plastico bicomponente.
 Ergonomic handles in bi-component plastic.

Dispositivo di sblocco automatico di fine crimpatura per garantire la qualità dell'aggraffatura e per riaprire la pinza prima del raggiungimento del fine corsa in caso di errata manovra.
 Automatic end-of-work release device to guarantee the crimping quality and to open the tool in case of a wrong manoeuvre.

Articolo Code	Descrizione Description	Lunghezza Length	Larghezza Width	Spessore Thickness	Peso Weight	Dim. confezione	
						Pack size	
		mm	mm	mm	kg	LxIxH LxWxH	mm
5382	Pinza aggraffatrice per terminali a bussola (inserimento frontale) con sezioni da 0,08 a 16 mm ² (AWG 28-5) Crimping tool for end-sleeve terminals (front insertion) with section ranging from 0,08 to 16 mm ² (AWG 28-5)	200	70	20	0,5	210x75x25	SC

Inserimento laterale del terminale a bussola. Aggraffatura a sezione quadrata.
 Lateral insertion for end-sleeve terminal. Square crimping.



Impugnature ergonomiche in materiale plastico bicomponente.
 Ergonomic handles in bi-component plastic.

Dispositivo di sblocco automatico di fine crimpatura per garantire la qualità dell'aggraffatura e per riaprire la pinza prima del raggiungimento del fine corsa in caso di errata manovra.
 Automatic end-of-work release device to guarantee the crimping quality and to open the tool in case of a wrong manoeuvre.

Leva di regolazione per aumentare la capacità di aggraffatura da 10 mm² a 16 mm²
 Adjustment lever to increase crimping range from 10 mm² to 16 mm²

Articolo Code	Descrizione Description	Lunghezza Length	Larghezza Width	Spessore Thickness	Peso Weight	Dim. confezione	
						Pack size	
		mm	mm	mm	kg	LxIxH LxWxH	mm
53816	Pinza aggraffatrice per terminali a bussola (inserimento laterale) con sezioni da 0,08 a 16 mm ² (AWG 28-5) Crimping tool for end-sleeve terminals (lateral insertion) with section ranging from 0,08 to 16 mm ² (AWG 28-5)	200	70	20	0,5	210x75x25	SC

MECCANICHE · AUTOMATICHE · CON DEMOLTIPLICA · AGGRAFFATURA PARALLELA

MECHANICAL · AUTOMATIC · PARALLEL CRIMPING

Aggraffatura parallela.
Parallel crimping.

Posizione del fulcro studiata per ottenere un alto fattore di demoltiplicazione (massima forza di aggraffatura con il minimo sforzo manuale)

Fulcrum position optimised to achieve an high redaction coefficient (maximum crimping force with minimal effort)

Perno per la regolazione progressiva della forza di aggraffatura.
Pin to adjust the crimping force.

Impugnature ergonomiche in materiale plastico bicomponente.
Ergonomic handles in bi-component plastic.

Dispositivo di sblocco automatico di fine crimpatura per garantire la qualità dell'aggraffatura e per riaprire la pinza prima del raggiungimento del fine corsa in caso di errata manovra.
Automatic end-of-work release device to guarantee the crimping quality and to open the tool in case of a wrong manoeuvre.



Articolo Code	Descrizione Description	Lunghezza Length	Larghezza Width	Spessore Thickness	Peso Weight	Dim. confezione Pack size	
						LxH LxWxH	
6534	Pinza ad aggraffatura parallela completa di valigetta (senza matrici). Parallel crimping tool with plastic case (without dies).	200	100	20	1	260x230x50	VA

MATRICI PER BM 6534 | DIES FOR BM 6534

Articolo Code	Descrizione Description	
634D	Matrice per terminali preisolati da 0,25 a 6 mm ² <i>Die for insulated terminals from 0,25 to 6 mm² (AWG 22-10)</i>	
635D	Matrice per terminali non isolati in rame da 0,5 a 10 mm ² <i>Die for uninsulated copper terminals from 0,5 to 10 mm² (AWG 20-8)</i>	
636D	Matrice per terminali preisolati da 10 a 16 mm ² <i>Die for insulated terminals from 10 to 16 mm² (AWG 8-6)</i>	
631D	Matrice per terminali in ottone aperti da 0,1-2,5 mm ² <i>Die for open barrel brass terminals from 0,1 to 2,5 mm² (AWG 27-14)</i>	
65341	Posizionatore per terminali in ottone aperti da 0,1-2,5mm ² <i>Positioner for open barrel brass terminals from 0,1 to 2,5 mm²</i>	
6311D	Matrice per terminali in ottone aperti da 0,5-6 mm ² <i>Die for open barrel brass terminals from 0,5 to 6 mm² (AWG 20-10)</i>	
65342	Posizionatore per terminali in ottone aperti da 0,5-6mm ² <i>Positioner for open barrel brass terminals tab from 0,5 to 6 mm²</i>	
6321D	Matrice per terminali in ottone aperti da 0,5 a 2,5 mm ² e a bandiera da 0,5-1 mm ² <i>Die for open barrel brass terminals from 0,5 to 2,5 mm² (AWG 20-14) and for flag terminals from 0,5 to 1 mm² (AWG 20-18)</i>	
6322D	Matrice per terminali in ottone aperti da 1,25 a 6 mm ² e a bandiera da 1,25-2,5 mm ² <i>Die for open barrel brass terminals from 1,5 to 6 mm² (AWG 15-10) and for flag terminals from 1,25 to 2,5 mm² (AWG 17-14)</i>	

**MATRICI PER CONNETTORI FOTOVOLTAICI
DIES FOR PHOTOVOLTAIC CONNECTORS**

Articolo Code	Descrizione Description	
6313D	Matrice per connettori MC 3 con posizionatore <i>Die for MC3 connectors with positioner</i>	
6314D	Matrice per connettori MC 4 <i>Die for MC4 connectors</i>	
6315D	Posizionatore per connettori MC 4 <i>Positioner for MC4 connectors</i>	
6316D	Matrice per connettori Tyco <i>Die for Tyco connectors</i>	
6317D	Posizionatore per connettori Tyco <i>Positioner for Tyco connectors</i>	

MECCANICHE · AUTOMATICHE · PER CONNETTORI RJ

MECHANICAL · AUTOMATIC · FOR RJ CONNECTORS

Dispositivo di sicurezza con sblocco meccanico di fine lavoro che garantisce la corretta aggraffatura.

Possibilità di taglio e spelatura cavo.

Impugnatura ergonomica in materiale bicomponente.

Safety device with mechanical end-of-work release ensuring correct crimping.

Possibility of cutting and stripping the cable.

Ergonomic handle in bi-component material.



Articolo Code	Descrizione Description	Lunghezza Length	Larghezza Width	Spessore Thickness	Peso Weight	Dim. confezione	
						Pack size LxH LxWxH	
		mm	mm	mm	kg	mm	
549	Pinza aggraffatrice per connettori RJ 11-12-14-22-45 <i>Crimping tool for RJ 11-12-14-22-45 connectors</i>	230	100	20	1	250x85x25	SC

MECCANICHE · AUTOMATICHE · PER TERMINALI A BUSSOLA IN BANDELLA

MECHANICAL · AUTOMATIC · FOR END-SLEEVE TERMINALS IN A STRAP



Una perfetta sintesi di funzionalità ed ergonomicità per una rapida e precisa aggraffatura di terminali a bussola predisposti in bandella.

Completa di quattro caricatori per sezioni da 0,5 a 2,5 mm² di facile e veloce interscambio.

Pinza multifunzionale con possibilità di taglio, spelatura, arrotolamento del cavo flessibile e aggraffatura del terminale.

A perfect synthesis of functionality and ergonomics for a quick and precise clamping of end-sleeve terminals in a strap.

Complete with four loaders for sections from 0.5 to 2.5 mm² for easy and fast swap.

Multifunctional crimping tool which enables users to cut, strip, roll the flexible cable and crimp the terminal.

Articolo Code	Descrizione Description	Lunghezza Length	Larghezza Width	Spessore Thickness	Peso Weight	Dim. confezione	
						Pack size LxH LxWxH	
		mm	mm	mm	kg	mm	
5375	Pinza aggraffatrice per terminali a bussola da 0,5 a 2,5 mm ² <i>Crimping tool for end-sleeve terminals from 0.5 to 2.5 mm² (AWG 20-14)</i>	220	80	20	0,7	290x210x50	SC

MECCANICHE · A MANICI LUNGH MECHANICAL · WITH LONG HANDLES

Matrici microfuse in acciaio temperato.
Leve in acciaio stampato a freddo.
Isolamento manici in materiali plastici antisdrucciolo.
Dotate di dispositivo di sicurezza con sblocco automatico di fine operazione.
Dies made of micro-casted steel.
Cold-pressed steel levers.
Handles insulated with anti-slip plastic.
Equipped with safety device and end-of-work release.



Articolo Code	Descrizione Description	Lunghezza Length	Larghezza Width	Spessore Thickness	Peso Weight	Dim. confezione	
						Pack size LxIxH LxWxH	
		mm	mm	mm	kg	mm	
524	Pinza aggraffatrice per terminali non isolati DIN da 1 a 10 mm ² <i>Crimping tool for uninsulated DIN terminals from 1 to 10 mm²</i>	250	90	20	0,5	330x110x25	SC
525	Pinza aggraffatrice per terminali non isolati DIN da 1 a 16 mm ² <i>Crimping tool for uninsulated DIN terminals from 1 to 16 mm²</i>	280	90	20	0,52	330x110x25	SC
528*	Pinza aggraffatrice per connettori di coda da 0,5 a 6 mm ² e connettori di testa con isolante termorestringente <i>Crimping tool for end connectors from 0.5 to 6 mm² and thermo-shrinkable insulated butt connectors</i>	270	95	20	0,52	280x100x25	SC
529	Pinza aggraffatrice per derivatori a C da 6 a 10 mm ² <i>Crimping tool for C shunts from 6 to 10 mm²</i>	290	95	20	0,55	300x100x25	SC



* LISTED

Matrici microfuse in acciaio temperato.
Leve in acciaio stampato a freddo.
Isolamento manici in materiali plastici antisdrucciolo.
Dotate di dispositivo di sicurezza con sblocco automatico di fine operazione.
Dies made of micro-casted steel.
Cold-pressed steel levers.
Handles insulated with anti-slip plastic.
Equipped with safety device and end-of-work release.



Articolo Code	Descrizione Description	Lunghezza Length	Larghezza Width	Spessore Thickness	Peso Weight	Dim. confezione	
						Pack size LxIxH LxWxH	
		mm	mm	mm	kg	mm	
526	Pinza aggraffatrice per terminali non isolati da tubo standard 10-16-25-35 mm ² <i>Crimping tool for uninsulated terminals from standard tube 10-16-25-35 mm²</i>	350	110	25	0,86	395x135x30	SC

AGGRAFFATRICI - Crimping tools

Matrici microfuse in acciaio temperato.
Leve in acciaio stampato a freddo.
Isolamento manici in materiali plastici antisdrucciolo.
Dotate di dispositivo di sicurezza con sblocco automatico di fine operazione.

*Dies made of micro-casted steel.
Cold-pressed steel levers.
Handles insulated with anti-slip plastic.
Equipped with safety device and end-of-work release.*



Articolo Code	Descrizione Description	Lunghezza Length	Larghezza Width	Spessore Thickness	Peso Weight	Dim. confezione Pack size LxH LxWxH	
		mm	mm	mm	kg	mm	
527	Pinza aggraffatrice per terminali a bussola 25-35-50 mm ² <i>Crimping tool for end-sleeve terminals 25-35-50 mm²</i>	320	95	20	0,7	300x100x25	SC

Costruita interamente in acciaio con trattamento superficiale di verniciatura epossidica a polvere che garantisce un alto grado di resistenza alla corrosione. Impugnature isolate in materiale plastico applicato per immersione. Di facile uso, con matrice regolabile predisposta per l'aggraffatura profonda di terminali non isolati.

*Entirely made of steel with epoxy powder surface coating, which guarantees a high degree of corrosion resistance.
Handles insulated by means of a bath in plastic material.
Easy to use, with adjustable die for deep crimping of uninsulated terminals.*



Articolo Code	Descrizione Description	Lunghezza Length	Larghezza Width	Spessore Thickness	Peso Weight	Dim. confezione Pack size LxH LxWxH	
		mm	mm	mm	kg	mm	
523	Pinza aggraffatrice per terminali non isolati da 10 ÷ 120 mm ² <i>Crimping tool for uninsulated terminals from 10 to 120 mm²</i>	570	100	35	3,2	575x120x40	SC

Costruita in acciaio stampato a freddo.
 Isolamento manici in materiale plastico antiscivolo.
 Matrici a revolver con blocco di posizionamento sezione.
 Aggraffatura esagonale ed MW.

*Made of cold pressed steel.
 Handles insulated with anti-slip plastic material.
 Revolving dies with positioning lock.
 Hexagonal and MW crimping.*

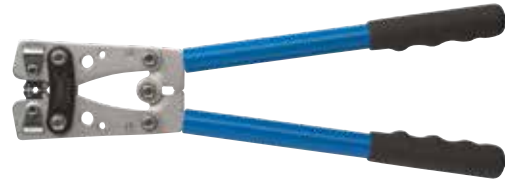

Articolo Code	Descrizione Description	Sezione mm ² Section mm ²	Tipo di terminale Terminal type	Tipo di aggraffatura Crimping type	Lunghezza Length	Larghezza Width	Spessore Thickness	Peso Weight	Dim. confezione Pack size	
									LxH LxWxH	mm
510	Pinza aggraffatrice per terminali non isolati	6 ÷ 50	BM Standard	Esagonale Hexagonal	390	30	35	1,6	400x140x140	SC
511	Crimping tool for uninsulated terminals	6 ÷ 50	DIN	Esagonale Hexagonal	390	130	35	1,6	400x140x140	SC
512		10 ÷ 120	BM Standard	MW	610	200	30	4	630x200x30	SC
513		10 ÷ 120	DIN	Esagonale Hexagonal	610	190	30	4,5	640x200x60	SC

MATRICI: serie 82

CAMPO DI UTILIZZO: terminali

- non isolati da 10 a 150 mm²
 - non isolati classe 5 and DIN da 10 a 120 mm²
 - media tensione da 25 a 150 mm²
 - per conduttori in alluminio e bimetallici da 16 a 150 mm²
 - preisolati da 10 sino a 95 mm²
 - derivazioni a C da 10 sino a 35 mm²
 - a bussola da 50 sino a 150 mm²
- con cassetta di custodia metallica (matrici intercambiabili escluse)

DIES: 82 series

APPLICATIONS: terminals

- uninsulated from 10 to 150 mm² (180 mm² for DIN)
 - uninsulated class 5 and DIN from 10 to 120 mm²
 - medium voltage from 25 to 150 mm²
 - aluminum and bimetallic conductors from 16 to 150 mm²
 - insulated from 10 to 95 mm²
 - C shunt from 10 to 35 mm²
 - end-sleeve from 50 to 150 mm²
- with metallic carrying case (dies not included)

Articolo Code	Lunghezza Length	Larghezza Width	Spessore Thickness	Peso Weight	Dim. confezione Pack size	
					LxH LxWxH	mm
582	780	170	50	5	805x22x100 (V)	VA

PNEUMATICHE PNEUMATIC



Pinza pneumatica con comando a pedale completa di matrice 534D per capicorda preisolati da 0,5 a 6 mm² (20-10 AWG).
Pinza particolarmente indicata quando è richiesto un alto grado di produttività nelle aggraffature. Le matrici sono facilmente intercambiabili e funzionano con una pressione di 6 bar. Con comando a pedale.

*Pneumatic crimping tool with foot control complete with 534D die for insulated terminals from 0.5 to 6 mm² (20-10 AWG).
Crimping tool particularly suitable when a high degree of productivity in crimping is required. The dies are easy to change and work at a pressure of 6 bar. With foot control.*

PRESSIONE DI FUNZIONAMENTO: 5-6 bar
FORZA DI LAVORO: 1.3 kN a 5 bar
PESO: 2,7 Kg
DIMENSIONI: 225 x 135 x 90 mm"

OPERATING PRESSURE: 5-6 bar
OUTPUT FORCE: 1.3 kN at 5 bar air pressure
WEIGHT: 2.7 kg
DIMENSIONS: 25 x 131 x 90 mm

Articolo Code	Lunghezza Length mm	Larghezza Width mm	Spessore Thickness mm	Peso Weight kg	Dim. confezione Pack size LxHxH LxWxH mm	
1661	225	135	90	2,7	350x250x300	SC

MATRICI | DIES

Articolo Code	Descrizione Description			
534D	Matrice per terminali preisolati da 0,25 a 6 mm ² (AWG 22-10) <i>Die for insulated terminals from 0,25 to 6 mm² (AW 22-10)</i>			
535D	Matrice per terminali non isolati in rame da 0,5 a 10 mm ² (AWG 20-7) <i>Die for uninsulated copper terminals from 0,5 to 10 mm² (AWG 20-8)</i>			
531D	Matrice per terminali in ottone aperti da 0,5 a 6 mm ² (AWG 20-10) <i>Die for open barrel terminals from 0,5 to 6 mm² (AWG 20-10)</i>			
537D	Matrice per terminali a bussola da 0,5 a 4 mm ² (AWG 22-12) <i>Die for end-sleeve terminals from 0,5 to 4 mm² (AWG 22-12)</i>			
539D	Matrice per terminali a bussola da 6 a 16 mm ² (AWG 10-6) <i>Die for end-sleeve terminals from 6 to 16 mm² (AWG 10-6)</i>			
500D	Per taglio cavi <i>Cable cutter</i>			
543D	Per connettori coassiali <i>For coaxial connectors</i>			

POSIZIONATORI | POSITIONERS



Articolo Code	Descrizione Description	Misure Size mm
16187	Per terminali in ottone	4,8
16250	For brass terminals	6,3

OLEODINAMICHE · MANUALI · 50 kN

HYDRAULIC · MANUAL · 50 kN



FORZA D'AGGRAFFATURA ALLA MATRICE: 50 kN
MATRICI: serie 82

CAMPO DI UTILIZZO: terminali

- non isolati da 10 a 240 mm² (180 mm² per DIN)
- non isolati classe 5 e DIN da 10 a 185 mm²
- media tensione da 25 a 150 mm²
- in alluminio e bimetallici da 16 a 150 mm²
- preisolati da 10 sino a 95 mm²
- derivazioni a C da 10 sino a 35 mm²
- a bussola da 50 sino a 150 mm²

CARATTERISTICHE:

- apertura laterale a scatto per la crimpatura dei giunti e un veloce posizionamento delle matrici
- testa ruotabile di 180° per facilitare l'aggraffatura in spazi limitati
- dispositivo di sblocco automatico di fine crimpatura per garantire la qualità dell'aggraffatura
- dispositivo di rilascio a levetta per riaprire la pinza prima a fine operazione o in caso di errata manovra

OLIO IDRAULICO: 50 cc Shell T15

CRIMPING FORCE AT DIE LEVEL: 50 kN

DIES: 82 series

APPLICATIONS: terminals

- *uninsulated from 10 to 240 mm² (180 mm² for DIN)*
- *uninsulated class 5 and DIN from 10 to 185 mm²*
- *medium voltage from 25 to 150 mm²*
- *aluminum and bimetallic from 16 to 150 mm²*
- *insulated from 10 to 95 mm²*
- *C shunt from 10 to 35 mm²*
- *end-sleeve from 50 to 150 mm²*

FEATURES:

- *lateral snap opening for quick and easy die positioning*
- *180° swivel head for easy crimping in narrow places*
- *automatic end-of-work release device to guarantee the crimping quality*
- *release lever device to open the tool at the end of operation and in case of a wrong manoeuvre*

HYDRAULIC OIL: 50 cc Shell T15

Articolo Code	Descrizione Description	Lunghezza Length	Larghezza Width	Spessore Thickness	Peso Weight	Dim. confezione Pack size	
						LxH LxWxH	
182	Assortimento completo di: - Pressa 50 kN; - Serie matrici per terminali non isolati da 10 a 150 mm ² ; - Serie matrici per derivatori a C da 16 a 35 mm ² ; - Cassetta custodia <i>Kit including:</i> - 50 kN press; - Die set for <i>uninsulated terminals from 10 to 150 mm²</i> ; - Die set for <i>C shunts from 16 to 35 mm²</i> ; - Carrying case	370	125	50	2	450x300x100	VA
	Pressa 50 kN completa di cassetta custodia 50 kN press with carrying case						
1824	Assortimento completo di: - Pressa 50 kN; - Serie matrici per terminali non isolati da 10 a 240 mm ² ; - Cassetta custodia <i>Kit including:</i> - 50 kN press; - Die set for <i>uninsulated terminals from 10 to 240 mm²</i> ; - Carrying case	370	125	50	2	450x300x100	VA
	Pressa 50 kN completa di cassetta custodia 50 kN press with carrying case						

OLEODINAMICHE · MANUALI · 80 kN
 HYDRAULIC · MANUAL · 80 kN



FORZA D'AGGRAFFATURA ALLA MATRICE: 80 kN

MATRICI: serie 83

CAMPO DI UTILIZZO: terminali

- non isolati e DIN da 10 a 240 mm²
- non isolati classe 5 da 10 a 185 mm²
- media tensione da 25 a 240 mm²
- in alluminio e bimetallici da 16 a 185 mm²
- preisolati da 10 sino a 95 mm²
- derivazioni a C da 10 sino a 95 mm²
- a bussola da 50 sino a 150 mm²

CARATTERISTICHE:

- apertura a perno
- testa ruotabile di 180° per facilitare l'aggraffatura in spazi limitati
- due velocità di avanzamento del pistone: una di accostamento rapido delle matrici al terminale, l'altra di aggraffatura;
- dispositivo di sblocco automatico di fine crimpatura per garantire la qualità dell'aggraffatura
- dispositivo di rilascio comandato dalla rotazione del manico per riaprire la pinza a fine operazione o in caso di errata manovra

OLIO IDRAULICO: 150 cc Shell T15

CRIMPING FORCE AT DIE LEVEL: 80 kN

DIES: 83 series

APPLICATIONS: terminals

- uninsulated and DIN from 10 to 240 mm² (180 mm² for DIN)
- uninsulated class 5 from 10 to 185 mm²
- medium voltage from 25 to 240 mm²
- aluminum and bimetallic from 16 to 185 mm²
- insulated from 10 to 95 mm²
- C shunt from 10 to 95 mm²
- end-sleeve from 50 to 150 mm²

FEATURES:

- pivot opening
- 180° swivel head for easy crimping in narrow places
- two piston advancement speeds: one for quickly matching die and terminal, the other for crimping
- automatic end-of-work release device to guarantee the crimping quality
- release device activated by a rotation of the handle to open the tool at the end of operation and in case of a wrong manoeuvre

HYDRAULIC OIL: 150 cc Shell T15

Articolo Code	Descrizione Description	Lunghezza Length mm	Larghezza Width mm	Spessore Thickness mm	Peso Weight kg	Dim. confezione	
						Pack size LxH LxWxH mm	
183	Assortimento completo di: - Pressa 80 kN; - Serie matrici per terminali non isolati da 10 a 240 mm ² ; - Serie matrici per derivatori a C da 16 a 95 mm ² ; - Cassetta custodia Kit including: - 80 kN press; - Die set for unisulated terminals from 10 to 240 mm ² ; - Die set for C shunts da 16 a 95 mm ² ; - Carrying case	590	130	70	5,4	780x320x130	VA
183P	Pressa 80 kN completa di cassetta custodia 80 kN hand hydraulic press with carrying case						

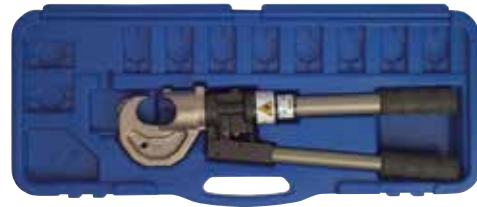
OLEODINAMICHE · MANUALI · 125 kN
 HYDRAULIC · MANUAL · 125 kN

FORZA D'AGGRAFFATURA ALLA MATRICE: 125 kN
MATRICI: serie 84

CAMPO DI UTILIZZAZZO: terminali

- non isolati da 10 a 400 mm² (DIN sino a 300 mm²)
- non isolati classe 5 da 10 a 185 mm²
- media tensione da 25 a 400 mm²
- in alluminio e bimetallici da 16 a 240 mm²
- preisolati da 10 sino a 240 mm²
- derivazioni a C da 10 sino a 150 mm²
- a bussola da 50 sino a 150 mm²

CARATTERISTICHE:

- apertura a "C" (passaggio 23 mm) per una facile crimpatura dei giunti (la sezione massima del conduttore è in funzione dello spessore dell'isolamento del cavo)
- testa ruotabile di 180° per facilitare l'aggraffatura in spazi limitati
- due velocità di avanzamento del pistone: una di accostamento rapido delle matrici al terminale, l'altra di aggraffatura;
- dispositivo di sblocco automatico di fine crimpatura per garantire la qualità dell'aggraffatura
- dispositivo di rilascio comandato dalla rotazione del manico per riaprire la pinza a fine operazione o in caso di errata manovra

OLIO IDRAULICO: 150 cc Shell T12

CRIMPING FORCE AT DIE LEVEL: 125 kN

DIES: 84 series

APPLICATIONS: terminals

- uninsulated from 10 to 400 mm² (300 mm² for DIN)
- uninsulated class 5 from 10 to 185 mm²
- medium voltage from 25 to 400 mm²
- aluminum and bimetallic from 16 to 240 mm²
- insulated from 10 to 240 mm²
- C shunt from 10 to 150 mm²
- end-sleeve from 50 to 150 mm²

FEATURES:

- "C" opening (max opening 23 mm) for easy joint crimping (the maximum conductor section depends on cable insulation thickness)
- 180° swivel head for easy crimping in narrow places
- two piston advancement speeds: one for quickly matching die and terminal, the other for crimping
- automatic end-of-work release device to guarantee crimping quality
- release device activated by a rotation of the handle to open the tool at the end of operation and in case of a wrong manoeuvre

HYDRAULIC OIL: 150 cc Shell T12

Articolo Code	Descrizione Description	Lunghezza Length	Larghezza Width	Spessore Thickness	Peso Weight	Dim. confezione	
						Pack size	
						LxH	
						LxWxH	
						mm	
184	Pressa con cassetta custodia; matrici a richiesta Press with carrying case; dies on request	570	170	80	6	780x320x120	VA



OLEODINAMICHE · MANUALI · 130 kN

HYDRAULIC · MANUAL · 130 kN

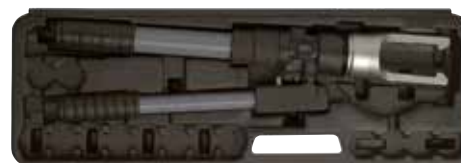

FORZA D'AGGRAFFATURA ALLA MATRICE: 130 kN

MATRICI: Serie 84 e serie 86

CAMPO DI UTILIZZO:

Serie 84 per terminali

- non isolati da 10 a 400 mm² (DIN sino a 300 mm²)
- non isolati classe 5 da 10 a 185 mm²
- media tensione da 25 a 400 mm²
- in alluminio e bimetallici da 16 a 240 mm²
- preisolati da 10 sino a 240 mm²
- derivazioni a C da 10 sino a 150 mm²
- a bussola da 50 sino a 150 mm²

Serie 86 per punzonatura profonda dei terminali

- in alluminio da 35 a 240 mm²

CARATTERISTICHE:

- con la serie 86 consente l'aggraffatura dei terminali in alluminio tramite punzonatura profonda
- con la serie 84 ha le stesse caratteristiche funzionali della BM 184
- testa ruotabile di 180° per facilitare l'aggraffatura in spazi limitati
- due velocità di avanzamento del pistone: una di accostamento rapido delle matrici al terminale, l'altra di aggraffatura;
- dispositivo di sblocco automatico di fine crimpatura per garantire la qualità dell'aggraffatura
- dispositivo di rilascio comandato dalla rotazione del manico per riaprire la pinza a fine operazione o in caso di errata manovra

OLIO IDRAULICO: 150 cc Shell T12

CRIMPING FORCE AT DIE LEVEL: 130 kN

DIES: 84 series and 86 series

APPLICATIONS:

84 series for terminals

- uninsulated from 10 to 400 mm² (300 mm² for DIN)
- uninsulated class 5 from 10 to 185 mm²
- medium voltage from 25 to 400 mm²
- aluminum and bimetallic from 16 to 240 mm²
- insulated from 10 to 240 mm²
- C shunt from 10 to 150 mm²
- end-sleeve from 50 to 150 mm²

86 series for deep indent of terminals

- aluminum from 35 to 240 mm²

FEATURES:

- with 86 series it allows the crimping of aluminum terminal of through deep indent
- with 84 series has the same functional characteristic of BM 184
- 180° swivel head for easy crimping in narrow places
- two piston advancement speeds: one for quickly matching die and terminal, the other for crimping
- automatic end-of-work release device to guarantee crimping quality
- release device activated by a rotation of the handle to open the tool at the end of operation and in case of a wrong manoeuvre

HYDRAULIC OIL: 150 cc Shell T12

Articolo Code	Descrizione Description	Lunghezza Length	Larghezza Width	Spessore Thickness	Peso Weight	Dim. confezione	
						Pack size LxH LxWxH	
186	Pressa con cassetta custodia; matrici a richiesta Press with carrying case; dies on request	620	160	80	6,3	690x200x90	VA

OLEODINAMICHE · A BATTERIA · 60 kN

HYDRAULIC · BATTERY POWERED · 60 kN



FORZA D'AGGRAFFATURA ALLA MATRICE: 60 kN

MATRICI: serie 83

CAMPO DI UTILIZZO: terminali

- non isolati e DIN da 10 a 240 mm²
- non isolati classe 5 da 10 a 185 mm²
- media tensione da 25 a 240 mm²
- in alluminio e bimetallici da 16 a 185 mm²
- preisolati da 10 sino a 95 mm²
- derivazioni a C da 10 sino a 95 mm²
- a bussola da 50 sino a 150 mm²

CARATTERISTICHE:

- apertura laterale a scatto per la crimpatura dei giunti e un veloce posizionamento delle matrici
- testa ruotabile di 180° per facilitare l'aggraffatura in spazi limitati
- dispositivo di sblocco automatico di fine crimpatura per garantire la qualità dell'aggraffatura
- dispositivo di rilascio con comando a pulsante per riaprire la pinza a fine operazione o in caso di errata manovra

BATTERIA: 14,4 V

OLIO IDRAULICO: Shell T15

CRIMPING FORCE AT DIE LEVEL: 60 kN

DIES: 83 series

APPLICATIONS: terminals

- uninsulated and DIN from 10 to 240 mm² (180 mm² for DIN)
- uninsulated class 5 from 10 to 185 mm²
- medium voltage from 25 to 240 mm²
- aluminum and bimetallic from 16 to 185 mm²
- insulated from 10 to 95 mm²
- C shunt from 10 to 95 mm²
- end-sleeve from 50 to 150 mm²

FEATURES:

- lateral snap opening for quick and easy die positioning
- 180° swivel head for easy crimping in narrow places
- automatic end-of-work release device to guarantee crimping quality
- return device activated by a button
- release device activated by a button to open the tool at the end of operation and in case of a wrong manoeuvre

BATTERY: 14.4 V

HYDRAULIC OIL: Shell T15

Articolo Code	Descrizione Description	Lunghezza Length	Larghezza Width	Spessore Thickness	Peso Weight	Dim. confezione	
						Pack size	
						LxH	
						LxWxH	
						mm	
383	Pressa idraulica a batteria da 60 kN completa di caricabatteria e cassetta di custodia. 60 kN battery powered hydraulic press complete with battery charger and carrying case.	360	330	75	5	580x460x150	VA

ACCESSORI · PER ATTREZZATURE A BATTERIA

ACCESSORIES · FOR BATTERY POWERED TOOLS



1



2



3

Figura Figure	Articolo Code	Descrizione Description	Lunghezza Length	Larghezza Width	Spessore Thickness	Peso Weight	Dim. confezione	
							Pack size	
						LxH		
						LxWxH		
						mm		
1	3801	Batteria al NI MM 14.4 V. Tempo di ricarica: 20 min. 14.4 V NI MM battery. Charge time: 20 min.	100	80	80	0,8	NA	VA
2	3802	Caricabatteria Battery charger	180	150	80	0,7	NA	VA
3	3803	Alimentatore 220 V AC - 14.4 V DC 220 V AC - 14.4 V DC power supply	NA	NA	NA	NA	NA	NA

OLEODINAMICHE · A BATTERIA · 120 kN

HYDRAULIC · BATTERY POWERED · 120 kN



FORZA D'AGGRAFFATURA ALLA MATRICE: 120 kN

MATRICI: serie 84

CAMPO DI UTILIZZO: terminali

- non isolati da 10 a 400 mm² (DIN sino a 300 mm²)
- non isolati classe 5 da 10 a 185 mm²
- media tensione da 25 a 400 mm²
- in alluminio e bimetallici da 16 a 240 mm²
- preisolati da 10 sino a 240 mm²
- derivazioni a C da 10 sino a 150 mm²
- a bussola da 50 sino a 150 mm²

CARATTERISTICHE:

- apertura a C (23 mm) per una facile crimpatura dei giunti (nota: la sezione massima del conduttore è in funzione dello spessore dell'isolamento del cavo)
- testa ruotabile di 180° per facilitare l'aggraffatura in spazi limitati
- dispositivo di sblocco automatico di fine crimpatura per garantire la qualità dell'aggraffatura
- dispositivo di rilascio con comando a pulsante per riaprire la pinza a fine operazione o in caso di errata manovra

BATTERIA: 14,4 V

OLIO IDRAULICO: Shell T15

CRIMPING FORCE AT DIE LEVEL: 120 kN

DIES: 84 series

CAMPO DI UTILIZZO: terminals

- uninsulated from 10 to 400 mm² (300 mm² for DIN)
- uninsulated class 5 from 10 to 185 mm²
- medium voltage from 25 to 400 mm²
- aluminum and bimetallic from 16 to 240 mm²
- insulated from 10 to 240 mm²
- C shunt from 10 to 150 mm²
- end-sleeve from 50 to 150 mm²

FEATURES:

- "C" opening (23 mm) for easy joint crimping (note: the maximum conductor section depends on cable insulation thickness)
- 180° swivel head for easy crimping in narrow places
- automatic end-of-work release device to guarantee the crimping quality
- release device activated by a button to open the tool at the end of the piston operation and in case of a wrong manoeuvre

BATTERY: 14.4 V

HYDRAULIC OIL: Shell T15

Articolo Code	Descrizione Description	Lunghezza Length	Larghezza Width	Spessore Thickness	Peso Weight	Dim. confezione Pack size		
						LxH LxWxH	VA	
384	Pressa idraulica a batteria da 120 kN completa di caricabatteria e cassetta di custodia. 120 kN battery powered hydraulic press complete with battery charger and carrying case.	440	250	85	7	580x460x150	VA	

ACCESSORI · PER ATTREZZATURE A BATTERIA

ACCESSORIES · FOR BATTERY POWERED TOOLS

1



2



3



Figura Figure	Articolo Code	Descrizione Description	Lunghezza Length	Larghezza Width	Spessore Thickness	Peso Weight	Dim. confezione Pack size		
							LxH LxWxH	VA	
1	3801	Batteria al Ni MM 14.4 V. Tempo di ricarica: 20 min. 14.4 V Ni MM battery. Charge time: 20 min.	100	80	80	0,8	NA	VA	
2	3802	Caricabatteria Battery charger	180	150	80	0,7	NA	VA	
3	3803	Alimentatore 220 V AC- 14.4 V DC 220 V AC - 14.4 V DC power supply	NA	NA	NA	NA	NA	NA	

Per individuare quale matrice utilizzare vedi pag. 155 - To find out which die to use, see page 155

TESTATE · PER PRESSA OLEODINAMICA MANUALE MULTITESTA

HEADS · FOR MULTI-HEAD PRESS



FORZA D'AGGRAFFATURA ALLA MATRICE: 50 kN

MATRICI: serie 82

CAMPO DI UTILIZZO:

vedere campo di utilizzo della multitesta oleodinamica manuale BM 200

CARATTERISTICHE:

- apertura laterale a scatto per la crimpatura dei giunti e un veloce posizionamento delle matrici
- per il funzionamento è necessario abbinare la multitesta oleodinamica manuale BM 200
- tramite l'adattatore BM 200C, per il funzionamento è possibile abbinare una centralina

CRIMPING FORCE AT DIE LEVEL: 50 kN

DIES: 82 series

APPLICATIONS:

refer to the field of use of BM 200 manual hydraulic multi-head tool

FEATURES:

- lateral snap opening for quick and easy die positioning
- the crimping head must be combined with BM 200 manual hydraulic multi-head tool
- it can be combined with a pump using a BM 200C adapter

Articolo Code	Descrizione Description	Lunghezza Length	Larghezza Width	Spessore Thickness	Peso Weight	Dim. confezione	
						Pack size	
		mm	mm	mm	kg	LxIxH LxWxH	mm
200A	Testata aggraffatrice da 50 kN per multitesta oleodinamica manuale BM 200 con incluse le matrici per capicorda non isolati da 10 a 185 mm ² <i>50 kN crimping head for BM 200 manual hydraulic multi-head tool. Dies for uninsulated terminals from 10 to 185 mm² included.</i>	130	70	60	1,5	NA	SC

TESTATE · PER CENTRALINE · FINO A 240 mm²

HEADS · FOR PUMPS · UP TO 240 mm²



FORZA D'AGGRAFFATURA ALLA MATRICE: 80 kN

MATRICI: serie 83

CAMPO DI UTILIZZO:

vedere campo di utilizzo dell'aggraffatrice oleodinamica manuale BM 183

CARATTERISTICHE:

- apertura a perno
- completa di raccordo di innesto rapido maschio con bloccaggio automatico
- per il funzionamento è necessario abbinare una centralina con pressione di esercizio di 700 bar

CRIMPING FORCE AT DIE LEVEL: 80 kN

DIES: 83 series

APPLICATIONS:

see BM 183 manual hydraulic crimping tool for applications

FEATURES:

- pivot opening
- with male quick coupling fitting with automatic locking
- for operation it must be combined with a pump with an operating pressure of 700 bar

Articolo Code	Descrizione Description	Lunghezza Length	Larghezza Width	Spessore Thickness	Peso Weight	Dim. confezione	
						Pack size	
		mm	mm	mm	kg	LxIxH LxWxH	mm
283	Testata aggraffatrice da 80 kN per centralina <i>80 kN crimping head for pump</i>	290	70	70	3,3	350x250x100	VA

TESTATE · PER CENTRALINE · FINO A 400 mm²

HEADS · FOR PUMPS · UP TO 400 mm²



FORZA D'AGGRAFFATURA ALLA MATRICE: 120 kN

MATRICI: serie 84

CAMPO DI UTILIZZO:

vedere campo di utilizzo dell'aggraffatrice oleodinamica manuale BM 184

CARATTERISTICHE:

- apertura a "C" (passaggio 23 mm) per una facile crimpatura dei giunti (la sezione massima del conduttore è in funzione dello spessore dell'isolamento del cavo)
- completa di raccordo di innesto rapido maschio con bloccaggio automatico
- per il funzionamento è necessario abbinare una centralina con pressione di esercizio di 700 bar

CRIMPING FORCE AT DIE LEVEL: 120 kN

DIES: 84 series

APPLICATIONS:

see BM 184 manual hydraulic crimping tool for applications

FEATURES:

- "C" opening (max opening 23 mm) for easy joint crimping (the maximum conductor section depends on cable insulation thickness)
- with male quick coupling fitting with automatic locking
- for operation it must be combined a pump with an operating pressure of 700 bar

Articolo Code	Descrizione Description	Lunghezza Length	Larghezza Width	Spessore Thickness	Peso Weight	Dim. confezione	
						Pack size LxH LxWxH	
284	Testata aggraffatrice da 120 kN per centralina 120 kN crimping head for pump	240	130	70	4	350x250x100	VA

TESTATE · PER CENTRALINE · FINO A 400 mm²

HEADS · FOR PUMPS · UP TO 400 mm²



FORZA D'AGGRAFFATURA ALLA MATRICE: 120 kN

MATRICI: serie 84, serie 86

CAMPO DI UTILIZZO:

vedere campo di utilizzo dell'aggraffatrice oleodinamica manuale BM 186

CARATTERISTICHE:

- con le matrici serie 86, consente l'aggraffatura dei terminali in alluminio tramite punzonatura profonda
- con le matrici serie 84, ha le stesse caratteristiche funzionali della BM 284
- completa di raccordo di innesto rapido maschio con bloccaggio automatico
- per il funzionamento è necessario abbinare una centralina con pressione di esercizio di 700 bar

CRIMPING FORCE AT DIE LEVEL: 120 kN

DIES: 84 series and 86 series

APPLICATIONS:

see BM 186 manual hydraulic crimping tool for applications

FEATURES:

- with 86 series dies, it allows aluminum terminal to be crimped through deep indent
- with 84 series dies, has the same functional characteristic of BM 284
- with male quick coupling fitting with automatic locking
- for operation it must be combined with a pump with an operating pressure of 700 bar

Articolo Code	Descrizione Description	Lunghezza Length	Larghezza Width	Spessore Thickness	Peso Weight	Dim. confezione	
						Pack size LxH LxWxH	
286	Testata aggraffatrice per punzonatura profonda da 120 kN per centralina 120 kN deep indent crimping head for pump	280	90	80	4,5	470x270x130 (V)	VA

TESTATE · PER CENTRALINE · FINO A 630 mm²

HEADS · FOR PUMPS · UP TO 630 mm²



FORZA D'AGGRAFFATURA ALLA MATRICE: 230 kN

MATRICI: vedere tabella articoli

CAMPO DI UTILIZZO:

- capicorda non isolati in rame da 10 a 630 mm²
- terminali a C da 16 a 185 mm²

CARATTERISTICHE:

- punzonatura profonda
- ghiera di regolazione delle sezioni
- per il funzionamento è necessario abbinare una centralina con pressione di esercizio di 700 bar

CRIMPING FORCE AT DIE LEVEL: 230 kN

DIES: see the below article table

APPLICATIONS:

- uninsulated terminals from 10 to 630 mm²
- C terminals da 16 a 185 mm²

FEATURES:

- deep indent
- section adjustment nut
- for operation it must be combined with a pump with an operating pressure of 700 bar

Articolo Code	Descrizione Description	Lunghezza Length	Larghezza Width	Spessore Thickness	Peso Weight	Dim. confezione	
						Pack size	
		mm	mm	mm	kg	LxH LxWxH mm	
270	Testata aggraffatrice da 230 kN per centralina, completa di matrici e punzoni per capicorda non isolati da 10 a 630 mm ² 230 kN crimping head for pump, with dies for unisulated terminals from 10 to 630 mm ²	350	120	120	7,5	400x150x150	VA

MATRICI PER TESTATE PER CENTRALINE FINO A 630 mm²

DIES FOR HEADS FOR PUMPS UP TO 630 mm²

Articolo Code	Descrizione Description
735	Matrici per derivazioni a C con sezioni da 16-16 e 25-25 mm ² Dies for C shunts with 16-16 and 25-25 mm ² sections
716	Matrici per derivazioni a C con sezioni da 35-35 mm ² Dies for C shunts with 35-35 mm ² sections
770	Matrici per derivazioni a C con sezioni da 50-50 e 70-70 mm ² Dies for C shunts with 50-50 and 70-70 mm ² sections
795	Matrici per derivazioni a C con sezioni da 95-95, 120-120 e 150-185 mm ² Dies for C shunts with 95-95, 120-120 and 150-185 mm ² sections

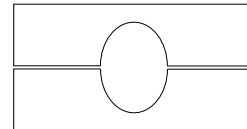

MATRICI DIES

MATRICI SERIE 82 · PER ATTREZZATURE · DIES SERIES 82 · FOR TOOLS

COMPATIBILITÀ

- BM 582 (*) (aggraffatrice meccanica)
- BM 200/200PA (aggraffatrice oleodinamica manuale multitesta)
- BM 182/182P/1823/1824 (aggraffatrice oleodinamica manuale)
- BM 200A (testata aggraffatrice per multitesta idraulica manuale)

COMPATIBILITY

- BM 582 (*) (mechanical crimping tool)
- BM 200/200PA (hydraulic manual multi-head crimping tool)
- BM 182/182P/1823/1824 (hydraulic manual crimping tool)
- BM 200A (crimping head for multi-head manual hydraulic crimping tool)

MATRICI PER CAPICORDA NON ISOLATI · DIES FOR TERMINAL LUGS

mm ²	Per tutti For all		Per conduttori in rame · For copper conductors						Per conduttori in alluminio For aluminum conductors							
	Art. matrice Die type	Art. matrice Die type	non isolati uninsulated (capocorda, connettore testa e parallelo) (terminal lug, butt connector, parallel connector)	ID	non isolati classe 6 uninsulated class 6 (capocorda) (terminal lug)	ID	DIN 46235, 46234, 46267/1 (capocorda, connettore testa) (terminal lug, butt connector)	ID	Media Tensione Medium Voltage (capocorda, connettore testa) (terminal lug, butt connector)	ID	Art. matrice Die type	ID	DIN 48201 (capocorda, bimetallici, giunti) (terminal lug, bimetallic, joint)	ID		
10	---	182010	7	⬡	182010	7	⬡	182310	6	⬡	---	-	-	---	-	-
16	---	182016	7.5	⬡	182016	7.5	⬡	182316	8	⬡	---	-	-	182035	12	⬡
25	---	182025	9	⬡	182025	9	⬡	182325	10	⬡	182325	10	⬡	---	-	-
35	---	182035	11	⬡	182035	11	⬡	182335	12	⬡	---	-	-	182435	13	⬡
50	182550	182035	12	⬡	182435	13	⬡	182335	14	⬡	182035	12	⬡	182450	15	⬡
70	182570	182025	14	⬡	182016	16	⬡	182325	16	⬡	182016	16	⬡	182010	18	⬡
95	182595	182016	16	⬡	182010	18	⬡	182316	18	⬡	182015	20	⬡	182495	21	⬡
120	182512	182010	18	⬡	182015	20	⬡	182310	20	⬡	---	-	-	182018	22	⬡
150	182515	182015	20	⬡	182018	22	⬡	182018	22	⬡	182018	22	⬡	182024	25	⬡
185	---	182018	22	⬡	182024	25	⬡	182024	25	⬡	---	-	-	---	-	-
240	---	182024	25	⬡	---	-	-	---	-	-	---	-	-	---	-	-

MATRICI PER ALTRI TERMINALI · DIES FOR OTHER TERMINAL TYPES

mm ²	Per conduttori in rame · For copper conductors					
	Art. matrice Die type	Art. matrice Die type	Art. matrice Die type	Art. matrice Die type	Art. matrice Die type	Art. matrice Die type
10	182110	⬡	182210	⬡	---	-
16	182116	⬡	---	-	---	-
25	182125	⬡	182225	⬡	---	-
35	182135	⬡	182235	⬡	---	-
50	182150	⬡	---	-	182650	⬡
70	182170	⬡	---	-	182670	⬡
95	182195	⬡	---	-	182695	⬡
120	---	-	---	-	182612	⬡
150	---	-	---	-	182615	⬡
185	---	-	---	-	---	-
240	---	-	---	-	---	-

(*) sino a 150 mm² per i terminali non isolati e sino a 120 mm² per i terminali DIN
 (*) up to 150 mm² for unisulaaed terminal, and up to 120 mm² for DIN terminals

Legenda simboli | Key to symbols

- ⬡ compressione esagonale | hexagonal compression
- ⬢ compressione a contenimento radiale | compression with radial containment
- ⬡ compressione ovale | oval compression
- ⬡ compressione trapezoidale | trapezoidal compression

MATRICI SERIE 83 · PER ATTREZZATURE · DIES SERIES 83 · FOR TOOLS

COMPATIBILITÀ

- BM 183/183P (aggraffatrice idraulica manuale)
- BM 383 (aggraffatrice idraulica a batteria)
- BM 283 (testata aggraffatrice)

COMPATIBILITY

- BM 183/183P (hydraulic manual crimping tool)
- BM 383 (hydraulic battery crimping tool)
- BM 283 (crimping head)

MATRICI PER CAPICORDA NON ISOLATI · DIES FOR UNINSULATED TERMINAL LUGS

mm ²	Per tutti For all		Per conduttori in rame · For copper conductors						Per conduttori in alluminio For aluminum conductors				
	Art. matrice Die type	prearrotolatore prerounding	non isolati uninsulated (capocorda, connettore testa e parallelo) (terminal lug, butt connector, parallel connector)	non isolati classe 6 uninsulated class 6 (capocorda) (terminal lug)	DIN 46235, 46234, 46267/1 (capocorda, connettore testa) (terminal lug, butt connector)		Media Tensione Medium Voltage (capocorda, connettore testa) (terminal lug, butt connector)		DIN 48201 (capocorda, bimetallici, giunti) (terminal lug, bimetallic, joint)				
	Art. matrice Die type	ID	Art. matrice Die type	ID	Art. matrice Die type	ID	Art. matrice Die type	ID	Art. matrice Die type	ID	ID		
10	---	183010	7	183010	7	183310	6	---	-	-	---	-	-
16	---	183016	7.5	183016	7.5	183316	8	---	-	-	---	-	-
25	---	183025	9	183025	9	183325	10	183325	10	183050	12	183050	12
35	---	183035	11	183035	11	183335	12	183050	12	183435	13	183435	13
50	183550	183050	12	183435	13	183350	14	183035	16	183450	15	183025	18
70	183570	183050	14	183035	16	183350	16	183016	20	183025	18	183495	21
95	183595	183035	16	183025	18	183335	18	183010	22	183010	22	183010	22
120	183512	183025	18	183016	20	183325	20	183010	22	183024	25	183024	25
150	183515	183016	20	183010	22	183316	22	---	-	183324	28	183324	28
185	---	183010	22	183024	25	183310	25	---	-	---	-	---	-
240	---	183024	25	---	-	183324	28	183324	28	---	-	---	-

MATRICI PER ALTRI TERMINALI · DIES FOR OTHER TERMINAL TYPES

mm ²	Per conduttori in rame · For copper conductors			
	Art. matrice Die type	preisolati insulated (capocorda, connettore testa e parallelo) (terminal lug, butt connector, parallel connector)	derivatori a C C shunts	Bussola End-sleeves
	Art. matrice Die type	Art. matrice Die type	Art. matrice Die type	Art. matrice Die type
10	183110	183210	---	-
16	183116	183225	---	-
25	183125	---	---	-
35	183135	183235	---	-
50	183150	---	183650	183650
70	183170	183270	183670	183670
95	183195	183295	183695	183695
120	---	---	183612	183612
150	---	---	183615	183615
185	---	---	---	-
240	---	---	---	-

Legenda simboli | Key to symbols

- compressione esagonale | hexagonal compression
- compressione a contenimento radiale | compression with radial containment
- compressione ovale | oval compression
- compressione trapezoidale | trapezoidal compression

MATRICI SERIE 84 · PER ATTREZZATURE · DIES SERIES 84 · FOR TOOLS

COMPATIBILITÀ

- BM 184/186 (aggraffatrici idrauliche manuali)
- BM 384 (aggraffatrice idraulica a batteria)
- BM 284/286 (testata aggraffatrici)

COMPATIBILITY

- BM 184/186 (hydraulic manual crimping tools)
- BM 384 (hydraulic battery crimping tool)
- BM 284/286 (crimping heads)

MATRICI PER CAPICORDA NON ISOLATI · DIES FOR UNINSULATED TERMINAL LUGS

mm ²	Per tutti · For all		Per conduttori in rame · For copper conductors						Per conduttori in alluminio · For aluminum conductors				
	Art. matrice Die type	ID	non isolati uninsulated (capocorda, connettore testa e parallelo) (terminal lug, butt connector, parallel connector)		non isolati classe 6 uninsulated class 6 (capocorda) (terminal lug)		DIN 46235, 46234, 46267/1 (capocorda, connettore testa) (terminal lug, butt connector)		Media Tensione Medium Voltage (capocorda, connettore testa) (terminal lug, butt connector)		DIN 48201 (capocorda, bimetallici, giunti) (terminal lug, bimetallic, joint)		
10	---	184010	7	184010	7	184310	6	---	-	-	---	-	-
16	---	184016	7.5	184016	7.5	184316	8	---	-	-	184050	12	184050
25	---	184025	9	184025	9	184325	10	184325	10	184325	10	184050	12
35	---	184035	11	184035	11	184050	12	184050	12	184050	12	184435	13
50	184550	184050	12	184435	13	184070	14	184070	14	184070	14	184450	15
70	184570	184070	14	184095	16	184095	16	184095	16	184095	16	184012	18
95	184595	184095	16	184012	18	184012	18	184012	18	184012	18	184495	21
120	184512	184012	18	184015	20	184015	20	184015	20	184015	20	184018	22
150	184515	184015	20	184018	22	184018	22	184018	22	184018	22	184018	22
185	184518	184018	22	184024	25	184024	25	184024	25	184024	25	184024	25
240	184524	184024	25	---	-	184030	28	184030	28	184030	28	184030	28
300	184530	184030	28	---	-	184040	35	184040	35	184040	35	184424	32
400	184540	184040	35	---	-	---	-	---	-	---	-	---	-

MATRICI PER ALTRI TERMINALI · DIES FOR OTHER TERMINAL TYPES

mm ²	Per conduttori in rame · For copper conductors					
	preisolati insulated (capocorda, connettore testa e parallelo) (terminal lug, butt connector, parallel connector)		derivatori a C C shunts		Bussola End-sleeves	
10	Art. matrice Die type	ID	Art. matrice Die type	ID	Art. matrice Die type	ID
10	184110	184110	184210	184210	---	-
16	184116	184116	184225	184225	---	-
25	184125	184125	184225	184225	---	-
35	184135	184135	184235	184235	---	-
50	184150	184150	184270	184270	184650	184650
70	184170	184170	184270	184270	184670	184670
95	184195	184195	184295	184295	184695	184695
120	184112	184112	184212	184212	184612	184612
150	184115	184115	184212	184212	184615	184615
185	184118	184118	---	-	---	-
240	184124	184124	---	-	---	-
300	---	-	---	-	---	-
400	---	-	---	-	---	-

ADATTATORE ADAPTOR



Articolo Code	Descrizione Description
18694	Adattatore matrici serie 84 per articoli 186 e 286 Series 84 die adapter for items 186 and 286

Legenda simboli | Key to symbols

- ⬡ compressione esagonale | hexagonal compression
- ⬢ compressione a contenimento radiale | compression with radial containment

- compressione ovale | oval compression
- ⬤ compressione trapezoidale | trapezoidal compression

MATRICI SERIE 86 · PER ATTREZZATURE · AGGRAFFATURA PROFONDA

DIES SERIES 86 · FOR TOOLS · FOR DEEP INDENT

COMPATIBILITÀ

- BM 186 (aggraffatrice idraulica manuale)
- BM 286 (testata aggraffatrice)

COMPATIBILITY

- BM 186 (hydraulic manual crimping tool)
- BM 286 (crimping head)

per conduttori in alluminio DIN 48201 · For aluminium conductors DIN 48201						
	Porta matrice Die holder Fig. 1	Matrice Die Fig. 2		Punzone Indentor Fig. 3	Supporto inferiore Die support Fig. 4	
	Articolo Code	per capicorda for terminal lugs Articolo Code	per giunti for joints Articolo Code	Articolo Code	Articolo Code	
mm ²						
35	18692	186750	186850	186450	18691	
50						
70						
95						
120	18693	186715	186815	186415		
150						
185						
240						

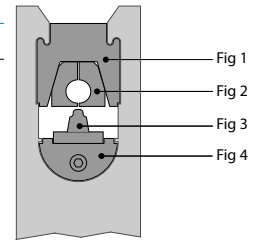

TRANCIACAVI E TRANCIAFUNI

CABLE CUTTERS AND WIRE ROPE CUTTERS

Il tranciacavi è l'utensile dedicato al taglio di cavi di rame e alluminio.

Il tranciafuni è l'utensile dedicato al taglio di cavi, funi e tondini in rame, alluminio, acciaio.

La scelta dell'utensile da taglio non dipende solo da ciò che si vuole tagliare, ma anche dalla sezione e dalla frequenza di utilizzo. La forza richiesta per il taglio aumenta all'aumentare della sezione di ciò che si vuole tagliare. Per tale motivo, si passa dagli utensili manuali meccanici, a quelli con i manici lunghi sino agli utensili oleodinamici. Se aumenta la frequenza di utilizzo, sono consigliati gli utensili alimentati a batteria o le testate per centraline.

Cable cutters are used to cut copper and aluminum cables.

Wire roper cutters are used to cup cables, wires and rods in copper aluminum or steel.

The choice depends not only on what you want to cut, but also on the section and the frequency of use. The force required for cutting increases as the section of what you want to cut increases. For this reason, we have manual mechanical cutting tools, long handles tools up to hydraulic ones. If the frequency of use increases, battery powered cutting tools or heads for pumps are recommended.

MECCANICHE · MANUALI

MECHANICAL · MANUAL

In acciaio temprato, affilati ad alta precisione, richiedono il minimo sforzo grazie all'elevata leva dei manici e alla geometria delle lame.

High-precision sharpened, hardened steel tool, that requires minimal effort thanks to the optimal leverage of the handles and the shape of the blades.



Articolo Code	Descrizione Description	Lunghezza Length	Larghezza Width	Spessore Thickness	Peso Weight	Dim. confezione Pack size		
						LxIxH LxWxH	mm	
568	Tranciacavi per cavi Al - Cu fino a 35 mm ² Cable cutters for Al-Cu cables up to 120 mm ²	210	60	20	0,5	240x60x25	mm	SC
5681	Tranciacavi per cavi Al - Cu fino a 60 mm ² Cable cutters for Al-Cu cables up to 60 mm ²	230	50	20	0,5	240x60x25	mm	SC

MECCANICHE · MANUALI A CRICCHETTO

MECHANICAL · RACHETING



1



2

Costruite interamente in acciaio temprato, hanno manici in materiale plastico per garantire la presa. Sono dotati di un meccanismo per l'apertura anche durante l'operazione di tranciatura e di chiusura per il trasporto.

Entirely made of hardened steel, they come with plastic handles for a secure grip. They can be opened even during the cutting operation and have a locking mechanism for transport.

Figura Figure	Articolo Code	Descrizione Description	Lunghezza Length	Larghezza Width	Spessore Thickness	Peso Weight	Dim. confezione Pack size		
							LxIxH LxWxH	mm	
1	575	Tranciacavi per cavi Al - Cu fino a Ø 32 mm Cable cutters for Al - Cu cables up to Ø 32 mm	240	100	40	0,7	250x110x50	mm	SC
2	576	Tranciacavi per cavi Al - Cu fino a Ø 50 mm Cable cutters for Al - Cu cables up to Ø 50 mm	280	110	40	1,1	290x120x50	mm	SC

MECCANICHE · MANUALI A MANICI LUNGH
MECHANICAL · MANUAL WITH LONG HANDLES



Articolo Code	Descrizione Description	Lunghezza Length	Larghezza Width	Spessore Thickness	Peso Weight	Dim. confezione Pack size LxH LxWxH	
570	Tranciacavi per cavi Al - Cu fino a 120 mm ² Cable cutters for Al-Cu cables up to 120 mm ²	370	100	20	0,7	380x130x25	SC



1

Lame in acciaio carbonio temperato, manici in lega leggera con impugnatura in plastica.
 Affilati ad alta precisione, richiedono il minimo sforzo grazie all'elevata leva dei manici e alla geometria delle lame.



2

Tempered carbon steel blades, alloy handles with plastic grip.
 High-precision sharpened, they require minimal effort thanks to the optimal leverage of the handles and the shape of the blades.

Figura Figure	Articolo Code	Descrizione Description	Lunghezza Length	Larghezza Width	Spessore Thickness	Peso Weight	Dim. confezione Pack size LxH LxWxH	
1	571	Tranciacavi per cavi Al - Cu fino a 240 mm ² Cable cutters for Al-Cu cables up to 240 mm ²	610	160	40	1,9	620x170x45	SC
2	572	Tranciacavi per cavi Al - Cu fino a 400 mm ² Cable cutters for Al-Cu cables up to 400 mm ²	810	170	45	3	820x180x50	SC

OLEODINAMICHE · MANUALI

HYDRAULIC · MANUAL

TIPO DI TAGLIO: a ghigliottina

CARATTERISTICHE:

- testa ruotabile a 180°
- dispositivo di sicurezza che interviene se si raggiunge la pressione massima
- dispositivo di rilascio per riaprire le lame a fine operazione o in caso di errata manovra

CUTTING TYPE: closed guillotine

FEATURES:

- 180° adjustable head
- safety device to guarantee max working pressure
- release device to open the blades at the end of operation and in case of a wrong manoeuvre



Articolo Code	Descrizione Description	Cavo Cu/Al Cu/Al cable	Tondino Rod	Cavo acciaio Steel cable	Tondino di ferro Iron rod	Lunghezza Length	Larghezza Width	Spessore Thickness	Peso Weight	Dim. confezione	
										Pack size	
		Ø mm	Ø mm	Ø mm	Ø mm	mm	mm	mm	kg	LxIxH LxWxH	mm
187	Tranciacavi/trancifuni idraulica manuale con custodia a sacca Manual hydraulic cutting tool with handy carrying bag	20 max	20 max	15 max	16 max	380	210	45	2,8	400x240x65	SA

TIPO DI TAGLIO: a ghigliottina

CARATTERISTICHE:

- testa ruotabile a 180°
- dispositivo di sicurezza che interviene se si raggiunge la pressione massima
- dispositivo di rilascio per riaprire le lame a fine operazione o in caso di errata manovra

CUTTING TYPE: closed guillotine

FEATURES:

- 180° adjustable head
- safety device to guarantee max working pressure
- release device to open the blades at the end of operation and in case of a wrong manoeuvre



Articolo Code	Descrizione Description	Cavo Cu/Al Cu/Al cable	Tondino Rod	Cavo acciaio Steel cable	Tondino di ferro Iron rod	Lunghezza Length	Larghezza Width	Spessore Thickness	Peso Weight	Dim. confezione	
										Pack size	
		Ø mm	Ø mm	Ø mm	Ø mm	mm	mm	mm	kg	LxIxH LxWxH	mm
188	Tranciacavi/trancifuni idraulica manuale con custodia a sacca Manual hydraulic cutting tool with handy carrying bag	40 max	25 max	15 max	16 max	580	160	50	5,3	630x170x60	SA

TIPO DI TAGLIO: a ghigliottina

CARATTERISTICHE:

- testa ruotabile a 180° con protezioni di sicurezza
- dispositivo di sicurezza che interviene se si raggiunge la pressione massima
- dispositivo di rilascio per riaprire le lame a fine operazione o in caso di errata manovra

CUTTING TYPE: Closed guillotine

FEATURES:

- 180° adjustable head with safety protections
- safety device to guarantee max working pressure
- release device to open the blades at the end of operation and in case of a wrong manoeuvre



Articolo Code	Descrizione Description	Cavo Cu/Al Cu/Al cable	Tondino Rod	Cavo acciaio Steel cable	Tondino di ferro Iron rod	Lunghezza Length	Larghezza Width	Spessore Thickness	Peso Weight	Dim. confezione	
										Pack size	
		Ø mm	Ø mm	Ø mm	Ø mm	mm	mm	mm	kg	LxlxH LxWxH	
189	Tranciacavi idraulica manuale con custodia a sacca Manual hydraulic cutting tool with handy carrying bag	85 max	-	-	-	690	140	80	8	750x150x100	SA

OLEODINAMICHE A BATTERIA · 60 kN

HYDRAULIC BATTERY POWERED · 60 kN



FORZA: 60 kN
TIPO DI TAGLIO: a ghigliottina
CARATTERISTICHE:
 - testa ruotabile a 180°
 - controllo di fine corsa delle lame tramite valvola di massima pressione
 - dispositivo di ritorno lame con comando a pulsante
BATTERIA: 14,4 V
OLIO IDRAULICO: Shell T15

FORCE: 60 kN
CUTTING TYPE: closed guillotine
FEATURES:
 - 180° adjustable head
 - blades end-stroke control through maximum pressure valve
 - blade return device with push-button control
BATTERY: 14.4 V
HYDRAULIC OIL: Shell T15

Articolo Code	Descrizione Description	Cavo Cu/Al Cu/Al cable	Cavo acciaio Steel cable	Tondino Cu/Al Cu/Al rod	Tondino acciaio Steel rod	Lunghezza Length	Larghezza Width	Spessore Thickness	Peso Weight	Dim. confezione Pack size	
										LxH LxWxH	
		Ø mm	Ø mm	Ø mm	Ø mm	mm	mm	mm	kg	mm	
388	Tranciacavi idraulica a batteria da 60 kN completa di caricabatteria e cassetta di custodia Battery powered hydraulic cable cutter 60 kN complete with battery charger and storage box	40 max	15 max	25 max	16 max	430	310	75	5	580x460x150	VA

ACCESSORI · PER ATTREZZATURE A BATTERIA

ACCESSORIES · FOR BATTERY POWERED TOOLS



1



2



3

Figura Figure	Articolo Code	Descrizione Description	Lunghezza Length	Larghezza Width	Spessore Thickness	Peso Weight	Dim. confezione Pack size	
							LxH LxWxH	
			mm	mm	mm	kg	mm	
1	3801	Batteria al NI MM 14,4 V. Tempo di ricarica: 20 min. 14.4 V NI MM battery. Charge time: 20 min.	100	80	80	0,8	NA	VA
2	3802	Caricabatteria Battery charger	180	150	80	0,7	NA	VA
3	3803	Alimentatore 220 V AC - 14,4 V DC 220 V AC - 14.4 V DC power supply	NA	NA	NA	NA	NA	NA

TESTATE · PER PRESSA OLEODINAMICA MANUALE MULTITESTA

HEADS · FOR MANUAL MULTI-HEAD HYDRAULIC PRESS

FORZA: 50 kN

TIPO DI TAGLIO: a ghigliottina

CARATTERISTICHE:

- per il funzionamento è necessario abbinare la multitesta oleodinamica manuale BM 200
- tramite l'adattatore 200C, per il funzionamento è possibile abbinare una centralina

FORCE: 50 kN

CUTTING TYPE: closed guillotine

FEATURES:

- for operation the multi-head press must be combined with BM 200 manual hydraulic multi-head tool
- it can be combined with a pump using BM 200C adapter



Articolo Code	Descrizione Description	Cavo Cu/Al Cu/Al cable	Tondino di ferro Iron rod	Tondino Al Al Rod	Tondino Cu Cu rod	Lunghezza Length	Larghezza Width	Spessore Thickness	Peso Weight	Dim. confezione Pack size	
										LxH LxWxH	SC
		Ø mm	Ø mm	Ø mm	Ø mm	mm	mm	mm	kg	mm	
200T	Testata tranciacavi/tranciefuni per pressa oleodinamica manuale multitesta BM 200 <i>Hydraulic cutting tool head for manual multi-head hydraulic tool BM 200</i>	32	16	22	25	190	100	40	2,8	NA	SC

TESTATE · PER CENTRALINE · FINO 40 mm

HEADS · FOR PUMPS · UP TO 40 mm

TIPO DI TAGLIO: a ghigliottina

CARATTERISTICHE:

- per il funzionamento è necessario abbinare una centralina con pressione di esercizio di 700 bar

CUTTING TYPE: closed guillotine

FEATURES:

- for operation it must be combined with a pump with an operating pressure of 700 bar



Articolo Code	Descrizione Description	Cavo Cu/Al Cu/Al cable	Cavo acciaio Steel cable	Tondino di ferro Iron rod	Tondino Cu/Al Cu/Al rod	Lunghezza Length	Larghezza Width	Spessore Thickness	Peso Weight	Dim. confezione Pack size	
										LxH LxWxH	SC
		Ø mm	Ø mm	Ø mm	Ø mm	mm	mm	mm	kg	mm	
287	Testata tranciacavi/tranciefuni per centralina completa di raccordo e di sacca custodia <i>Hydraulic cutting tool head for pump with adapter and carrying bag</i>	40 max	20 max	16 max	25 max	310	110	70	4	450x180x100	SC

TESTATE · PER CENTRALINE · FINO 85 mm

HEADS · FOR PUMPS · UP TO 85 mm

TIPO DI TAGLIO: a ghigliottina

CARATTERISTICHE:

- protezioni ai lati della ghigliottina
- per il funzionamento è necessario abbinare una centralina con pressione di esercizio di 700 bar

CUTTING TYPE: closed guillotine

FEATURES:

- protections on the guillotine sides
- for operation it must be combined with a pump with an operating pressure of 700 bar



Articolo Code	Descrizione Description	Cavo Cu/Al Cu/Al cable	Cavo acciaio Steel cable	Tondino di ferro Iron rod	Tondino Cu/Al Cu/Al rod	Lunghezza Length	Larghezza Width	Spessore Thickness	Peso Weight	Dim. confezione Pack size	
										LxH LxWxH	SC
		Ø mm	Ø mm	Ø mm	Ø mm	mm	mm	mm	kg	mm	
288	Testata tranciacavi per centralina completa di raccordo e di sacca custodia <i>Hydraulic cutting tool head for pump with adapter and carrying bag</i>	85	0	0	0	450	170	100	7	450x190x120	SC

TESTATE · PER CENTRALINE · FINO 110 mm

HEADS · FOR PUMPS · UP TO 110 mm

TIPO DI TAGLIO: a ghigliottina

CARATTERISTICHE:

- protezioni ai lati della ghigliottina
- per il funzionamento è necessario abbinare una centralina con pressione di esercizio di 700 bar

CUTTING TYPE: closed guillotine

FEATURES:

- protections on the guillotine sides
- for operation it must be combined with a pump with an operating pressure of 700 bar



Articolo Code	Descrizione Description	Cavo Cu/Al Cu/Al cable	Cavo acciaio Steel cable	Tondino di ferro Iron rod	Tondino Cu/Al Cu/Al rod	Lunghezza Length	Larghezza Width	Spessore Thickness	Peso Weight	Dim. confezione Pack size	
										LxH LxWxH	SC
		Ø mm	Ø mm	Ø mm	Ø mm	mm	mm	mm	kg	mm	
289	Testata tranciacavi per centralina completa di raccordo e di sacca custodia <i>Hydraulic cutting tool head for pump with adapter and carrying bag</i>	110	0	0	0	550	190	120	9	470x270x130	SC

FORATRICI DRILLERS

Le foratrici sono utensili dedicati alla foratura di lamiere, canaline, profilati DIN e barre. Le foralamiere consentono di effettuare fori tondi, quadrati e rettangolari su pannelli di ferro e acciaio e l'utilizzo prevede un preforo da fare con il trapano. Le foracanaline consentono di effettuare fori su canaline senza la necessità del preforo e ad una distanza limitata dal bordo. Esistono poi utensili dedicati al taglio e alla foratura dei profilati DIN e delle barre. La forza richiesta per la foratura dipende dalla tipologia del materiale da forare e dallo spessore. Per tale motivo si passa dalle foratrici manuali meccaniche a quelle oleodinamiche. Se aumenta poi la frequenza di utilizzo, sono consigliate le testate per centraline.

Drilling machines are used for drilling sheets, ducts, DIN profiles and bars. Sheet drillers allow users to make round, square and rectangular holes on iron and steel panels. To use them, you need to make a pilot hole with a drill. Duct punchers allow users to make holes on ducts without a pilot hole and at a short distance from the edge. Our catalogue also includes tools for cutting and drilling DIN profiles and bars. The force required for drilling depends on material type and thickness. For this reason we offer manual mechanical and hydraulic drilling machines. If the frequency of use increases, we recommend heads for pumps.

MECCANICHE · STANDARD MECHANICAL · STANDARD



Utensile dotato di ampia apertura che consente una foratura anche negli angoli e in presenza di bordature.

Molto leggero grazie al corpo e al manico in fusione d'alluminio.

Punzone in acciaio temprato riaffilabile e intercambiabile.

Applicazioni: fissaggio e giunzione dei canalizzazioni metalliche portacavi, foratura per rivetti, ecc.

Non adatto per acciaio inox.

Tool with wide opening that allows for drilling in the corners, even if there are edges.

Cast aluminum body and handle make the device very light.

Regrindable and interchangeable hardened steel punch.

Applications: fastening and joining of cable ducts, drilling for rivets, etc.

Not suitable for stainless steel.

Articolo Code	Diametro Diameter	Per lamiere con spessore max For steel sheets with max thickness	Lunghezza Length	Larghezza Width	Spessore Thickness	Peso Weight	Dim. confezione Pack size	
							LxH LxWxH	
	ø mm	mm	mm	mm	mm	kg	mm	
18506	6	1,2	230	120	25	0,36	265x140x50	SC
18508	8	0,8	230	120	25	0,36	265x140x50	SA
18516	6	Ricambio punzone	-	-	-	-	-	-
18518	8	Punch spare part	-	-	-	-	-	-

MECCANICHE · PER PROFILATI DIN

MECHANICAL · FOR DIN RAILS

Utensile per taglio e foratura profilati EN 50035, EN 50022, EN 50045. Consente di eseguire in modo estremamente rapido, preciso e sicuro, il taglio e la foratura dei profilati di supporto metallici normalizzati. Realizza tagli netti, senza sfridi né deformazioni della barra. La punzonatura è effettuata con un'operazione separata da quella di taglio e consente l'esecuzione di fori Ø 6,5 mm. Per l'uniformità delle operazioni, l'attrezzo viene fornito completo di fermo barra millimetrata che consente di impostare le quote di taglio e di foratura. Per i più comuni profilati sono previste matrici di facile interscambio e centratore per l'agevole posizionamento. È inoltre disponibile un kit per il funzionamento tramite centraline idrauliche.

Cutter and puncher for EN 50035, EN 50022, and EN 50045 rails. The tool is designed for extremely rapid, precise and safe cutting and punching of standardized support metal rails. It makes neat cuts without scraping or deforming the bar. Punching is done by means of a separate operation and enables to make Ø 6.5 mm holes. The tool is supplied with a bar lock to set the cutting and punching length. This makes repeat operations easier. Specific dies and guides for the standardised metal rails are available. Additionally, a complete hydraulic kit is available; it allows the connection to a hydraulic pump.



Articolo Code	Descrizione Description	Lunghezza Length	Larghezza Width	Spessore Thickness	Peso Weight	Dim. confezione	
						Pack size	
						LxIxH	
						LxWxH	
						mm	
2691	Utensile per taglio e foratura profilati DIN <i>Cutter and puncher for DIN rails</i>	1060	150	150	6	1225x220x220	SC



Articolo Code	Descrizione Description	Lunghezza Length	Larghezza Width	Spessore Thickness	Peso Weight	Dim. confezione	
						Pack size	
						LxIxH	
						LxWxH	
						mm	
26913	Kit prolunga fermo barra per BM 2691. Modulare, consente di incrementare la quota di taglio e foratura a multipli di 600 mm. Scala di regolazione in mm. <i>Bar holder extension kit for BM 2691. The modular unit allows the increase of the cutting and punching length by multiples of 600 mm. Adjustment scale in mm.</i>	50	70	50	1	60x80x60	SC



Articolo Code	Descrizione Description	Lunghezza Length	Larghezza Width	Spessore Thickness	Peso Weight	Dim. confezione	
						Pack size	
						LxH	
						LxWxH	
						mm	
26914	Kit idraulico completo per BM 2691. Sostituisce la leva manuale. Consente il collegamento a una centralina idraulica. <i>Complete hydraulic kit for BM 2691. It replaces the hand lever and allows the connection to a hydraulic pump.</i>	600	30	30	1	630x50x50	SC

MATRICI | DIES

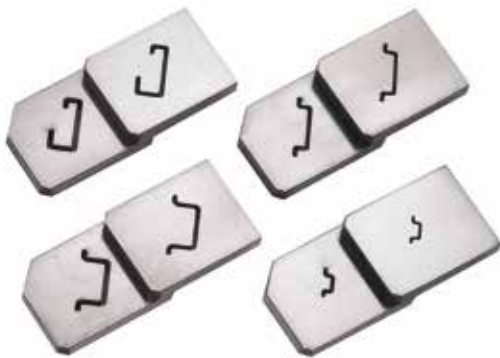

Articolo Code	Descrizione Description	
269111	Coppia matrici per BM 2691, tipo di profilato EN 50035 <i>Die pair for BM 2691, rail type EN 50035</i>	
269112	Coppia matrici per BM 2691, tipo di profilato EN 50022 - 7,5 mm <i>Die pair for BM 2691, rail type EN 50022 - 7,5 mm</i>	
269113	Coppia matrici per BM 2691, tipo di profilato EN 50022 - 15 mm <i>Die pair for BM 2691, rail type EN 50022 - 15 mm</i>	
269114	Coppia matrici per BM 2691, tipo di profilato EN 50045 <i>Die pair for BM 2691, rail type EN 50045</i>	

CENTRATORI | GUIDE



Articolo Code	Descrizione Description
26912	Supporto centratore <i>Guide support</i>
269121	Centratore per profilato EN 50035 <i>Guide for EN 50035 rail</i>
269122	Centratore per profilati EN 50022 <i>Guide for EN 50022 rails</i>
269123	Centratore per profilato EN 50045 <i>Guide for EN 50045 rail</i>

OLEODINAMICHE · MANUALI

HYDRAULIC · MANUAL



PUNZONI DI FORATURA: serie T, serie Q e serie R

DIMENSIONI MASSIME FORATURA:

- foratura tonda: 72 mm
- foratura quadrata: 68 mm x 68 mm
- foratura rettangolare: 46 mm x 72 mm

SPESSORI MASSIMI FORATURA:

- pannelli in lamiera di ferro (3 mm max)
- pannelli in acciaio (1,5 mm max)

MODALITÀ DI UTILIZZO:

- effettuare il preforo sulla lamiera con il trapano
- fare passare nel preforo il perno di guida
- montare sui due lati della lamiera la matrice e il punzone
- effettuare la punzonatura

PUNCHER DIES: T series, Q series, R series

MAXIMUM PUNCHING DIMENSIONS:

- round punching: 72 mm
- square punching: 68 mm x 68 mm
- rectangular punching: 46 mm x 72 mm

MAXIMUM PUNCHING THICKNESS:

- iron sheet (max 3mm)
- steel sheet (max 1.5mm)

HOW TO USE:

- make the hole on the sheet with the drill
- pass the guide pin through the pre-drilled hole
- assembly the die and the punch on both sides of the sheet
- perform the punching

Articolo Code	Descrizione Description	Lunghezza Length	Larghezza Width	Spessore Thickness	Peso Weight	Dim. confezione Pack size	
						LxH LxWxH	
185	Foralamiera idraulica manuale completa di cassetta custodia <i>Hand hydraulic punching press complete with carrying case</i>	360	120	50	2,7	450x300x100	VA
1856	Kit foralamiera completo di: - Foralamiera idraulica manuale BM 185 in cassetta metallica - Fustelle tonde Ø 15,5 - Ø 19,5 - Ø 22,5 - Ø 26,5 - Ø 30,5 - Perno di guida Ø 11 <i>Punching press kit complete with:</i> - <i>BM 185 manual hydraulic punching press with carrying case</i> - <i>Round punchers Ø 15,5 - Ø 19,5 - Ø 22,5 - Ø 26,5 - Ø 30,5</i> - <i>Guide pin Ø 11</i>	360	120	50	2,7	450x300x100	VA

OLEODINAMICHE · MANUALI · FORACANALI

HYDRAULIC · MANUAL · DUCT PUNCHER

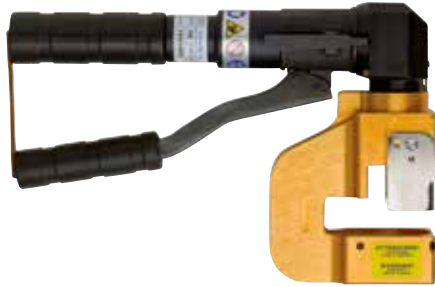
**CAMPO DI UTILIZZO:**

- foratura di canali in acciaio o materiale plastico

MODALITÀ DI UTILIZZO:

- non è necessario il preforo
- permette la foratura di canali installati a soli 16 cm dalla parete con diametri fino a 40 mm.

APPLICATIONS:

- steel or plastic cable ducts

HOW TO USE:

- pre-hole is not needed
- it allows the punching of ducts installed only 16 cm from the wall with diameters up to 40 mm.

Articolo Code	Descrizione Description	Lunghezza Length	Larghezza Width	Spessore Thickness	Peso Weight	Dim. confezione Pack size	
						LxH LxWxH	VA
168	Pressa idraulica manuale foracanal. Completa di punzoni Ø 16,2 - 20,4 - 25,5 - 32,5 - 40,5 mm e cassetta custodia. Manual hydraulic cable duct puncher. Complete with punches Ø 16,2 - 20,4 - 25,5 - 32,5 - 40,5 mm and carrying box.	300	200	50	2,8	480x390x140	VA

TESTATE · PER PRESSA OLEODINAMICA MANUALE MULTITESTA

HEADS · FOR MANUAL MULTI-HEAD HYDRAULIC PRESS

**PUNZONI DI FORATURA:** serie T, serie Q e serie R**DIMENSIONI MASSIME FORATURA:**

- foratura tonda: 60,5 mm
- foratura quadrata: 50 mm x 50 mm
- foratura rettangolare: 65 mm x 38 mm

SPESSORI MASSIMI FORATURA:

- pannelli in lamiera di ferro (3 mm max)
- pannelli in acciaio (1,5 mm max)

CARATTERISTICHE:

- per il funzionamento è necessario abbinare l'aggraffatrice oleodinamica manuale multitesta BM 200
- tramite l'adattatore 200C, per il funzionamento è possibile abbinare una centralina

MODALITÀ DI UTILIZZO:

- montare la testa sulla multitesta oleodinamica manuale BM 200
- effettuare il preforo sulla lamiera con il trapano
- fare passare nel preforo il perno di guida
- montare sui due lati della lamiera la matrice e il punzone
- effettuare la punzonatura

PUNCHER DIES: T series, Q series, R series**MAXIMUM PUNCHING DIMENSIONS:**

- round punching: 60,5 mm
- square punching: 50 mm x 50 mm
- rectangular punching: 65 mm x 38 mm

MAXIMUM PUNCHING THICKNESS:

- iron sheet (max 3mm)
- steel sheet (max 1,5mm)

FEATURES:

- to use the crimping head it is necessary to combine BM 200 manual hydraulic multi-head tool
- with BM 200C adapter, it is possible to combine a pump

HOW TO USE:

- insert the head into BM 200 manual hydraulic multi-head tool
- make the hole on the sheet with the drill
- pass the guide pin through the pre-drilled hole
- assembly the die and the punch on both sides of the sheet
- perform the punching

Articolo Code	Descrizione Description	Lunghezza Length	Larghezza Width	Spessore Thickness	Peso Weight	Dim. confezione Pack size	
						LxH LxWxH	SC
200F	Testata punzonatrice per pressa oleodinamica manuale multitesta BM 200 Hydraulic punching head for manual multi-head hydraulic tool BM 200	90	60	60	1,6	NA	SC

TESTATE · PER CENTRALINE

HEADS · FOR PUMPS



PUNZONI DI FORATURA: serie T, serie Q e serie R

DIMENSIONI MASSIME FORATURA:

- foratura tonda: 72 mm
- foratura quadrata: 68 mm x 68 mm
- foratura rettangolare: 46 mm x 72 mm

SPESSORI MASSIMI FORATURA:

- pannelli in lamiera di ferro (3 mm max)
- pannelli in acciaio (1,5 mm max)

MODALITÀ DI UTILIZZO:

- montare la testa su una centralina
- effettuare il preforo sulla lamiera con il trapano
- fare passare nel preforo il perno di guida
- montare sui due lati della lamiera la matrice e il punzone
- effettuare la punzonatura

PUNCHER DIES: T series, Q series, R series

MAXIMUM PUNCHING DIMENSIONS:

- round punching: 72 mm
- square punching: 68 mm x 68 mm
- rectangular punching: 46 mm x 72 mm

MAXIMUM PUNCHING THICKNESS:

- iron sheet (max 3 mm)
- steel sheet (max 1.5 mm)

HOW TO USE:

- insert the head into a pump multi-head tool
- make the hole on the sheet with the drill
- pass the guide pin through the pre-drilled hole
- assembly the die and the punch on both sides of the sheet
- perform the punching

Articolo <i>Code</i>	Descrizione <i>Description</i>	Lunghezza <i>Length</i>	Larghezza <i>Width</i>	Spessore <i>Thickness</i>	Peso <i>Weight</i>	Dim. confezione <i>Pack size</i>	
						LxH <i>LxWxH</i>	
265	Testata punzonatrice per centraline <i>Hydraulic punching head for pump</i>	210	80	80	3	250x140x100	SC

TESTATE · PER CENTRALINE · FORA-PIEGA BARRE

HEADS · FOR PUMPS · BARS BENDING/DRILLING



CAMPO DI UTILIZZO:

- curvatura e forature di barre di rame con dimensioni max 12 x 110mm

CARATTERISTICHE:

- munito di goniometro che garantisce l'uniformità delle operazioni con barre di caratteristiche uguali

APPLICATIONS:

- bending and punching of copper bars sized 12x110 mm max

CARATTERISTICHE:

- equipped with a protractor that guarantees the uniformity of the operations with bars of same dimensions

Articolo Code	Descrizione Description	Tipo foro Hole shape	Foro passante Through hole	Lunghezza Length	Larghezza Width	Spessore Thickness	Peso Weight	Dim. confezione Pack size		
								LxH LxWxH	mm	
				mm	mm	mm	kg	mm		
267	Testata fora-piega barre per centraline a pedale BM 1600 e pneumoidraulica BM 162 <i>Bar bending/drilling head for BM 1600 hydraulic foot-pump and BM 162 pneumatic/hydraulic pump</i>			580	520	300	6	600x500x500		SC
267E	Testata fora-piega barre per centralina elettroidraulica BM 163 <i>Bar bending/drilling head for BM 163 electrohydraulic pump</i>			580	520	300	6	600x500x500		NA

PUNZONI DI FORATURA

PUNCHERS

Articolo Code	Tipo foro Hole shape	Foro passante Through hole	
26708	tondo/round	9	SA
26710	tondo/round	11	
26714	tondo/round	14	
26718	tondo/round	18	
26722	tondo/round	22,5	
26711	asola/eyelet	11 x 17	
26715	asola/eyelet	9 x 15	
26719	asola/eyelet	13,5 x 19	
26717	asola/eyelet	17,5 x 22	

TESTATE · PER CENTRALINE · SUPERLEGGERA
HEADS · FOR PUMPS · ULTRALIGHT



PUNZONI DI FORATURA: D9 - D11 - D13 mm

SPessori MASSIMI FORATURA:

- barre 9 mm (rame o alluminio)

CARATTERISTICHE:

- contenitore porta sfridi
- barre di protezione area di lavoro
- per il funzionamento è necessario abbinare una centralina con pressione di esercizio di 700 bar

PUNCHER DIES: D9 - D11 - D13 mm

MAXIMUM PUNCHING DIMENSIONS:

- 9 mm bars (copper and aluminium)

FEATURES:

- with waste container
- protection bars for operating area
- for operation it must be combined with a pump with an operating pressure of 700 bar

Articolo <i>Code</i>	Descrizione <i>Description</i>	Lunghezza <i>Length</i>	Larghezza <i>Width</i>	Spessore <i>Thickness</i>	Peso <i>Weight</i>	Dim. confezione <i>Pack size</i>	
						LxH <i>LxWxH</i>	
263	Testata microforatrice con matrici, punzoni e cassetta di custodia in alluminio <i>Hydraulic micro-punching head with dies, punchers and aluminum carrying case</i>	260	60	60	1	340x240x130	VA

FUSTELLE · SERIE T · TONDE

PUNCHERS · T SERIES · ROUND



COMPATIBILITÀ:

- BM 185, BM 1856 (foralamiere idrauliche manuali)
- BM 265 (testata foratrice per centralina)
- BM 200F (testata foratrice per multitesta idraulica manuale BM 200)

Articolo Code	Fustella Puncher	Articolo Code	Perno Pin	Preforo Pilot hole
	Ø		Ø	
	mm		mm	mm
T1550	15,5	301	11	11,5
T1600	16,2	301	11	11,5
T1700	17	301	11	11,5
T1950	19,5	301	11	11,5
T2000	20,4	301	11	11,5
T2100	21	301	11	11,5
T2250	22,5	301	11	11,5
T2400	24	301	11	11,5
T2550	25,4	301	11	11,5
T2650	26,5	301	11	11,5
T2850	28,5	301	11	11,5
T3050	30,5	301	11	11,5
T3250	32,5	302	16	17
T3500	35	302	16	17
T3850	38,5	302	16	17
T4000	40,5	302	16	17
T4200	42	302	16	17
T4500	45	302	16	17
T4800	48	302	16	17
T5050	50,5	302	16	17
T5400	54	302	16	17
T5550	55,5	302	16	17
T5700	57	302	16	17
T6050	60,5	302	16	17
T6200	62	302	16	17
T6500	65	302	16	17
T7050	70,5	302	16	17
T7200	72	302	16	17

COMPATIBILITY:

- BM 185, BM 1856 (manual hydraulic punching tools)
- BM 265 (punching head for pump)
- BM 200F (punching head for BM 200 manual hydraulic multi-head)

Articolo Code	Fustella Puncher	Articolo Code	Perno Pin	Preforo Pilot hole
	Ø		Ø	
	mm		mm	mm
T7500	75	303	22	22,5
T8050	80,5	303	22	22,5
T9100	91	303	22	22,5
T1050	105	304	27	28,5
T1150	115	304	27	28,5
T1200	120	304	27	28,5
T1300	130	304	27	28,5
T1400	140	304	27	28,5
T1530	153	304	27	28,5

FUSTELLE • SERIE Q • QUADRATE

PUNCHERS • Q SERIES • SQUARE

COMPATIBILITÀ:

- BM 185, BM 1856 (foralaminie idrauliche manuali)
- BM 265 (testata foratrice per centralina)
- BM 200F (testata foratrice per multitesta idraulica manuale BM 200)

Articolo Code	Fustella <i>Puncher</i>		Perno <i>Pin</i>		Preforo <i>Pilot hole</i>
	Ø	Articolo Code	Ø	Articolo Code	
	mm		mm		mm
Q20	20	310	8		17
Q24	24	310	8		17
Q30	30	311	12		19,5
Q40	40	312	14		19,5
Q46	46	312	14		19,5

COMPATIBILITY:

- BM 185, BM 1856 (*manual hydraulic punching tools*)
- BM 265 (*punching head for pump*)
- BM 200F (*punching head for BM 200 manual hydraulic multi-head*)

Articolo Code	Fustella <i>Puncher</i>		Perno <i>Pin</i>		Preforo <i>Pilot hole</i>
	Ø	Articolo Code	Ø	Articolo Code	
	mm		mm		mm
Q50	50	313	20		28,5
Q57	57	313	20		28,5
Q68	68	313	20		28,5
Q92	92	313	20		28,5
Q104	104	314	22		28,5
Q138	138	314	22		28,5
Q143	143	314	22		28,5
Q175	175	314	22		28,5

FUSTELLE · SERIE R · RETTANGOLARI

PUNCHERS · R SERIES · RECTANGULAR



COMPATIBILITÀ:

- BM 185, BM 1856 (foralamiere idrauliche manuali)
- BM 265 (testata foratrice per centralina)
- BM 200F (testata foratrice per multitesta idraulica manuale BM 200)

Articolo Code	Fustella Puncher		Perno Pin		Preforo Pilot hole
	Ø	Articolo Code	Ø	Articolo Code	
	mm		mm		mm
R2036	20x36	321	12		19,5
R2226	22x26	320	8		17
R2230	22x30	321	12		19,5
R2236	22x36	321	12		19,5
R2242	22x42	321	12		19,5
R2249	22x49	321	12		19,5
R2345	23x45	321	12		19,5
R2445	24x45	321	12		19,5
R2658	26x58	322	14		19,5
R2951	29x51	322	14		19,5
R2971	29x71	322	14		19,5
R3046	30x46	322	14		19,5
R3251	32x51	322	14		19,5
R3276	32x76	323	20		28,5
R3646	36x46	322	14		19,5
R3752	37x52	322	14		19,5
R3757	37x57	322	14		19,5
R3797	37x97	323	20		28,5
R3865	38x65	322	14		19,5

COMPATIBILITY:

- BM 185, BM 1856 (manual hydraulic punching tools)
- BM 265 (punching head for pump)
- BM 200F (punching head for BM 200 manual hydraulic multi-head)

Articolo Code	Fustella Puncher		Perno Pin		Preforo Pilot hole
	Ø	Articolo Code	Ø	Articolo Code	
	mm		mm		mm
R4010	40x100	323	20		28,5
R4672	46x72	323	20		28,5
R5010	50x100	323	20		28,5
R5595	55x95	323	20		28,5
R5711	57x116	324	22		28,5
R6288	62x88	323	20		28,5
R6191	61x91	323	20		28,5
R6212	62x124	324	22		28,5
R6380	63x80	323	20		28,5
R6810	68x105	324	22		28,5
R7010	70x100	323	20		28,5
R7997	79x97	323	20		28,5
R1041	104x116	324	22		28,5
R1101	110x140	324	22		28,5
R1251	125x174	324	22		28,5

MULTITESTA MULTI-HEAD

La multitesta è un utensile versatile che permette più tipologie di operazioni tramite la sostituzione della testata. Lo stesso utensile può essere utilizzato per aggaffare, tagliare e forare.

Multi-head tool is a versatile tool that allows multiple types of operations by replacing the head. The same tool can be used to crimp, cut and drill.

PRESSA MULTITESTA MULTI-HEAD PRESS

3x1



**3 TESTATE INTERCambiabili
AGGRAFFATRICE • TRANCIACAVI • FORALAMIERE**

**3 INTERCHANGEABLE HEADS
CRIMPING · CABLE CUTTER · PUNING**

PRESSA OLEODINAMICA MULTITESTA CON TESTATA AGGRAFFATRICE, TRANCIACAVI/FUNI E FORALAMIERE

MULTI-HEAD HYDRAULIC PRESS WITH CRIMPING, CUTTING AND PUNCHING HEADS



FORZA: 50 kN
TESTATA AGGRAFFATRICE: vedere testata 200A
TESTATA TRANCIACAVI/FUNI: vedere testata 200T
TESTATA FORALAMIERE: vedere testata 200F

- CARATTERISTICHE:**
- testate intercambiabili
 - due velocità di lavoro per ottenere due velocità di avanzamento del pistone della testata: una di accostamento rapido e l'altra di operazione
 - dispositivo di interruzione automatico di fine lavoro che garantisce l'uniformità di esecuzione delle operazioni;
 - dispositivo di rilascio con comando a pulsante per riaprire la pinza a fine operazione o in caso di errata manovra

OLIO IDRAULICO: Shell T15
DIMENSIONI CONFEZIONE: LxLxH

FORCE: 50 kN
CRIMPING HEAD: see 200A head
CUTTING HEAD: see 200T head
PUNCHING HEAD: see 200F head



- FEATURES:**
- interchangeable heads
 - two piston advancement speeds: one for quick approach, the other for operation
 - automatic end-of-work release device to guarantee crimping/cutting/punching quality
 - release device activated by a button to open the tool at the end of the operation and in case of a wrong manoeuvre

HYDRAULIC OIL: Shell T15
PACK SIZE: LxWxH

Articolo Code	Descrizione Description	Lunghezza Length	Larghezza Width	Spessore Thickness	Peso Weight	Dim. confezione Pack size		
						LxH LxWxH	mm	
200	Assortimento completo di: - pressa idraulica - testata aggraffatrice 200A che include la serie di matrici per capicorda non isolati 10 ÷ 185 mm ² - testata tranciacavi/tranciacavi 200T - testata foralamiere 200F - cassetta custodia Includes: - hydraulic press - 200A crimping head including dies-set for uninsulated terminals 10 ÷ 185 mm ² - 200T cable/wire rope cutter head - 200F metal sheets driller - carrying case	370	125	50	8,3	480x380x180	VA	

ASSORTIMENTI DISPONIBILI

AVAILABLE KITS

Articolo Code	Descrizione Description	Lunghezza Length	Larghezza Width	Spessore Thickness	Peso Weight	
		mm	mm	mm	kg	
200PA	Assortimento completo di: - pressa idraulica - testata aggraffatrice 200A che include la serie di matrici per capicorda non isolati 10 ÷ 185 mm ² - cassetta custodia Includes: - hydraulic press - 200A crimping head including dies-set for uninsulated terminals 10 ÷ 185 mm ² - carrying case	430	120	50	3,7	 VA
200PT	Assortimento completo di: - pressa idraulica - testata tranciacavi/tranciafuni 200T - cassetta custodia Includes: - hydraulic press - 200T cable/wire rope cutter head - carrying case	500	120	60	5	 VA
200PF	Assortimento completo di: - pressa idraulica - testata foralamiere 200F - cassetta custodia Includes: - hydraulic press - 200F metal sheets driller - carrying case	400	120	60	3,8	 VA

CENTRALINE PUMPS

Le centraline sono pompe idrauliche per pistoni a olio, destinate all'alimentazione di testate aggraffatrici, tranciacavi, tranciacuni, piega-fora barre e foralamiere. Esistono più tipologie di centraline e la scelta dipende dalla frequenza di utilizzo dell'utensile e dal tipo di alimentazione disponibile. Le centraline idrauliche a pedale non necessitano di alimentazione esterna, le pneumoidrauliche devono essere connesse ad una sorgente di aria compressa e le elettroidrauliche a una alimentazione elettrica. Se aumenta la frequenza di utilizzo, sono consigliate le testate con alimentazione esterna.

Pumps are hydraulic pumps for oil piston, designed for crimping, cutting and drilling heads. There are several types of pumps and the choice depends on how often the tool is used and on the type of power available. The hydraulic foot pumps do not require an external power supply, the pneumo-hydraulic units must be connected to a compressed air source and the electrohydraulic pumps to an electric power supply. If the frequency of use increases, the heads with external power supply are recommended.

IDRAULICA · A PEDALE

HYDRAULIC · FOOT-PUMP



PRESSIONE: 700 bar max

CARATTERISTICHE:

- tubo flessibile ad alta pressione completo di innesto rapido femmina a bloccaggio automatico
- due velocità di lavoro per ottenere due velocità di avanzamento del pistone della testata: una di accostamento rapido e l'altra di operazione
- dispositivo di interruzione automatico di fine lavoro che garantisce l'uniformità di esecuzione delle operazioni;
- dispositivo di rilascio con comando a pulsante per riaprire la pinza a fine operazione o in caso di errata manovra

PRESSURE: max 700 bar

FEATURES:

- high pressure flexible tube with quick coupling female connector with automatic locking
- two working speeds to have two piston advancement speeds: one for quick approach, the other for operation
- automatic end-of-work release device to guarantee punching quality
- release device activated by a button to open the tool at the end of operation and in case of a wrong manoeuvre

Articolo Code	Descrizione Description	Lunghezza Length	Larghezza Width	Spessore Thickness	Peso Weight	Dim. confezione	
						Pack size LxIxH LxWxH	
1600	Centralina idraulica a pedale Hydraulic foot-pump	460	130	400	13	500x150x250	SC

ACCESSORI · CASSETTA PER ART. 1600

ACCESSORIES · CASE FOR CODE 1600



Articolo Code	Descrizione Description	Lunghezza Length	Larghezza Width	Spessore Thickness	Peso Weight	Dim. confezione	
						Pack size LxIxH LxWxH	
161	Cassetta in lamiera per 1600 con maniglie laterali e apertura sulla parte superiore Metallic carrying case for 1600 with side handles and opening on the top	65	20	25	NA	NA	NA

PNEUMOIDRAULICA

PNEUMATIC-HYDRAULIC PUMP



PRESSIONE: 700 bar max

CARATTERISTICHE:

- comando a pedale
- tubo flessibile ad alta pressione completo di innesto rapido femmina a bloccaggio automatico
- dispositivo di interruzione automatico di fine lavoro che garantisce l'uniformità di esecuzione delle operazioni;
- dispositivo di rilascio con comando a pulsante per riaprire la pinza a fine operazione o in caso di errata manovra
- per il funzionamento è necessario collegare ad una sorgente di aria compressa a 6-10 bar

PRESSURE: max 700 bar

FEATURES:

- foot control
- high pressure flexible tube with quick coupling female connector with automatic locking
- automatic end-of-work release device to guarantee punching quality
- release device activated by a button to open the tool at the end of operation and in case of a wrong manoeuvre
- for operation it must be connected to an air compressed source of 6-10 bar

Articolo Code	Descrizione Description	Lunghezza Length	Larghezza Width	Spessore Thickness	Peso Weight	Dim. confezione	
						Pack size LxH LxWxH	
162	Centralina idraulica pneumatica Pneumatic hydraulic pump	300	160	200	4	400x160x350	SC

ELETTROIDRAULICA

ELECTRO HYDRAULIC



PRESSIONE: 700 bar max

CARATTERISTICHE:

- comando a pedale antinfortunistico
- tubo flessibile ad alta pressione completo di innesto rapido femmina a bloccaggio automatico
- dispositivo di interruzione automatico di fine lavoro che garantisce l'uniformità di esecuzione delle operazioni;
- dispositivo di ritorno automatico a fine operazione
- per il funzionamento è necessario alimentare a 220V

PRESSURE: max 700 bar

FEATURES:

- accident-prevention foot control
- high pressure flexible tube with quick coupling female connector with automatic locking
- automatic end-of-work release device to guarantee punching quality
- automatic release device at the end of operation
- for operation it needs a 220V power supply

Articolo Code	Descrizione Description	Lunghezza Length	Larghezza Width	Spessore Thickness	Peso Weight	Dim. confezione	
						Pack size LxH LxWxH	
163	Centralina elettroidraulica Electrohydraulic pump	700	520	270	41	NA	NA

ADATTATORI PER CENTRALINE

ADAPTOR FOR PUMPS



CARATTERISTICHE:

- consente di montare le testate della pressa oleodinamica manuale multitestata BM 200 sulle centraline

TESTATE UTILIZZABILI:

- BM 200A (aggraffatrice)
- BM 200T (tagliacavi/funi)
- BM 200F (foralamiere)

CENTRALINE UTILIZZABILI:

- BM 1600 (oleodinamica a pedale)
- BM 162 (pneumoidraulica)
- BM 163 (elettroidraulica)

FEATURES:

- it allows the heads of the BM 200 manual hydraulic multi-head press to be used with pums

USABLE HEAD:

- BM 200A (crimping)
- BM 200T (cutting)
- BM 200F (punching)

USABLE PUMPS:

- BM 1600 (pedal hydraulic)
- BM 162 (pneumatic-hydraulic)
- BM 163 (electrohydraulic)

Articolo Code	Descrizione Description	Lunghezza Length	Larghezza Width	Spessore Thickness	Peso Weight	Dim. confezione Pack size		
						LxH	LxWxH	
200CC	Adattatore Adaptor	140	60	60	1	mm	NA	SC





PRESSACAVI

CABLE-GLANDS

PRESSACAVI IN NYLON

NYLON CABLE GLANDS

Pag. 185

PRESSACAVI IN OTTONE

BRASS CABLE GLANDS

Pag. 199

ACCESSORI COMUNI

ACCESSORIES

Pag. 206

PRESSACAVI CERTIFICATI PER INSTALLAZIONI ELETTRICHE CERTIFIED CABLE GLANDS FOR ELECTRICAL INSTALLATIONS

Lamelle di tenuta che permettono un serraggio progressivo senza scatti e una notevole resistenza alla trazione/torsione del cavo.

Sealing slots that allow for smooth progressive clamping and provide remarkable resistance to the cable's traction and twist.

Corpo pressacavo con filettatura ideata per assicurare un'eccellente tenuta meccanica e impedire svitamenti accidentali.

Cable gland with a thread design engineered to ensure excellent mechanical sealing and prevent accidental unscrewing.

PRESSACAVO CON FLANGIA PASSO PG IP68

*CABLE GLAND WITH FLANGE
PG THREAD IP68*

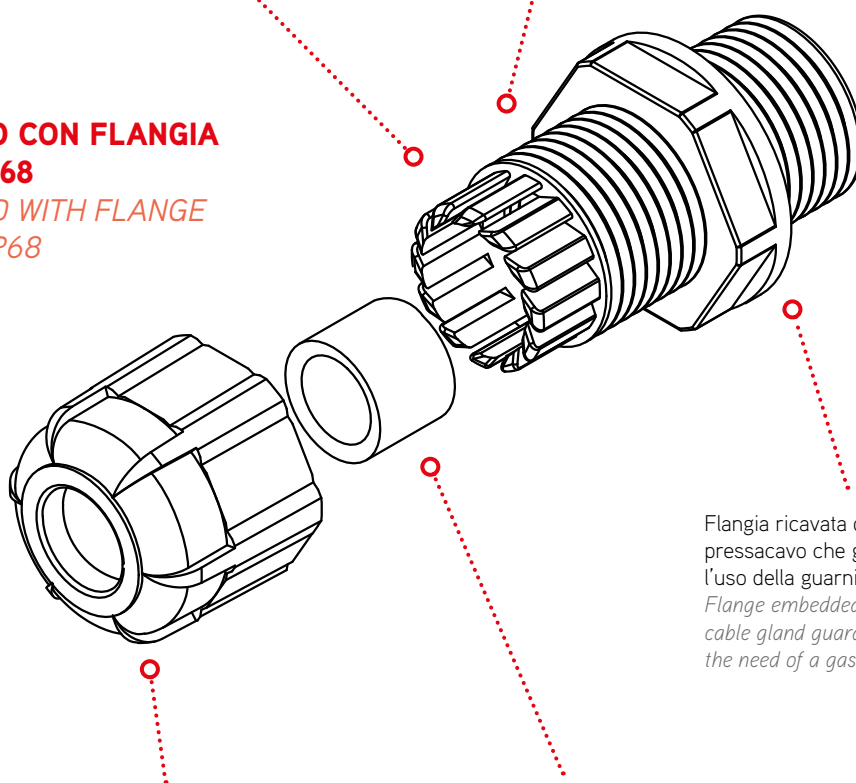

Flangia ricavata direttamente sul corpo del pressacavo che garantisce la tenuta IP68 senza l'uso della guarnizione.

Flange embedded directly on the body of the cable gland guaranteeing IP68 sealing without the need of a gasket.

Testina con esagono rinforzato che permette un facile e sicuro avvvitamento.

Pressure-screw with strengthened hexagon that allows easy and secure screwing.

Guarnizione interna in gomma nitrilica che garantisce una perfetta tenuta IP68 sul cavo.

Nitrile rubber inner gasket that guarantees perfect IP68 sealing on the cable.



file n° E171361



file n° E171361



LR 44081-10

IP68

Vai a pagina 192 per avere tutte le informazioni di questo prodotto.

Find detailed information about this product on page 192.

PRESSACAVI: CORRETTA INSTALLAZIONE

CABLE GLANDS: CORRECT INSTALLATION

DIAMETRO DEL FILETTO · DIAMETRO FORO DI INSTALLAZIONE

THREAD DIAMETER · INSTALLATION HOLE DIAMETER

FILETTO METRICO EN 60423 · METRIC THREAD EN 60423

		M 12x1,5	M 16x1,5	M 20x1,5	M 25x1,5	M 32x1,5	M 40x1,5	M 50x1,5	M 63x1,5
Diametro filetto Thread diam.	mm	12	16	20	25	32	40	50	63
Diametro foro Hole diameter	mm	12,5	16,5	20,5	25,5	32,5	40,5	50,5	63,5

FILETTO PG DIN 40430 · PG THREAD DIN 40430

		PG 7	PG 9	PG 11	PG 13,5	PG 16	PG 21	PG 29	PG 36	PG 42	PG 48
Diametro filetto Thread diam.	mm	12,5	15,2	18,6	20,4	22,5	28,3	37	47	54	59,3
Diametro foro Hole diameter	mm	13	15,5	19	21	23	28,5	37,5	47,5	54,5	60

FILETTO GAS ISO 228/1 · GAS THREAD ISO 228/1

		GAS					GAS 1			GAS 2		GAS 3	
		1/4	3/8	1/2	5/8	3/4	GAS 1	1/8	1/4	1/2	GAS 2	1/2	GAS 3
Diametro filetto Thread diam.	mm	13,2	16,7	21	22,9	26,4	33,3	37,9	41,9	47,8	59,6	75,2	87,9
Diametro foro Hole diameter	mm	13,5	17	21,5	23,5	27	33,5	38,5	42,5	48	60	75,5	88,5

VALORE MINIMO DI COPPIA DI SERRAGGIO PER GARANTIRE LA PROTEZIONE IP68

MINIMUM TORQUE VALUE TO GUARANTEE IP68 PROTECTION

FILETTO METRICO EN 60423 · METRIC THREAD EN 60423

		M 12x1,5	M 16x1,5	M 20x1,5	M 25x1,5	M 32x1,5	M 40x1,5	M 50x1,5	M 63x1,5
Coppia di serraggio Head torque	newton metro (Nm)	2	2,5	5	6	7	10	11,5	12,5

FILETTO PG DIN 40430 · PG THREAD DIN 40430

		PG 7	PG 9	PG 11	PG 13,5	PG 16	PG 21	PG 29	PG 36	PG 42	PG 48
Coppia di serraggio Head torque	newton metro (Nm)	2,5	3,75	3,75	5	6	7	10	11,5	12,5	12,5

PASSO METRICO METRIC THREAD

PASSO METRICO · IP68 · STANDARD METRIC THREAD · IP68 · STANDARD

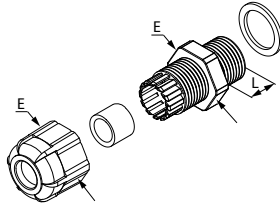

MATERIALE: poliammide (PA6.6), autoestinguente in accordo a: UL-94 - V2 e IEC 695-2-1 (850 °C)
TEMPERATURA D'ESERCIZIO: da -20 °C a +90 °C
GUARNIZIONE INTERNA E RONDELLA: NBR (gomma nitrilica), durezza 70 Shore A
NORME DI RIF.: EN 62444:2013

MATERIAL: polyamide (PA6.6), self-extinguishing according to: UL-94 V2 and IEC 695-2-1 (850 °C)
OPERATING TEMPERATURE: from -20 °C to +90 °C
INNER GASKET AND WASHER: NBR (nitrile rubber), 70 Shore A hardness
ACCORDING TO STD.: EN 62444:2013

Grigio RAL 7035 Grey RAL 7035	Nero RAL 9005 Black RAL 9005	Filetto Thread size	Diametro cavi Cable clamping range	Chiave Nut		
Articolo - Code	Articolo - Code	EN 60423	ø mm	L	E	
4912	4912N	M 12 x 1,5	3 - 6,5	9	16	50/250
4917	4917N	M 16 x 1,5	4 - 8	9	19	
4920	4920N	M 20 x 1,5	6 - 12	10	24	25/125
4925	4925N	M 25 x 1,5	13 - 18	12	33	
4932	4932N	M 32 x 1,5	16 - 21	12	36	20/100
4940	4940N	M 40 x 1,5	20 - 26	15	46	10/50
4950	4950N	M 50 x 1,5	32 - 38	18	60	5/25
4963	4963N	M 63 x 1,5	37 - 44	18	68	5/5

IP68

PASSO METRICO · IP68 · CON DADO DI FISSAGGIO METRIC THREAD · IP68 · WITH LOCKNUT

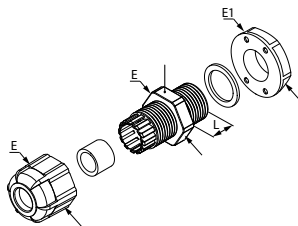

MATERIALE: poliammide (PA6.6), autoestinguente in accordo a: UL-94 - V2 e IEC 695-2-1 (850 °C)
DADO DI FISSAGGIO: con flangia
TEMPERATURA D'ESERCIZIO: da -20 °C a +90 °C
GUARNIZIONE INTERNA E RONDELLA: NBR (gomma nitrilica), durezza 70 Shore A
NORME DI RIF.: EN 62444:2013

MATERIAL: polyamide (PA6.6), self-extinguishing according to: UL-94 V2 and IEC 695-2-1 (850 °C)
LOCKNUT: with flange
OPERATING TEMPERATURE: from -20 °C to +90 °C
INNER GASKET AND WASHER: NBR (nitrile rubber), 70 Shore A hardness
ACCORDING TO STD.: EN 62444:2013

Grigio RAL 7035 Grey RAL 7035	Nero RAL 9005 Black RAL 9005	Filetto Thread size	Diametro cavi Cable clamping range	Chiave Nut	Chiave Locknut		
Articolo - Code	Articolo - Code	EN 60423	ø mm	L	E	E1	
4712	4712N	M 12 x 1,5	3 - 6,5	9	16	17	25/250
4717	4717N	M 16 x 1,5	4 - 8	9	19	22	
4720	4720N	M 20 x 1,5	6 - 12	10	24	26	20/100
4725	4725N	M 25 x 1,5	13 - 18	12	33	32	
4732	4732N	M 32 x 1,5	16 - 21	12	36	41	10/10
4740	4740N	M 40 x 1,5	20 - 26	15	46	49	5/5
4750	4750N	M 50 x 1,5	32 - 38	18	60	61	
4763	4763N	M 63 x 1,5	37 - 44	18	68	73	

IP68

PASSO METRICO · IP68 · CON FILETTO LUNGO
 METRIC THREAD · IP68 · WITH LONG THREAD

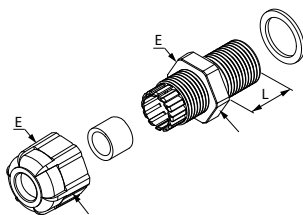

MATERIALE: poliammide (PA6.6), autoestinguente in accordo a: UL-94 - V2 e IEC 695-2-1 (850 °C)
TEMPERATURA D'ESERCIZIO: da -20 °C a +90 °C
GUARNIZIONE INTERNA E RONDELLA: NBR (gomma nitrilica), durezza 70 Shore A
NORME DI RIF.: EN 62444:2013

MATERIAL: polyamide (PA6.6), self-extinguishing according to: UL-94 V2 and IEC 695-2-1 (850 °C)
OPERATING TEMPERATURE: from -20 °C to +90 °C
INNER GASKET AND WASHER: NBR (nitrile rubber), 70 Shore A hardness
ACCORDING TO STD.: EN 62444:2013

Grigio RAL 7035 Grey RAL 7035	Nero RAL 9005 Black RAL 9005	Filetto Thread size	Diametro cavi Cable clamping range	Chiave Nut	
Articolo - Code	Articolo - Code	EN 60423	ø mm	L	E
4912L	4912LN	M 12 x 1,5	3 - 6,5	15	16
4917L	4917LN	M 16 x 1,5	4 - 8	15	19
4920L	4920LN	M 20 x 1,5	6 - 12	15	24
4925L	4925LN	M 25 x 1,5	13 - 18	15	33
4932L	4932LN	M 32 x 1,5	16 - 21	15	36
4940L	4940LN	M 40 x 1,5	20 - 26	18	46
4950L	4950LN	M 50 x 1,5	32 - 38	20	60
4963L	4963LN	M 63 x 1,5	37 - 44	20	68



IP68

PASSO METRICO · IP68 · CON SPIRALE PROTEGGI-CAVO
 METRIC THREAD · IP68 · WITH SPIRAL CABLE PROTECTION

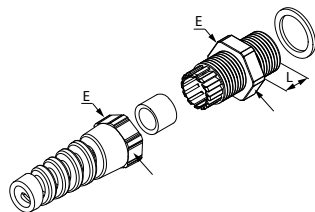

MATERIALE: poliammide (PA6.6), autoestinguente in accordo a: UL-94 - V2 e IEC 695-2-1 (850 °C)
TEMPERATURA D'ESERCIZIO: da -20 °C a +90 °C
GUARNIZIONE INTERNA E RONDELLA: NBR (gomma nitrilica), durezza 70 Shore A
NORME DI RIF.: EN 62444:2013

MATERIAL: polyamide (PA6.6), self-extinguishing according to: UL-94 V2 and IEC 695-2-1 (850 °C)
OPERATING TEMPERATURE: from -20 °C to +90 °C
INNER GASKET AND WASHER: NBR (nitrile rubber), 70 Shore A hardness
ACCORDING TO STD.: EN 62444:2013

Grigio RAL 7035 Grey RAL 7035	Nero RAL 9005 Black RAL 9005	Filetto Thread size	Diametro cavi Cable clamping range	Chiave Nut	
Articolo - Code	Articolo - Code	EN 60423	ø mm	L	E
4912S	4912SN	M 12 x 1,5	3 - 6,5	15	16
4917S	4917SN	M 16 x 1,5	4 - 8	15	19
4920S	4920SN	M 20 x 1,5	6 - 12	15	24
4925S	4925SN	M 25 x 1,5	13 - 18	15	33



IP68

PASSO METRICO · ACCESSORI: DADI ESAGONALI CON FLANGIA

METRIC THREAD · ACCESSORIES: HEXAGONAL LOCKNUTS WITH FLANGE

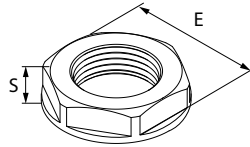

MATERIALE:
 poliammide rinforzato
 con fibra di vetro
TEMPERATURA D'ESERCIZIO:
 da -20 °C a +90 °C

MATERIAL:
 polyamide reinforced with fiberglass
OPERATING TEMPERATURE:
 from -20 °C to +90 °C

Grigio RAL 7035 Grey RAL 7035	Nero RAL 9005 Black RAL 9005	Filetto Thread size				
Articolo - Code	Articolo - Code	EN 60423	E	S		
4812	4812N	M 12 x 1,5	17	5		
4817	4817N	M 16 x 1,5	22	5		
4820	4820N	M 20 x 1,5	26	6		100/500
4825	4825N	M 25 x 1,5	32	6		
4832	4832N	M 32 x 1,5	41	7		50/50
4840	4840N	M 40 x 1,5	50	7		25/25
4850	4850N	M 50 x 1,5	60	8		
4863	4863N	M 63 x 1,5	75	8		10/10

PASSO METRICO · IP56 · ACCESSORI: TAPPI DI CHIUSURA

METRIC THREAD · IP56 · ACCESSORIES: STOP-ENDS

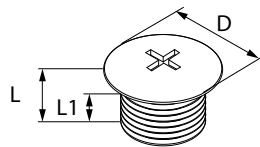

MATERIALE:
 poliammide rinforzato con fibra di vetro
TEMPERATURA D'ESERCIZIO:
 da -40 °C a +100 °C

MATERIAL:
 polyamide reinforced with fiberglass
OPERATING TEMPERATURE:
 from -40 °C to +100 °C

Grigio RAL 7035 Grey RAL 7035	Nero RAL 9005 Black RAL 9005	Filetto Thread size				
Articolo - Code	Articolo - Code	EN 60423	D	L	L1	
4612	4612N	M 12 x 1,5	15	8	6	
4616	4616N	M 16 x 1,5	20	9	6	
4620	4620N	M 20 x 1,5	24	9,5	6	100/100
4625	4625N	M 25 x 1,5	30	10	8	
4632	4632N	M 32 x 1,5	37	13,5	8	
4640	4640N	M 40 x 1,5	46	15	8	
4650	4650N	M 50 x 1,5	56	16	10	50/50
4663	4663N	M 63 x 1,5	70	16	12	25/25

IP56

PASSO METRICO · ACCESSORI: GUARNIZIONI PIATTE
 METRIC THREAD · ACCESSORIES: FLAT GASKETS

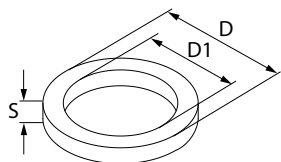

MATERIALE:
 NBR (gomma nitrilica), durezza 60 Shore A
 Resistente agli olii e ai grassi
TEMPERATURA DI ESERCIZIO:
 da -20 °C a +90 °C

MATERIAL:
 NBR (nitrile rubber), 60 Shore A hardness
 Resistant to oils and grease
OPERATING TEMPERATURE:
 from -20 °C to +90 °C

Articolo Code	Filetto Thread	D	D1	S	
4912G	M 12	16	11,8	2	100/500
4917G	M 16	20	15,8	2	
4920G	M 20	24	19,8	2	
4925G	M 25	29	24,8	2	
4932G	M 32	36	31,8	2	
4940G	M 40	46	39,8	2	100/100
4950G	M 50	56	49,8	2	
4963G	M 63	69	62,8	2	

PASSO PG
 PG THREAD

PASSO PG · IP68 · STANDARD
 PG THREAD · IP68 · STANDARD

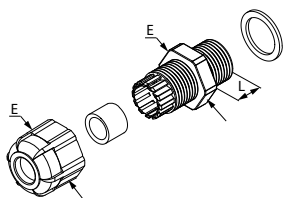

MATERIALE: poliammide (PA6.6),
 autoestinguente in accordo a:
 UL-94 - V2 e IEC 695-2-1 (850 °C)
TEMPERATURA D'ESERCIZIO:
 da -20 °C a +90 °C
GUARNIZIONE INTERNA E RONDELLA:
 NBR (gomma nitrilica), durezza 70 Shore A
NORME DI RIF.: EN 62444:2013

MATERIAL: polyamide (PA6.6),
 self-extinguishing according to:
 UL-94 V2 and IEC 695-2-1 (850 °C)
OPERATING TEMPERATURE:
 from 0 °C to +90 °C
INNER GASKET AND WASHER:
 NBR (nitrile rubber), 70 Shore A hardness
ACCORDING TO STD.: EN 62444:2013

Grigio RAL 7035 Grey RAL 7035	Grigio RAL 7001 Grey RAL 7001	Nero RAL 9005 Black RAL 9005	Filetto Thread size	Diametro cavi Cable clamping range	Chiave Nut		
Articolo - Code	Articolo - Code	Articolo - Code	DIN 40430	ø mm	L	E	
4007	4307	4007N	PG 7	3 - 6,5	9	16	50/500
4009	4309	4009N	PG 9	4 - 8	9	19	
4011	4311	4011N	PG 11	5 - 10	9	22	
4013	4313	4013N	PG 13,5	6 - 11	10	24	25/25
4016	4316	4016N	PG 16	10 - 13	10	27	20/200
4021	4321	4021N	PG 21	13 - 18	12	33	
4029	4329	4029N	PG 29	18 - 25	12	42	
4036	4336	4036N	PG 36	25 - 32	15	52	10/100
4042	4342	4042N	PG 42	32 - 38	18	60	
4048	4348	4048N	PG 48	37 - 44	18	68	



IP68

PASSO PG · IP68 · CON DADO DI FISSAGGIO

PG THREAD · IP68 · WITH LOCKNUT

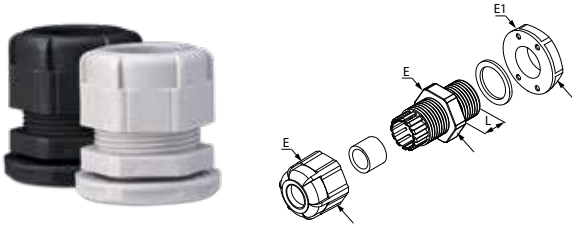

MATERIALE: poliammide (PA6,6), autoestinguente in accordo a: UL-94 - V2 e IEC 695-2-1 (850 °C)
TEMPERATURA D'ESERCIZIO: da -20 °C a +90 °C
GUARNIZIONE INTERNA E RONDELLA: NBR (gomma nitrilica), durezza 70 Shore A
NORME DI RIF.: EN 62444:2013

MATERIAL: polyamide (PA6.6), self-extinguishing according to: UL-94 V2 and IEC 695-2-1 (850 °C)
OPERATING TEMPERATURE: from -20 °C to +90 °C
INNER GASKET AND WASHER: NBR (nitrile rubber), 70 Shore A hardness
ACCORDING TO STD.: EN 62444:2013

Grigio RAL 7035 Grey RAL 7035	Nero RAL 9005 Black RAL 9005	Filetto Thread size	Diametro cavi Cable clamping range	Chiave Nut	Chiave Locknut	
Articolo - Code	Articolo - Code	DIN 40430	ø mm	L	E	
4707	4707N	PG 7	3 - 6,5	9	16	
4709	4709N	PG 9	4 - 8	9	19	
4711	4711N	PG 11	5 - 10	9	22	
4713	4713N	PG 13,5	6 - 11	10	24	10/100
4716	4716N	PG 16	10 - 13	10	27	
4721	4721N	PG 21	13 - 18	12	33	
4729	4729N	PG 29	18 - 25	12	42	10/50
4736	4736N	PG 36	25 - 32	15	52	
4742	4742N	PG 42	32 - 38	18	60	5/5
4748	4748N	PG 48	37 - 44	18	68	69

IP68
PASSO PG · IP68 · CON FLANGIA

PG THREAD · IP68 · WITH FLANGE

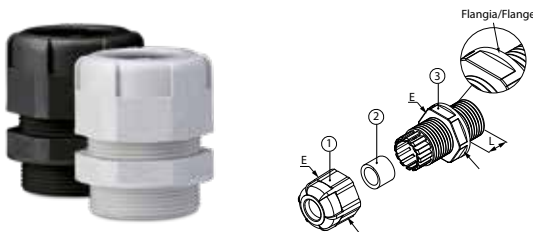

MATERIALE: poliammide (PA6,6), autoestinguente in accordo a: UL-94 - V2 e IEC 695-2-1 (850 °C)
TEMPERATURA D'ESERCIZIO: da -20 °C a +90 °C
GUARNIZIONE INTERNA: NBR (gomma nitrilica), durezza 60 Shore A
NORME DI RIF.: EN 62444:2013

MATERIAL: polyamide (PA6.6), self-extinguishing according to: UL-94 V2 and IEC 695-2-1 (850 °C)
OPERATING TEMPERATURE: from -20 °C to +90 °C
INNER GASKET: NBR (nitrile rubber), 60 Shore A hardness
ACCORDING TO STD.: EN 62444:2013

Grigio RAL 7035 Grey RAL 7035	Nero RAL 9005 Black RAL 9005	Filetto Thread size	Diametro cavi Cable clamping range	Chiave Nut	
Articolo - Code	Articolo - Code	DIN 40430	ø mm	L	E
4907**	49071**	PG 7	3 - 6,5	8	15
4909**	49091**	PG 9	4 - 8	8	19
4911**	49111**	PG 11	5 - 10	8	22
4913*	49131*	PG 13,5	6 - 12	10	24
4916*	49161*	PG 16	10 - 14	10	27
4921*	49211*	PG 21	13 - 18	11	33
4929	49291	PG 29	18 - 25	11	42
4936*	49361*	PG 36	22 - 32	13	53

Quando si installa il pressacavo su pannelli con foro passante, per mantenere le certificazioni UL e CSA, è necessario usare i dadi 48xx a pagina 195.
 When installing the cable gland on panels with through hole, you need to use the 48xx nuts on page 195 to preserve UL and CSA certifications.

* file n° E171361

** file n° E171361

LR 44081-10

IP68

PASSO PG · IP68 · CON FILETTO LUNGO

PG THREAD · IP68 · WITH LONG THREAD

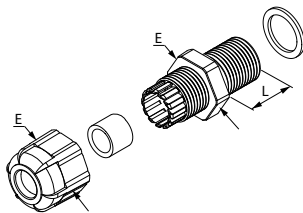

MATERIALE: poliammide (PA6.6), autoestinguente in accordo a: UL-94 - V2 e IEC 695-2-1 (850 °C)
TEMPERATURA D'ESERCIZIO: da -20 °C a +90 °C
GUARNIZIONE INTERNA E RONDELLA: NBR (gomma nitrilica), durezza 70 Shore A
NORME DI RIF.: EN 62444:2013

MATERIAL: polyamide (PA6.6), self-extinguishing according to: UL-94 V2 and IEC 695-2-1 (850 °C)
OPERATING TEMPERATURE: from -20 °C to +90 °C
INNER GASKET AND WASHER: NBR (nitrile rubber), 70 Shore A hardness
ACCORDING TO STD.: EN 62444:2013

Grigio RAL 7035 Grey RAL 7035	Nero RAL 9005 Black RAL 9005	Filetto Thread size	Diametro cavi Cable clamping range	Chiave Nut	
Articolo - Code	Articolo - Code	DIN 40430	ø mm	L E	
4007L	4007LN	PG 7	3 - 6,5	15 16	25/25
4009L	4009LN	PG 9	4 - 8	15 19	
4011L	4011LN	PG 11	5 - 10	15 22	
4013L	4013LN	PG 13,5	6 - 11	15 24	10/10
4016L	4016LN	PG 16	10 - 13	15 27	
4021L	4021LN	PG 21	13 - 18	15 33	
4029L	4029LN	PG 29	18 - 25	15 42	
4036L	4036LN	PG 36	25 - 32	18 52	5/5
4042L	4042LN	PG 42	32 - 38	20 60	3/3
4048L	4048LN	PG 48	37 - 44	20 68	



IP68

PASSO PG · IP68 · CON SPIRALE PROTEGGI-CAVO

PG THREAD · IP68 · WITH SPIRAL CABLE PROTECTION

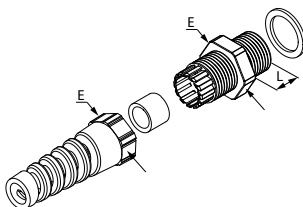

MATERIALE: poliammide (PA6.6), autoestinguente in accordo a: UL-94 - V2 e IEC 695-2-1 (850 °C)
TEMPERATURA D'ESERCIZIO: da -20 °C a +90 °C
GUARNIZIONE INTERNA E RONDELLA: NBR (gomma nitrilica), durezza 70 Shore A
NORME DI RIF.: EN 62444:2013

MATERIAL: polyamide (PA6.6), self-extinguishing according to: UL-94 V2 and IEC 695-2-1 (850 °C)
OPERATING TEMPERATURE: from -20 °C to +90 °C
INNER GASKET AND WASHER: NBR (nitrile rubber), 70 Shore A hardness
ACCORDING TO STD.: EN 62444:2013

Grigio RAL 7035 Grey RAL 7035	Nero RAL 9005 Black RAL 9005	Filetto Thread size	Diametro cavi Cable clamping range	Chiave Nut	
Articolo - Code	Articolo - Code	DIN 40430	ø mm	L E	
4007S	4007SN	PG 7	3 - 6,5	15 16	25/25
4009S	4009SN	PG 9	4 - 8	15 19	
4011S	4011SN	PG 11	5 - 10	15 22	
4013S	4013SN	PG 13,5	6 - 11	15 24	10/10
4016S	4016SN	PG 16	10 - 13	15 27	
4021S	4021SN	PG 21	13 - 16	15 33	



IP68

PASSO PG · IP54 · RINFORZATO IN FIBRA DI VETRO

PG THREAD · IP54 · REINFORCED WITH FIBERGLASS

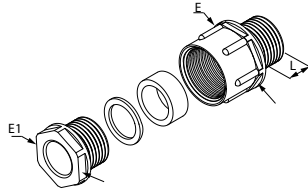

MATERIALE:
 poliammide rinforzato con fibra di vetro
AUTOESTINGUENZA: UL 94 - HB
TEMPERATURA D'ESERCIZIO:
 da -20 °C a +80 °C
NORME DI RIF.: DIN 46320

MATERIAL:
 polyamide reinforced with fiberglass
SELF-EXTINGUISHING: UL 94 - HB
OPERATING TEMPERATURE:
 from -20 °C to +80 °C
ACCORDING TO STD.: DIN 46320

Grigio RAL 7035 Grey RAL 7035	Filetto Thread size	Diametro cavi Cable clamping range	Chiave Nut	Chiave Locknut		
Articolo - Code	DIN 40430	ø mm	L	E	E1	
3596	PG 7	3,5 - 6	8	15	13	
3597	PG 9	4,5 - 7	8	19	16	
3598	PG 11	6 - 9	8	22	19	50/50
3599	PG 13,5	9 - 12	9	24	21	
3600	PG 16	11 - 14	10	27	23	
3601	PG 21	14 - 18	11	33	30	25/25
3602	PG 29	18 - 25	11	42	40	20/20
3603	PG 36	25 - 32	13	53	50	10/10
3604	PG 42	30 - 38	13	60	55	
3605	PG 48	38 - 44	15	65	60	5/5

IP54

PASSO PG · ACCESSORI: DADI ESAGONALI

PG THREAD · ACCESSORIES: HEXAGONAL LOCKNUTS

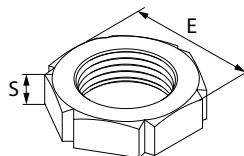

MATERIALE:
 poliammide rinforzato con fibra di vetro
TEMPERATURA DI ESERCIZIO:
 da -20 °C a +90 °C

MATERIAL:
 polyamide reinforced with fiberglass
OPERATING TEMPERATURE:
 from -20 °C to +90 °C

Grigio RAL 7035 Grey RAL 7035	Filetto Thread size			
Articolo - Code	DIN 40430	E	S	
3696	PG 7	19	5	
3697	PG 9	22	5	
3698	PG 11	24	4	100/100
3699	PG 13,5	27	6	
3700	PG 16	30	6	
3701	PG 21	36	7	
3702	PG 29	46	7	50/50
3703	PG 36	60	8	25/25
3704	PG 42	65	8	
3705	PG 48	70	8	10/10

PASSO PG · ACCESSORI: DADI ESAGONALI CON FLANGIA

PG THREAD · ACCESSORIES: HEXAGONAL LOCKNUTS WITH FLANGE

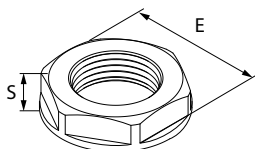

MATERIALE:
poliammide rinforzato con fibra di vetro
TEMPERATURA DI ESERCIZIO:
da -20 °C a +90 °C

MATERIAL:
polyamide reinforced with fiberglass
OPERATING TEMPERATURE:
from -20 °C to +90 °C

Grigio RAL 7035 Grey RAL 7035	Nero RAL 9005 Black RAL 9005	Filetto Thread size			
Articolo - Code	Articolo - Code	DIN 40430	E	S	
4807**	4807N**	PG 7	19	5	
4809**	4809N**	PG 9	22	5	
4811**	4811N**	PG 11	24	5	
4813*	4813N*	PG 13,5	27	6	100/500
4816*	4816N*	PG 16	30	6	
4821*	4821N*	PG 21	36	7	
4829	4829N	PG 29	46	7	50/50
4836*	4836N*	PG 36	60	8	25/25
4842	4842N	PG 42	65	8	
4848	4848N	PG 48	70	8	10/10

Utilizzare questi dadi per preservare le certificazioni UL e CSA dei pressacavi 49xx a pagina 192 installati su pannelli a foro passante.
Use these nuts to preserve UL and CSA certifications of the 49XX cable glands on page 192 when installed on through-hole panels.



* file n° E171361



** file n° E171361



LR 44081-10

PASSO PG · IP56 · ACCESSORI: TAPPI DI CHIUSURA

PG THREAD · IP56 · ACCESSORIES: STOP-ENDS

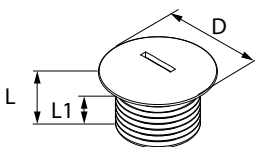

MATERIALE: polistirene
TEMPERATURA D'ESERCIZIO:
da -25 °C a +60 °C
PER BREVI PERIODI: +80 °C

MATERIAL: polystyrene
OPERATING TEMPERATURE:
from -25 °C to +60 °C
FOR SHORT PERIODS: +80 °C

Grigio RAL 7035 Grey RAL 7035	Nero RAL 9005 Black RAL 9005	Filetto Thread size			
Articolo - Code	Articolo - Code	DIN 40430	D	L	L1
4596	4596N	PG 7	15	8	6
4597	4597N	PG 9	19	9	6
4598	4598N	PG 11	22	9	6
4599	4599N	PG 13,5	25	9,5	6
4600	4600N	PG 16	27	9,5	6
4601	4601N	PG 21	33	11	8
4602	4602N	PG 29	44	12	8
4603	4603N	PG 36	55	15	10
4604	4604N	PG 42	62	16	10
4605	4605N	PG 48	69	16	12

IP56

PASSO PG · ACCESSORI: GUARNIZIONI PIATTE

PG THREAD · ACCESSORIES: FLAT GASKETS

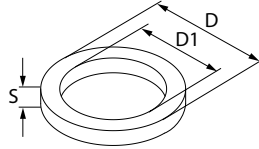

MATERIALE:
NBR (gomma nitrilica), durezza 60 Shore A
Resistente agli olii e ai grassi
TEMPERATURA DI ESERCIZIO:
da -20 °C a +90 °C

MATERIAL:
NBR (nitrile rubber), 60 Shore A hardness
Resistant to oils and grease
OPERATING TEMPERATURE:
from -20 °C to +90 °C

Articolo Code	Filetto Thread	D	D1	S	
4907G	PG 7	16,5	12,5	2	
4909G	PG 9	19	15,2	2	
4911G	PG 11	22,5	18,6	2	
4913G	PG 13,5	25	20,4	2	100/500
4916G	PG 16	27	22,5	2	
4921G	PG 21	33,5	28,3	3	
4929G	PG 29	43,5	37	3	
4936G	PG 36	55	47	3	
4942G	PG 42	63	54	3	100/100
4948G	PG 48	69	59,3	3	

PASSO GAS GAS THREAD

PASSO GAS · IP54 · STANDARD

GAS THREAD · IP54 · STANDARD

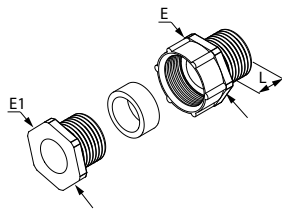

MATERIALE: poliammide (PA6.6)
AUTOESTINGUENZA:
UL 94 V-2 IEC 695-2-1 a 850 °C
TEMPERATURA D'ESERCIZIO:
da -20 °C a +90 °C

MATERIAL: polyamide (PA6.6)
SELF-EXTINGUISHING:
UL 94 V-2 IEC 695-2-1 at 850 °C
OPERATING TEMPERATURE:
from -20 °C to +90 °C

Grigio RAL 7035 Grey RAL 7035	Filetto Gas Gas thread	Diametro cavi Cable clamping range	Chiave Nut	Chiave Locknut	
Articolo - Code	ISO 228/1	ø mm	L	E	E1
3451	G 3/8"	7 - 10	7,5	21	19
3452	G 1/2"	11 - 13	9	25	23
3453	G 5/8"	13,5 - 15	10	27	25
3454	G 3/4"	16 - 18	10,5	30	29
3455	G 1"	19 - 22	12	38	36



IP54

PASSO GAS · ACCESSORI: DADI ESAGONALI

GAS THREAD · ACCESSORIES: HEXAGONAL LOCKNUTS

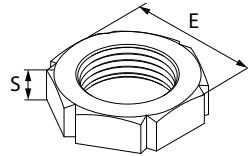

MATERIALE:
poliammide rinforzato con fibra di vetro
TEMPERATURA DI ESERCIZIO:
da -20 °C a +90 °C

MATERIAL:
polyamide reinforced with fiberglass
OPERATING TEMPERATURE:
from -20 °C to +90 °C

Grigio RAL 7035 Grey RAL 7035	Filetto Gas Gas thread			
Articolo - Code	ISO 228/1	E	S	
3461	G 3/8"	22	5,5	
3462	G 1/2"	27	5,5	
3463	G 5/8"	30	6	100/100
3464	G 3/4"	32	6,5	
3465	G 1"	39	7,5	50/50

ACCESSORI: FERMACAVI

ACCESSORIES: CABLE CLAMPS

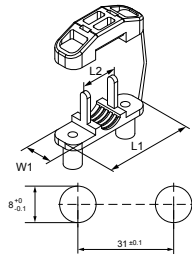

MATERIALE: poliammide (PA6,6)
nero UL 94 - V2

TEMPERATURA D'ESERCIZIO: 125 °C
Completo di due viti per materiali plastici M3, 5x16 per il fissaggio del supporto fermacavo su lamiera con spessore da 0,6 a 1,5 mm. Adatto per il bloccaggio di cavi con sezioni da 3x0,75 a 3x2,5 mm² o con diametro esterno da 6 a 13 mm.

Interasse tra i fori di fissaggio sulla lamiera: 31 - 0,1 mm.
Diametro fori: 8 + 0 - 0,1.

MATERIAL: polyamide (PA6.6)
black UL 94 - V2

OPERATING TEMPERATURE: 125 °C
Complete with two screws for M3 plastic materials, 5x16 for fastening the cable holder on metal sheets with thickness from 0.6 to 1.5 mm. Suitable for the clamping of cables with sections from 3x0.75 to 3x2.5 mm² or with external diameter from 6 to 13 mm. Distance between the fixing holes on metal sheet: 31 - 0.1 mm. Holes diameter: 8 + 0 - 0.1.

Articolo
Code



	A	B	C	
M932	44,3	14,6	14,5	100/100

PASSO METRICO METRIC THREAD

PASSO METRICO · IP68 · STANDARD METRIC THREAD · IP68 · STANDARD

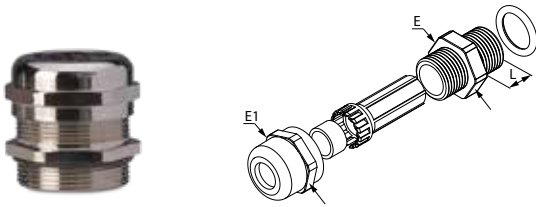

MATERIALE: ottone nichelato
TEMPERATURA D'ESERCIZIO:
 da -40 °C a +100 °C
GUARNIZIONE INTERNA E O-RING:
 NBR (gomma nitrilica), durezza 70 Shore A
GABBIA: poliammide (PA6.6)

MATERIAL: nickel-plated brass
OPERATING TEMPERATURE:
 from -40 °C to +100 °C
INNER GASKET AND O-RING:
 NBR (nitrile rubber), 70 Shore A hardness
CAGE: polyamide (PA6.6)

Articolo Code	Filetto Thread size	Diametro cavi Cable clamping range	Chiave Nut	Chiave Locknut	
	EN 60423	ø mm	L	E	E1
2512	M 12 x 1,5	3 - 6,5	6	14	14
2517	M 16 x 1,5	4 - 8	7	18	18
2520	M 20 x 1,5	6 - 12	9	22	22
2525	M 25 x 1,5	10 - 14	9	27	24
2532	M 32 x 1,5	15 - 22	10	34	34
2540	M 40 x 1,5	18 - 25	10	45	45
2550	M 50 x 1,5	32 - 38	10	58	58
2563	M 63 x 1,5	37 - 44	12	68	64

IP68

PASSO METRICO · IP68 · CON FILETTO LUNGO METRIC THREAD · IP68 · WITH LONG THREAD

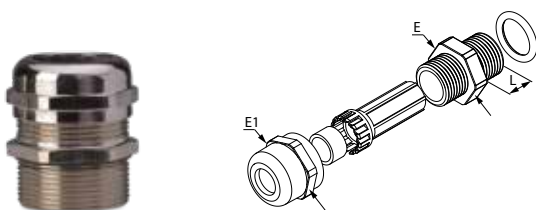

MATERIALE: ottone nichelato
TEMPERATURA D'ESERCIZIO:
 da -40 °C a +100 °C
GUARNIZIONE INTERNA E O-RING:
 NBR (gomma nitrilica), durezza 70 Shore A
GABBIA: poliammide (PA6.6)

MATERIAL: nickel-plated brass
OPERATING TEMPERATURE:
 from -40 °C to +100 °C
INNER GASKET AND O-RING:
 NBR (nitrile rubber), 70 Shore A hardness
CAGE: polyamide (PA6.6)

Articolo Code	Filetto Thread size	Diametro cavi Cable clamping range	Chiave Nut	Chiave Locknut	
	EN 60423	ø mm	L	E	E1
2512L	M 12 x 1,5	3 - 6,5	10	14	14
2517L	M 16 x 1,5	4 - 8	10	18	18
2520L	M 20 x 1,5	6 - 12	10	22	22
2525L	M 25 x 1,5	10 - 14	12	27	24
2532L	M 32 x 1,5	15 - 22	14	34	34
2540L	M 40 x 1,5	18 - 25	15	45	45
2550L	M 50 x 1,5	32 - 38	15	58	58
2563L	M 63 x 1,5	37 - 44	15	68	64

IP68

PASSO METRICO · IP54 · STANDARD
 METRIC THREAD · IP54 · STANDARD

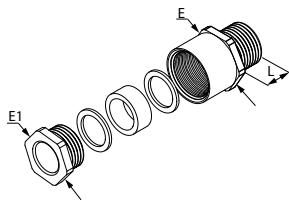

MATERIALE: ottone nichelato
TEMPERATURA D'ESERCIZIO:
 da -20 °C a +70 °C
GUARNIZIONE INTERNA:
 NBR (gomma nitrilica), durezza 70 Shore A

MATERIAL: nickel-plated brass
OPERATING TEMPERATURE:
 from -20 °C to +70 °C
INNER GASKET:
 NBR (nitrile rubber), 70 Shore A hardness

Articolo Code	Filetto Thread size	Diametro cavi Cable clamping range	Chiave Nut	Chiave Nut	
	EN 60423	ø mm	L	E	E1
2812	M 12 x 1,5	4 - 6	5	14	13
2816	M 16 x 1,5	8 - 10	6	17	15
2820	M 20 x 1,5	10 - 12	7	22	20
2825	M 25 x 1,5	17 - 19	8,5	30	28
2832	M 32 x 1,5	19 - 22	9	35	33
2840	M 40 x 1,5	26 - 30	10,2	45	42
2850	M 50 x 1,5	39 - 41	10	57	54
2863	M 63 x 1,5	43 - 45	12	64	60



IP54

PASSO METRICO · ACCESSORI: DADI ESAGONALI
 METRIC THREAD · ACCESSORIES: HEXAGONAL LOCKNUTS

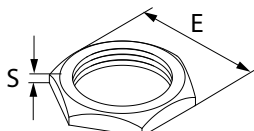

MATERIALE: ottone nichelato
TEMPERATURA D'ESERCIZIO:
 da -40 °C a +100 °C

MATERIAL: nickel-plated brass
OPERATING TEMPERATURE:
 from -40 °C to +100 °C

Articolo Code	Filetto Thread size	E	S	
	EN 60423	E	S	
2712	M 12 x 1,5	15	2,8	
2716	M 16 x 1,5	19	3	
2720	M 20 x 1,5	24	3,2	100/100
2725	M 25 x 1,5	30	3,5	
2732	M 32 x 1,5	37	4	50/50
2740	M 40 x 1,5	46	5	
2750	M 50 x 1,5	60	5,5	25/25
2763	M 63 x 1,5	70	5,7	10/10

PASSO METRICO · IP68 · ACCESSORI: TAPPI DI CHIUSURA

METRIC THREAD · IP68 · ACCESSORIES: STOP-ENDS

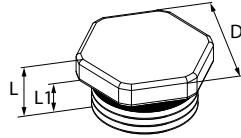

MATERIALE: ottone nichelato
TEMPERATURA D'ESERCIZIO:
 da -40 °C a +100 °C
GUARNIZIONE INTERNA E RONDELLA:
 NBR (gomma nitrilica), durezza 70 Shore A

MATERIAL: nickel-plated brass
OPERATING TEMPERATURE:
 from -40 °C to +100 °C
INNER GASKET AND WASHER:
 NBR (nitrile rubber), 70 Shore A hardness

Articolo Code	Filetto Thread size	Chiave Nut	Chiave Nut		
	EN 60423	E	L	L1	
2612	M 12 x 1,5	14	8	5	100/3500
2616	M 16 x 1,5	18	9	6	100/2500
2620	M 20 x 1,5	22	10	7	100/1200
2625	M 25 x 1,5	28	10	7	100/800
2632	M 32 x 1,5	36	12	8	100/400
2640	M 40 x 1,5	45	14	9	100/300
2650	M 50 x 1,5	55	15	9	50/150
2663	M 63 x 1,5	70	16	10	50/100

IP68

PASSO PG PG THREAD

PASSO PG · IP68 · STANDARD

PG THREAD · IP68 · STANDARD

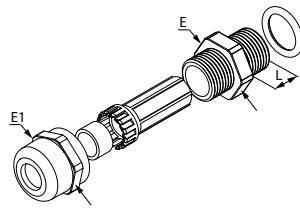

MATERIALE: ottone nichelato
TEMPERATURA D'ESERCIZIO:
 da -40 °C a +100 °C
GUARNIZIONE INTERNA E O-RING:
 NBR (gomma nitrilica), durezza 70 Shore A
GABBIA: poliammide (PA6.6)

MATERIAL: nickel-plated brass
OPERATING TEMPERATURE:
 from -40 °C to +100 °C
INNER GASKET AND O-RING:
 NBR (nitrile rubber), 70 Shore A hardness
CAGE: polyamide (PA6.6)

Articolo Code	Filetto Thread size	Diametro cavi Cable clamping range	Chiave Nut	Chiave Locknut	
	DIN 40430	∅ mm	L	E	E1
2507	PG 7	3 - 6,5	6	14	14
2509	PG 9	4 - 8	7	18	18
2511	PG 11	5 - 10	7	20	20
2513	PG 13,5	6 - 12	8	22	22
2516	PG 16	10 - 14	8	24	24
2521	PG 21	13 - 18	9	30	30
2529	PG 29	18 - 25	10	40	40
2536	PG 36	25 - 32	10	50	50
2542	PG 42	32 - 38	12	58	58
2548	PG 48	37 - 44	12	64	64



IP68

PASSO PG · IP68 · CON FILETTO LUNGO
 PG THREAD · IP68 · WITH LONG THREAD

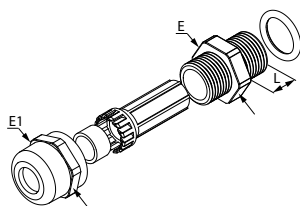

MATERIALE: ottone nichelato
TEMPERATURA D'ESERCIZIO:
 da -40 °C a +100 °C
GUARNIZIONE INTERNA E O-RING:
 NBR (gomma nitrilica), durezza 70 Shore A
GABBIA: poliammide (PA6.6)

MATERIAL: nickel-plated brass
OPERATING TEMPERATURE:
 from -40 °C to +100 °C
INNER GASKET AND O-RING:
 NBR (nitrile rubber), 70 Shore A hardness
CAGE: polyamide (PA6.6)

Articolo Code	Filetto Thread size	Diametro cavi Cable clamping range	Chiave Nut	Chiave Locknut	
	DIN 40430	ø mm	L	E	E1
2507L	PG 7	3 - 6,5	10	14	14
2509L	PG 9	4 - 8	10	18	18
2511L	PG 11	5 - 10	10	20	20
2513L	PG 13,5	6 - 12	10	22	22
2516L	PG 16	10 - 14	10	24	24
2521L	PG 21	13 - 18	12	30	30
2529L	PG 29	18 - 25	12	40	40
2536L	PG 36	25 - 32	15	50	50
2542L	PG 42	32 - 38	15	58	58
2548L	PG 48	37 - 44	15	64	64



IP68

PASSO PG · IP54 · STANDARD
 PG THREAD · IP54 · STANDARD

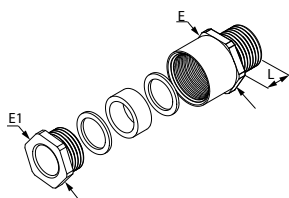

MATERIALE: ottone nichelato
TEMPERATURA D'ESERCIZIO:
 da -20 °C a +70 °C
GUARNIZIONE INTERNA:
 NBR (gomma nitrilica), durezza 70 Shore A

MATERIAL: nickel-plated brass
OPERATING TEMPERATURE:
 from -20 °C to +70 °C
INNER GASKET:
 NBR (nitrile rubber), 70 Shore A hardness

Articolo Code	Filetto Thread size	Diametro cavi Cable clamping range	Chiave Nut	Chiave Nut	
	DIN 40430	ø mm	L	E	E1
2596	PG 7	4 - 6	5	14	13
2597	PG 9	8 - 10	6	17	15
2598	PG 11	8 - 10	6	20	18
2599	PG 13,5	10 - 12	6,5	22	20
2600	PG 16	12 - 14	6,5	24	22
2601	PG 21	17 - 19	7	30	28
2602	PG 29	26 - 28	8	40	37
2603	PG 36	33 - 35	9	50	47
2604	PG 42	39 - 41	10	57	54
2605	PG 48	43 - 45	10	64	60



IP54

PASSO PG · ACCESSORI: DADI ESAGONALI

PG THREAD · ACCESSORIES: HEXAGONAL LOCKNUTS

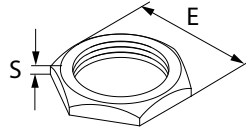

MATERIALE: ottone nichelato
TEMPERATURA D'ESERCIZIO:
 da -40 °C a +100 °C

MATERIAL: nickel-plated brass
OPERATING TEMPERATURE:
 from -40 °C to +100 °C

Articolo Code	Filetto Thread size	DIN 40430		
		E	S	
2696	PG 7	15	2,8	
2697	PG 9	18	3	
2698	PG 11	21	3	
2699	PG 13,5	23	3	100/100
2700	PG 16	26	3,25	
2701	PG 21	32	3,5	
2702	PG 29	42	4	
2703	PG 36	51	5	50/50
2704	PG 42	60	5	10/10
2705	PG 48	65	5,5	

PASSO PG · IP68 · ACCESSORI: TAPPI DI CHIUSURA

PG THREAD · IP68 · ACCESSORIES: STOP-ENDS

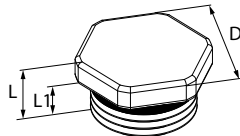

MATERIALE: ottone nichelato
TEMPERATURA D'ESERCIZIO:
 da -40 °C a +100 °C
GUARNIZIONE INTERNA E RONDELLA:
 NBR (gomma nitrilica), durezza 70 Shore A

MATERIAL: nickel-plated brass
OPERATING TEMPERATURE:
 from -40 °C to +100 °C
INNER GASKET AND WASHER:
 NBR (nitrile rubber), 70 Shore A hardness

Articolo Code	Filetto Thread size	Chiave Nut	Chiave Locknut		
					E
2796	PG7	14	8	5	100/3500
2797	PG9	17	9	6	100/2500
2798	PG11	20	9	6	100/2000
2799	PG13.5	22	10	7	100/1200
2800	PG16	24	10	7	100/1000
2801	PG21	30	11	7	100/500
2802	PG29	40	12	8	100/300
2803	PG36	50	15	9	50/150
2804	PG42	60	16	10	50/100
2805	PG48	65	16	10	25/100

IP68

PASSO GAS
GAS THREAD

PASSO GAS · IP54 · STANDARD
GAS THREAD · IP54 · STANDARD

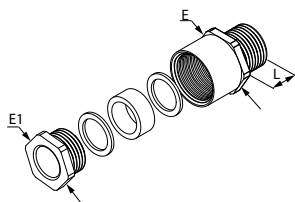

MATERIALE: ottone nichelato
TEMPERATURA D'ESERCIZIO:
da -20 °C a +70 °C
GUARNIZIONE INTERNA:
NBR (gomma nitrilica), durezza 70 Shore A

MATERIAL: nickel-plated brass
OPERATING TEMPERATURE:
from -20 °C to +70 °C
INNER GASKET:
NBR (nitrile rubber), 70 Shore A hardness

Articolo Code	Filetto Gas Gas thread	Diametro cavi Cable clamping range	Chiave Nut	Chiave Nut	
	ISO 228/1	ø mm	L	E	E1
2450	G 1/4"	4 - 6	5	14	13
2451	G 3/8"	8 - 10	6	17	15
2452	G 1/2"	10 - 12	7	22	20
2453	G 5/8"	12 - 14	7,5	24	22
2454	G 3/4"	17 - 19	8,5	30	28
2455	G 1"	19 - 22	9	35	33
2456	G 1" 1/8	26 - 28	10,5	40	37
2457	G 1" 1/4	26 - 30	10,2	45	42
2458	G 1" 1/2	33 - 35	12	50	47
2459	G 2"	43 - 45	12	64	60
24592	G 2" 1/2	55 - 57	12	80	80
24593	G 3"	67 - 69	20	95	95



IP54

PASSO GAS · ACCESSORI: DADI ESAGONALI
GAS THREAD · ACCESSORIES: HEXAGONAL LOCKNUTS

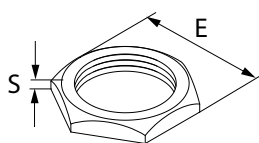

MATERIALE: ottone nichelato
TEMPERATURA D'ESERCIZIO:
da -20 °C a +70 °C

MATERIAL: nickel-plated brass
OPERATING TEMPERATURE:
from -20 °C to +70 °C

Articolo Code	Filetto Gas Gas thread	E	S	
	ISO 228/1	E	S	
2460	G 1/4"	15	2,8	
2461	G 3/8"	19	3,2	
2462	G 1/2"	24	3,75	100/100
2463	G 5/8"	26	3,75	
2464	G 3/4"	30	4	
2465	G 1"	37	4,5	
2466	G 1" 1/8	42	5	50/50
2467	G 1" 1/4	46	5	25/25
2468	G 1" 1/2	54	5,5	
2469	G 2"	65	5,7	20/20
24692	G 2" 1/2	80	7	5/5
24693	G 3"	95	8	10/10

TAPPI DI CHIUSURA IP68

IP68 STOP-ENDS

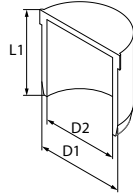

MATERIALE: poliammide
TEMPERATURA D'ESERCIZIO:
 da -40°C a +100°C
COLORE: rosso
COPPIA DI SERRAGGIO: ≥ 1 Nm
CAMPO DI APPLICAZIONE:
 adatto per chiudere il foro di passaggio
 cavo dei pressa cavi IP68 in nylon e ottone
MONTAGGIO:
 Inserire il tappo con le alette di fine corsa in
 battuta sulla guarnizione del pressa
 cavo e serrare

MATERIAL: polyamide
OPERATING TEMPERATURE:
 from -40 °C to +100 °C
COLOR: red
TIGHTENING TORQUE: ≥ 1 Nm
APPLICATIONS:
 Suitable to close IP68 nylon and brass
 cable gland holes
ASSEMBLY:
 Insert the plug with the end-stop wings
 on the cable gland gasket and tighten

Articolo Code	D1	D2	L1	Adatto per pressa cavi con passo Suitable for cable glands with thread		
				Metrico - Metric	PG	
4206	6	2.8	16	M12	PG7	50
				M16	PG9	
				M20	PG11	
					PG13.5	
4213	13	8.5	22	M25	PG16	50
					PG21	
4220	20	14.5	22	M32	PG29	25
				M40		
4228	28	22	30		PG36	25
4238	38	32	35	M50	PG42	10
				M63	PG48	

IP68

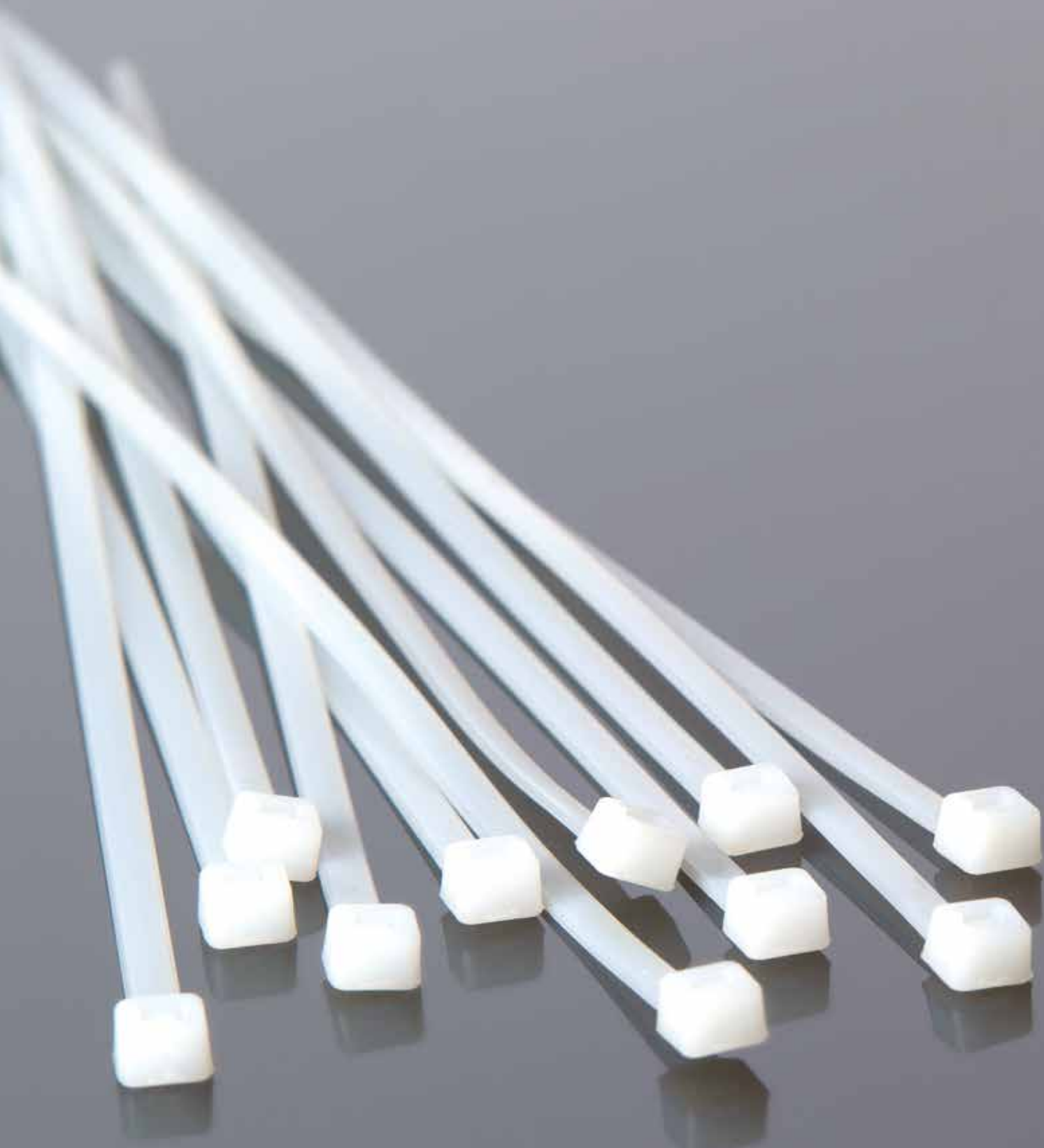



FASCETTE

CABLE TIES

FASCETTE IN NYLON

NYLON CABLE TIES

Pag. 209

FASCETTE IN VELCRO

VELCRO CABLE TIES

Pag. 220

FASCETTE IN ACCIAIO INOX

STAINLESS STEEL CABLE TIES

Pag. 221

STANDARD STANDARD

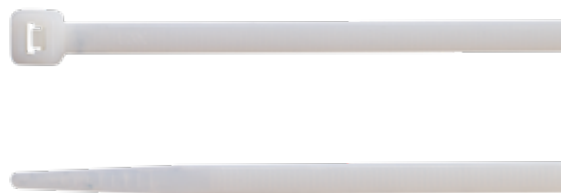

MATERIALE: Poliammide (PA 6.6)

COLORE: naturale

LIVELLO DI AUTOESTINGUENZA:

UL 94 - V2

TEMP. D'ESERCIZIO: da -40 °C a +85 °C

TEMP. MIN. D'INSTALLAZIONE: -10°C

RESISTENZA AGLI AGENTI CHIMICI:

Buona resistenza alle basi, agli olii, ai grassi, ai solventi di cloruro. Limitata resistenza agli acidi. Non resistente ai fenoli.

NORME DI RIF.: EN 62275:2015-02

CLASSIFICAZIONE:

Tipo 1 (EN), Tipo 21 (UL)

MATERIAL: Polyamide (PA 6.6)

COLOR: natural

SELF-EXTINGUISHING GRADE:

UL 94 - V2

OPERATING TEMP.: from -40 °C to +85 °C

MIN. INSTALLATION TEMP.: -10°C

CHEMICAL RESISTANCE: Good resistance to bases, oils, grease, chloride solvents.

Limited resistance to acids.

Not resistant to phenols.

ACCORDING TO STD.: EN 62275:2015-02

CLASSIFICATION:

Type 1 (EN), Type 21 (UL)

Articolo Code	Dimensioni mm Dimensions mm		Ø Max di serraggio Max bundle Ø	Resistenza minima Minimum resistance	
	Larghezza Width	Lunghezza Length		Ø mm	Trazione N Tensile N strength
B0824	2,5	80	14	80	100/8000
B1025		100	20,5		100/5000*
B1225		120	27		100/5000*
B1625		160	40		100/4000*
B2025		200	52,5		100/3000*
B1436	3,6	140	33	180	100/2500*
B2036		200	52,5		100/2000*
B2936		300	106		100/1500*
B3736	4,6	370	105	220	100/4000
B1248		120	24		100/2000
B1648		160	36		100/1500*
B1948		188	46		100/1500*
B2048		200	50		100/1500*
B2548		250	65		100/1300*
B3048		300	81		100/1000*
B3748		370	103,5		100/3000
B3948		390	110		100/2500
B4348		430	122,5		100/2000
B5348	7,6	530	160	550	100/1000
B1576		150	24		100/1000
B2076		200	51		100/800
B2976		300	83		100/600
B3776		370	103,5		100/1500
B4576		450	1305		100/2500
B5476		540	159		100/500
B7576	750	226	100/100		
B4390	9	430	130,5	800	100/100
B5390		550	163,5		100/100
B7190	8,8	710	195	800	100/100
B7890		780	235,5		100/100
B8190		810	245		100/100
B1090	9	1020	295	800	100/100
B1290		1220	375,5		100/100
B1590		1530	460		100/100

*** A RICHIESTA**

Le fascette possono essere fornite anche in buste da 1000 pezzi. Per questa configurazione aggiungere la lettera M al codice prodotto.

Esempio: **B0824** 100 pz

B0824M 1000 pz

*** AVAILABLE ON REQUEST**

Cable ties can also be supplied in 1000-piece bags. Please add the letter M to product code.

Example: **B0824** 100 pcs

B0824M 1000 pcs.



file n° E 223175

RESISTENTI AI RAGGI UV

UV RESISTANT



MATERIALE: Poliammide (PA 6.6)
 + carbon black
COLORE: nero
LIVELLO DI AUTOESTINGUENZA:
 UL 94 - V2
TEMP. D'ESERCIZIO: da -40 °C a +85 °C
TEMP. MIN. D'INSTALLAZIONE: -10°C
RESISTENZA AGLI AGENTI CHIMICI:
 Buona resistenza alle basi, agli olii, ai grassi,
 ai solventi di cloruro. Limitata resistenza
 agli acidi. Non resistente ai fenoli.
NORME DI RIF.: EN 62275:2015-02
CLASSIFICAZIONE: Tipo 1 (EN)

MATERIAL: Polyamide (PA 6.6)
 + carbon black
COLOR: black
SELF-EXTINGUISHING GRADE:
 UL 94 - V2
OPERATING TEMP.: from -40 °C to +85 °C
MIN. INSTALLATION TEMP.: -10°C
CHEMICAL RESISTANCE: Good resistance
 to bases, oils, grease, chloride solvents.
 Limited resistance to acids.
 Not resistant to phenols.
ACCORDING TO STD.: EN 62275:2015-02
CLASSIFICATION: Type 1 (EN)

Articolo Code	Dimensioni mm Dimensions mm		Ø Max di serraggio Max bundle Ø	Resistenza minima Minimum resistance	
	Larghezza Width	Lunghezza Length			
N0824	2,5	80	14	80	100/8000*
N1025		100	20,5		100/5000*
N1225		120	27		100/5000
N1625		160	40		100/4000*
N2025		200	52,5		100/3000
N1436	3,6	140	33	180	100/2500*
N2036		200	52,5		100/2000
N2936		300	106		100/1500*
N3736		370	105		100/4000
N1248		4,6	120		24
N1648	4,8	160	36	220	100/1500
N1948		188	46		100/1500
N2048		200	50		100/1500*
N2548		250	65		100/1300
N3048		300	81		100/1000*
N3748	7,6	370	103,5	550	100/3000
N3948		390	110		100/2500
N4348		430	122,5		100/1500
N5348		530	160		100/100
N1576		9	150		24
N2076	200		51	100/800	
N2976	300		83	100/600	
N3776	370		103,5	100/1000	
N4576	450		130,5	100/100	
N5476	8,8	540	159	800	100/100
N7576		750	226		100/100
N4390		430	130,5		100/100
N5390		550	163,5		100/100
N7190		710	195		100/100
N7890	9	780	235,5	800	100/100
N8190		810	245		100/100
N1090		1020	295		100/100
N1290		1220	375,5		100/100
N1590		1530	460		100/100

* A RICHIESTA

Le fascette possono essere fornite anche in buste da 1000 pezzi. Per questa configurazione aggiungere la lettera M al codice prodotto.

 Esempio: **N0824** 100 pz
N0824M 1000 pz

* AVAILABLE ON REQUEST

Cable ties can also be supplied in 1000-piece bags. Please add the letter M to product code.

 Example: **N0824** 100 pcs
N0824M 1000 pcs.

file n° E 223175



AUTOESTINGUENTI UL94-V0

UL94-V0 GRADE

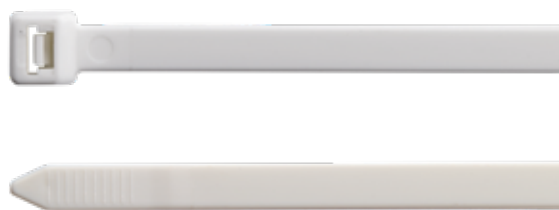

MATERIALE: Poliammide (PA 6.6)
COLORE: bianco
LIVELLO DI AUTOESTINGUENZA: UL 94 - V0
TEMP. D'ESERCIZIO: da -40 °C a +85 °C
TEMP. MIN. D'INSTALLAZIONE: -10°C
RESISTENZA AGLI AGENTI CHIMICI: Buona resistenza alle basi, agli olii, ai grassi, ai solventi di cloruro. Limitata resistenza agli acidi. Non resistente ai fenoli.
NORME DI RIF.: EN 62275:2015-02
CLASSIFICAZIONE: Tipo 1 (EN)

MATERIAL: Polyamide (PA 6.6)
COLOR: white
SELF-EXTINGUISHING GRADE: UL 94 - V0
OPERATING TEMP.: from -40 °C to +85 °C
MIN. INSTALLATION TEMP.: -10°C
CHEMICAL RESISTANCE: Good resistance to bases, oils, grease, chloride solvents. Limited resistance to acids.
NOT RESISTANT TO PHENOLS.
ACCORDING TO STD.: EN 62275:2015-02
CLASSIFICATION: Type 1 (EN)

Articolo Code	Dimensioni mm Dimensions mm		Ø Max di serraggio Max bundle Ø	Resistenza minima Minimum resistance	
	Larghezza Width	Lunghezza Length	Ø mm	Trazione N Tensile N strength	
B1025V0	2,5	100	3-20,5	80	100/5000
B1536V0	3,6	150	3,5-36,0	180	100/2500
B2036V0		200	3,5-52,5		100/2000
B2048V0	4,8	200	3,5-49,5	230	100/1500
B3048V0		300	3,5-81,0		100/1000
B3848V0		380	3,5-106,7		100/2500
B3876V0	7,6	380	3,5-106,7	540	100/1000



V0

RILEVABILI

METAL DETECTABLE



MATERIALE: Poliammide (PA 6.6) + polvere metallica
COLORE: blu
LIVELLO DI AUTOESTINGUENZA: UL 94 - V2
TEMP. D'ESERCIZIO: da -40 °C a +85 °C
TEMP. MIN. D'INSTALLAZIONE: -10°C
RESISTENZA AGLI AGENTI CHIMICI: Buona resistenza alle basi, agli olii, ai grassi, ai solventi di cloruro. Limitata resistenza agli acidi. Non resistente ai fenoli.
NORME DI RIF.: EN 62275:2015-02
CLASSIFICAZIONE: Tipo 1 (EN)

MATERIAL: Polyamide (PA 6.6) with metal particles
COLOR: blue
SELF-EXTINGUISHING GRADE: UL 94 - V2
OPERATING TEMP.: from -40 °C to +85 °C
MIN. INSTALLATION TEMP.: -10°C
CHEMICAL RESISTANCE: Good resistance to bases, oils, grease, chloride solvents. Limited resistance to acids.
NOT RESISTANT TO PHENOLS.
ACCORDING TO STD.: EN 62275:2015-02
CLASSIFICATION: Type 1 (EN)

Articolo Code	Dimensioni mm Dimensions mm		Ø Max di serraggio Max bundle Ø	Resistenza minima Minimum resistance	
	Larghezza Width	Lunghezza Length	Ø mm	Trazione N Tensile N strength	
BX1025	2,5	100	3-20,5	80	100/5000
BX1536	3,6	150	3,5-36,0	180	100/2500
BX2036		200	3,5-52,5		100/2000
BX2048	4,8	200	3,5-49,5	230	100/1500
BX3048		300	3,5-81,0		100/1000
BX3848		380	3,5-106,7		100/2500
BX3876	7,6	380	3,5-106,7	540	100/1000



CON DENTE IN ACCIAIO
 WITH STEEL LOCKING PAW

MATERIALE: Poliammide (PA 6.6)
 + acciaio
COLORE: naturale
LIVELLO DI AUTOESTINGUENZA:
 UL 94 - V2
TEMP. D'ESERCIZIO: da -40 °C a +85 °C
TEMP. MIN. D'INSTALLAZIONE: -10°C
RESISTENZA AGLI AGENTI CHIMICI:
 Buona resistenza alle basi, agli olii, ai grassi,
 ai solventi di cloruro. Limitata resistenza
 agli acidi. Non resistente ai fenoli.
NORME DI RIF.: EN 62275:2015-02
CLASSIFICAZIONE: Tipo 1 (EN)

MATERIAL: Polyamide (PA 6.6)
 + steel
COLOR: natural
SELF-EXTINGUISHING GRADE:
 UL 94 - V2
OPERATING TEMP.: from -40 °C to +85 °C
MIN. INSTALLATION TEMP.: -10°C
CHEMICAL RESISTANCE: Good resistance
 to bases, oils, grease, chloride solvents.
 Limited resistance to acids.
 Not resistant to phenols.
ACCORDING TO STD.: EN 62275:2015-02
CLASSIFICATION: Type 1 (EN)

Articolo Code	Dimensioni mm Dimensions mm		Ø Max di serraggio Max bundle Ø	Resistenza minima Minimum resistance	
	Larghezza Width	Lunghezza Length			
BL1025	2,5	100	3-20,5	180	100/5000
BL2025		200	3-52,5		100/3000
BL1436	3,6	140	3,5-33	250	100/2500
BL2048		200	3,5-49,5		100/1500
BL3048	4,8	300	3,5-81,0	360	100/1000
BL3748		370	3,5-103,5		100/3000
BL3776	7,6	370	8,5-103,5	780	100/1000

CON DENTE IN ACCIAIO · RESISTENTI AI RAGGI UV
 WITH STEEL LOCKING PAW · UV RESISTANT



MATERIALE: Poliammide (PA 6.6)
 + carbon black + acciaio
COLORE: nero
LIVELLO DI AUTOESTINGUENZA:
 UL 94 - V2
TEMP. D'ESERCIZIO: da -40 °C a +85 °C
TEMP. MIN. D'INSTALLAZIONE: -10°C
RESISTENZA AGLI AGENTI CHIMICI:
 Buona resistenza alle basi, agli olii, ai grassi,
 ai solventi di cloruro. Limitata resistenza
 agli acidi. Non resistente ai fenoli.
NORME DI RIF.: EN 62275:2015-02
CLASSIFICAZIONE: Tipo 1 (EN)

MATERIAL: Polyamide (PA 6.6)
 + carbon black + steel
COLOR: black
SELF-EXTINGUISHING GRADE:
 UL 94 - V2
OPERATING TEMP.: from -40 °C to +85 °C
MIN. INSTALLATION TEMP.: -10°C
CHEMICAL RESISTANCE: Good resistance
 to bases, oils, grease, chloride solvents.
 Limited resistance to acids.
 Not resistant to phenols.
ACCORDING TO STD.: EN 62275:2015-02
CLASSIFICATION: Type 1 (EN)

Articolo Code	Dimensioni mm Dimensions mm		Ø Max di serraggio Max bundle Ø	Resistenza minima Minimum resistance	
	Larghezza Width	Lunghezza Length			
NL1025	2,5	100	3-20,5	180	100/5000
NL2025		200	3-52,5		100/3000
NL1436	3,6	140	3,5-33	250	100/2500
NL2048		200	3,5-49,5		100/1500
NL3048	4,8	300	3,5-81,0	360	100/1000
NL3748		370	3,5-103,5		100/3000
NL3776	7,6	370	8,5-103,5	780	100/1000

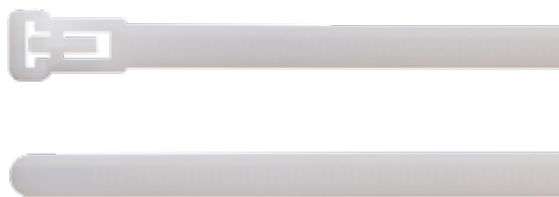

RIUTILIZZABILI REUSABLE



MATERIALE: Poliammide (PA 6.6)

COLORE: naturale

LIVELLO DI AUTOESTINGUENZA:

UL 94 - V2

TEMP. D'ESERCIZIO: da -40 °C a +85 °C

TEMP. MIN. D'INSTALLAZIONE: -10°C

RESISTENZA AGLI AGENTI CHIMICI:

Buona resistenza alle basi, agli olii, ai grassi, ai solventi di cloruro. Limitata resistenza agli acidi. Non resistente ai fenoli.

NORME DI RIF.: EN 62275:2015-02

CLASSIFICAZIONE:

Tipo 1 (EN), Tipo 21 (UL)

MATERIAL: Polyamide (PA 6.6)

COLOR: natural

SELF-EXTINGUISHING GRADE:

UL 94 - V2

OPERATING TEMP.: from -40 °C to +85 °C

MIN. INSTALLATION TEMP.: -10°C

CHEMICAL RESISTANCE: Good resistance

to bases, oils, grease, chloride solvents.

Limited resistance to acids.

Not resistant to phenols.

ACCORDING TO STD.: EN 62275:2015-02

CLASSIFICATION:

Type 1 (EN), Type 21 (UL)

Articolo Code	Dimensioni mm Dimensions mm		Ø Max di serraggio Max bundle Ø	Resistenza minima Minimum resistance	
	Larghezza Width	Lunghezza Length	Ø mm		
BR1576		150	40	100/1000	
BR2076	7,6	200	55	230	100/500
BR3076		300	82		100/500



file n° E 223175

CON OCCHIELLO DI FISSAGGIO WITH MOUNTING HOLE

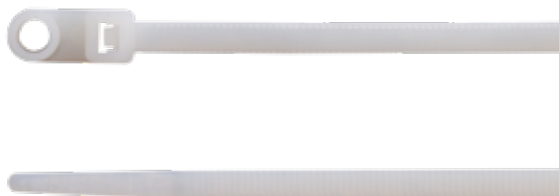

MATERIALE: Poliammide (PA 6.6)

COLORE: naturale

LIVELLO DI AUTOESTINGUENZA:

UL 94 - V2

TEMP. D'ESERCIZIO: da -40 °C a +85 °C

TEMP. MIN. D'INSTALLAZIONE: -10°C

RESISTENZA AGLI AGENTI CHIMICI:

Buona resistenza alle basi, agli olii, ai grassi, ai solventi di cloruro. Limitata resistenza agli acidi. Non resistente ai fenoli.

NORME DI RIF.: EN 62275:2015-02

CLASSIFICAZIONE:

Tipo 1 (EN), Tipo 21 (UL)

MATERIAL: Polyamide (PA 6.6)

COLOR: natural

SELF-EXTINGUISHING GRADE:

UL 94 - V2

OPERATING TEMP.: from -40 °C to +85 °C

MIN. INSTALLATION TEMP.: -10°C

CHEMICAL RESISTANCE: Good resistance

to bases, oils, grease, chloride solvents.

Limited resistance to acids.

Not resistant to phenols.

ACCORDING TO STD.: EN 62275:2015-02

CLASSIFICATION:

Type 1 (EN), Type 21 (UL)

Articolo Code	Dimensioni mm Dimensions mm		Foro di serraggio Clamping hole	Ø Max di serraggio Max bundle Ø	Resistenza minima Minimum resistance	
	Larghezza Width	Lunghezza Length	Ø mm	Ø mm		
BH1125	2,5	110	3	19	80	100/3000
BH2048*	4,8	200	5,3	49,8	230	100/1000
BH3076*	7,6	305	5,3	78,7	550	100/1500



* file n° E 223175

A INSERZIONE PUSH MOUNT



MATERIALE: Poliammide (PA 6.6)
COLORE: naturale
LIVELLO DI AUTOESTINGUENZA:
 UL 94 - V2
TEMP. D'ESERCIZIO: da -40 °C a +85 °C
TEMP. MIN. D'INSTALLAZIONE: -10°C
RESISTENZA AGLI AGENTI CHIMICI:
 Buona resistenza alle basi, agli olii, ai grassi,
 ai solventi di cloruro. Limitata resistenza
 agli acidi. Non resistente ai fenoli.
NORME DI RIF.: EN 62275:2015-02
CLASSIFICAZIONE:
 Tipo 1 (EN), Tipo 21 (UL)

MATERIAL: Polyamide (PA 6.6)
COLOR: natural
SELF-EXTINGUISHING GRADE:
 UL 94 - V2
OPERATING TEMP.: from -40 °C to +85 °C
MIN. INSTALLATION TEMP.: -10°C
CHEMICAL RESISTANCE: Good resistance
 to bases, oils, grease, chloride solvents.
 Limited resistance to acids.
 Not resistant to phenols.
ACCORDING TO STD.: EN 62275:2015-02
CLASSIFICATION:
 Type 1 (EN), Type 21 (UL)

Articolo Code	Dimensioni mm Dimensions mm		Foro di serraggio Clamping hole	Ø Max di serraggio Max bundle Ø	Resistenza minima Minimum resistance	
	Larghezza Width	Lunghezza Length	Ø mm	Ø mm	Trazione N Tensile N strength	
BP1536	3,6	155	6	3,5-37,90	180	100/2500
BP2048*	4,8	200	8	3,5-50,80	230	100/1500



* file n° E 223175

CON TARGHETTA DI IDENTIFICAZIONE TRASVERSALE WITH CROSSWISE MARKING PLATE

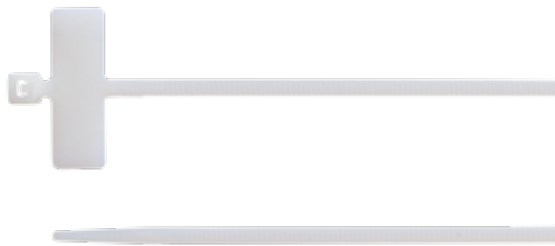

MATERIALE: Poliammide (PA 6.6)
COLORE: naturale
LIVELLO DI AUTOESTINGUENZA:
 UL 94 - V2
TEMP. D'ESERCIZIO: da -40 °C a +85 °C
TEMP. MIN. D'INSTALLAZIONE: -10°C
RESISTENZA AGLI AGENTI CHIMICI:
 Buona resistenza alle basi, agli olii, ai grassi,
 ai solventi di cloruro. Limitata resistenza
 agli acidi. Non resistente ai fenoli.
NORME DI RIF.: EN 62275:2015-02
CLASSIFICAZIONE:
 Tipo 1 (EN), Tipo 21 (UL)

MATERIAL: Polyamide (PA 6.6)
COLOR: natural
SELF-EXTINGUISHING GRADE:
 UL 94 - V2
OPERATING TEMP.: from -40 °C to +85 °C
MIN. INSTALLATION TEMP.: -10°C
CHEMICAL RESISTANCE: Good resistance
 to bases, oils, grease, chloride solvents.
 Limited resistance to acids.
 Not resistant to phenols.
ACCORDING TO STD.: EN 62275:2015-02
CLASSIFICATION:
 Type 1 (EN), Type 21 (UL)

Articolo Code	Dimensioni mm Dimensions mm		Dimensioni targhetta Plate size	Ø Max di serraggio Max bundle Ø	Resistenza minima Minimum resistance	
	Larghezza Width	Lunghezza Length	mm	Ø mm	Trazione N Tensile N strength	
BT21025*	2,5	100	25,4 x 8	22	80	100/1500
BT22025	2,5	200	25,4 x 8	53,5	100/2000	



* file n° E 223175

CON TARGHETTA DI IDENTIFICAZIONE LONGITUDINALE

WITH LENGTHWISE MARKING PLATE



MATERIALE: Poliammide (PA 6.6)

COLORE: naturale

LIVELLO DI AUTOESTINGUENZA:

UL 94 - V2

TEMP. D'ESERCIZIO: da -40 °C a +85 °C

TEMP. MIN. D'INSTALLAZIONE: -10 °C

RESISTENZA AGLI AGENTI CHIMICI:

Buona resistenza alle basi, agli olii, ai grassi, ai solventi di cloruro. Limitata resistenza agli acidi. Non resistente ai fenoli.

NORME DI RIF.: EN 62275:2015-02

CLASSIFICAZIONE: Tipo 1 (EN)

MATERIAL: Polyamide (PA 6.6)

COLOR: natural

SELF-EXTINGUISHING GRADE:

UL 94 - V2

OPERATING TEMP.: from -40 °C to +85 °C

MIN. INSTALLATION TEMP.: -10 °C

CHEMICAL RESISTANCE: Good resistance

to bases, oils, grease, chloride solvents.

Limited resistance to acids.

Not resistant to phenols.

ACCORDING TO STD.: EN 62275:2015-02

CLASSIFICATION: Type 1 (EN)

Articolo Code	Dimensioni mm Dimensions mm		Dimensioni targhetta Plate size	Ø Max di serraggio Max bundle Ø	Resistenza minima Minimum resistance	
	Larghezza Width	Lunghezza Length	mm	Ø mm	Trazione N Tensile N strength	
BT12248	4,8	190	13x 27	51	230	100/1300



CON TARGHETTA DI IDENTIFICAZIONE ESTERNA

WITH EXTERNAL MARKING PLATE

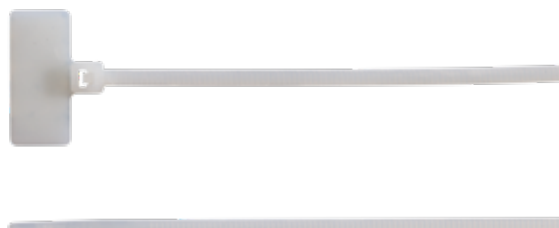

MATERIALE: Poliammide (PA 6.6)

COLORE: naturale

LIVELLO DI AUTOESTINGUENZA:

UL 94 - V2

TEMP. D'ESERCIZIO: da -40 °C a +85 °C

TEMP. MIN. D'INSTALLAZIONE: -10 °C

RESISTENZA AGLI AGENTI CHIMICI:

Buona resistenza alle basi, agli olii, ai grassi, ai solventi di cloruro. Limitata resistenza agli acidi. Non resistente ai fenoli.

NORME DI RIF.: EN 62275:2015-02

CLASSIFICAZIONE: Tipo 1 (EN)

MATERIAL: Polyamide (PA 6.6)

COLOR: natural

SELF-EXTINGUISHING GRADE:

UL 94 - V2

OPERATING TEMP.: from -40 °C to +85 °C

MIN. INSTALLATION TEMP.: -10 °C

CHEMICAL RESISTANCE: Good resistance

to bases, oils, grease, chloride solvents.

Limited resistance to acids.

Not resistant to phenols.

ACCORDING TO STD.: EN 62275:2015-02

CLASSIFICATION: Type 1 (EN)

Articolo Code	Dimensioni mm Dimensions mm		Dimensioni targhetta Plate size	Ø Max di serraggio Max bundle Ø	Resistenza minima Minimum resistance	
	Larghezza Width	Lunghezza Length	mm	Ø mm	Trazione N Tensile N strength	
BT11125	2,5	110	20 x 9	22	80	100/2500



PER CARICHI PESANTI · RESISTENTI AI RAGGI UV

FOR HEAVY DUTY APPLICATIONS · UV RESISTANT



MATERIALE: Poliammide (PA 6.6)
+ carbon black
COLORE: nero
LIVELLO DI AUTOESTINGUENZA:
UL 94 - V2
TEMP. D'ESERCIZIO: da -40 °C a +85 °C
TEMP. MIN. D'INSTALLAZIONE: -10°C
RESISTENZA AGLI AGENTI CHIMICI:
Buona resistenza alle basi, agli olii, ai grassi,
ai solventi di cloruro. Limitata resistenza
agli acidi. Non resistente ai fenoli.
NORME DI RIF.: EN 62275:2015-02
CLASSIFICAZIONE:
Tipo 1 (EN), Tipo 21 (UL)

MATERIAL: Polyamide (PA 6.6)
+ carbon black
COLOR: black
SELF-EXTINGUISHING GRADE:
UL 94 - V2
OPERATING TEMP.: from -40 °C to +85 °C
MIN. INSTALLATION TEMP.: -10°C
CHEMICAL RESISTANCE: Good resistance
to bases, oils, grease, chloride solvents.
Limited resistance to acids.
Not resistant to phenols.
ACCORDING TO STD.: EN 62275:2015-02
CLASSIFICATION:
Type 1 (EN), Type 21 (UL)

Articolo Code	Dimensioni mm Dimensions mm		Ø Max di serraggio Max bundle Ø	Resistenza minima Minimum resistance	
	Larghezza Width	Lunghezza Length			
N2412		230	57		100/100
N4912		480	136,5		100/100
N7412	12,4	730	216,1	1200	100/100
N8912		880	263,9		100/100
N1012		1000	305		100/100



file n° E 223175



RESISTENTI AGLI URTI E AI RAGGI UV

IMPACT AND UV RESISTANT



MATERIALE: Poliammide (PA 6.6)
+ carbon black
COLORE: nero
LIVELLO DI AUTOESTINGUENZA:
UL 94 - V2
TEMP. D'ESERCIZIO: da -40 °C a +85 °C
TEMP. MIN. D'INSTALLAZIONE: -10°C
RESISTENZA AGLI AGENTI CHIMICI:
Buona resistenza alle basi, agli olii, ai grassi,
ai solventi di cloruro. Limitata resistenza
agli acidi. Non resistente ai fenoli.
NORME DI RIF.: EN 62275:2015-02
CLASSIFICAZIONE: Tipo 1 (EN)

MATERIAL: Polyamide (PA 6.6)
+ carbon black
COLOR: black
SELF-EXTINGUISHING GRADE:
UL 94 - V2
OPERATING TEMP.: from -40 °C to +85 °C
MIN. INSTALLATION TEMP.: -10°C
CHEMICAL RESISTANCE: Good resistance
to bases, oils, grease, chloride solvents.
Limited resistance to acids.
Not resistant to phenols.
ACCORDING TO STD.: EN 62275:2015-02
CLASSIFICATION: Type 1 (EN)

Articolo Code	Dimensioni mm Dimensions mm		Ø Max di serraggio Max bundle Ø	Resistenza minima Minimum resistance	
	Larghezza Width	Lunghezza Length			
N1890	9	180	40	400	100/2000
N2690		265	62		100/1400
N3690	9	360	93	540	100/500



ACCESSORI · BASETTE DI FISSAGGIO MONODIREZIONALI

ACCESSORIES · ONE WAY CABLE TIE MOUNTS



MATERIALE: Poliammide (PA 6.6)

COLORE: naturale

LIVELLO DI AUTOESTINGUENZA:

UL 94 - V2

TEMP. D'ESERCIZIO: da -40 °C a +85 °C

TEMP. MIN. D'INSTALLAZIONE: -10°C

RESISTENZA AGLI AGENTI CHIMICI:

Buona resistenza alle basi, agli olii, ai grassi, ai solventi di cloruro. Limitata resistenza agli acidi. Non resistente ai fenoli.

MATERIAL: Polyamide (PA 6.6)

COLOR: natural

SELF-EXTINGUISHING GRADE:

UL 94 - V2

OPERATING TEMP.: from -40 °C to +85 °C

MIN. INSTALLATION TEMP.: -10°C

CHEMICAL RESISTANCE: Good resistance

to bases, oils, grease, chloride solvents.

Limited resistance to acids.

Not resistant to phenols.

Articolo Code	Per fascette con larghezza Max cable tie width	Dimensioni Dimensions	Altezza Height	Ø foro Ø hole	Ø foro di fissaggio Fixing hole Ø	
		mm	mm	ø mm	ø mm	
B0905	3,6	15,2X9,4	6,8	3,3	M3	100/3000
B0906	9	22X16,2	10,8	5,2	M5	100/1000

ACCESSORI · BASETTE DI FISSAGGIO MONODIREZIONALI · RESISTENTI AI RAGGI UV

ACCESSORIES · ONE WAY CABLE TIE MOUNTS · UV RESISTANT



MATERIALE: Poliammide (PA 6.6)

+ carbon black

COLORE: nero

LIVELLO DI AUTOESTINGUENZA:

UL 94 - V2

TEMP. D'ESERCIZIO: da -40 °C a +85 °C

TEMP. MIN. D'INSTALLAZIONE: -10°C

RESISTENZA AGLI AGENTI CHIMICI:

Buona resistenza alle basi, agli olii, ai grassi, ai solventi di cloruro. Limitata resistenza agli acidi. Non resistente ai fenoli.

MATERIAL: Polyamide (PA 6.6)

+ carbon black

COLOR: black

SELF-EXTINGUISHING GRADE:

UL 94 - V2

OPERATING TEMP.: from -40 °C to +85 °C

MIN. INSTALLATION TEMP.: -10°C

CHEMICAL RESISTANCE: Good resistance

to bases, oils, grease, chloride solvents.

Limited resistance to acids.

Not resistant to phenols.

Articolo Code	Per fascette con larghezza Max cable tie width	Dimensioni Dimensions	Altezza Height	Ø foro Ø hole	Ø foro di fissaggio Fixing hole Ø	
		mm	mm	ø mm	ø mm	
N0905	3,6	15,2X9,4	6,8	3,3	M3	100/3000
N0906	9	22X16,2	10,8	5,2	M5	100/1000

UV
RESISTANT

ACCESSORI · BASETTE DI FISSAGGIO BIDIREZIONALI

ACCESSORIES · 2-WAY CABLE TIE MOUNTS



MATERIALE: Poliammide (PA 6.6)
 + adesivo
COLORE: nero
PER LA PARTE IN PA6.6
LIVELLO DI AUTOESTINGUENZA:
 UL 94 - V2
TEMP. D'ESERCIZIO: da -40 °C a +85 °C
TEMP. MIN. D'INSTALLAZIONE: -10°C
RESISTENZA AGLI AGENTI CHIMICI:
 Buona resistenza alle basi, agli olii, ai grassi,
 ai solventi di cloruro. Limitata resistenza
 agli acidi. Non resistente ai fenoli.

MATERIAL: Polyamide (PA 6.6)
 + adhesive
COLOR: black
FOR PA6.6 PART
SELF-EXTINGUISHING GRADE:
 UL 94 - V2
OPERATING TEMP.: from -40 °C to +85 °C
MIN. INSTALLATION TEMP.: -10°C
CHEMICAL RESISTANCE: Good resistance
 to bases, oils, grease, chloride solvents.
 Limited resistance to acids.
 Not resistant to phenols.

Articolo Code	Per fascette con larghezza Max cable tie width	Dimensioni Dimensions	Altezza Height	Tipo di fissaggio Type of mount	
		mm	mm		
B0901	3,6	19 x 19	5,4	adesivo / adhesive	100 / 1500
B0902*	4,8	28 x 28	7	adesivo / adhesive	100 / 800
B0903*			5,8	a vite / screw	100 / 1000



* file n° E 223175

ACCESSORI · BASETTE DI FISSAGGIO BIDIREZIONALI · RESISTENTI AI RAGGI UV

ACCESSORIES · 2-WAY CABLE TIE MOUNTS · UV RESISTANT



MATERIALE: Poliammide (PA 6.6)
 + adesivo
COLORE: nero
PER LA PARTE IN PA6.6
LIVELLO DI AUTOESTINGUENZA:
 UL 94 - V2
TEMP. D'ESERCIZIO: da -40 °C a +85 °C
TEMP. MIN. D'INSTALLAZIONE: -10°C
RESISTENZA AGLI AGENTI CHIMICI:
 Buona resistenza alle basi, agli olii, ai grassi,
 ai solventi di cloruro. Limitata resistenza
 agli acidi. Non resistente ai fenoli.

MATERIAL: Polyamide (PA 6.6)
 + adhesive
COLOR: black
FOR PA6.6 PART
SELF-EXTINGUISHING GRADE:
 UL 94 - V2
OPERATING TEMP.: from -40 °C to +85 °C
MIN. INSTALLATION TEMP.: -10°C
CHEMICAL RESISTANCE: Good resistance
 to bases, oils, grease, chloride solvents.
 Limited resistance to acids.
 Not resistant to phenols.

Articolo Code	Per fascette con larghezza Max cable tie width	Dimensioni Dimensions	Altezza Height	Tipo di fissaggio Type of mount	
		mm	mm		
N0901	3,6	19 x 19	5,4	adesivo / adhesive	100 / 1500
N0902*	4,8	28 x 28	7	adesivo / adhesive	100 / 800
N0903*			5,8	a vite / screw	100 / 1000



* file n° E 223175



ACCESSORI · SUPPORTO DI FISSAGGIO A TASSELLO · RESISTENTI AI RAGGI UV
ACCESSORIES · WALL PLUG FIXING BRACKET · UV RESISTANT



MATERIALE: Poliammide (PA 6.6)
 + carbon black
COLORE: nero
LIVELLO DI AUTOESTINGUENZA:
 UL 94 - V2
TEMP. D'ESERCIZIO: da -40 °C a +85 °C
TEMP. MIN. D'INSTALLAZIONE: -10°C
RESISTENZA AGLI AGENTI CHIMICI:
 Buona resistenza alle basi, agli olii, ai grassi,
 ai solventi di cloruro. Limitata resistenza
 agli acidi. Non resistente ai fenoli.

MATERIAL: Polyamide (PA 6.6)
 + carbon black
COLOR: black
SELF-EXTINGUISHING GRADE:
 UL 94 - V2
OPERATING TEMP.: from -40 °C to +85 °C
MIN. INSTALLATION TEMP.: -10°C
CHEMICAL RESISTANCE: Good resistance
 to bases, oils, grease, chloride solvents.
 Limited resistance to acids.
 Not resistant to phenols.

Articolo Code	Dimensioni Dimensions	Larghezza max fascette Max cable tie width	Ø foro Ø hole	
	mm	mm	Ø mm	
B0904	8,1x38,1	9	6	100/600

PINZE AUTOMATICHE PER FASCETTE IN NYLON
AUTOMATIC CLAMPS FOR NYLON CABLE TIES



Articolo Code	Descrizione Description
1100	Per fascette con larghezza da 2,5 a 4,8 mm Controllo automatico della tensione e taglio. Dotato di regolazione per il serraggio. <i>For cable ties with width ranging from 2.5 to 4.8 mm Automatic tension and cut control. Equipped with tightening adjustment.</i>

Articolo Code	Descrizione Description
1101	Per fascette con larghezza da 7,6 a 9 mm Controllo automatico della tensione e taglio. <i>For cable ties with width ranging from 7.6 to 9 mm Automatic tension and cut control.</i>

RIAPRIBILI A STRAPPO
WRAP STRAP

MATERIALE: Polietilene-poliamide (PE-PA)
COLORE: bianco
TEMP. D'ESERCIZIO: da -20 °C a +60 °C

MATERIAL: Polyethylene-polyamide (PE-PA)
COLOR: white
OPERATING TEMP.: from -20 °C to +60 °C

Fascette riapribili a strappo, con fibbia integrata, ideali per cablaggio strutturato, cavi in fibra ottica, cavi telecomunicazioni.

Hook & loop cable ties, with integrated buckle, ideal for structured cabling, optical fiber and telecommunications cables.

Articolo Code	Dimensioni mm Dimensions mm		Ø Max di serraggio Max bundle Ø	Resistenza minima Minimum	
	Larghezza Width	Lunghezza Length			
BV2312	12,7	229	55	180	10/100
BV2319	19	229	55	220	10/100

RIAPRIBILI A STRAPPO
WRAP STRAP

MATERIALE: Polietilene-poliamide (PE-PA)
COLORE: nero
TEMP. D'ESERCIZIO: da -20 °C a +60 °C

MATERIAL: Polyethylene-polyamide (PE-PA)
COLOR: black
OPERATING TEMP.: from -20 °C to +60 °C

Fascette riapribili a strappo, con fibbia integrata, ideali per cablaggio strutturato, cavi in fibra ottica, cavi telecomunicazioni.

Hook & loop cable ties, with integrated buckle, ideal for structured cabling, optical fiber and telecommunications cables.

Articolo Code	Dimensioni mm Dimensions mm		Ø Max di serraggio Max bundle Ø	Resistenza minima Minimum	
	Larghezza Width	Lunghezza Length			
NV2312	12,7	229	55	180	10/100

AUTOBLOCCANTI SELF-LOCKING

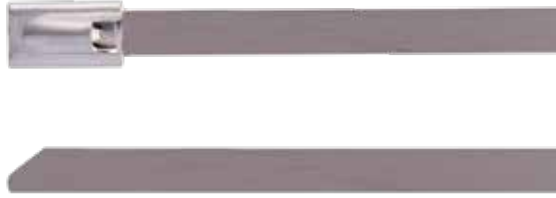

MATERIALE: acciaio inox AISI 304
DISPOSITIVO DI FISSAGGIO: a sfera
LIVELLO DI AUTOESTINGUENZA:
 non infiammabile
PLENUM RATING: AH-1
RESISTENZA AI RAGGI UV: eccellente
RESISTENZA AGLI AGENTI CHIMICI:
 eccellente
TEMP. D'ESERCIZIO: da -60 °C a + 300 °C
TEMP. MIN. D'INSTALLAZIONE: -60°C
NORME DI RIF.: EN 62275:2015-02
CLASSIFICAZIONE:
 Tipo 2 (EN), Tipo 2 (UL)

MATERIAL: AISI 304 stainless steel
LOCKING MECHANISM: ball
SELF-EXTINGUISHING GRADE:
 not flammable
PLENUM RATING: AH-1
UV RAYS RESISTANCE: excellent
CHEMICAL RESISTANCE:
 excellent
OPERATING TEMP.: from -60 °C to + 300 °C
MIN. INSTALLATION TEMP.: -60°C
ACCORDING TO STD.: EN 62275:2015-02
CLASSIFICATION:
 Type 2 (EN), Tipo 2 (UL)

Articolo Code	Dimensioni mm Dimensions mm		Ø Max di serraggio Max bundle Ø	Resistenza minima Minimum	
	Larghezza Width	Lunghezza Length	Ø mm	Trazione N tensile N strength	
S1345	4,6	125	38	890	100/100
S2045		200	61,9		100/100
S3045		290	90,6		100/100
S3745		360	112,8		100/100
S5245		520	163,8		100/100
S6845		680	214,8		100/100
S8445		840	265,7		100/100
S2079		7,9	200		61,9
S3079	300		90,6	100/100	
S3779	360		112,8	100/100	
S5079	520		163,8	100/100	
S6879	680		214,8	100/100	
S8479	840		265,7	100/100	



file n° E 223175

AUTOBLOCCANTI CON RIVESTIMENTO IN POLIESTERE
SELF-LOCKING WITH POLYESTER COATING

MATERIALE: acciaio inox AISI 304
COLORE: nero
RIVESTIMENTO: poliestere
DISPOSITIVO DI FISSAGGIO: a sfera
LIVELLO DI AUTOESTINGUENZA:
 non infiammabile
PLENUM RATING: AH-1
RESISTENZA AI RAGGI UV: eccellente
RESISTENZA AGLI AGENTI CHIMICI:
 eccellente
TEMP. D'ESERCIZIO: da -60 °C a + 300 °C
**TEMPERATURA MINIMA
 D'INSTALLAZIONE:** -60°C
NORME DI RIF.: EN 62275:2015-02
CLASSIFICAZIONE:
 Tipo 2 (EN), Tipo 2 (UL)

MATERIAL: AISI 304 stainless steel
COLOR: black
COATING: polyester
LOCKING MECHANISM: ball
SELF-EXTINGUISHING GRADE:
 not flammable
PLENUM RATING: AH-1
UV RAYS RESISTANCE: excellent
CHEMICAL RESISTANCE:
 excellent
OPERATING TEMP.: from -60 °C to + 300 °C
MIN. INSTALLATION TEMP.: -60°C
ACCORDING TO STD.: EN 62275:2015-02
CLASSIFICATION:
 Type 2 (EN), Tipo 2 (UL)

Articolo Code	Dimensioni mm Dimensions mm		Ø Max di serraggio Max bundle Ø	Resistenza minima Minimum	
	Larghezza Width	Lunghezza Length	Ø mm	Trazione N tensile N strength	
SC1345	4,6	125	15-38	450	100/100
SC2045		200	15-61,9		100/100
SC3045		290	15-90,6		100/100
SC3745		360	15-112,8		100/100
SC5245		520	15-163,8		100/100
SC6845		680	15-214,8		100/100
SC8445		840	15-265,7		100/100
SC2079	7,9	200	15-61,9	800	100/100
SC3079		290	15-90,6		100/100
SC3779		360	15-112,8		100/100
SC5079		520	15-163,8		100/100
SC6879		680	15-214,8		100/100
SC8479		840	15-265,7		100/100



file n° E 223175

PINZE AUTOMATICHE PER FASCETTE IN ACCIAIO INOX
AUTOMATIC CLAMPS FOR STAINLESS STEEL CABLE TIES

Articolo Code	Descrizione Description
1105	Per fascette con larghezza da 7,6 a 9 mm e spessore fino a 0.3 mm. Controllo automatico della tensione e taglio. <i>For cable ties with width ranging from 7.65 to 9 mm and thickness up to 0.3 mm. Automatic tension and cut control.</i>





GUAINA

CABLE PROTECTION

BASSO SPESSORE 2:1

THIN WALL 2:1

Pag. 225

BASSO SPESSORE 3:1

THIN WALL 3:1

Pag. 230

ACCESSORI

ACCESSORIES

Pag. 231

IN BOBINA
SPOOL

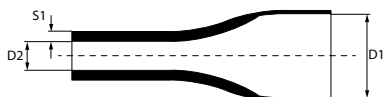

TIPO: parete singola
 RAPPORTO DI RESTRINGIMENTO: 2:1
 MATERIALE: polietilene
 TEMP. DI ESERCIZIO: da -55 °C a +125 °C max
 TEMP. DI RESTRINGIMENTO: da +70 °C a +110 °C
 VRMS MASSIMA: 600V
 GRADO DI AUTOESTINGUENZA: Ritardante di fiamma (eccetto colore trasparente).
 CAMPO D'APPLICAZIONE: isolamento e protezione efficiente ed economica di connessioni e di terminali in diversi campi tra cui elettronica, settore automobilistico, ferrovie, campo navale. L'ampia scelta di colori facilita l'identificazione dei cavi.

TYPE: single wall
 SHRINK RATIO: 2:1
 MATERIAL: polyethylene
 OPERATING TEMP.: from -55 °C to +125 °C max
 SHRINKING TEMP.: from +70 °C to +110 °C
 VRMS MAX: 600V
 SELF-EXTINGUISHING GRADE: Flame retardant (except transparent colour).
 APPLICATIONS: economic and efficient insulation and protection of connections and terminals in various industries, including electronics, automotive, railway and marine. The availability of many colours makes cable identification easy.

Articolo Code	Diametro Diameter	Lunghezza Length	Colore Colour	D1	D2	S1	
	Ø mm	m		mm	mm	mm	m
GBS012BNE*	1,2	200	<input checked="" type="checkbox"/> Nero Black	1,5 ± 0,2	0,65	0,36 ± 0,10	200/200
GBS012BRO*			<input checked="" type="checkbox"/> Rosso Red				
GBS012BBL*			<input checked="" type="checkbox"/> Blu Blue				
GBS012BBI*			<input type="checkbox"/> Bianco White				
GBS012BTR			<input checked="" type="checkbox"/> Trasparente Transparent				
GBS016BNE*	1,6	200	<input checked="" type="checkbox"/> Nero Black	2,0 ± 0,3	0,85	0,36 ± 0,10	200/200
GBS016BRO*			<input checked="" type="checkbox"/> Rosso Red				
GBS016BBL*			<input checked="" type="checkbox"/> Blu Blue				
GBS016BBI*			<input type="checkbox"/> Bianco White				
GBS016BTR			<input checked="" type="checkbox"/> Trasparente Transparent				
GBS024BNE*	2,4	200	<input checked="" type="checkbox"/> Nero Black	3,0 ± 0,3	1,25	0,40 ± 0,10	200/200
GBS024BRO*			<input checked="" type="checkbox"/> Rosso Red				
GBS024BBL*			<input checked="" type="checkbox"/> Blu Blue				
GBS024BBI*			<input type="checkbox"/> Bianco White				
GBS024BTR			<input checked="" type="checkbox"/> Trasparente Transparent				
GBS032BNE*	3,2	200	<input checked="" type="checkbox"/> Nero Black	3,5 ± 0,4	1,5	0,40 ± 0,10	200/200
GBS032BRO*			<input checked="" type="checkbox"/> Rosso Red				
GBS032BBL*			<input checked="" type="checkbox"/> Blu Blue				
GBS032BBI*			<input type="checkbox"/> Bianco White				
GBS032BTR			<input checked="" type="checkbox"/> Trasparente Transparent				
GBS032BGV		<input checked="" type="checkbox"/> Giallo-verde Yellow-green					
GBS048BNE*	4,8	100	<input checked="" type="checkbox"/> Nero Black	5,5 ± 0,4	2,5	0,55 ± 0,10	100/100
GBS048BRO*			<input checked="" type="checkbox"/> Rosso Red				
GBS048BBL*			<input checked="" type="checkbox"/> Blu Blue				
GBS048BBI*			<input type="checkbox"/> Bianco White				
GBS048BTR			<input checked="" type="checkbox"/> Trasparente Transparent				
GBS048BGV		<input checked="" type="checkbox"/> Giallo-verde Yellow-green					
GBS064BNE*	6,4	100	<input checked="" type="checkbox"/> Nero Black	6,5 ± 0,4	3	0,55 ± 0,10	100/100
GBS064BRO*			<input checked="" type="checkbox"/> Rosso Red				
GBS064BBL*			<input checked="" type="checkbox"/> Blu Blue				
GBS064BBI*			<input type="checkbox"/> Bianco White				
GBS064BTR			<input checked="" type="checkbox"/> Trasparente Transparent				
GBS064BGV		<input checked="" type="checkbox"/> Giallo-verde Yellow-green					

SEGUE | CONTINUES

Articolo Code	Diametro Diameter	Lunghezza Length	Colore Colour	D1	D2	S1	
	Ø mm	m		mm	mm	mm	m
GBS095BNE*	9,5	100	Nero Black	9,5 ± 0,5	4,5	0,60 ± 0,10	100/100
GBS095BRO*			Rosso Red				
GBS095BBL*			Blu Blue				
GBS095BBI*			Bianco White				
GBS095BTR			Trasparente Transparent				
GBS095BGV			Giallo-verde Yellow-green				
GBS127BNE*	12,7	100	Nero Black	13,5 ± 0,5	6,5	0,65 ± 0,10	100/100
GBS127BRO*			Rosso Red				
GBS127BBL*			Blu Blue				
GBS127BBI*			Bianco White				
GBS127BTR			Trasparente Transparent				
GBS127BGV			Giallo-verde Yellow-green				
GBS190BNE*	19	100	Nero Black	21,0 ± 0,5	10	0,75 ± 0,15	100/100
GBS190BRO*			Rosso Red				
GBS190BBL*			Blu Blue				
GBS190BBI*			Bianco White				
GBS190BTR			Trasparente Transparent				
GBS190BGV			Giallo-verde Yellow-green				
GBS254BNE*	25,4	50	Nero Black	26,0 ± 0,5	12,5	0,90 ± 0,15	50/50
GBS254BRO*			Rosso Red				
GBS254BBL*			Blu Blue				
GBS254BBI*			Bianco White				
GBS254BTR			Trasparente Transparent				
GBS254BGV			Giallo-verde Yellow-green				
GBS318BNE*	31,8	50	Nero Black	31,5 ± 1,0	15	0,95 ± 0,15	50/50
GBS318BRO*			Rosso Red				
GBS318BBL*			Blu Blue				
GBS318BBI*			Bianco White				
GBS318BTR			Trasparente Transparent				
GBS380BNE*	38	50	Nero Black	41,5 ± 1,0	20	1,0 ± 0,15	50/50
GBS380BRO*			Rosso Red				
GBS380BBL*			Blu Blue				
GBS380BBI*			Bianco White				
GBS380BTR			Trasparente Transparent				
GBS380BGV			Giallo-verde Yellow-green				
GBS510BNE	51	25	Nero Black	>50	25	1,0 ± 0,15	25/25
GBS510BRO			Rosso Red				
GBS510BBL			Blu Blue				
GBS510BBI			Bianco White				
GBS510BTR			Trasparente Transparent				
GBS760BNE	76	25	Nero Black	>80	41	1,46 ± 0,20	25/25
GBS760BRO			Rosso Red				
GBS760BBL			Blu Blue				
GBS760BBI			Bianco White				
GBS760BTR			Trasparente Transparent				
GBS102BNE	102	25	Nero Black	>100	51	1,46 ± 0,20	25/25
GBS102BRO			Rosso Red				
GBS102BBL			Blu Blue				
GBS102BBI			Bianco White				
GBS102BTR			Trasparente Transparent				

IN MINIBOX
MINIBOX

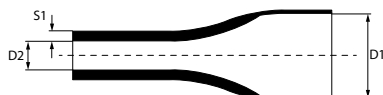

TIPO: parete singola
 RAPPORTO DI RESTRINGIMENTO: 2:1
 MATERIALE: polietilene
 TEMP. DI ESERCIZIO: da -55 °C a +125 °C max
 TEMP. DI RESTRINGIMENTO: da +70 °C a +110 °C
 VRMS MASSIMA: 600V
 GRADO DI AUTOESTINGUENZA: Ritardante di fiamma
 CAMPO D'APPLICAZIONE: isolamento e protezione efficiente ed economica di connessioni e di terminali in diversi campi tra cui elettronica, settore automobilistico, ferrovie, campo navale. L'ampia scelta di colori facilita l'identificazione dei cavi.

TYPE: single wall
 SHRINK RATIO: 2:1
 MATERIAL: polyethylene
 OPERATING TEMP.: from -55 °C to +125 °C max
 SHRINKING TEMP.: from +70 °C to +110 °C
 VRMS MAX: 600V
 SELF-EXTINGUISHING GRADE: Flame retardant
 APPLICATIONS: economic and efficient insulation and protection of connections and terminals in various industries, including electronics, automotive, railway and marine. The availability of many colours makes cable identification easy.

Articolo Code	Diametro Diameter	Lunghezza Length	Colore Colour	D1	D2	S1	
	Ø mm	m		mm	mm	mm	
GBS016MNE*	1,6	12	■ Nero Black	2,0 ± 0,3	0,85	0,36 ± 0,10	1/1
GBS016MRO*			■ Rosso Red				
GBS016MBL*			■ Blu Blue				
GBS024MNE*	2,4	11	■ Nero Black	3,0 ± 0,3	1,25	0,40 ± 0,10	1/1
GBS024MRO*			■ Rosso Red				
GBS024MBL*			■ Blu Blue				
GBS032MNE*	3,2	11	■ Nero Black	3,5 ± 0,4	1,5	0,40 ± 0,10	1/1
GBS032MRO*			■ Rosso Red				
GBS032MBL*			■ Blu Blue				
GBS032MGV			■ Giallo-verde Yellow-green				
GBS048MNE*	4,8	10	■ Nero Black	5,5 ± 0,4	2,5	0,55 ± 0,10	1/1
GBS048MRO*			■ Rosso Red				
GBS048MBL*			■ Blu Blue				
GBS048MGV			■ Giallo-verde Yellow-green				
GBS064MNE*	6,4	9	■ Nero Black	6,5 ± 0,4	3	0,55 ± 0,10	1/1
GBS064MRO*			■ Rosso Red				
GBS064MBL*			■ Blu Blue				
GBS064MGV			■ Giallo-verde Yellow-green				
GBS095MNE*	9,5	7	■ Nero Black	9,5 ± 0,5	4,5	0,60 ± 0,10	1/1
GBS095MRO*			■ Rosso Red				
GBS095MBL*			■ Blu Blue				
GBS095MGV			■ Giallo-verde Yellow-green				
GBS127MNE*	12,7	6	■ Nero Black	13,5 ± 0,5	6,5	0,65 ± 0,10	1/1
GBS127MRO*			■ Rosso Red				
GBS127MBL*			■ Blu Blue				
GBS127MGV			■ Giallo-verde Yellow-green				
GBS190MNE*	19	5	■ Nero Black	21,0 ± 0,5	10	0,75 ± 0,15	1/1
GBS190MRO*			■ Rosso Red				
GBS190MBL*			■ Blu Blue				
GBS190MGV			■ Giallo-verde Yellow-green				
GBS254MNE*	25,4	3,5	■ Nero Black	26,0 ± 0,5	12,5	0,90 ± 0,15	1/1
GBS254MRO*			■ Rosso Red				
GBS254MBL*			■ Blu Blue				
GBS254MGV			■ Giallo-verde Yellow-green				

IN STECCA BAR

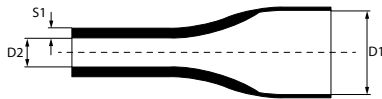

TIPO: parete singola
RAPPORTO DI RESTRINGIMENTO: 2:1
MATERIALE: polietilene
TEMP. DI ESERCIZIO: da -55 °C a +125 °C max
TEMP. DI RESTRINGIMENTO: da +70 °C a +110 °C
VRMS MASSIMA: 600V
GRADO DI AUTOESTINGUENZA: Ritardante di fiamma (eccetto colore trasparente).
CAMPO D'APPLICAZIONE: isolamento e protezione efficiente ed economica di connessioni e di terminali in diversi campi tra cui elettronica, settore automobilistico, ferrovie, campo navale. L'ampia scelta di colori facilita l'identificazione dei cavi.

TYPE: single wall
SHRINK RATIO: 2:1
MATERIAL: polyethylene
OPERATING TEMP.: from -55 °C to +125 °C max
SHRINKING TEMP.: from +70 °C to +110 °C
VRMS MAX: 600V
SELF-EXTINGUISHING GRADE: Flame retardant (except transparent colour).
APPLICATIONS: economic and efficient insulation and protection of connections and terminals in various industries, including electronics, automotive, railway and marine. The availability of many colours makes cable identification easy.

Articolo Code	Diametro Diameter Ø mm	Lunghezza Length m	Colore Colour	D1 mm	D2 mm	S1 mm	
GBS024SNE*	2,4	1	■ Nero Black	3,0 ± 0,3	1,25	0,40 ± 0,10	25/25
GBS024SRO*			■ Rosso Red				
GBS024SBL*			■ Blu Blue				
GBS024SBI*			□ Bianco White				
GBS024STR			☑ Trasparente Transparent				
GBS032SNE*	3,2	1	■ Nero Black	3,5 ± 0,4	1,5	0,40 ± 0,10	25/25
GBS032SRO*			■ Rosso Red				
GBS032SBL*			■ Blu Blue				
GBS032SBI*			□ Bianco White				
GBS032STR			☑ Trasparente Transparent				
GBS032SGV	■ Giallo-verde Yellow-green						
GBS048SNE*	4,8	1	■ Nero Black	5,5 ± 0,4	2,5	0,55 ± 0,10	10/10
GBS048SRO*			■ Rosso Red				
GBS048SBL*			■ Blu Blue				
GBS048SBI*			□ Bianco White				
GBS048STR			☑ Trasparente Transparent				
GBS048SGV	■ Giallo-verde Yellow-green						
GBS064SNE*	6,4	1	■ Nero Black	6,5 ± 0,4	3	0,55 ± 0,10	10/10
GBS064SRO*			■ Rosso Red				
GBS064SBL*			■ Blu Blue				
GBS064SBI*			□ Bianco White				
GBS064SGV			■ Giallo-verde Yellow-green				
GBS064STR	☑ Trasparente Transparent						
GBS095SNE*	9,5	1	■ Nero Black	9,5 ± 0,5	4,5	0,60 ± 0,10	10/10
GBS095SRO*			■ Rosso Red				
GBS095SBL*			■ Blu Blue				
GBS095SBI*			□ Bianco White				
GBS095SGV			☑ Trasparente Transparent				
GBS095STR	■ Giallo-verde Yellow-green						

SEGUE | CONTINUES

Articolo Code	Diametro Diameter Ø mm	Lunghezza Length m	Colore Colour	D1 mm	D2 mm	S1 mm	
GBS127SNE*	12,7	1	<input checked="" type="checkbox"/> Nero Black	13,5 ± 0,5	6,5	0,65 ± 0,10	10/10
GBS127SRO*			<input checked="" type="checkbox"/> Rosso Red				
GBS127SBL*			<input checked="" type="checkbox"/> Blu Blue				
GBS127SBI*			<input type="checkbox"/> Bianco White				
GBS127STR			<input checked="" type="checkbox"/> Trasparente Transparent				
GBS127SGV			<input checked="" type="checkbox"/> Giallo-verde Yellow-green				
GBS190SNE*	19	1	<input checked="" type="checkbox"/> Nero Black	21,0 ± 0,5	10	0,75 ± 0,15	10/10
GBS190SRO*			<input checked="" type="checkbox"/> Rosso Red				
GBS190SBL*			<input checked="" type="checkbox"/> Blu Blue				
GBS190SBI*			<input type="checkbox"/> Bianco White				
GBS190STR			<input checked="" type="checkbox"/> Trasparente Transparent				
GBS190SGV			<input checked="" type="checkbox"/> Giallo-verde Yellow-green				
GBS254SNE*	25,4	1	<input checked="" type="checkbox"/> Nero Black	26,0 ± 0,5	12,5	0,90 ± 0,15	10/10
GBS254SRO*			<input checked="" type="checkbox"/> Rosso Red				
GBS254SBL*			<input checked="" type="checkbox"/> Blu Blue				
GBS254SBI*			<input type="checkbox"/> Bianco White				
GBS254STR			<input checked="" type="checkbox"/> Trasparente Transparent				
GBS254SGV			<input checked="" type="checkbox"/> Giallo-verde Yellow-green				
GBS380SNE*	38	1	<input checked="" type="checkbox"/> Nero Black	41,5 ± 1,0	20	1,0 ± 0,15	10/10
GBS380SRO*			<input checked="" type="checkbox"/> Rosso Red				
GBS380SBL*			<input checked="" type="checkbox"/> Blu Blue				
GBS380SBI*			<input type="checkbox"/> Bianco White				
GBS380STR			<input checked="" type="checkbox"/> Trasparente Transparent				
GBS380SGV			<input checked="" type="checkbox"/> Giallo-verde Yellow-green				
GBS510SNE	51	1	<input checked="" type="checkbox"/> Nero Black	>50	25	1,0 ± 0,15	5/5
GBS510SRO			<input checked="" type="checkbox"/> Rosso Red				
GBS510SBL			<input checked="" type="checkbox"/> Blu Blue				
GBS510SBI			<input type="checkbox"/> Bianco White				
GBS510STR			<input checked="" type="checkbox"/> Trasparente Transparent				
GBS510SGV			<input checked="" type="checkbox"/> Giallo-verde Yellow-green				



* file n° E245489

**FLAME
RETARDANT**

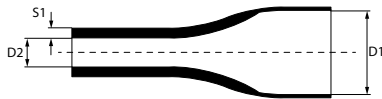

CON ADESIVO · IN STECCA
 WITH ADHESIVE · BAR

TIPO: parete doppia con adesivo
RAPPORTO DI RESTRINGIMENTO: 3:1
MATERIALE: polietilene
TEMP. DI ESERCIZIO: da -45 °C a +125 °C max
TEMP. DI RESTRINGIMENTO: da +70 °C a +125 °C
VRMS MASSIMA: 600V
GRADO DI AUTOESTINGUENZA: Ritardante di fiamma
CAMPO D'APPLICAZIONE: maggiore isolamento, protezione e tenuta all'acqua di connessioni e di terminali in diversi campi tra cui elettronica, settore automobilistico, ferrovie, campo navale.

TYPE: double wall with adhesive
SHRINK RATIO: 3:1
MATERIAL: polyethylene
OPERATING TEMP.: from -45 °C to +125 °C max
SHRINKING TEMP.: from +70 °C to +125 °C
VRMS MAX: 600V
SELF-EXTINGUISHING GRADE: Flame retardant
APPLICATIONS: superior insulation, watertightness and protection of connections and terminals in various industries, including electronics, automotive, railway and marine.

Articolo Code	Diametro Diameter Ø mm	Lunghezza Length m	Colore Colour	D1 mm	D2 mm	S1 mm	
GBA030SNE	3	1	■ Nero Black	3,2	1	1	25/25
GBA060SNE	6		■ Nero Black	6,4	2	1,2	
GBA090SNE	9		■ Nero Black	9,5	3,2	1,4	
GBA120SNE	12	1	■ Nero Black	12,7	4,2	1,7	10/10
GBA190SNE	19		■ Nero Black	19,1	6,3	1,8	
GBA240SNE	24		■ Nero Black	25,4	8,5	2	



file n° E245489

**FLAME
RETARDANT**
3:1

RISCALDATORE AD ARIA
HEAT GUN



Riscaldatore ad aria con selettore erogazione a tre posizioni e variazione elettronica della temperatura in continuo da 50 °C a 600 °C.
Doppia protezione contro il surriscaldamento: termostato e stop termico.

*Heat gun with three-position supply selector and electronic continuous temperature control from 50 °C to 600 °C.
Double protection against over-heating: thermostat and thermic stop.*

Articolo Code	Potenza Power	Tensione Voltage	Peso Weight	Selettore Selector	Temperatura Temperature	Erogazione aria Air output	
	W		g		°C	l/min	
1108	2000	220-240 V, 50 Hz	650	Pos. I	50	150	1/1
				Pos. II	50-600	300	
				Pos. III	50-600	500	

UGELLI RIFLETTORI REFLECTING NOZZLES



Fig. 1



Fig. 2

Gli ugelli riflettori sono adatti per convogliare l'aria calda del riscaldatore 1108 velocizzando l'operazione di termorestringimento.

The reflecting nozzles channel the 1108 heat gun's hot air output, speeding up the thermo-shrinking process.

Fig.	Articolo Code	Descrizione Description	Larghezza Width	
			mm	
1	11081	Ugello stretto Narrow nozzle	31	1/1
2	11082	Ugello largo Wide nozzle	80	1/1





NASTRI ISOLANTI

ELECTRICAL TAPES

NASTRO ISOLANTE IN PVC

PVC ELECTRICAL TAPE

Pag. 235

NASTRO ISOLANTE

AUTOAGGLOMERANTE A BASE DI EPR

EPR SELF-AMALGAMATING

ELECTRICAL TAPE

Pag. 238

NASTRO ISOLANTE IN PVC
PVC ELECTRICAL TAPE



MATERIALE: PVC
RESISTENTE A: agenti atmosferici, umidità, olio, acidi, alcali e agenti corrosivi
TEMP. DI ESERCIZIO: 0 °C - 90 °C
CARICO DI ROTTURA: 28 N/cm equivalente a 18,6 N/mm²
ALLUNGAMENTO A ROTTURA: 200%
ADESIONE ALL'ACCIAIO: 2.2 N/cm
ADESIONE AL DORSO: 2.0 N/cm
RIGIDITÀ DIELETRICA: 45 kV/mm
INFIAMMABILITÀ: Ritardante di fiamma
NORME DI RIF.: IEC 60454-2
CLASSIFICAZIONE: CEI EN 60454-3-1-5/F-PVCP/90

MATERIAL: PVC
RESISTANT TO: weathering, humidity, oil, acids, alkalies, corrosive chemicals
OPERATING TEMP.: 0 °C - 90 °C
TENSILE STRENGTH: 28 N/cm equivalent to 18,6 N/mm²
ELONGATION: 200%
ADHESION TO STEEL: 2.2 N/cm
ADHESION TO BACKING: 2.0 N/cm
DIELECTRIC STRENGTH: 45 kV/mm
FLAMMABILITY: Flame Retardant
ACCORDING TO STD.: IEC 60454-2
RATING: CEI EN 60454-3-1-5/F-PVCP/90

Articolo Code	Colore Colour	Spessore Thickness	Altezza Height	Lunghezza Length	
		mm	mm	m	
ESB1510NE	■ Nero Black				
ESB1510BI	□ Bianco White				
ESB1510RO	■ Rosso Red				
ESB1510VE	■ Verde Green				
ESB1510MA	■ Marrone Brown	0.15	15	10	10/200
ESB1510GI	■ Giallo Yellow				
ESB1510BL	■ Blu Blue				
ESB1510GR	■ Grigio Grey				
ESB1510GV	■ Giallo-verde Yellow-green				
ESB1925NE	■ Nero Black				
ESB1925BI	□ Bianco White				
ESB1925RO	■ Rosso Red				
ESB1925VE	■ Verde Green				
ESB1925MA	■ Marrone Brown	0.15	19	25	10/100
ESB1925GI	■ Giallo Yellow				
ESB1925BL	■ Blu Blue				
ESB1925GR	■ Grigio Grey				
ESB1925GV	■ Giallo-verde Yellow-green				
ESB1525NE	■ Nero Black				
ESB1525BI	□ Bianco White				
ESB1525RO	■ Rosso Red				
ESB1525VE	■ Verde Green				
ESB1525MA	■ Marrone Brown	0.15	15	25	10/100
ESB1525GI	■ Giallo Yellow				
ESB1525BL	■ Blu Blue				
ESB1525GR	■ Grigio Grey				
ESB1525GV	■ Giallo-verde Yellow-green				
ESB2525NE	■ Nero Black				
ESB2525BI	□ Bianco White				
ESB2525RO	■ Rosso Red				
ESB2525VE	■ Verde Green				
ESB2525MA	■ Marrone Brown	0.15	25	25	8/80
ESB2525GI	■ Giallo Yellow				
ESB2525BL	■ Blu Blue				
ESB2525GR	■ Grigio Grey				
ESB2525GV	■ Giallo-verde Yellow-green				



**FLAME
RETARDANT**

NASTRO ISOLANTE IN PVC · SPESSORE 0,18 mm

PVC ELECTRICAL TAPE · 0.18 mm THICKNESS



MATERIALE: PVC
RESISTENTE A: agenti atmosferici, umidità, olio, acidi, alcali e agenti corrosivi
TEMP. DI ESERCIZIO: 0 °C - 80 °C
CARICO DI ROTTURA: 28 N/cm
 equivalente a 15,5 N/mm²
ALLUNGAMENTO A ROTTURA: 200%
ADESIONE ALL'ACCIAIO: 2.2 N/cm
ADESIONE AL DORSO: 2.2 N/cm
RIGIDITÀ DIELETTICA: 7000V
 equivalente a 38 KV/mm
NORME DI RIF.: ASTM-D-1000
INFIAMMABILITÀ: Ritardante di fiamma
NORME DI RIF.: UL 510

MATERIAL: PVC
RESISTANT TO: weathering, humidity, oil, acids, alkalis, corrosive chemicals
OPERATING TEMP.: 0 °C - 80 °C
TENSILE STRENGTH: 28 N/cm
 equivalent to 15,5 N/mm²
ELONGATION: 200%
ADHESION TO STEEL: 2.2 N/cm
ADHESION TO BACKING: 2.2 N/cm
DIELECTRIC STRENGTH: 7000V
 equivalent to 38 KV/mm
ACCORDING TO STD.: ASTM-D-1000
FLAMMABILITY: Flame Retardant
ACCORDING TO STD.: UL 510

Articolo Code	Colore Colour	Spessore Thickness	Altezza Height	Lunghezza Length	
		mm	mm	m	
ESC1920NE	■ Nero Black	0.18	19	20	10/100



file n° E492005



**FLAME
RETARDANT**

NASTRO ISOLANTE IN PVC · SPESSORE 0,18 mm · BASSE E ALTE TEMPERATURE

PVC ELECTRICAL TAPE · 0.18 mm THICKNESS · LOW AND HIGH TEMPERATURES



MATERIALE: PVC
MOLTO RESISTENTE A:
 agenti atmosferici, umidità, olio, acidi,
 alcali e agenti corrosivi
TEMP. DI ESERCIZIO: -18 °C - +105 °C
CARICO DI ROTTURA: 35 N/cm
 equivalente a 19,4 N/mm²
ALLUNGAMENTO A ROTTURA: 300%
ADESIONE ALL'ACCIAIO: 3.1 N/cm
ADESIONE AL DORSO: 2.7 N/cm
RIGIDITÀ DIELETTICA: 10000V
 equivalente a 55,5 KV/mm
NORME DI RIF.: ASTM-D-1000
INFIAMMABILITÀ: Ritardante di fiamma
NORME DI RIF.: UL 510

MATERIAL: PVC
HIGLY RESISTANT TO:
 weathering, humidity, oil, acids,
 alkalies, corrosive chemicals
OPERATING TEMP.: -18 °C - +105 °C
TENSILE STRENGTH: 35 N/cm
 equivalent to 19,4 N/mm²
ELONGATION: 300%
ADHESION TO STEEL: 3.1 N/cm
ADHESION TO BACKING: 2.7 N/cm
DIELECTRIC STRENGTH: 10000V
 equivalent to 55,5 KV/mm
ACCORDING TO STD.: ASTM-D-1000
FLAMMABILITY: Flame Retardant
ACCORDING TO STD.: UL 510

Articolo Code	Colore Colour	Spessore Thickness	Altezza Height	Lunghezza Length	
ETA1920NE	■ Nero Black	0.18	19	20	1/100



file n° E492005



+105°C
-18°C

**FLAME
RETARDANT**

NASTRO ISOLANTE AUTOAGGLOMERANTE A BASE DI EPR

SELF-AMALGAMATING EPR ELECTRICAL TAPE

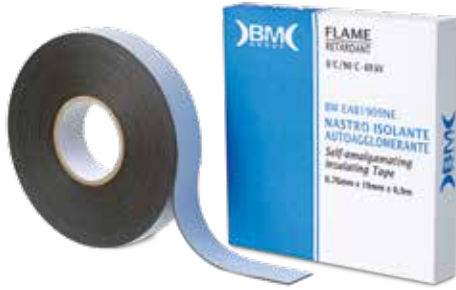

MATERIALE: EPR
ECCELLENTE RESISTENZA A: umidità, corrosione e agenti chimici
RESISTENTE A: raggi UV e ozono

TEMP. DI ESERCIZIO:

Continua 90 °C
 Picchi 130 °C
 Minima -40 °C

NORME DI RIF.: ASTM-D-4388

CARICO DI ROTTURA:

2,4 N/mm² (350psi)

ALLUNGAMENTO A ROTTURA: 750%

ADESIONE ALL'ACCIAIO: NA

ADESIONE AL DORSO: NA

RIGIDITÀ DIELETTRICA:

29,5 KV/mm (750 V/mil)

NORME DI RIF.: ASTM-D-4325

MATERIAL: EPR

EXCELLENT RESISTANCE TO:

humidity, corrosion, chemicals

RESISTANCE TO: UV rays and ozone

OPERATING TEMP.:

Continuous 90 °C

Emergency overload 130 °C

Lowest -40 °C

ACCORDING TO STD.: ASTM-D-4388

TENSILE STRENGTH:

2,4 N/mm² (350psi)

ELONGATION: 750%

ADHESION TO STEEL: NA

ADHESION TO BACKING: NA

DIELECTRIC STRENGTH:

29,5 KV/mm (750 V/mil)

ACCORDING TO STD.: ASTM-D-4325

Articolo Code	Colore Colour	Spessore Thickness	Altezza Height	Lunghezza Length	
		mm	mm	m	
EAB1909NE	■ Nero Black	0.76	19	9	1/60

APPLICAZIONI Rivestimento e isolamento di giunzioni di cavi di alimentazione sino a 69kV
 Coni isolanti e rivestimento di terminali di cavi di alimentazione sino a 35kV

APPLICATIONS Lining and insulation of power cable joints up to 69KV
 Stress cones and coating of power cable terminations up to 35KV





RACCORDI

CONDUIT FIXINGS

ACCESSORI IP67

IP67 ACCESORIES

Pag. 241

ACCESSORI IP40

IP40 ACCESORIES

Pag. 245

ACCESSORI PER FISSAGGIO TUBI

CONDUIT SUPPORTS

Pag. 246

ACCESSORI PER GUAINA SPIRALATE

ACCESSORIES

FOR SPIRAL CONDUITS

Pag. 247

ACCESSORI IP67 · IP67 ACCESSORIES



IL NOSTRO PUNTO DI FORZA

Ciò che distingue i raccordi IP67 di BM da quelli presenti sul mercato è la **guarnizione a doppio labbro** che garantisce dei vantaggi unici in tutte le fasi del progetto: scelta del materiale, installazione, utilizzo, modifica dell'impianto, recupero del materiale.

OUR STRENGTH POINT

What makes BM IP67 fixings stand out from the crowd is the **double lip seal** that guarantees unique advantages in all phases of the project: choice of material, installation, use, modification of the system, and material recovery.

1. SCELTA DEL MATERIALE: i raccordi possono essere utilizzati con qualsiasi tubo conforme alle norme. La guarnizione si adatta alle ovalizzazioni e variazioni del diametro caratteristiche delle barre di tubo in plastica nel campo ammesso dalla norma
CHOICE OF MATERIAL: conduit fixings can be used with any conduit that complies with the standards. The gasket adapts to the variations of shape and diameter typical of plastic tube bars in the range allowed by the standard.

2. INSTALLAZIONE: l'inserimento del tubo con una leggera pressione permette una rapida connessione e senza sforzo. Dopo l'inserimento, la guarnizione mantiene il tubo in sospensione lasciando libere le mani dell'installatore per le altre operazioni.
INSTALLATION: the conduit's insertion with a slight pressure allows for a fast and effortless connection. After the insertion, the gasket keeps the conduit hanging, leaving the installer's hands free for other operations.

3. IN OPERA: la guarnizione permette di recuperare le dilatazioni termiche che causano variazioni nella lunghezza dei tubi tra -5 °C e +60 °C.
OPERATION: the gasket allows for thermal expansion in the length of conduits within a range from -5 °C to +60 °C.

4. MODIFICHE: il disinserimento con una leggera trazione e rotazione permette rapide modifiche dell'impianto o il recupero del raccordo. La guarnizione mantiene inalterate nel tempo le caratteristiche di tenuta e il raccordo può quindi essere riutilizzato.
MODIFICATIONS: the disengagement with a slight traction and rotation allows rapid changes to the system or the recovery of the fixing. The gasket keeps the sealing characteristics unchanged over time so that the fixing can be reused.



CE IP67

Consulta le tre pagine seguenti per avere tutte le informazioni di questi prodotti

For more information about this product check out the following pages.

ACCESSORI IP67 · RACCORDO TUBO-SCATOLA · TS

IP67 ACCESSORIES · CONDUIT-BOX FITTING · TS



Congiunge un tubo rigido a una scatola o un quadro.
Completo di dado e guarnizione piana.

MATERIALE: a base di PVC rigido
PASSO: Metrico M 1,5 ISO
RESISTENZA ALL'URTO: Classe 3 (>2 kg da 10 cm a -5 °C)
TEMP. MINIMA: Classe 2 (-5 °C)
TEMP. MASSIMA: Classe 1 (+60 °C)
RESISTENZA ALLA FIAMMA: Autoestinguente
PROVA DEL FILO INCANDESCENTE: "glow wire test" 850 °C
NORME: CEI EN 61386-1, CEI EN 61386-21

*It connects a rigid conduit to a box or board.
Complete with nut and flat gasket.*

MATERIAL: rigid PVC
PITCH: Metric M 1,5 ISO
RESISTANCE TO SHOCK: Class 3 (>2 kg from 10 cm at -5 °C)
MIN. TEMP.: Class 2 (-5 °C)
MAX. TEMP.: Class 1 (+ 60 °C)
RESISTANCE TO FIRE: Self-extinguishing
GLOW WIRE TEST: pass at 850 °C
STANDARDS: CEI EN 61386-1, CEI EN 61386-21

Grigio RAL 7035 Grey RAL 7035	Ø Tubo Ø Conduit	Filetto Thread size	
Articolo - Code	mm	EN 60423	
TP7TS16	16	M 16 x 1,5	10/250
TP7TS20	20	M 20 x 1,5	10/400
TP7TS25	25	M 25 x 1,5	10/300
TP7TS32	32	M 32 x 1,5	10/200
TP7TS40	40	M 40 x 1,5	5/40
TP7TS50	50	M 50 x 1,5	5/25

IP67
ACCESSORI IP67 · CURVA A 90° · CR

IP67 ACCESSORIES · 90 DEGREE ELBOW CONDUIT · CR



Congiunge due tubi rigidi dello stesso diametro,
formando una curva a 90°.

MATERIALE: a base di PVC rigido
RESISTENZA ALL'URTO: Classe 3 (>2 kg da 10 cm a -5 °C)
TEMP. MINIMA: Classe 2 (-5 °C)
TEMP. MASSIMA: Classe 1 (+60 °C)
RESISTENZA ALLA FIAMMA: Autoestinguente
PROVA DEL FILO INCANDESCENTE: "glow wire test" 850 °C
NORME: CEI EN 61386-1, CEI EN 61386-21

*It connects two rigid conduits of the same diameter,
forming a 90 degree curve.*

MATERIAL: rigid PVC
RESISTANCE TO SHOCK: Class 3 (>2 kg from 10 cm at -5 °C)
MIN. TEMP.: Class 2 (-5 °C)
MAX. TEMP.: Class 1 (+60 °C)
RESISTANCE TO FIRE: Self-extinguishing
GLOW WIRE TEST: pass at 850 °C
STANDARDS: CEI EN 61386-1, CEI EN 61386-21

Grigio RAL 7035 Grey RAL 7035	Ø Tubo Ø Conduit	
Articolo - Code	mm	
TP7CR16	16	10/100
TP7CR20	20	10/140
TP7CR25	25	10/90
TP7CR32	32	5/50
TP7CR40	40	5/50
TP7CR50	50	5/30

IP67

ACCESSORI IP67 · RACCORDO TUBO-TUBO · TT

IP67 ACCESSORIES · CONDUIT-CONDUIT FITTING · TT



Congiunge due tubi rigidi dello stesso diametro.

MATERIALE: a base di PVC rigido
RESISTENZA ALL'URTO: Classe 3 (>2 kg da 10 cm a -5 °C)
TEMP. MINIMA: Classe 2 (-5 °C)
TEMP. MASSIMA: Classe 1 (+60 °C)
RESISTENZA ALLA FIAMMA: Autoestinguento
PROVA DEL FILO INCANDESCENTE: "glow wire test" 850 °C
NORME: CEI EN 61386-1, CEI EN 61386-21

It connects two rigid conduits of the same diameter.

MATERIAL: rigid PVC
RESISTANCE TO SHOCK: Class 3 (>2 kg from 10 cm at -5 °C)
MIN. TEMP.: Class 2 (-5 °C)
MAX. TEMP.: Class 1 (+60 °C)
RESISTANCE TO FIRE: Self-extinguishing
GLOW WIRE TEST: pass at 850 °C
STANDARDS: CEI EN 61386-1, CEI EN 61386-21

Grigio RAL 7035 Grey RAL 7035	Ø Tubo Ø Conduit	
Articolo - Code	mm	
TP7TT16	16	10/180
TP7TT20	20	10/300
TP7TT25	25	10/220
TP7TT32	32	10/120
TP7TT40	40	5/50
TP7TT50	50	5/40



IP67

ACCESSORI IP67 · RACCORDO TUBO-GUAINA · TG · PARI DIAMETRO

IP67 ACCESSORIES · CONDUIT-SHEATHING FITTING · TG · SAME DIAMETER



Congiunge un tubo rigido a una guaina spiralata.

MATERIALE: a base di PVC rigido
RESISTENZA ALL'URTO: Classe 3 (>2 kg da 10 cm a -5 °C)
TEMP. MINIMA: Classe 2 (-5 °C)
TEMP. MASSIMA: Classe 1 (+60 °C)
RESISTENZA ALLA FIAMMA: Autoestinguento
PROVA DEL FILO INCANDESCENTE: "glow wire test" 850 °C
GRADO DI PROTEZIONE: IP67 lato tubo, IP65 lato guaina
NORME: CEI EN 61386-1, CEI EN 61386-21

It connects a rigid conduit to a spiral sheathing.

MATERIAL: rigid PVC
RESISTANCE TO SHOCK: Class 3 (>2 kg from 10 cm at -5 °C)
MIN. TEMP.: Class 2 (-5 °C)
MAX. TEMP.: Class 1 (+60 °C)
RESISTANCE TO FIRE: Self-extinguishing
GLOW WIRE TEST: pass at 850 °C
PROTECTION GRADE: IP67 (conduit), IP65 (sheathing)
STANDARDS: CEI EN 61386-1, CEI EN 61386-21

Grigio RAL 7035 Grey RAL 7035	Ø Tubo Ø Conduit	Ø Guaina Ø Sheathing	
Articolo - Code	mm	mm	
TP7TG16	16	16	10/100
TP7TG20	20	20	10/160
TP7TG25	25	25	10/120
TP7TG32	32	32	5/70
TP7TG40	40	40	5/40
TP7TG50	50	50	5/20

Il diametro minimo interno del sistema è uguale a quello del tubo rigido.
The minimum internal diameter of the system is the same of the rigid conduit.



IP67

ACCESSORI IP67 · RACCORDO TUBO-GUAINA · TG · DIAMETRO RIDOTTO

IP67 ACCESSORIES · CONDUIT-SHEATHING FITTING · TG · REDUCED DIAMETER



Congiunge un tubo rigido a una guaina spiralata.

MATERIALE: a base di PVC rigido
RESISTENZA ALL'URTO: Classe 3 (>2 kg da 10 cm a -5 °C)
TEMP. MINIMA: Classe 2 (-5 °C)
TEMP. MASSIMA: Classe 1 (+60 °C)
RESISTENZA ALLA FIAMMA: Autoestinguente
PROVA DEL FILO INCANDESCENTE: "glow wire test" 850 °C
GRADO DI PROTEZIONE: IP67 lato tubo, IP65 lato guaina
NORME: CEI EN 61386-1, CEI EN 61386-21

It connects a rigid conduit to a spiral sheathing.

MATERIAL: rigid PVC
RESISTANCE TO SHOCK: Class 3 (>2 kg from 10 cm at -5 °C)
MIN. TEMP.: Class 2 (-5 °C)
MAX. TEMP.: Class 1 (+60 °C)
RESISTANCE TO FIRE: Self-extinguishing
GLOW WIRE TEST: pass at 850 °C
PROTECTION GRADE: IP67 (conduit), IP65 (sheathing)
STANDARDS: CEI EN 61386-1, CEI EN 61386-21

Grigio RAL 7035 Grey RAL 7035	Ø Tubo Ø Conduit	Ø Guaina Ø Sheathing	
Articolo - Code	mm	mm	
TP7TG16/12	16	12	10/100
TP7TG20/16	20	16	10/160
TP7TG25/20	25	20	10/120

Il diametro minimo interno del sistema è uguale a quello della guaina.
The internal diameter of the system is the same of the sheathing.

IP67

ACCESSORI IP40 · MANICOTTO DI GIUNZIONE · MA

IP40 ACCESSORIES · JUNCTION SLEEVE · MA



Adattabilità all'imperfezione dei tubi (ovalizzazione, diametro ridotto o maggiorato nelle tolleranze delle norme).

Inserimento facilitato e completo dei tubi fino alla battuta di mezz'ora in modo da eliminare qualsiasi dislivello e facilitare il passaggio di sonda/cavi.

Tenuta più efficace, grazie all'innesto Trilo System.

Nuovo design che permette di realizzare giunzioni tubo-tubo più omogenee.

MATERIALE: a base di PVC rigido

RESISTENZA ALL'URTO: Classe 3 (>2 kg da 10 cm a -5 °C)

TEMP. MINIMA: Classe 2 (-5 °C)

TEMP. MASSIMA: Classe 1 (+60 °C)

RESISTENZA ALLA FIAMMA: Autoestingente

PROVA DEL FILO INCANDESCENTE: "glow wire test" 850 °C

NORME: CEI EN 61386-1, CEI EN 61386-21

Adaptable to conduit imperfections (oval shape, increased/reduced diameter within standard range).

Easy and full insertion up to half-length to facilitate the passage of cables and probes.

Better sealing thanks to its Trilo System joint.

New design that allows for seamless joints between conduits.

MATERIAL: rigid PVC

RESISTANCE TO SHOCK: Class 3 (>2 kg from 10 cm at -5 °C)

MIN. TEMP.: Class 2 (-5 °C)

MAX. TEMP.: Class 1 (+60 °C)

RESISTANCE TO FIRE: Self-extinguishing

GLOW WIRE TEST: passed at 850 °C

STANDARDS: CEI EN 61386-1, CEI EN 61386-21

Grigio RAL 7035 Grey RAL 7035	Ø Tubo Ø Conduit	
Articolo - Code	mm	
TP4MA16	16	20/300
TP4MA20	20	20/400
TP4MA25	25	20/240
TP4MA32	32	10/120
TP4MA40	40	5/80
TP4MA50	50	5/50



IP40

ACCESSORI IP40 · CURVA A 90° · CU

IP40 ACCESSORIES · 90 DEGREE ELBOW CONDUIT · CU



Curva a 90°, a raggio stretto, per tubi rigidi

MATERIALE: a base di PVC rigido

RESISTENZA ALL'URTO: Classe 3 (>2 kg da 10 cm a -5 °C)

TEMP. MINIMA: Classe 2 (-5 °C)

TEMP. MASSIMA: Classe 1 (+60 °C)

RESISTENZA ALLA FIAMMA: Autoestingente

PROVA DEL FILO INCANDESCENTE: "glow wire test" 850 °C

NORME: CEI EN 61386-1, CEI EN 61386-21

90 degree elbow conduit, narrow radius, for rigid conduits

MATERIAL: rigid PVC

RESISTANCE TO SHOCK: Class 3 (>2 kg from 10 cm at -5 °C)

MIN. TEMP.: Class 2 (-5 °C)

MAX. TEMP.: Class 1 (+60 °C)

RESISTANCE TO FIRE: Self-extinguishing

GLOW WIRE TEST: pass at 850 °C

STANDARDS: CEI EN 61386-1, CEI EN 61386-21

Grigio RAL 7035 Grey RAL 7035	Ø Tubo Ø Conduit	
Articolo - Code	mm	
TP4CU16	16	10/180
TP4CU20	20	10/220
TP4CU25	25	10/220
TP4CU32	32	5/120
TP4CU40	40	5/60
TP4CU50	50	5/35



IP40

ACCESSORI PER FISSAGGIO TUBI · FISSATUBO A CLIP · FS

CONDUITS SUPPORTS · SPRING CLIP SADDLE · FS



Supporto fissatubo a clip. Dotato di incastro laterale per installazione in serie e scanalatura per applicazione su binario.

MATERIALE: a base di ABS
RESISTENZA ALLA FIAMMA: Autoestinguente

Clip support for conduits. It is equipped with side mounting for installation in series and grooves for installation in line.

MATERIAL: ABS
RESISTANCE TO FIRE: Self-extinguishing

Grigio RAL 7035 Grey RAL 7035	Ø Tubo Ø Conduit	
Articolo - Code	mm	
TPZFS16	16	100/800
TPZFS20	20	100/1.600
TPZFS25	25	50/900
TPZFS32	32	50/800
TPZFS40	40	25/200
TPZFS50	50	25/150



ACCESSORI PER FISSAGGIO TUBI · FISSATUBO A FASCETTA · FF

CONDUITS SUPPORTS · COLLAR CLAMP FASTENER · FF



Supporto fissatubo a fascetta.

MATERIALE: a base di poliammide
RESISTENZA ALLA FIAMMA: Autoestinguente

Collar clamp fastener.

MATERIAL: Polyamide
RESISTANCE TO FIRE: Self-extinguishing

Grigio RAL 7035 Grey RAL 7035	Ø Tubo Ø Conduit	
Articolo - Code	mm	
TPZFF16/32	16 ÷ 32	100/1.000
TPZFF40/63	40 ÷ 63	50/400



ACCESSORI PER GUAINA SPIRALATE IP65 · RACCORDO GIREVOLE - PASSO METRICO · RGM/RGMN

IP65 ACCESSORIES FOR SPIRAL CONDUITS · SWIVEL FITTING · METRIC THREAD · RGM/RGMN



Raccordo diritto girevole per guaine spiralate.
Fornito con dado di fissaggio passo metrico.

MATERIALE: Polipropilene ignifugato
PASSO: Metrico M 1,5 ISO
RESISTENZA ALL'URTO: Classe 3 (> 2 kg da 10 cm a -5 °C)
TEMP. MINIMA: Classe 2 (-5 °C)
TEMP. MASSIMA: Classe 1 (+60 °C)
RESISTENZA ALLA FIAMMA: Autoestinguento
PROVA DEL FILO INCANDESCENTE: "glow wire test" 850 °C
NORME: CEI EN 61386-1, CEI EN 61386-23

Swivel straight fitting for spiral conduits.
Supplied with metric thread fixing nut.

MATERIAL: Fireproof polypropylene
TREAD: Metric M 1,5 ISO
RESISTANCE TO SHOCK: Class 3 (> 2 kg from 10 cm at -5 °C)
MIN. TEMP.: Class 2 (-5 °C)
MAX. TEMP.: Class 1 (+60 °C)
RESISTANCE TO FIRE: Self-extinguishing
GLOW WIRE TEST: pass at 850 °C
STANDARDS: CEI EN 61386-1, CEI EN 61386-23

Grigio RAL 7035 Grey RAL 7035	Nero RAL 9005 Black RAL 9005	Ø Guaina Ø Sheathing	Filetto Thread size	
Articolo - Code	Articolo - Code	mm	EN 60423	
TP5RGM10	TP5RGMN10	10	M 12 x 1,5	10/150
TP5RGM12	TP5RGMN12	12	M 16 x 1,5	10/150
TP5RGM16	TP5RGMN16	16	M 20 x 1,5	10/100
TP5RGM20	TP5RGMN20	20	M 25 x 1,5	10/70
TP5RGM25	TP5RGMN25	25	M 32 x 1,5	10/40
TP5RGM32	TP5RGMN32	32	M 40 x 1,5	5/25
TP5RGM40	TP5RGMN40	40	M 50 x 1,5	5/20
TP5RGM50	TP5RGMN50	50	M 63 x 1,5	5/15



IP65

ACCESSORI PER GUAINA SPIRALATE IP65 · RACCORDO GIREVOLE · PASSO PG · RGP/RGPN

IP65 ACCESSORIES FOR SPIRAL CONDUITS · SWIVEL FITTING · PG THREAD · RGP/RGPN



Raccordo diritto girevole per guaine spiralate.
Fornito con dado di fissaggio passo PG.

MATERIALE: Polipropilene ignifugato
RESISTENZA ALL'URTO: Classe 3 (> 2 kg da 10 cm a -5 °C)
TEMP. MINIMA: Classe 2 (-5 °C)
TEMP. MASSIMA: Classe 1 (+60 °C)
RESISTENZA ALLA FIAMMA: Autoestinguento
PROVA DEL FILO INCANDESCENTE: "glow wire test" 850 °C
NORME: CEI EN 61386-1, CEI EN 61386-23

Swivel straight fitting for spiral conduits.
Supplied with PG thread fixing nut.

MATERIAL: Fireproof polypropylene
RESISTANCE TO SHOCK: Class 3 (> 2 kg from 10 cm at -5 °C)
MIN. TEMP.: Class 2 (-5 °C)
MAX. TEMP.: Class 1 (+60 °C)
RESISTANCE TO FIRE: Self-extinguishing
GLOW WIRE TEST: pass at 850 °C
STANDARDS: CEI EN 61386-1, CEI EN 61386-23

Grigio RAL 7035 Grey RAL 7035	Nero RAL 9005 Black RAL 9005	Ø Guaina Ø Sheathing	Filetto Thread size	
Articolo - Code	Articolo - Code	mm	DIN 40430	
TP5RGP10	TP5RGPN10	10	PG 9	10/160
TP5RGP12	TP5RGPN12	12	PG 11	10/160
TP5RGP12/13	TP5RGPN12/13	12	PG 13,5	10/160
TP5RGP14	TP5RGPN14	14	PG 13,5	10/100
TP5RGP16	TP5RGPN16	16	PG 11	10/100
TP5RGP16/13	TP5RGPN16/13	16	PG 13,5	10/100
TP5RGP16/16	TP5RGPN16/16	16	PG 16	10/100
TP5RGP20	TP5RGPN20	20	PG 21	10/70
TP5RGP22	TP5RGPN22	22	PG 21	10/60
TP5RGP25	TP5RGPN25	25	PG 29	10/50
TP5RGP28	TP5RGPN28	28	PG 29	10/40
TP5RGP32	TP5RGPN32	32	PG 36	5/20
TP5RGP35	TP5RGPN35	35	PG 36	5/20



IP65

ACCESSORI PER GUAINE SPIRALATE IP65 · RACCORDO GIREVOLE · PASSO GAS · RGG/RGGN
IP65 ACCESSORIES FOR SPIRAL CONDUITS · SWIVEL FITTING · GAS THREAD · RGG/RGGN

Fornito con dado di fissaggio passo GAS.

MATERIALE: Polipropilene ignifugato
RESISTENZA ALL'URTO: Classe 3 (> 2 kg da 10 cm a -5 °C)
TEMP. MINIMA: Classe 2 (-5 °C)
TEMP. MASSIMA: Classe 1 (+60 °C)
RESISTENZA ALLA FIAMMA: Autoestinguente
PROVA DEL FILO INCANDESCENTE: "glow wire test" 850 °C
NORME: CEI EN 61386-1, CEI EN 61386-23

Supplied with GAS thread fixing nut.

MATERIAL: Fireproof polypropylene
RESISTANCE TO SHOCK: Class 3 (> 2 kg from 10 cm at -5 °C)
MIN. TEMP.: Class 2 (-5 °C)
MAX. TEMP.: Class 1 (+60 °C)
RESISTANCE TO FIRE: Self-extinguishing
GLOW WIRE TEST: pass at 850 °C
STANDARDS: CEI EN 61386-1, CEI EN 61386-23

Grigio RAL 7035 <i>Grey RAL 7035</i>	Nero RAL 9005 <i>Black RAL 9005</i>	Ø Guaina <i>Ø Sheathing</i>	Filetto Gas <i>Gas thread</i>	
Articolo - Code	Articolo - Code	mm	ISO 228/1	
TP5RGG10	TP5RGGN10	10	G 1/4"	10/140
TP5RGG12	TP5RGGN12	12	G 3/8"	10/120
TP5RGG14	TP5RGGN14	14	G 1/2"	10/100
TP5RGG16	TP5RGGN16	16	G 1/2"	10/100
TP5RGG20	TP5RGGN20	20	G 3/4"	10/70
TP5RGG22	TP5RGGN22	22	G 3/4"	10/60
TP5RGG25	TP5RGGN25	25	G 1"	10/40
TP5RGG28	TP5RGGN28	28	G 1"	10/40
TP5RGG32	TP5RGGN32	32	G 1"1/4	5/25
TP5RGG35	TP5RGGN35	35	G 1"1/4	5/20
TP5RGG40	TP5RGGN40	40	G 1"1/2	5/20
TP5RGG50	TP5RGGN50	50	G 2"	5/15

IP65





FISSAGGI

FIXINGS

FISSAGGI LEGGERI

LIGHT FIXINGS

Pag. 251

FISSAGGI PESANTI

HEAVY DUTY FIXINGS

Pag. 277

CHIODATURA MANUALE

MANUAL NAILING

Pag. 291

GUIDA RAPIDA FISSAGGI LEGGERI







QUICK GUIDE TO LIGHT FIXINGS

Per facilitare e soprattutto per rendere il fissaggio più rapido e sicuro, la guida rapida fornisce la soluzione a qualsiasi problema o dubbio relativo al fissaggio. I fissaggi leggeri sono versatili e idonei per numerose applicazioni su supporti diversi. Le tabelle tengono conto di una serie di fattori, quali materiali di supporto, carichi applicati, tipologia dell'installazione, tipologie di ancorante, modi di foratura, e profondità di ancoraggio, tutti indispensabili per determinare il corretto tassello o ancorante.

To facilitate and above all to make fixings quicker and safer, the quick guide provides the solution to any problem or doubt related to fixing. Light fixings are versatile and suitable for several applications on different supports. The tables take into account a number of factors, including support materials, applied loads, type of installation, types of anchor, drilling methods, and anchoring depth, all essential for determining the correct anchor or dowel.

TIPOLOGIA DI MATERIALI

TYPE OF MATERIALS

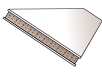
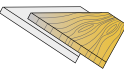
COMPATTI SOLID			FORATI PERFORATED		A BASSA RESISTENZA LOW RESISTANCE		
Mattoni pieni Solid bricks	Calcestruzzo Concrete	Pietra naturale Natural stone	Mattone forato Perforated brick	Blocchi forati Perforated blocks	Calcestruzzo cellulare Cellular concrete	Cartongesso Plasterboard	Pannelli/lastre Panels/slabs
							

UNIVERSALI
UNIVERSAL

pag.

 Super-V EVO	●	●	●	●	●	●	○	○	253
 TNU	●	●	●	●	●	●	○	○	258
 TN	●	●	●	●	●	●	○	○	260
 TM	●	●	●	○	○				263

PER SUPPORTI VUOTI
FOR HOLLOW MATERIALS

 TNV	○	○	○	●	●	●	●	○	266
 AG				●	○		●	●	268
 AM				●	○		●	●	270

CARTONGESSO
PLASTERBOARD

 VP							●		273
 VM							●		275

 Applicazione idonea
Suitable application

 Parzialmente indicato
Partially suitable application

TASSELLI UNIVERSALI SUPER-V EVO

SUPER-V EVO UNIVERSAL WALL PLUGS

L'innovativo tassello in nylon **Super-V EVO**, grazie alla sua capacità di adattarsi alle diverse tipologie di materiali, consente di ottenere valori di tenuta estremamente elevati in perfetta sicurezza. Il particolare profilo interno e il tecnopolimero utilizzato consentono l'impiego di viti per legno, per truciolari e autofilettanti.

Il design è stato accuratamente studiato allo scopo di evitare che in fase di installazione il tassello penetri troppo o ruoti all'interno del foro.

Il tassello **Super-V EVO** è corredato di una vasta gamma di viti con filettatura per truciolare, di forme e dimensioni diverse, per risolvere qualsiasi problema di fissaggio nei diversi campi di utilizzo e per garantire prestazioni altamente affidabili.

Super V EVO

*Thanks to its ability to adapt to different types of materials, the innovative **Super-V EVO** nylon plug allows extremely high holding with all-around security.*

The particular inner profile and the technopolymer used allows the use of wood, chipboard and self-tapping screws.

The design has been thoroughly engineered to prevent the plug from penetrating too much or rotating inside the hole during installation.

*The **Super-V EVO** plug comes complete with a wide range of screws for chipboard, in different shapes and sizes, to solve any fixing issues in the various areas of use and to ensure highly reliable performance.*

Materiale tassello:

poliammide ad alta resistenza, colore grigio

Materiale vite: acciaio zincato

Tipo di installazione: non passante

Plug material:

high resistance grey polyamide

Screws material: galvanized steel

Type of installation: non-through

SEQUENZA DI FISSAGGIO • FIXING STEPS

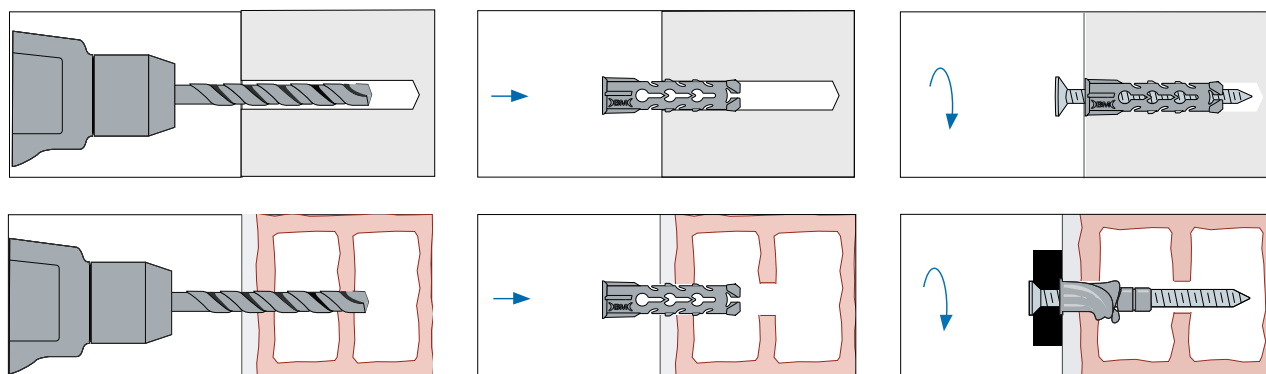

TASSELLO IN NYLON
 NYLON WALL PLUG

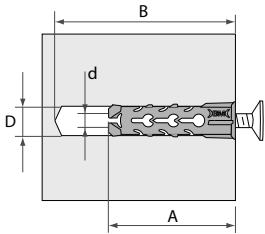

Articolo Code	D	A	B	d	
F0001	5	25	35	3 ÷ 4	
F0002	6	30	40	4 ÷ 5	100/4000
F0003	8	40	50	4,5 ÷ 6	
F0004	10	50	70	6 ÷ 7	50/2000
F0005	12	60	80	7 ÷ 8	25/1000



CON VITE A TESTA SVASATA PIANA PZ
 WITH FLAT COUNTERSUNK HEAD PZ SCREW

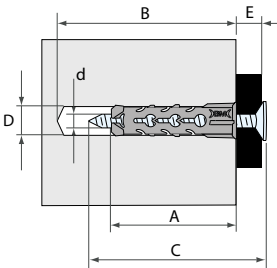

Articolo Code	D	A	B	E max	d x C	
F0011	5	25	35	5	4 x 30	100/3000
F0012	6	30	40	10	4,5 x 40	
F0013	8	40	50	10	5 x 50	50/1500
F0014	10	50	70	10	6 x 60	25/750



CON VITE A TESTA CILINDRICA FLANGIATA PH
 WITH CYLINDRIC FLANGED HEAD PH SCREW

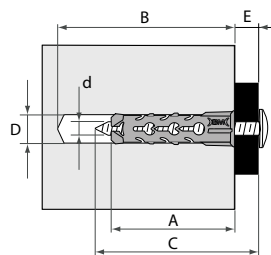

Articolo Code	D	A	B	d x C	E max	
F0021	5	25	35	4 x 30	5	100/3000
F0022	6	30	40	4,5 x 40	10	
F0023	8	40	50	5 x 50	10	50/1500



CON VITE A TESTA ESAGONALE
WITH HEXAGONAL HEAD SCREW

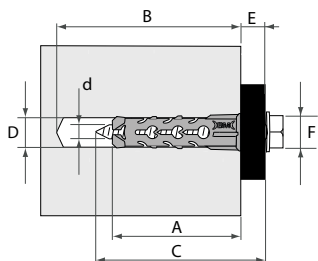

Articolo Code	D	A	B	d x C	E max	F
F0073	8	40	50	5,5 x 45	5	10
F0074	10	50	65	6,5 x 60	10	10
F0075	12	60	75	7,5 x 70	10	13

Super **EVO**

CON OCCHIOLO APERTO
WITH ROUND HOOK

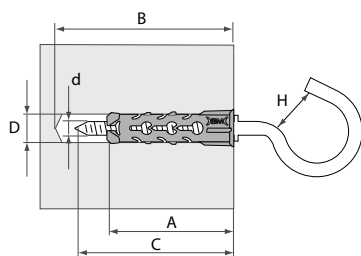

Articolo Code	D	A	B	d x C	H
F0032	6	30	40	4,5 x 35	10

Super **EVO**

CON OCCHIOLO CHIUSO
WITH EYE HOOK

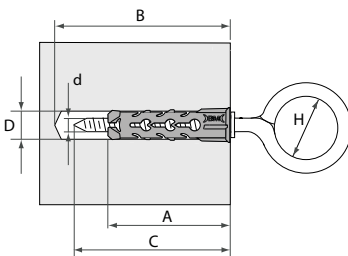

Articolo Code	D	A	B	d x C	H
F0052	6	30	40	4,5 x 35	13

Super **EVO**

CON GANCIO CORTO
WITH SHORT HOOK

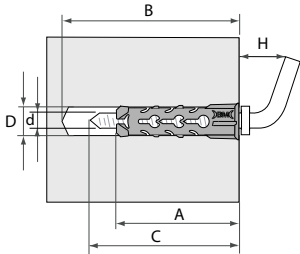

Articolo Code						
	D	A	B	d x C	H	
F0062	6	30	40	4,5 x 35	10	25/750

Super **EVO**

CON GANCIO MEDIO
WITH L-HOOK

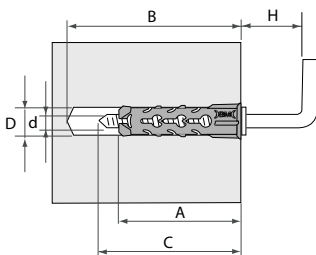

Articolo Code						
	D	A	B	d x C	H	
F0042	6	30	40	4,5 x 35	14	25/750

Super **EVO**

CON VITE A TESTA FILETTATA
WITH THREADED HEAD SCREW

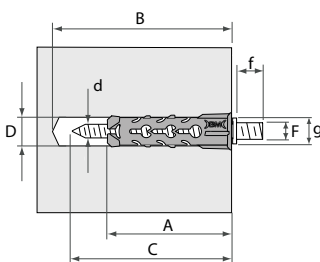

Articolo Code								
	D	A	B	d x C	g	F	f	
F0092	6	30	40	4,5 x 35	8,5	M6	6	25/750
F0093	8	40	50	5 x 45	11	M8	8	

Super **EVO**

ASSORTIMENTI · KIT 400 TASSELLI CON VITE A TESTA SVASATA PIANA PZ
ASSORTMENTS · 400 PLUGS WITH FLAT COUNTERSUNK HEAD PZ SCREW



Articolo Code	D	A	B	d x C	E max	
F9942	5	25	35	4 x 30	5	1/10
F9940	6	30	40	4,5 x 40	10	

Super EVO

ESPOSITORE PV
IN-STORE DISPLAY UNIT



Articolo Code	Descrizione Description
F9941	Espositore punto vendita. Capacità 32 kit. <i>In-store display unit. 32 kit capacity.</i>

Super EVO

TASSELLI UNIVERSALI TNU UNIVERSAL WALL PLUGS TNU

È un tassello universale in nylon che assicura un eccellente ancoraggio, specialmente nelle intercapedini dei materiali vuoti. La particolare forma del tassello garantisce la perfetta tenuta grazie alla corretta espansione e all'apertura a ombrello. Le alette laterali e lo speciale collare impediscono al tassello di ruotare sul proprio asse, mentre l'apertura longitudinale assicura un'ottima tenuta sia nei materiali pieni, per espansione, sia nelle intercapedini grazie alla flessione della parte centrale. Il profilo interno del tassello consente una rapida presa alla parte terminale della vite, e di conseguenza un'espansione immediata.

TNU

It is a universal nylon wall plug that provides excellent anchorage especially in hollow materials. The special shape of the wall plug ensures perfect hold thanks to the correct expansion and the umbrella-like opening. The side fins and the special collar prevent the wall plug from rotating on its axis while the lengthwise opening ensures excellent hold both in solid materials by expansion and in hollow spaces due to the bending of the central part. The internal profile of the plug allows the end of the screw to grip quickly, causing an immediate expansion.

Materiale tassello:
nylon ad alta resistenza, colore grigio
Materiale vite: acciaio zincato
Tipo di installazione: non passante

Plug material:
high resistance grey nylon
Screws material: galvanized steel
Type of installation: non-through

SEQUENZA DI FISSAGGIO • FIXING STEPS

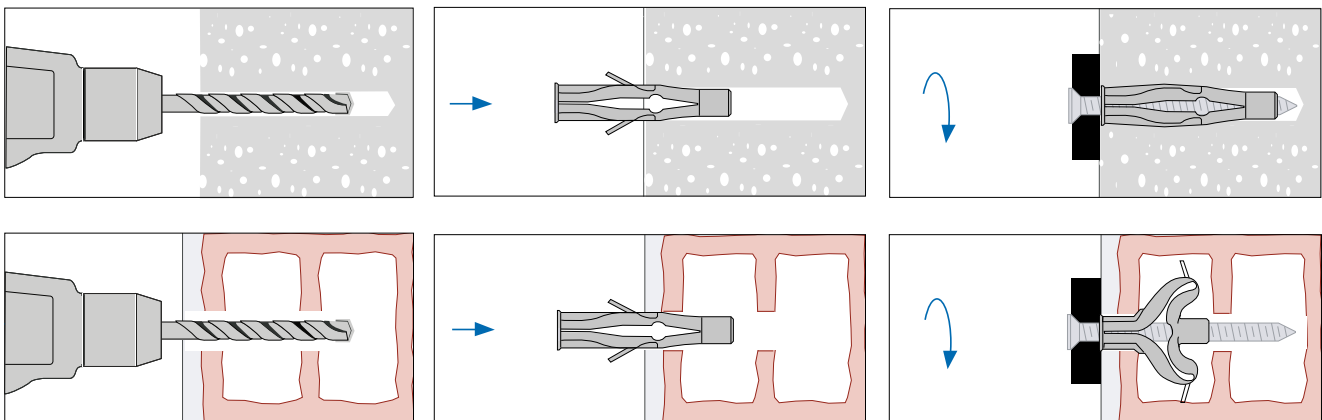

TASSELLO IN NYLON
 NYLON WALL PLUG

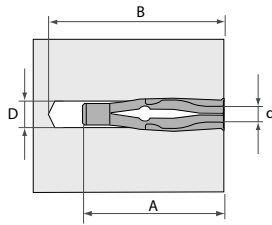

Articolo Code	D	A	B	d	
F0201	6	35	50	3,5 ÷ 4	100/5000
F0202	8	50	60	4 ÷ 5	100/10000
F0203	10	60	75	5 ÷ 6	100/1200

TNU

CON VITE A TESTA SVASATA PIANA PZ
 WITH FLAT COUNTERSUNK HEAD PZ SCREW

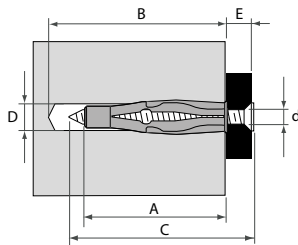
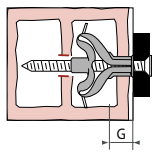

Articolo Code	D	A	B	d x C	E max	G min	
F0211	6	35	50	3,5 x 45	10	5	100/2000
F0212	8	50	60	4,5 x 60	10	10	
F0213	10	60	75	6 x 80	10	10	100/1000

TNU

TASSELLI UNIVERSALI TN UNIVERSAL WALL PLUGS TN

Progettati per fissaggi leggeri, i tasselli universali TN sono caratterizzati da una vasta gamma di accessori premontati in acciaio zincato. La particolare forma del tassello, dotato di alette laterali che ne impediscono la rotazione, garantisce l'efficacia dell'espansione.

Il cono in ottone che viene richiamato avvitando la vite ne determina l'espansione. Le aperture longitudinali permettono un'aderenza ottimale anche in caso di materiali non compatti.

Designed for lightweight fixings, universal TN wall plugs feature a wide range of pre-assembled galvanized steel accessories. The particular shape of the plug, provided with side fins that prevent rotation, guarantees an effective expansion. The brass cone that is drawn in by screwing the screw determines the expansion. The lengthwise openings allow for optimal adhesion even with hollow materials.

Materiale tassello:

nylon ad alta resistenza, colore grigio

Materiale cono: ottone

Materiale vite: acciaio zincato

Tipo di installazione: non passante

Plug material:

high resistance grey nylon

Cone material: brass

Screws material: galvanized steel

Type of installation: non-through

SEQUENZA DI FISSAGGIO • FIXING STEPS

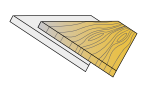
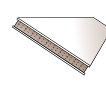
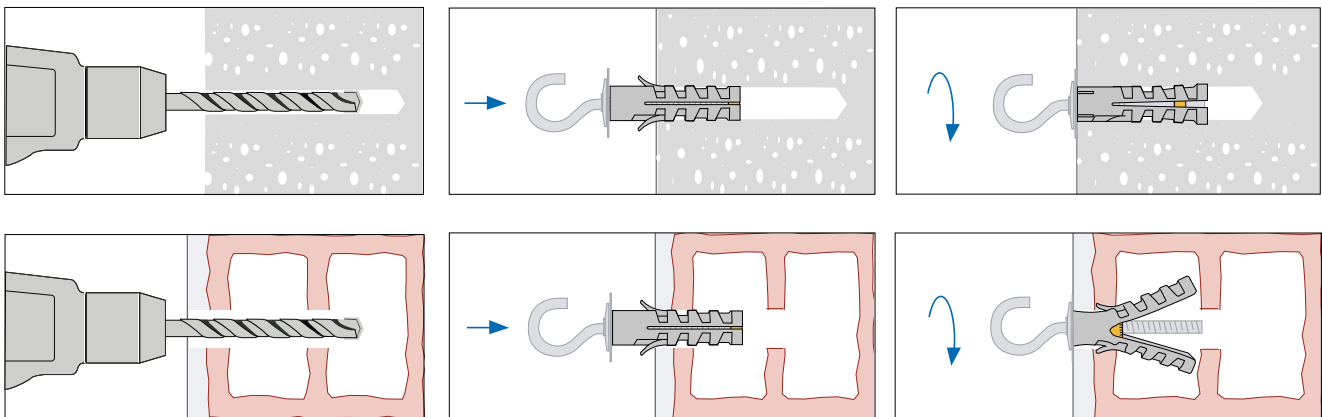

CON VITE T.S.C. TAGLIO COMBINATO
 WITH RAISED HEAD SCREW

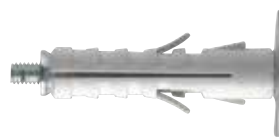
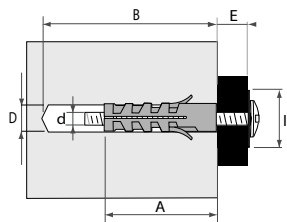

Articolo Code

	D	A	B	d	I	E max	
F0311	9	40	50	M4	20	10	100/1000
F0312	12	45	55	M5	24	10	100/800

TN

CON OCCHIOLO APERTO
 WITH ROUND HOOK

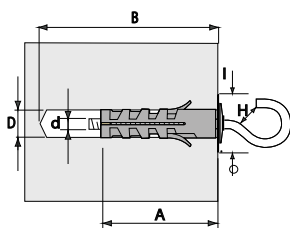

Articolo Code

	D	A	B	d	I	H	
F0331	9	40	50	M4	20	8	100/800
F0332	12	45	55	M5	24	8,8	50/500

TN

CON OCCHIOLO CHIUSO
 WITH EYE HOOK

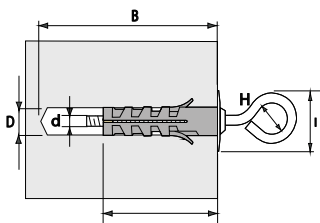

Articolo Code

	D	A	B	d	I	H	
F0351	9	40	50	M4	20	13	100/800
F0352	12	45	55	M5	24	14	50/500

TN

CON GANCIO CORTO
WITH SHORT HOOK

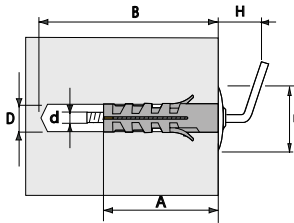

Articolo Code	D	A	B	d	I	H	
F0361	9	40	50	M4	20	10	100/800
F0362	12	45	55	M5	24	12	

TN

CON GANCIO MEDIO
WITH L-HOOK

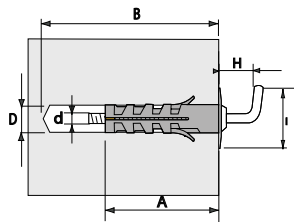

Articolo Code	D	A	B	d	I	H	
F0341	9	40	50	M4	20	14	100/800
F0342	12	45	55	M5	24	16	

TN

CON DOPPIO DADO
WITH DOUBLE NUT

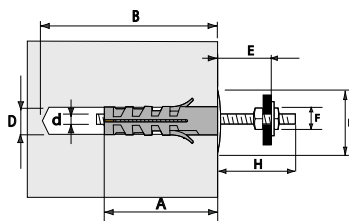

Articolo Code	D	A	B	d	I	E max	H	F	
F0381	9	40	50	M4	20	35	35	7	100/800
F0382	12	45	55	M5	24	40	40	8	50/400

TN

ANCORANTI TM

HEAVY DUTY TM ANCHORS

Ideali per fissaggi leggeri, gli ancoranti TM sono caratterizzati da una vasta gamma di accessori premontati in acciaio zincato. Il cono in ottone che viene richiamato avvitando la vite ne determina l'espansione, mentre le alette laterali ne impediscono la rotazione. L'efficacia dell'espansione è garantita dalle schermature del tassello.

Designed for lightweight fixings, heavy duty TM anchors feature a wide range of pre-assembled galvanized steel accessories. The brass cone that is drawn in by screwing the screw determines the expansion of the anchor, while side fins prevent rotation. The shielding of the plug guarantees an effective expansion.

Materiale tassello e viti: acciaio zincato

Materiale cono: ottone

Tipo di installazione: non passante

Plug and screw material: galvanized steel

Cone material: brass

Type of installation: non-through

SEQUENZA DI FISSAGGIO • FIXING STEPS

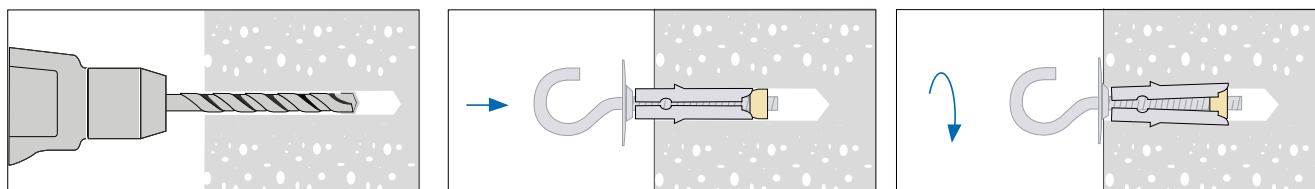

CON VITE T.S.C. TAGLIO COMBINATO
 WITH RAISED HEAD SCREW

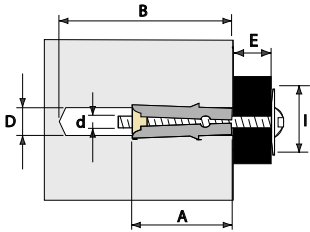

Articolo Code	D	A	B	d	I	E max	
F0411	8	40	50	M4	20	10	100/1000
F0412	9	45	55	M5	24	10	100/800

TM

CON OCCHIOLO APERTO
 WITH ROUND HOOK

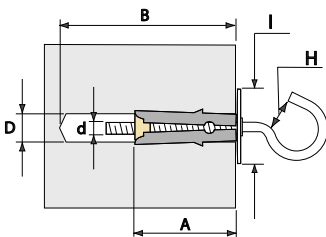

Articolo Code	D	A	B	d	I	H	
F0431	8	40	50	M4	20	8	100/800
F0432	9	45	55	M5	24	8,5	50/500

TM

CON OCCHIOLO CHIUSO
 WITH EYE HOOK

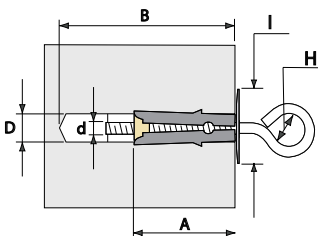

Articolo Code	D	A	B	d	I	H	
F0451	8	40	50	M4	20	13	100/800
F0452	9	45	55	M5	24	14	50/500

TM

CON GANCIO CORTO
WITH SHORT HOOK

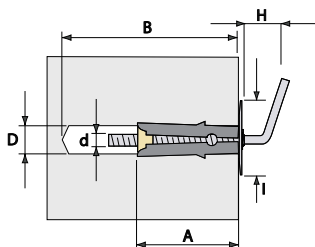

Articolo Code

	D	A	B	d	I	H	
F0461	8	40	50	M4	20	9	100/800
F0462	9	45	55	M5	24	10	100/100

TM

CON GANCIO MEDIO
WITH L-HOOK

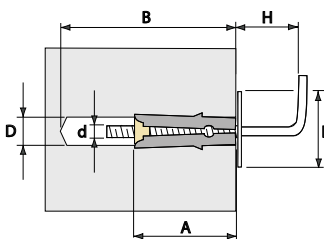

Articolo Code

	D	A	B	d	I	H	
F0441	8	40	50	M4	20	12	100/800
F0442	9	45	55	M5	24	15	

TM

CON DOPPIO DADO
WITH DOUBLE NUT

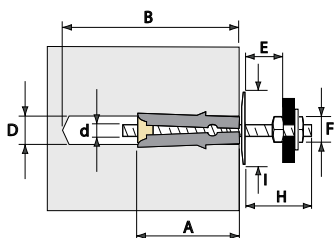

Articolo Code

	D	A	B	d	I	E max	H	F	
F0481	8	40	50	M4	20	25	35	7	100/800
F0482	9	45	55	M5	24	30	40	8	50/400

TM

TASSELLI PER SUPPORTI VUOTI TNV

TNV WALL PLUGS FOR HOLLOW MATERIALS

I tasselli per supporti vuoti TNV sono appositamente studiati per garantire un eccellente ancoraggio nelle intercapedini dei materiali vuoti.

La forma del tassello produce una particolare deformazione che garantisce una perfetta tenuta.

Le alette laterali e lo speciale collare impediscono al tassello di ruotare sul proprio asse.

TNV wall plugs for hollow materials are specially designed to guarantee an excellent anchorage in the dry spaces of hollow materials.

The shape of the wall plug produces a special deformation that ensures a perfect hold.

The lateral fins and the special collar prevent the plug from rotating on its own axis.

Materiale tassello:

nylon ad alta resistenza, colore grigio

Materiale vite: acciaio zincato

Tipo di installazione: non passante

Plug material:

high resistance grey nylon

Screws material: galvanized steel

Type of installation: non-through

SEQUENZA DI FISSAGGIO • FIXING STEPS

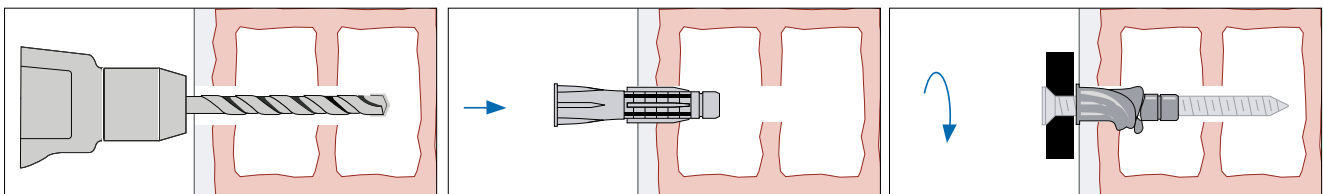

TASSELLO IN NYLON
 NYLON WALL PLUG

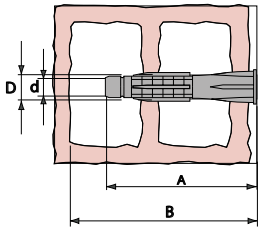

Articolo Code	D	A	B	d	
F0101	6	36	55	3,5 ÷ 4	100/3600
F0102	8	50	65	4,5 ÷ 5	100/2400
F0103	10	60	75	5	100/1200

TNV

CON VITE A TESTA SVASATA PIANA PZ
 WITH FLAT COUNTERSUNK HEAD PZ SCREW

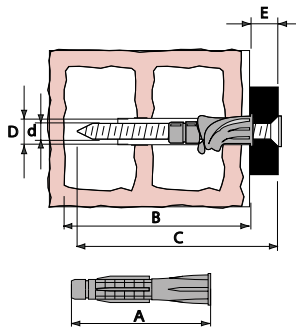

Articolo Code	D	A	B	d x C	E	
F0111	6	36	55	3,5 x 50	5	100/2400
F0112	8	50	65	4,5 x 50	5	100/1200
F0113	10	60	75	5 x 70	5	100/900

TNV

ANCORE A GRAVITÀ AG

AG GRAVITY TOGGLE BOLTS

L'ancora a gravità AG è provvista di una traversina ribaltabile che garantisce un'ottima tenuta in verticale. È ideale per fissaggi leggeri e per materiali forati con cavità tecniche poco profonde. La barra filettata consente la regolazione della profondità, bilanciando eventuali differenze di spessore nei muri. Il particolare meccanismo con la traversina ribaltabile ne impedisce lo sgancio accidentale.

AG gravity toggle anchor is equipped with a hinged bearing element that guarantees an excellent vertical hold. It is ideal for light fixings and perforated materials with shallow technical cavities. The threaded rod allows for depth adjustment, balancing any differences in the walls' thickness. The unique mechanism with the hinged bearing element prevents accidental release.

Materiale: acciaio zincato
Tipo di installazione: passante

Material: galvanized steel
Type of installation: through

SEQUENZA DI FISSAGGIO • FIXING STEPS

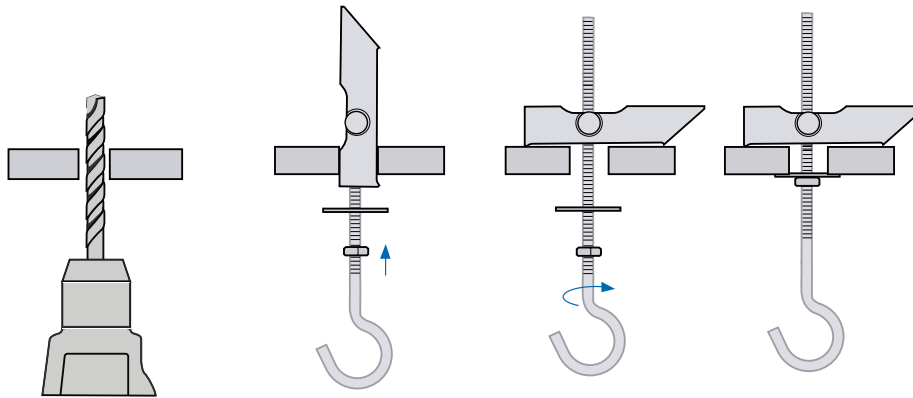

CON OCCHIOLO APERTO
WITH ROUND HOOK

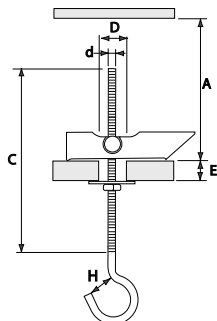

Articolo Code	D	d x C	E max	H	A min	
F1136	16	M6 x 70	31	12	67	100/100

AG

CON BARRA FILETTATA E DOPPIO DADO
WITH THREADED ROD AND DOUBLE NUT

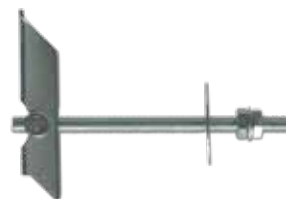
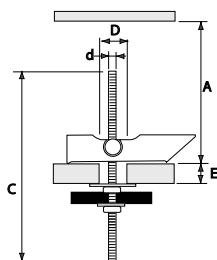

Articolo Code	D	d x C	E max	A min	
F1186	16	M6 x 100	31	67	100/100

AG

ANCORE A MOLLA AM

AM SPING TOGGLES

L'ancora a molla AM è ideale per fissaggi leggeri in verticale. Specifica per materiali forati con cavità tecniche poco profonde, è dotata di una barra filettata che consente la regolazione della profondità, bilanciando eventuali differenze di spessore dei muri. Il particolare meccanismo a molla ne impedisce lo sgancio accidentale.

The AM spring toggle is ideal for vertical light fixings and for perforated materials with shallow technical cavities. The threaded rod allows for depth adjustment, balancing any differences in the walls' thickness. The unique spring mechanism prevents accidental release.

Materiale: acciaio zincato
Tipo di installazione: non passante

Material: galvanized steel
Type of installation: non-through

SEQUENZA DI FISSAGGIO · FIXING STEPS

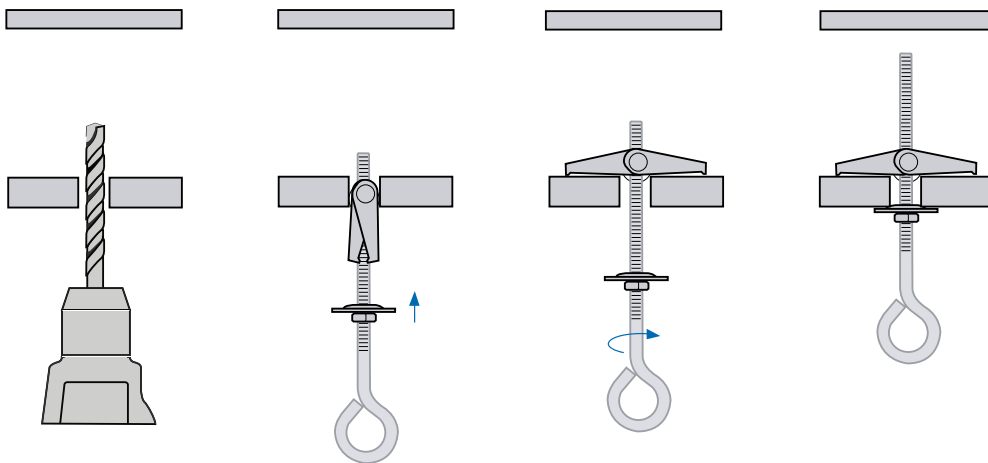

CON VITE A TESTA SVASATA PH
 WITH COUNTERSUNK HEAD PH SCREW

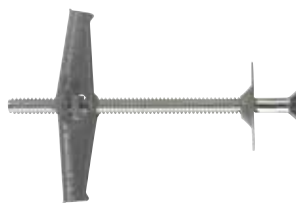
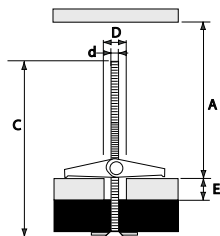

Articolo Code	D	d x C	E max	A min	
F1014	14	M4 x 90	30	34	100/100

AM

CON OCCHIOLO APERTO
 WITH ROUND HOOK

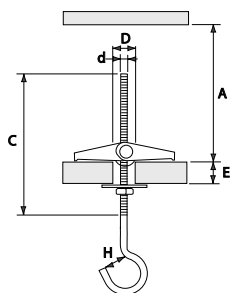

Articolo Code	D	d x C	E max	H	A min	
F1034	14	M4 x 65	30	14	34	100/100

AM

CON OCCHIOLO CHIUSO
WITH EYE HOOK

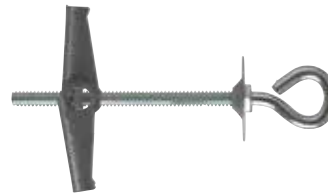
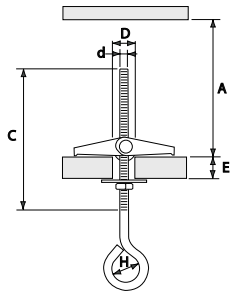

Articolo Code	D	d x C	E max	A min	H	
F1054	14	M4 x 65	30	34	14	100/100

AM

CON BARRA FILETTATA E DOPPIO DADO
WITH THREADED ROD AND DOUBLE NUT

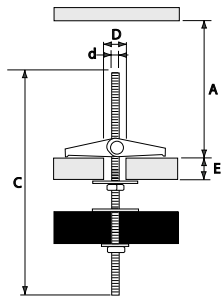

Articolo Code	D	d x C	A min	E max	
F1084	14	M4 x 95	34	30	100/100

AM

TASSELLO PER CARTONGESSO VP

VP PLASTERBOARD ANCHOR

Il tassello VP in poliammide è ideale per fissaggi leggeri su cartongesso.
 Grazie alle ridotte dimensioni non ha bisogno di grandi spazi vuoti sul retro della parete di cartongesso.
 Il tassello VP non è adatto per fissaggi su pannelli di fibrocemento e su pannelli di cartongesso con rivestimenti sintetici.
 Per applicazioni su pannelli di spessore superiore a 15 mm è necessario fare un pre-foro.



*VP polyamide anchors are ideal for light fixings on plasterboard.
 Thanks to their small size, there is no need for a large air space behind the plasterboard wall.
 It is not suitable for fixings on fibre-cement panels and on plasterboard with synthetic coatings.
 For applications on panels over 15 mm thick, you need to drill a pilot hole.*

Materiale tassello: poliammide ad alta resistenza

Materiale vite: acciaio zincato

Tipo di installazione: non passante

Plug material: high resistance polyamide

Screws material: galvanized steel

Type of installation: non-through

SEQUENZA DI FISSAGGIO • FIXING STEPS

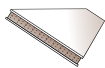
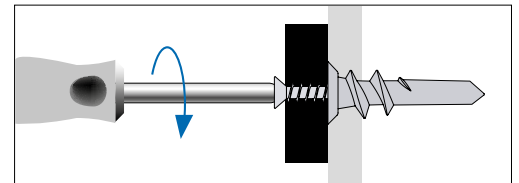
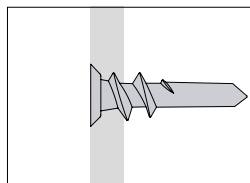
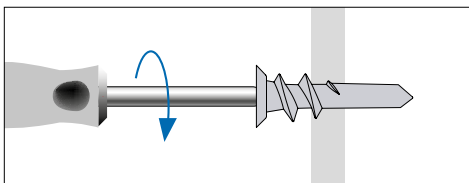

CON VITE A TESTA SVASATA PIANA PZ
WITH FLAT COUNTERSUNK HEAD PZ SCREW

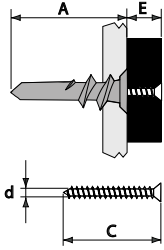

Articolo Code	A	d x C	E max	
F1311	33	4,5 x 35	12	100/2000

VP

TASSELLO PER CARTONGESSO VM

VM PLASTERBOARD ANCHOR

Il tassello VM in metallo è ideale per fissaggi su pannelli e lastre in cartongesso. Grazie alle ridotte dimensioni non ha bisogno di grandi spazi vuoti sul retro della parete di cartongesso. Il tassello VM non è adatto per fissaggi su pannelli di fibrocemento e su pannelli di cartongesso con rivestimenti sintetici. Per applicazioni su pannelli di spessore superiore a 15 mm è necessario fare un pre-foro.

The VM metal anchor is ideal for fixings on plasterboard panels and sheets. Thanks to its small size, there is no need for a large air space behind the plasterboard wall. It is not suitable for fixings on fibre-cement panels and on plasterboard with synthetic coatings. For applications on panels over 15 mm thick, you need to drill a pilot hole.

Materiale tassello: zama

Materiale vite: acciaio zincato.

Tipo di installazione: non passante

Plug material: zinc alloy

Screws material: galvanized steel

Type of installation: non-through

SEQUENZA DI FISSAGGIO • FIXING STEPS

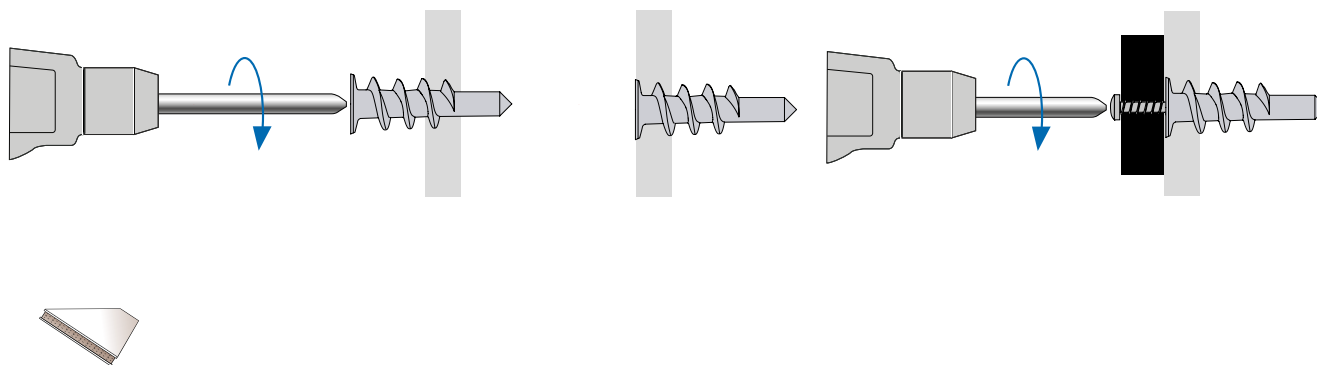

CON VITE A TESTA CILINDRICA PZ
WITH FLAT HEAD PZ SCREW

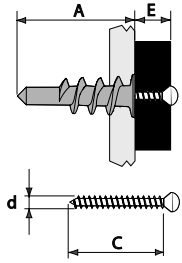

Articolo Code	A	d x C	E max	
F1411	38	4,5 x 30	12	100/2000

VM

GUIDA RAPIDA FISSAGGI PESANTI

QUICK GUIDE TO HEAVY DUTY FIXINGS

Per facilitare e soprattutto per rendere il fissaggio più rapido e sicuro, la guida rapida fornisce la soluzione a qualsiasi problema o dubbio relativo al fissaggio. I fissaggi pesanti sono indicati per materiali compatti quali mattoni pieni, calcestruzzo e pietra naturale. Le tabelle tengono conto dei materiali di supporto, e della modalità di installazione.

To facilitate and above all to make fixing quicker and safer, the quick guide provides the solution to any problem or doubt related to fixing. Heavy fixings are suitable for compact materials such as solid bricks, concrete and natural stone. The tables take into account support materials, and how to install them.

TIPOLOGIA DI MATERIALI

TYPE OF MATERIALS

COMPATTI · SOLID MATERIALS

Mattoni pieni
Solid bricks



Calcestruzzo
Concrete



Pietra naturale
Natural stone



PASSANTI

THROUGH FIXINGS



pag.



TMP



278



TPP



280

NON PASSANTI

NON-THROUGH



TMN



282



TPN



285



Applicazione idonea
Suitable application



Parzialmente indicato
Partially suitable application

ANCORANTE TMP

TMP SLEEVE ANCHOR

Ancorante in acciaio per fissaggi pesanti di tipo passante. Studiato per una molteplicità di utilizzi consente un'elevata velocità di applicazione ed è particolarmente adatto per il fissaggio in materiali edili compatti. È ideale per carpenteria leggera, telai, profili e serramenti. La rondella larga garantisce una migliore distribuzione delle forze di serraggio.

TMP

Steel sleeve anchor for heavy duty through fixings. Designed for multiple uses, it offers high application speed and is particularly suitable for fixings in solid construction materials. It is ideal for light carpentry, frames, profiles and doors. The large washer guarantees a better distribution of the tightening forces.

Materiale: acciaio zincato
Tipo di installazione: passante

Material: galvanized steel
Type of installation: through

SEQUENZA DI FISSAGGIO · FIXING STEPS

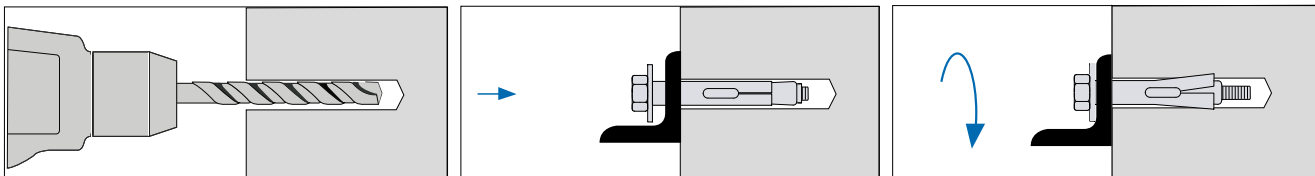

CON VITE A TESTA ESAGONALE 6.8
 WITH HEXAGONAL HEAD 6.8 SCREW

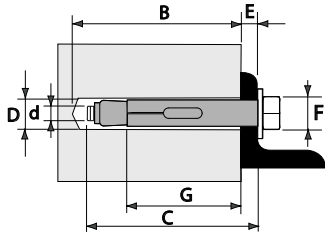

Articolo Code	D	B	d x C	E max	F	G min	
F3114	8	65	M6 x 65	15	10	40	100/1000
F3116	8	90	M6 x 90	40	10	40	150/900
F3126	10	65	M8 x 65	10	13	45	50/500
F3128	10	90	M8 x 90	35	13	45	50/300
F3137	12	75	M10 x 75	10	17	50	50/300
F3131	12	115	M10 x 115	50	17	50	25/150

TMP

ANCORANTE TPP

TPP ANCHOR BOLTS

Ancorante in acciaio per fissaggi pesanti di tipo passante. È dotato di una fascetta di espansione, di un dado e di una rondella. L'ancorante TPP è il fissaggio passante ideale per carpenteria metallica. La profondità di inserimento può variare a seconda delle esigenze. La filettatura lunga rende il tassello TPP adatto per diversi spessori. La geometria della fascetta e della zona di espansione rendono possibile un fissaggio sicuro su calcestruzzo.

TPP

Steel anchor bolt for heavy duty through fixings. It comes with an expansion strap, a nut and a washer. The TPP anchor bolt is the ideal through fixing for metallic carpentry. The depth of insertion may vary depending on the needs. The long thread makes the TPP plug suitable for different thicknesses. The shape of the strap and the expansion area enable steady fixings on concrete.

Materiale: acciaio zincato
Tipo di installazione: passante

Material: galvanized steel
Type of installation: through

SEQUENZA DI FISSAGGIO · FIXING STEPS

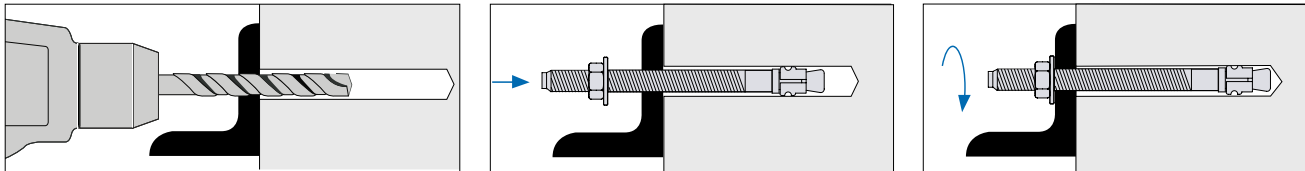

PASSANTE IN ACCIAIO CON DADO E RONDELLA
 STEEL ANCHOR BOLT WITH NUT AND WASHER

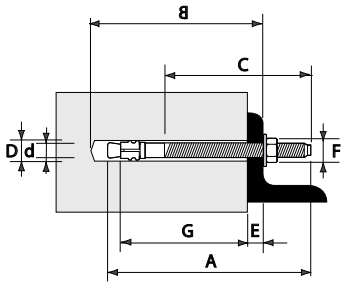

Articolo Code	D	A	B	d x C	E	F	G	
F8003	8	75	75	M8 x 45	9/22	13	48/35	50/50
F8004	8	100	100	M8 x 70	34/47	13	48/35	100/100
F8005	10	75	75	M10 x 35	3/11	17	50/42	
F8006	10	90	90	M10 x 45	18/26	17	50/42	
F8007	10	120	120	M10 x 80	48/56	17	50/42	25/25
F8008	12	95	95	M12 x 40	7/17	19	70/50	
F8009	12	110	110	M12 x 55	12/32	19	70/50	50/50
F8010	12	140	140	M12 x 90	52/62	19	70/50	20/20
F8011	16	125	125	M16 x 75	6/26	24	87/64	25/25
F8012	16	150	150	M16 x 100	31/51	24	84/64	10/10

TPP

ANCORANTI TMN

TMN HEAVY DUTY ANCHORS

È un tassello con 3 settori di espansione, interamente in acciaio, dotato di alette antirotazione e bugnature di aggrappo per assicurare una perfetta aderenza alle pareti del foro.

Il dado conico di riscontro è protetto da un tappo in materiale plastico per evitare che i detriti di foratura ne compromettano la filettatura interna.

È corredato di una vasta gamma di viti di diverse forme e dimensioni, che risolvono tutti i problemi di fissaggio nei molteplici campi d'utilizzo, assicurando prestazioni altamente affidabili.

This 100% steel anchor has 3 expansion areas and comes with anti-rotation fins and gripping ribs to ensure perfect adherence to the walls of the hole. The conical nut is protected by a plastic cover to prevent the drilling debris from damaging the internal thread.

It comes complete with a wide range of screws in different shapes and sizes, which solve all fixing issues in any area of use, ensuring highly reliable performance.

Materiale: acciaio zincato
Tipo di installazione: non passante

Material: galvanized steel
Type of installation: non-through

SEQUENZA DI FISSAGGIO · FIXING STEPS

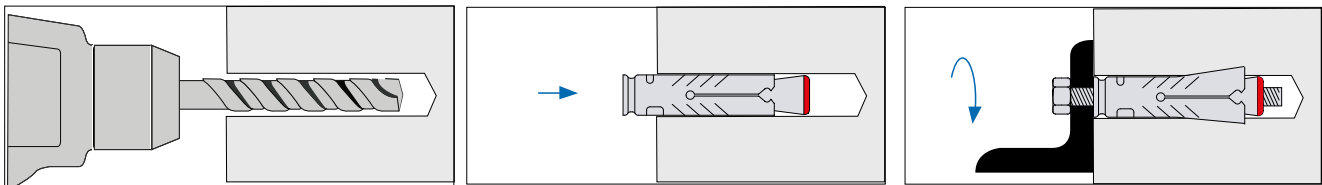

ANCORANTE IN ACCIAIO STEEL ANCHOR

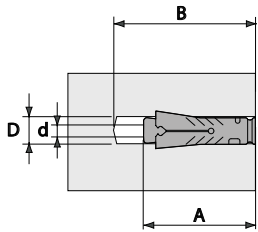

Articolo Code	D	A	B	d	
F2001	10	45	60	M6	100/100
F2002	12	50	65	M8	
F2003	15	60	80	M10	50/50
F2004	18	74	100	M12	25/25

TMN

CON VITE A TESTA ESAGONALE 8.8 WITH HEXAGONAL HEAD 8.8 SCREW

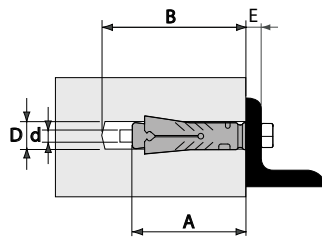

Articolo Code	D	A	B	d x C	E max	F	
F2011	10	45	60	M6 x 55	5	10	50/50
F2012	12	50	65	M8 x 60	5	13	
F2013	15	60	90	M10 x 85	10	17	
F2014	18	74	115	M12 x 105	20	19	15/15

TMN

CON GANCIO 5.8 WITH 5.8 HOOK

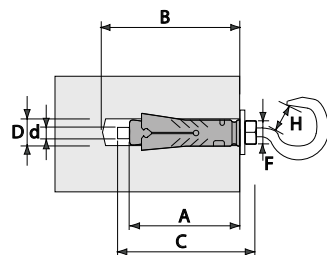

Articolo Code	D	A	B	d x C	H	F	
F2031	10	45	60	M6 x 55	8	10	50/50
F2032	12	50	65	M8 x 60	10	13	25/25
F2033	15	60	80	M10 x 73	12,5	17	15/15
F2034	18	74	100	M12 x 90	16	19	10/10

TMN

CON OCCHIOLO 5.8
WITH 5.8 EYE HOOK

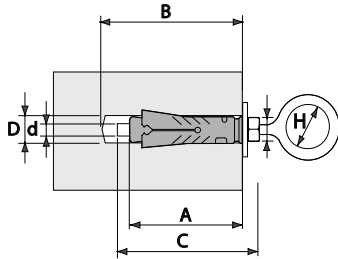

Articolo Code	D	A	B	d x C	H	F	
F2051	10	45	60	M6 x 55	10	10	50/50
F2052	12	50	65	M8 x 60	11	13	25/25
F2053	15	60	80	M10 x 73	14,5	17	20/20
F2054	18	74	100	M12 x 90	17	19	10/10

TMN

CON BARRA FILETTATA
WITH THREADED ROD

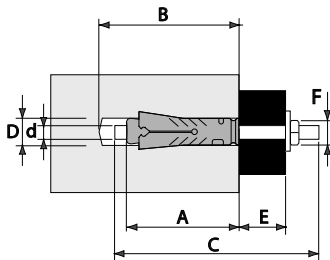

Articolo Code	D	A	B	d x C	E max	F	
F2081	10	45	65	M6 x 70	5	10	100/100
F2082	12	50	80	M8 x 85	10	13	25/25
F2083	15	60	100	M10 x 105	20	17	50/50
F2084	18	74	125	M12 x 130	25	19	25/25

TMN

ANCORANTI TPN

TPN HEAVY DUTY ANCHORS

È un ancorante in acciaio per fissaggi pesanti. Caratterizzato da due elementi in acciaio e dotato di alette laterali, è completato da un cono di espansione. È corredato di una vasta gamma di viti di diverse forme e dimensioni, che risolvono tutti i problemi di fissaggio nei molteplici campi d'utilizzo, assicurando prestazioni altamente affidabili. Garantisce una tenuta ideale grazie alle alette laterali che evitano la rotazione durante l'espansione. La filettatura del cono di espansione è protetta dalla polvere da un tappo in materiale plastico.

TPN

Steel anchors for heavy duty fixings. Featuring two steel elements and equipped with side fins, it is complemented by an expansion cone. It comes with a wide range of screws in different shapes and sizes, which solve all fixing issues in any area of use, ensuring highly reliable performance.

Preventing the anchor from turning during the expansion, the side fins guarantee a perfect hold.

A plastic cover protects from dust the thread of the expansion cone.

Materiale: acciaio

Tipo di installazione: non passante

Material: steel

Type of installation: non-through

SEQUENZA DI FISSAGGIO • FIXING STEPS

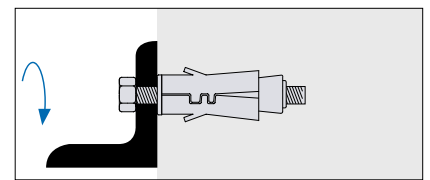
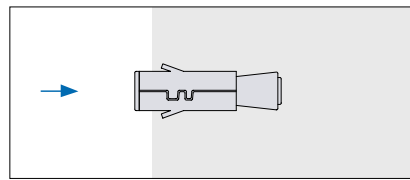
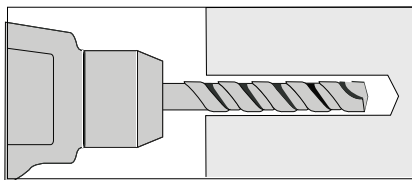

ANCORANTE IN ACCIAIO
STEEL ANCHOR

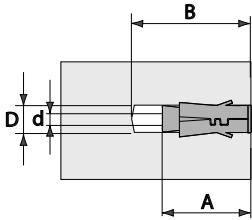

Articolo Code	D	A	B	d	
F7001	12	45	60	M6	100/100
F7002	14	50	65	M8	50/50
F7003	16	60	80	M10	
F7004	20	75	95	M12	25/25

TPN

CON VITE A TESTA ESAGONALE 8.8 E RONDELLA MAGGIORATA
WITH HEXAGONAL HEAD 8.8 SCREW AND LARGE WASHER

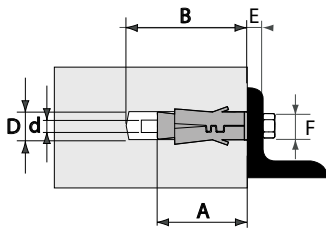

Articolo Code	D	A	B	d x C	E max	F	
F7011	12	45	60	M6 x 50	10	10	50/50
F7012	14	50	65	M8 x 60	10	13	25/25
F7013	16	60	85	M10 x 80	20	17	20/20
F7014	20	75	95	M12 x 90	20	19	10/10

TPN

CON GANCIO 5.8 E RONDELLA MAGGIORATA
WITH 5.8 HOOK AND LARGE WASHER

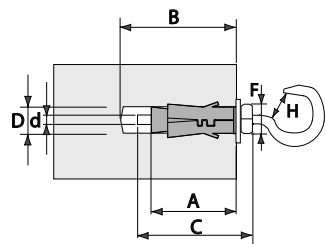

Articolo Code	D	A	B	d x C	H	F	
F7031	12	45	60	M6 x 55	8	10	50/50
F7032	14	50	65	M8 x 60	10	13	25/25
F7033	16	60	80	M10 x 73	12,5	17	10/10
F7034	20	75	95	M12 x 90	16	19	5/5

TPN

CON OCCHIOLO 5.8 E RONDELLA MAGGIORATA
 WITH 5.8 EYE HOOK AND LARGE WASHER

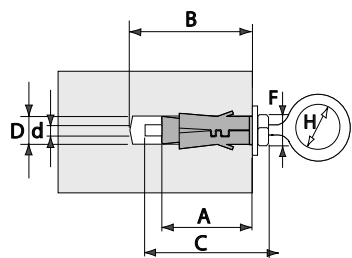

Articolo Code	D	A	B	d x C	H	E	
F7051	12	45	60	M6 x 55	10	10	50/50
F7052	14	50	65	M8 x 60	11	13	25/25
F7053	16	60	80	M10 x 73	14,5	17	10/10
F7054	20	75	95	M12 x 90	17	19	5/5

TPN

CON BARRA FILETTATA 5.8 E RONDELLA MAGGIORATA
 WITH 5.8 THREADED ROD AND LARGE WASHER

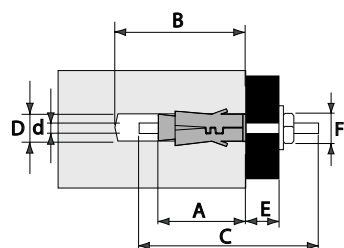

Articolo Code	D	A	B	d x C	E max	F	
F7081	12	45	60	M6 x 65	15	10	50/50
F7082	14	50	70	M8 x 75	20	13	25/25
F7083	16	60	80	M10 x 95	30	17	
F7084	20	75	100	m12 x 115	35	19	15/15

TPN

GUIDA RAPIDA FISSAGGI CHIMICI

QUICK GUIDE TO CHEMICAL FIXINGS

Per facilitare e soprattutto per rendere il fissaggio più rapido e sicuro, la guida rapida fornisce la soluzione a qualsiasi problema o dubbio relativo al fissaggio. I fissaggi chimici sono idonei per numerose applicazioni su supporti diversi. Le tabelle tengono conto di una serie di fattori, quali materiali di supporto, carichi applicati, tipologia dell'installazione, tipologie di ancorante, modi di foratura, e profondità di ancoraggio, tutti indispensabili per determinare il corretto tassello o ancorante.

To facilitate and above all to make fixings quicker and safer, the quick guide provides the solution to any problem or doubt related to fixing. Chemical fixings are suitable for several applications on different supports. The tables take into account a number of factors, including support materials, applied loads, type of installation, types of anchor, drilling methods, and anchoring depth, all essential for determining the correct anchor or dowel.

TIPOLOGIA DI MATERIALI

TYPE OF MATERIALS

COMPATTI SOLID			FORATI PERFORATED		A BASSA RESISTENZA LOW RESISTANCE	
Mattoni pieni Solid bricks	Calcestruzzo Concrete	Pietra naturale Natural stone	Mattone forato Perforated brick	Blocchi forati Perforated blocks	Calcestruzzo cellulare Cellular concrete	

ACCESSORI ACCESSORIES							pag.
 GN				●	●		289
 BFI	●	●	●	●	●	●	289
 BF	●	●	●	●	●	●	290
 GFA - GFO	●	●	●	●	●	●	290

● Applicazione idonea
Suitable application

ACCESSORI PER ANCORAGGI CHIMICI

ACCESSORIES FOR CHEMICAL FIXINGS

TASSELLO A RETE GN

GN INJECTION ANCHOR SLEEVE

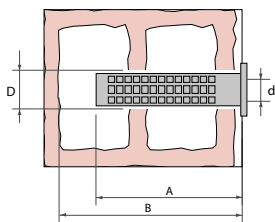

Articolo Code	D	A	B	d	
F9401	12	50	55	M8	10/40
F9402	15	85	95	M10	
F9403	15	130	140	M10	
F9404	20	85	95	M12	10/10

Compatibile con accessori filettati BF, GFA e GFO
Suitable for BF, GFA, and GFO threaded accessories

BUSSOLA FILETTATA BFI

BFI INSIDE THREADED ANCHOR

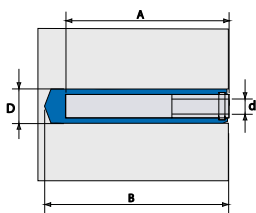

Articolo Code	D	A	B	d	
F9502	14	80	90	M8	100/100
F9503	16	80	90	M10	
F9504	12	80	90	M12	50/50

Compatibile con accessori filettati BF, GFA e GFO
Suitable for BF, GFA, and GFO threaded accessories

BARRA FILETTATA 5.8 BF

BF 5.8 THREADED ROD

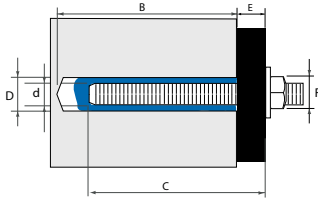

Articolo Code	D	B	d x C	E max	F
F9082	10	80	M8 x 100	10	13
F9084	12	90	M10 x 110	10	17
F9085	12	90	M10 x 135	35	17
F9087	14	110	M12 x 115	10	19



10/10

GANCIO FILETTATO 5.8 GFA

GFA 5.8 THREADED HOOK

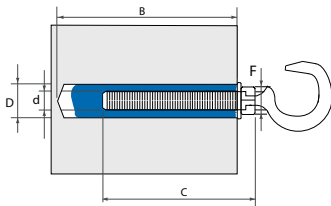

Articolo Code	D	B	d x C	F
F9032	10	65	M8 x 60	13 50/50
F9033	12	80	M10 x 73	17 25/25



OCCHIOLO FILETTATO 5.8 GFO

GFO 5.8 THREADED EYE HOOK

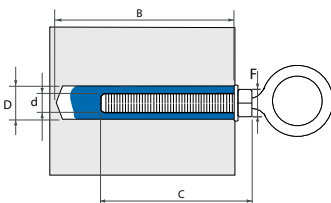

Articolo Code	D	B	d x C	F
F9052	10	65	M8 x 60	13 50/50
F9053	12	80	M10 x 73	17 25/25
F9054	14	95	M12 x 90	19 15/15



CHIODATURA MANUALE

MANUAL NAILING

CHIDO A PERCUSSIONE

IMPACT NAIL

Per fissaggi di bandelle pre-forate in acciaio o clip, senza preforatura

For fixing clips or pre-perforated steel bands without pre-drilling.



Articolo Code	Lunghezza Length	Diametro Diameter	
	m	Ø	
F0531	17	4	200/2000

PERCUSSORE PER CHIODI

IMPACT NAIL SETTING TOOL

Per l'applicazione di chiodi a percussione direttamente nel calcestruzzo. Alloggiamento con sfera di trattenimento chiodo. Impugnatura paracolpi, robusta ed ergonomica per la massima sicurezza di percussione. Testa trattata con speciale tempra anti-scheggia.

For the application of percussion nails directly into the concrete. Housing with nail holding ball. Robust and ergonomic bumper grip for maximum percussion safety. Head treated with special anti-splinter quenching.



Articolo Code		
F0521	520	5/5

BANDELLA IN TESSUTO

TEXTILE BAND

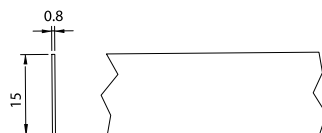

MATERIALE: polipropilene.

Per fissaggi di tubature a pavimento o sospese a soffitto.

MATERIAL: polypropylene.

For fixing pipes on the floor or hanging from the ceiling.

Articolo Code	Lunghezza Length	Carico rottura Breaking load	
	m	daN	
F0511	10	80	10/10

BANDELLA IN METALLO PRE-FORATA

PRE-PERFORATED METAL BAND

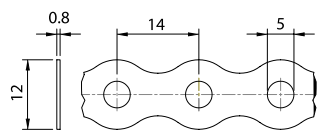

Per fissaggi di tubature a pavimento o sospese a soffitto.

For fixing pipes on the floor or hanging from the ceiling.

Articolo Code	Lunghezza Length	Carico rottura Breaking load	
	m	daN	
F0501	10	200	10/10

ASSORTIMENTO BANDELLE CON CASSETTA DI PLASTICA

TEXTILE BANDS KIT WITH PLASTIC CASE



Bandelle in tessuto 15x0,8 mm (n.10 x 10 m)
 Chiodi a percussione in acciaio 17 mm (1.000 pz)
 Percussore per chiodi
 Martello da banco (300 g)
 Cassetta di plastica

15x0.8 mm textile band (n. 10 x 10 m)
17 mm steel impact nails (1.000 pcs)
Impact nail setting tool
Hammer (300 g)
Plastic case

Articolo Code	Descrizione Description	
F9904	Assortimento bandelle e accessori per il fissaggio Textile bands and fixing accessories kit	1





UTENSILI

TOOLS

FORBICI E UTENSILI DA TAGLIO _____ Pag. 295
SCISSORS AND CUTTING TOOLS

CACCIAVITI _____ Pag. 302
SCREWDRIVERS

PINZE AD ALTO ISOLAMENTO _____ Pag. 308
HIGH INSULATION PLIERS

UTENSILI PER FORARE _____ Pag. 311
DRILLING TOOLS

CHIAVI _____ Pag. 316
WRENCHES

MARTELLI _____ Pag. 320
HAMMERS

STRUMENTI DI MISURA _____ Pag. 322
MEASURING TOOLS

BORSE PORTAUTENSILI _____ Pag. 325
TOOL CASES

FORBICI X-PRO EVO

X-PRO EVO SCISSORS

Il design innovativo delle forbici X-PRO EVO è caratterizzato da linee e volumi che seguono perfettamente l'anatomia e la postura della mano, assicurando una presa migliore e maggiore comfort durante il taglio.

The X-PRO EVO scissors come with an innovative design, featuring lines and volumes that perfectly follow the hand's anatomy and posture, ensuring a better grip and greater comfort while cutting.

Corpo in materiale bicomponente che alterna materiale soft touch a superficie antiscivolo per una presa comoda e sicura.

Body made of bi-component material that combines a soft touch material and a non-slip surface for a comfortable and safe grip.

Manico robusto. Le lame in acciaio lo percorrono in tutta la sua lunghezza.

Rugged handle with steel blades running through it all its length.

La comoda clip di chiusura si sgancia con un solo gesto.

The convenient closing clip can be released with a single gesture.

La leva superiore con alloggiamento per il pollice rende l'appoggio più confortevole.

The upper lever with thumb housing makes for more comfortable support.

Il meccanismo di apertura a molla consente aprire le forbici senza sforzo.

The spring opening mechanism allows you to open the scissors effortlessly.

Speciale profilo adatto alla spelatura cavi. Taglio fino a 50 mm².

Special profile suitable for cutting and stripping cables. Cutting up to 50 mm².

Lame microdentate in acciaio inox con antiscivolo.

Antiskid micro-serrated stainless steel blades.

La leva inferiore con alloggiamento per l'indice e occhiello aperto è comoda e si adatta a mani di dimensioni diverse.

The lower lever with housing for the forefinger and open eyelet is comfortable and fits hands of different sizes.



Custodia di sicurezza con clip orientabile per il fissaggio alla cintura.

Safety case with adjustable clip for fastening to the belt.



Impugnatura ergonomica, ideale per un uso prolungato senza affaticamento.

Ergonomic handle, ideal for extended use without fatigue.

FORBICI X-PRO EVO

X-PRO EVO SCISSORS



Innovativo design con linee e volumi che garantiscono un'ergonomia eccellente. Forbici adatte a mani di dimensioni diverse grazie alla particolare forma a occhiello aperto della leva inferiore. Il materiale bi-componente garantisce una presa comoda e sicura, che consente di tagliare con minor sforzo. Geometria dalle lame a profilo variabile per tranciare e sguainare cavi Cu/Al fino a 50 mm². Microdentellatura antiscivolo del taglio.

Articolo Code	Lunghezza Length	Peso Weight	
	mm	g	
1330 con custodia with safety case	160	125	1/12

Innovative design with lines and volumes that ensure excellent ergonomics. Thanks to the special open loop shape of the lower lever it fits into hands of different sizes. In addition to ensuring a comfortable and secure grip, the bi-component material allows you to cut with less effort. Blades with variable geometry profiles enables you to cut and strip Cu/Al cables up to 50 mm². Antiskid micro-serrated blades.



reddot design award
honourable mention 2013

FORBICI X-PRO

X-PRO SCISSORS



Impugnatura ergonomica in materiale bicomponente che garantisce un minore sforzo di taglio e maggior appoggio palmare. Sistema di apertura automatico a molla per un'efficace operazione di spelatura e taglio dei cavi. Microdentellatura antiscivolo del taglio.

Articolo Code	Lunghezza Length	Peso Weight	
	mm	g	
1325 con custodia with safety case	153	98	1/12

Ergonomic handle in bi-component material that guarantees less cutting effort and better palm support. Automatic spring opening system for effective wire stripping and cutting. Antiskid micro-serrated blades.



reddot design award
honourable mention 2009

FORBICI MAXI GRIP MAXI GRIP SCISSORS

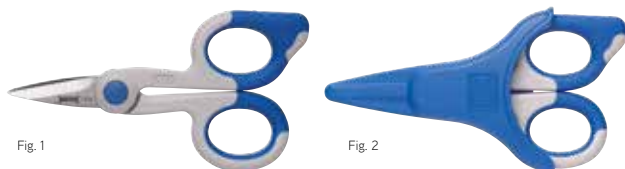

Design innovativo con impugnatura ergonomica in materiale bicomponente che garantisce una leva di taglio maggiore. Lame in acciaio inox temprato 57-60 HRC a elevata capacità di taglio. Microdentatura antiscivolo regolabile. Tacche di misurazione in cm.

Innovative design with ergonomic handle in bi-component material that guarantees a bigger cutting lever. 57-60 HRC hardened stainless steel blades with high cutting capacity. Adjustable antiskid micro-serrated blades. Measuring notches in cm.

Articolo Code	Fig.	Lunghezza Length mm	Peso Weight g	
1310	1	151	75	1/12
1311 con custodia with safety case	2	151	111	1/20

FORBICI EXTRA LIGHT EXTRA LIGHT SCISSORS



Struttura compatta con impugnatura leggera e universale. Lame in acciaio inox temprato 57-60 HRC a elevata capacità di taglio. Microdentellatura antiscivolo del taglio. Perno antiallentamento.

Compact design with lightweight and universal handle. 57-60 HRC hardened stainless steel blades with high cutting capacity. Antiskid micro-serrated blades. Anti-loosening pin.

Articolo Code	Lunghezza Length mm	Peso Weight g	
1332	143	55	1/24

FORBICI HEAVY DUTY HEAVY DUTY SCISSORS

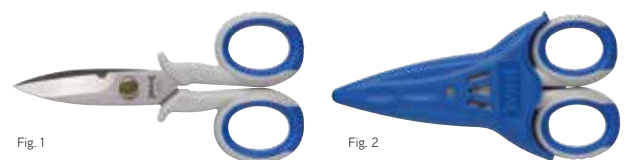

Design robusto con impugnatura ergonomica in materiale bicomponente. Lame in acciaio inox temprato 57-60 HRC a elevata capacità di taglio. Microdentellatura antiscivolo del taglio. Tacca spelacavi. Perno antiallentamento.

Robust and ergonomic design with bi-component handles. 57-60 HRC hardened stainless steel blades with high cutting capacity. Antiskid micro-serrated blades. Wire-stripping nick and anti-loosening pin.

Articolo Code	Fig.	Lunghezza Length mm	Peso Weight g	
1320	1	145	80	1/12
1321 con custodia with safety case	2	145	116	1/20

FORBICI UNIVERSALI UNIVERSAL SHEARS



Impugnatura in materiale bicomponente. Lame in acciaio inox temprato 52-54 HRC. Microdentellatura antiscivolo del taglio. Tacca spelacavi. Perno antiallentamento. Dispositivo di blocco lame. Molla di ritorno.

Handle in bi-component material. 52-54 HRC hardened stainless steel blades. Antiskid micro-serrated blades. Wire-stripping nick. Anti-loosening pin. Blade locking device. Return spring.

Articolo Code	Lunghezza Length mm	Peso Weight g	
1340	200	164	1/12

TAGLIACAVI CABLE CUTTER



Per cavi in rame o alluminio fino a 35 mm². Design robusto ed ergonomico con impugnatura in materiale bicomponente. Lame in acciaio inox temprato 52-54 HRC. Perno antiallentamento regolabile. Dispositivo di blocco lame. Molla di ritorno.

For copper or aluminum cables up to 35 mm². Robust and ergonomic design with handle in bi-component material. 52-54 HRC hardened stainless steel blades. Adjustable anti-loosening pin. Blade locking device. Return spring.

Articolo Code	mm ²	Lunghezza Length mm	Peso Weight g	
1335	≤ 35	183	149	1/12

TAGLIATUBI - TAGLIACANALINE

PIPE CUTTER - DUCT CUTTER



Articolo Code	Lunghezza Length	Peso Weight	
	mm	g	
1136	240	450	1/1

Utensile a cricchetto per il taglio sia di tubi che di canaline in materiale plastico (es. PCV, PP, PE, ecc.)
 Il supporto in resina inserito nella ganascia dell'utensile permette il taglio delle canaline.
 Il supporto è provvisto di riferimenti per il taglio con angoli di 45°, 90° e 135°.
 Capacità di taglio: tubi spessore min 2 mm; tubi max Ø 42 mm; canaline max 30x15 mm.

*Versatile ratchet tool for cutting plastic pipes and ducts (eg. PVC, PP, PE, etc.).
 The ducts can be cut thanks to the resin support inserted in to the tool jaws.
 The support is provided with cutting marks with angles of 45°, 90° and 135°.
 Cutting range: pipes min. 2 mm thick; pipes up to Ø 42 mm; ducts max 30x15 mm.*



COLTELLO SGUAINACAVI

CABLE STRIPPER KNIFE



In plastica antiurto e coltello a gancio in acciaio, con protezione.
 Taglio trasversale e longitudinale. Regolazione della profondità di taglio.
 Completo di una lama di ricambio nel manico.

Shockproof plastic and steel hook knife, with protection. Transverse and longitudinal cut. Adjustable cut depth. Provided with a spare blade in the handle.

Articolo Code	Ø	Peso Weight	
	mm	g	
1350	8-28	90	1/10
1354 lama blade		2	10/10

SGUAINACAVI

CABLE STRIPPER



In plastica antiurto e lama in acciaio. Taglio trasversale e longitudinale.
 Regolazione della profondità di taglio.
 Completo di una lama di ricambio nel manico.

Shockproof plastic and steel blade. Transverse and longitudinal cut. Adjustable cut depth. Provided with a spare blade in the handle.

Articolo Code	Ø	Peso Weight	
	mm	g	
1351	4-28	80	1/10
1353	28-35	90	1/10
1354 lama blade		2	10/10

SGUAINACAVI CON COLTELLO CABLE STRIPPER WITH KNIFE



In plastica antiurto e coltello a gancio retrattile in acciaio. Taglio trasversale e longitudinale. Regolazione della profondità di taglio.
Shockproof plastic and retractable steel hook knife. Transverse and longitudinal cut. Adjustable cut depth.

Articolo Code	Sezione Section	Peso Weight	
	Ø mm	g	
1355	4-28	70	1/12
1356 lama blade	4-28	2	10/10
1357 coltello hookblade		10	10/10

SPELAFILI AUTOMATICO AUTOMATIC WIRE STRIPPER



In materiale plastico antiurto. Spelatura automatica senza regolazione delle sezioni.
CAVI TONDI: per cavi e conduttori flessibili da 0.5 a 16 mm² (20-6 AWG) e conduttori rigidi da 0.5 a 10 mm² (20-8 AWG).
CAVI PIATTI: per cavi e conduttori con rivestimento PVC da 0.75 a 1.5 mm².
Made of shockproof plastic material. Automatic stripping without section adjustment. ROUND CABLES: for flexible cables and conductors from 0.5 to 16 mm² (20-6 AWG) and rigid conductors from 0.5 to 10 mm² (20-8 AWG). FLAT CABLES: for cables and conductors with PVC coating from 0.75 to 1.5 mm².

Articolo Code	Sezione Section	Peso Weight	
	Ø mm	g	
1371	0.5 - 16	205	1/6

SPELAFILI AUTOMATICO AUTOMATIC WIRE STRIPPER



In materiale plastico antiurto. Spelatura automatica senza regolazione delle sezioni per conduttori flessibili e rigidi da 0.2 a 6 mm² (20-10 Awg). Lunghezza di spelatura regolabile da 5 a 12 mm. Tagliacavi integrato per cavi fino a Ø2 mm.
Made of shockproof plastic material. Automatic stripping without adjustment of the sections for flexible and rigid conductors from 0.2 to 6 mm² (20-10 AWG). Stripping length adjustable from 5 to 12 mm. Integrated cable cutter for cables up to Ø2 mm.

Articolo Code	Sezione Section	Peso Weight	
	mm ²	g	
1370	0.2 - 6	105	1/6

SPELAFILI PER CAVI COASSIALI WIRE STRIPPER FOR COAXIAL CABLES



In materiale plastico antiurto. Spelatura senza regolazione delle sezioni per cavi coassiali con diametro esterno da 4.8 a 7.5 mm. Tagliacavi laterale integrato.
Made of shockproof plastic material. Stripping without adjustment of the sections for coaxial cables with external diameter from 4.8 to 7.5 mm. Integrated lateral cable cutter.

Articolo Code	Sezione Section	Peso Weight	
	Ø mm	g	
1372	4.8 - 7.5	55	1/12

SPELACAVI AUTOMATICO

AUTOMATIC WIRE STRIPPER PLIERS



Per eseguire l'operazione è sufficiente inserire il filo nella sezione corrispondente e premere l'impugnatura. La lunghezza della porzione spelabile è regolabile mediante lamella di fine corsa.

It works by simply inserting the wire in the proper section and pressing the handle. The length of the removable part can be adjusted by means of a slat.

Articolo Code	Tipo di cavo Cable type	Guaina esterna External sheathing	Sezione conduttori Conductors section	Tipo di lama Type of blade	
		Ø mm	mm ²		
544	Unipolare PVC <i>One-pole PVC</i>		0.5-6		1/1
545	Flessibile con guaina PVC 2-4 conduttori. <i>Flexible PVC sheathed cable 2-4 conductors.</i>		0.5-0.75		1/1
546	Flessibile con guaina PVC 2-4 conduttori. <i>Flexible PVC sheathed cable 2-4 conductors.</i>	4-8	0.75-1.5		1/1

COLTELLO BILAMA

DOUBLE BLADE CUTTER



Dotato di cutter e lama da taglio da 60 mm. Meccanismo per passaggio veloce da una lama all'altra. Dispositivo di sicurezza sull'apertura e chiusura delle lame. Manico ergonomico in alluminio con presa solida, indicato per la spelatura dei cavi. Gancio posteriore per il fissaggio alla cintura e custodia appendibile con tasca porta lame. Completo di n.5 lame di ricambio.

Double blade folding knife with cutter and 60 mm cutting blade. Fast switching from one blade to the other. Safety lock for opening and closing the blades. Ergonomic aluminum handle, with solid grip, suitable for cable stripping. Rear hook for fastening to the belt and hanging case with blade holder pocket. Provided with 5 spare blades.

Articolo Code	Lunghezza Length	Peso Weight	
	mm	g	
1363	110	216	1/1
1364 lama blade		4	5/5

CUTTER

CUTTER



Con lama retrattile in acciaio.

With retractable steel blade.

Articolo Code	Lunghezza Length	Peso Weight	
	mm	g	
1360	170	80	1/24
1361 lama blade		6	10/10

SEGHETTO
POCKET HACKSAW



Con impugnatura a pistola, completo di lama per metallo.
With gun grip, complete with blade for metal.

Articolo <i>Code</i>	Lunghezza <i>Length</i>	Peso <i>Weight</i>	
	mm	g	
1341	150	130	1/5
1342 lama <i>blade</i>		3	12/144

SEGHETTO AD ARCO
HACKSAW



Con impugnatura e frontalino in lega di alluminio.
Lama orientabile in 6 diverse posizioni di taglio.
Completo di lama Bimetall BAHCO per acciaio.
*With aluminum alloy handles.
Adjustable blade with 6 different cutting positions.
Provided with Bimetall BAHCO blade for steel.*

Articolo <i>Code</i>	Lunghezza <i>Length</i>	Peso <i>Weight</i>	
	mm	g	
1345	300	560	1/8
1344 lama <i>blade</i>		15	100/100

CACCIAVITI ISOLATI

INSULATED SCREWDRIVERS

**NUOVO
ACCIAIO
RINFORZATO**
NEW STRONGER STEEL

Per garantire la massima sicurezza i cacciaviti BM per elettricisti vengono sottoposti a numerosi test e sono conformi alla norma EN 60900 per gli utilizzi sotto tensione fino a 1000 V c.a. Grazie all'uso di acciaio al cromo-vanadio con trattamento di tempra a induzione e di brunitura opaca superficiale, i cacciaviti BM offrono elevate prestazioni e durano a lungo. Il manico è realizzato in elastomero rinforzato bi-componente, un materiale non appiccicoso e resistente alla corrosione.

To ensure maximum safety, BM screwdrivers for electricians have passed numerous tests and comply with the EN 60900 standard for use with voltage up to 1000 V.

Thanks to the use of chromium-vanadium steel with induction hardening and opaque surface blueing, BM screwdrivers offer high performance and last for a long time. The handle is made of bi-component reinforced elastomer, a non-sticky and corrosion resistant material.

Acciaio cromo vanadio brunito.
Burnished chrome-vanadium steel.

Alto isolamento di sicurezza.
High safety insulation.

Impugnatura antiscivolo, morbida e confortevole, con curve studiate permettere di esercitare un'elevata forza di torsione con il minimo sforzo.
Soft and comfortable, non-slip grip, with curves designed to allow you to exert a high torsion force with minimal effort.

L'incavo per appoggiare il dito permette di esercitare una maggiore forza di avvitamento.

The groove to support the finger allows for greater tightening force.

Parte finale arrotondata con identificazione articolo.
Rounded end with item ID.



⚡ 1 000 V EN 60900:2004
(IEC 60900:2004)



Prova alta temperatura, resistenza alla fiamma.

High temperature test, flame retardant test.



Prova alle basse temperature.

Low temperature test.



Prove individuali sotto tensione.

Individual tension tests.

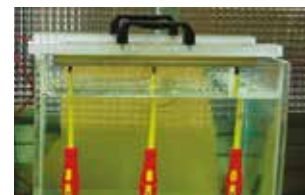





Prova in acqua delle proprietà dielettriche a 10000 V.

Dielectric water bath test at 10000 V.

A LAMA SLOTTED







Articolo Code				
	mm	mm	mm	
1112	2,5	75	145	1/12
1113	3	100	170	1/12
1114	4	100	200	1/12
1115	5,5	125	225	1/12
1116	6,5	150	260	1/12
1118	8	175	285	1/6



⚡ 1 000 V - EN 60900:2004 (ICE 60900:2004)

A CROCE "POZIDRIV" POZIDRIV HEAD







Articolo Code				
	mm	mm	mm	
1130	0	60	130	1/12
1131	1	80	180	1/12
1132	2	100	210	1/12
1133	3	150	272	1/6



⚡ 1 000 V - EN 60900:2004 (ICE 60900:2004)

A CROCE "PHILLIPS" PHILLIPS HEAD







Articolo Code				
	mm	mm	mm	
1120	0	60	130	1/12
1121	1	80	180	1/12
1122	2	100	210	1/12
1123	3	150	272	1/6



⚡ 1 000 V - EN 60900:2004 (ICE 60900:2004)

A BUSSOLA NUT DRIVERS



Articolo Code				
	mm	mm	mm	
1151	7	125	235	1/12
1152	8	125	235	1/12
1153	9	125	235	1/12
1154	10	125	235	1/12
1155	11	125	235	1/12
1156	12	125	235	1/12
1157	13	125	235	1/12



⚡ 1 000 V - EN 60900:2004 (ICE 60900:2004)

ASSORTIMENTI SETS



5 PZ (LAMA + CROCE PH) 5 PCS SET (SLOTTED + PH HEAD)

Articolo Code				
	mm	mm	mm	
1195	2,5		75	1/6
	4		100	1/6
	6,5		150	1/6
		1	80	1/6
		2	100	1/6

7 PZ (LAMA + CROCE PH) 7 PCS SET (SLOTTED + PH HEAD)

Articolo Code				
	mm	mm	mm	
1197	2,5		75	1/6
	3		100	1/6
	5,5		125	1/6
	6,5		150	1/6
		0	60	1/6
		1	80	1/6
		2	100	1/6



⚡ 1 000 V - EN 60900:2004 (ICE 60900:2004)



⚡ 1 000 V - EN 60900:2004 (ICE 60900:2004)

4 PZ (BUSSOLA) 4 PCS (NUT DRIVERS)

Articolo Code			
	mm	mm	
1194	7	125	1/1
	8	125	
	10	125	
	13	125	



⚡ 1 000 V - EN 60900:2004 (ICE 60900:2004)

CACCIAVITI DI FORZA

REINFORCED SCREWDRIVERS

La parte metallica in acciaio al cromo vanadio cromato, essendo in unico pezzo, trasferisce la forza d'impatto dalla calotta sferica alla punta senza sollecitare l'impugnatura e, grazie al suo speciale design, assorbe le vibrazioni prodotte dall'impatto eliminando fastidi e affaticamenti della mano.

Nervature antitorsione e antiscivolo per una forte tenuta dell'impugnatura. La forma esagonale del gambo permette di aumentare la torsione con l'impiego di chiavi.

L'impugnatura in elastomero bicomponente con un design innovativo assicura una morbida e confortevole presa antiscivolo.

Made from a single piece of chrome vanadium chromium-plated steel, the shaft transfers the impact force from the spherical shell to the tip without straining the handle. Plus, thanks to its special design, it absorbs the vibrations produced by the impact, eliminating discomfort and stress on the hand.

Anti-torsion and anti-slip ribs for a tight grip of the handle.





The hexagonal shape of the shaft allows users to increase the torsion using a wrench.

The innovative design of the bi-component elastomer handle ensures a soft and comfortable anti-slip grip.







A LAMA SLOTTED



Articolo Code				
	mm	mm	mm	
1161	5	75	175	1/12
1162	6	100	210	1/12
1163	8	150	272	1/6





A CROCE "POZIDRIV" (PZ) POZIDRIV HEAD (PZ)



Articolo Code				
	mm	mm	mm	
1168	1	75	175	1/12
1169	2	100	210	1/12





A CROCE "PHILLIPS" (PH) PHILLIPS HEAD (PH)



Articolo Code				
	mm	mm	mm	
1166	1	75	175	1/12
1167	2	100	210	1/12

ASSORTIMENTO · 7 PZ (LAMA + CROCE PH + CROCE PZ) SET · 7 PCS (SLOTTED + PH HEAD+ PZ HEAD)



Articolo Code					
	mm	mm	mm	mm	
1190	5			75	1/1
	6			100	
	8			150	
		1		75	
		2		100	
			1	75	
			2	100	

SET CACCIAVITE FLESSIBILE FLEXIBLE DRIVER SET



Set di nr. 12 pezzi composto da: cacciavite flessibile, porta bit da 1/4"; bit lama: 5 - 6 - 7 mm; bit Phillips: No. 1 - No. 2 - No. 3; bit Pozidriv: No. 1 - No. 2; bit Torx: T15 - T20.

12 pieces set including: flexible driver; 1/4" bit holder; slotted bits: 5 - 6 - 7 mm; Phillips bits: No. 1 - No. 2 - No. 3; Pozidriv bits: No. 1 - No. 2; Torx bits: T15 - T20.

Articolo Code			
	mm	mm	
1191	150	270	1/6

CACCIAVITI CON PUNTA TORX TORX SCREWDRIVERS



Articolo Code				
	mm	mm	mm	
1181	T8	75	145	1/12
1182	T9	75	145	
1183	T10	100	200	
1184	T15	100	200	
1185	T20	100	200	

ASSORTIMENTO · 5 PZ (TORX) SET · 5PCS (TORX)

Articolo Code				
	mm	mm	mm	
1196	T8	75	145	1/12
	T9	75	145	
	T10	100	200	
	T15	100	200	
	T20	100	200	

CERCAFASE 3X60 VOLTAGE TESTER 3X60



Resistenza di protezione inserita nella lampadina; impugnatura in plastica trasparente.

Protection resistance inserted in the bulb; transparent plastic handle.

Articolo Code	Volt				
		mm	mm	mm	
1141	220-250	3	60	140	1/10



CERCAFASE 3.5X100 VOLTAGE TESTER 3.5X100



Resistenza di protezione inserita nella lampadina; impugnatura in plastica trasparente.

Protection resistance inserted in the bulb; transparent plastic handle.

Articolo Code	Volt				
		mm	mm	mm	
1142	220-250	3,5	100	190	1/10



CACCIAVITE CON FERMAVITE RETAINING SCREWDRIVER



Articolo Code				
	mm	mm	mm	
1171	4,0	125	220	1/12

PINZE AD ALTO ISOLAMENTO

HIGH INSULATION PLIERS

Le pinze ad alto isolamento BM sono prodotte con materiali altamente affidabili e testate una a una a 10.000 V, in conformità alla norma EN 60900 per gli utilizzi sotto tensione sino a 1000 V c.a. Gli acciai utilizzati sono al cromo-vanadio d'alta qualità, con trattamento di tempra a induzione e garantiscono alle nostre pinze di raggiungere prestazioni elevate e lunga durata nel tempo. Sono progettate con un design innovativo che assicura un'impugnatura antiscivolo confortevole ed ergonomica. I materiali plastici dei manici non sono appiccicosi, sono anticorrosivi e garantiscono una presa sicura anche in impieghi gravosi.

BM's high insulation pliers are manufactured and tested one by one at 10,000 V in conformity to EN 60900 for use with voltage up to 1,000 V approx. The steel used is high quality chromium-vanadium, with induction hardening treatment and opaque surface blueing, thus ensuring that BM's pliers achieve high performance and last for a long time. The pliers have an innovative design, which ensures a comfortable and ergonomic anti-slip grip. The bi-component plastic used for the handles is not sticky, it is corrosion resistant and ensures a firm grip even in heavy duty applications.

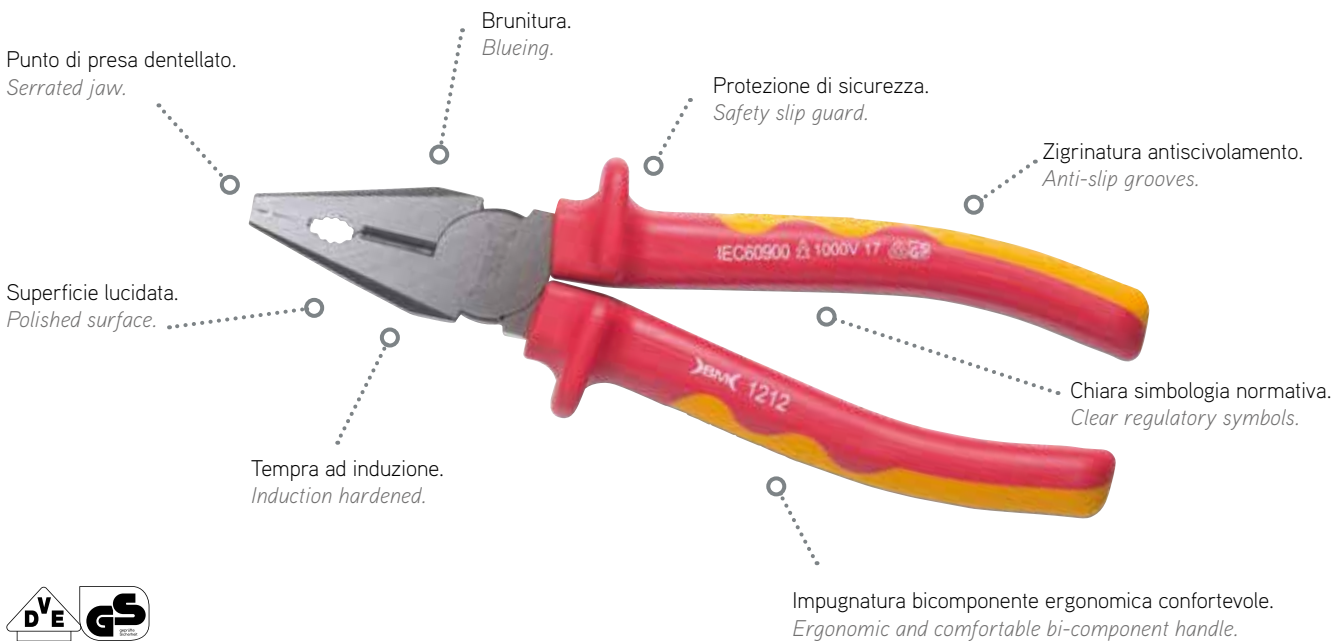

⚡ 1 000 V EN 60900:2004
(IEC 60900:2004)



Prova alle basse temperature.
Low temperature test.



Prova di pressione.
Indentation test.



Prova di tenuta meccanica dei manici.
Handles mechanical resistance test.



Prova alta temperatura, resistenza alla fiamma.
High temperature test, flame retardant test.



Prova in acqua delle proprietà dielettriche a 10000 V.
Dielectric water bath test to 10000 V.

UNIVERSALI
COMBINATION



Articolo Code	Lunghezza Length	Peso Weight	
	mm	g	
1211	160	230	
1212	180	290	1/6
1213	200	350	



⚡ 1 000 V - EN 60900:2004 (ICE 60900:2004)

A BECCO DI CICOGNA DIRITTO
LONG CHAIN NOSE



Articolo Code	Lunghezza Length	Peso Weight	
	mm	g	
1232	160	150	1/4
1233	200	210	1/6



⚡ 1 000 V - EN 60900:2004 (ICE 60900:2004)

TRONCHESI A TAGLIO DIAGONALE
SIDE CUTTERS



Articolo Code	Lunghezza Length	Peso Weight	
	mm	g	
1220	140	148	1/4
1221	160	220	1/6
1222	180	300	



⚡ 1 000 V - EN 60900:2004 (ICE 60900:2004)

A BECCO DI CICOGNA PIEGATO (45°)
LONG CHAIN NOSE 45°



Articolo Code	Lunghezza Length	Peso Weight	
	mm	g	
1243	200	210	1/6



⚡ 1 000 V - EN 60900:2004 (ICE 60900:2004)

A BECCO PIATTO LUNGO

FLAT NOSE



Articolo Code	Lunghezza Length	Peso Weight	
	mm	g	
1251	160	170	1/6



⚡ 1 000 V - EN 60900:2004 (ICE 60900:2004)

SERRATUBI

WATER PUMP



Articolo Code	Lunghezza Length	Peso Weight	
	mm	g	
1273	175	220	1/6
1274	250	400	



⚡ 1 000 V - EN 60900:2004 (ICE 60900:2004)

SPELACAVI

WIRE STRIPPING



Articolo Code	Lunghezza Length	Peso Weight	
	mm	g	
1261	160	190	1/6



⚡ 1 000 V - EN 60900:2004 (ICE 60900:2004)

TRONCHESI DIAGONALE HEAVY DUTY

HEAVY DUTY SIDE CUTTERS



Articolo Code	Lunghezza Length	Peso Weight	
	mm	g	
1225	200	334	1/4



⚡ 1 000 V - EN 60900:2004 (ICE 60900:2004)

PUNTE PER MURO DIN 8039

DIN 8039 MASONRY DRILL BITS



Punte cilindriche serie corta in metallo duro 1600 HVA.
Short series cylindrical drill bits in carbide 1600 HVA.

Articolo Code	∅			
	mm	mm	mm	
1911	4	40	75	1/5
1912	5	40	85	
1913	6	55	100	
1914	8	70	120	
1915	10	70	120	
1916	12	90	150	

PUNTE PER TRAPANI A MARTELLLO SDS-PLUS

SDS-PLUS HAMMER DRILL BITS



Innesto SDS-PLUS. Corpo in acciaio legato 50+55 HRC a 4 spirali per un avanzamento più veloce e un maggior scarico dei detriti.
Testa in carburo di metallo 1650 HVA saldobrasata a 1100 °C in atmosfera di gas protettivo.

SDS-PLUS drill bits. 50 + 55 HRC steel body with 4 spirals for faster feed and more debris discharge.
1650 HVA carbide metal head welded at 1100 °C in a protective gas atmosphere.

Articolo Code	∅			
	mm	mm	mm	
1921	5	50	110	1/1
1922	6	50	110	1/1
1923		100	160	
1924	8	50	110	1/1
1925		100	160	
1926	10	100	160	1/1
19261		400	460	
19262		550	610	
1927	12	100	160	1/1
19271		400	460	
19272		550	600	

SET PUNTE MURO DIN 8039 · 5 PEZZI

DIN 8039 MASONRY DRILL BITS SET - 5 PCS



Articolo Code	Ø mm	Peso Weight g	
1919	4-5-6-8-10	125	1/1

SET PUNTE RULLATE HSS DIN 338 - 19 PEZZI

HSS DIN 338 ROLLED TWIST DRILL BITS - 19 PCS



Articolo Code	Ø mm	Peso Weight g	
1949	1 ÷ 10 x 0,5	443	1/1

SET PUNTE PER TRAPANI A MARTELLO SDS-PLUS - 6 PEZZI

SDS-PLUS HAMMER DRILL BITS SET - 6 PCS



Articolo Code	Ø mm	Peso Weight g	
1929	5 - 6 x 110 6 - 8 - 10 - 12 x 160	355	1/1

SET PUNTE HSS-TIN DIN 338 - 19 PEZZI

HSS-TIN DIN 338 DRILL BITS - 19 PCS



Articolo Code	Ø mm	Peso Weight g	
1950	1 ÷ 10 x 0,5	443	1/1

SET PUNTE PER MURO DIN 8039 E HSS DIN 338 · 19 PEZZI

DIN 8039 AND HSS DIN 338 MASONRY
DRILL BITS SET · 19 PCS



Articolo Code	Punta da muro Masonry drill bit	Punta martello SDS-PLUS SDS-PLUS hammer drill bit	Peso Weight g	
1939	13 pcs 1 ÷ 10	6 pcs 4 ÷ 10	325	1/1

KIT SEGHE A TAZZA BIMETALLICHE HSS BI-METAL HSS HOLE SAW SET



Seghe bimetalliche HSS a dentatura variabile e spoglia positiva per il taglio di qualsiasi materiale quale metallo, plastica, legno, cartongesso. Grande rendimento e durata, taglio pulito. Profondità di foratura max. 30 mm. Completo di portaseghe, punte pilota e adattatore portaseghe.

HSS bi-metal hole saws with variable tothing and positive scab for cutting any material including metal, plastic, wood, and plasterboard. Great performance and durability, clean cut. Drilling depth max. 30 mm. Complete with saw holder, pilot drills and saw adapter.

Articolo Code	Ø	Peso Weight	
	mm	g	
1959	19 - 22 - 29 - 35 - 38 44 - 51 - 57 - 64	1470	1/1

ALBERO PER SEGHE A TAZZA HOLE SAW MANDREL



Articolo Code	Ø	Diametro gambo Shank diameter	Peso Weight	
	mm	mm	g	
1972	14 ÷ 30	8,5	86	1/1
1973	32 ÷ 152	8,5	193	1/1

PUNTA PER ALBERI MANDREL PILOT BIT



Articolo Code	Ø			
	mm	mm	mm	
1974	6,35	40	80	1/1

SEGHE A TAZZA BIMETALLICHE HSS HSS BI-METAL HOLE SAWS



Articolo Code	Ø	Peso Weight	
	mm	g	
1960	19	26	1/1
1961	22	35	1/1
1962	29	60	1/1
1963	35	77	1/1
1964	38	89	1/1
1965	44	92	1/1
1966	51	118	1/1
1967	57	143	1/1
1968	60	159	1/1
1969	64	177	1/1
1970	68	193	1/1
1971	76	237	1/1

FRESA A COMPASSO REGOLABILE CON PROTEZIONE TRASPARENTE ANTIPOLVERE

ADJUSTABLE CIRCULAR CUTTER WITH TRANSPARENT DUST PROTECTION

Utilizzabile su tutti i tipi di trapani dotati di regolatore di coppia. Comoda regolazione millimetrica dei taglienti. Completo di protezione antipolvere. Idoneo per: cartongesso, fibrocemento, legno, compensato impiallacciatura, stucco e materiali acrilici, vetro sintetico. Fornito in una robusta valigetta.

Cutter suitable for all types of drills with torque regulator. Easy fine adjustment of the cutting edges. Provided with dust cover. Suitable for: plasterboard, fiber cement, wood, plywood veneer, stucco and acrylic materials, synthetic glass. Supplied with a robust case.

Articolo Code	∅ mm	Profondità taglio Cutting depth mm	Peso Weight g	
1975	40-125	30	1980	1/1
1976	40-205	30	2470	1/1



ALESATORE CONICO HSS

HSS CONE DRILL BIT



Per forare lamiere, tubi, profilati in metallo o in plastica sino a 5 mm di spessore. Attacco antidrucciolo. Diametro innesto 10 mm.

For drilling metal sheets, pipes, metal or plastic rails up to 5 mm thick. Anti-slip joint. Coupling diameter 10 mm.

Articolo Code	Ø	Peso Weight	
	mm	g	
1941	3 ÷ 31	170	1/1

ALESATORE A GRADINO HSS

HSS STEP DRILL BIT



Per fori cilindrici e precisi di lamiere, tubi, profilati in metallo o in plastica sino a 5 mm di spessore. Attacco antidrucciolo. Diametro innesto 10 mm. Adatto per fori passanti delle filettature da PG 7 a PG 29.

For drilling cylindrical and precise holes in metal sheets, pipes, metal or plastic rails up to 5 mm thick. Anti-slip joint. Coupling diameter 10 mm. Suitable for thread-through holes from PG 7 to PG 29.

Articolo Code	Ø	Peso Weight	
	mm	g	
1942	13-16-19-21-23-26-29-32-35-38	160	1/1

ALESATORE A GRADINO HSS

HSS STEP DRILL BIT



Per fori cilindrici e precisi di lamiere, tubi, profilati in metallo o in plastica sino a 5 mm di spessore. Attacco antidrucciolo. Diametro innesto 10 mm.

For drilling cylindrical and precise holes in metal sheets, pipes, metal or plastic rails up to 5 mm thick. Anti-slip joint. Coupling diameter 10 mm.

Articolo Code	Ø	Peso Weight	
	mm	g	
1944	4-6-8-10-12-14-16-18-20-22-24-26-28-30	140	1/1

ALESATORE A GRADINO HSS PER FILETTI METRICI

HSS STEP DRILL BIT FOR METRIC THREADS



Specifico per fori di nocciolo e passanti delle filettature da M12x1,5 a M40x1,5. Diametro innesto 12 mm.

Specifically designed for drilling nut and through holes with threads from M12x1.5 to M40x1.5. Coupling diameter 12 mm.

Articolo Code	Ø	Peso Weight	
	mm	g	
1943	6-10,5-12,5-14,5-16,5-18,5-20,5-23,5-25,5-30,5-32,5-38,5-40,5	230	1/1

GIRAMASCHI CORTO A CRICCHETTO VERTICALE

RATCHET TAP WRENCH



In acciaio cromato.

Chrome steel.

Articolo Code	Per maschi For taps	Peso Weight	
	mm	g	
1930	M3 ÷ M10	155	1/1

MASCHIATORI HSS-G DIN 371/B

DRILL TAPS HSS-G DIN 371/B



Filettature metrica ISO 2/6H, passo grosso. Gambo rinforzato.

Metric thread ISO 2/6H, coarse pitch. Reinforced shank.

Articolo Code	Filetto Thread	Peso Weight	
	mm	g	
1934	M 4	5,9	1/5
1935	M 5	10,6	1/5
1936	M 6	13,5	1/5
1938	M8	26,6	1/5

CHIAVI A CRICCHETTO COMBinate CON TESTA POLIGONALE SNODATA

COMBINED RATCHET WRENCHES WITH SWIVEL POLYGON HEAD

Le chiavi combinate a cricchetto BM sono costruite e testate singolarmente per garantire la massima efficienza e durata.

BM combination ratcheting wrenches with flexible head are built and tested one by one to guarantee maximum efficiency and duration.

Lo snodo, che agisce da 0° a 180°, permette di operare in condizioni di accesso difficili.
The hinge working from 0° to 180° enables the wrench to be used where access is difficult.

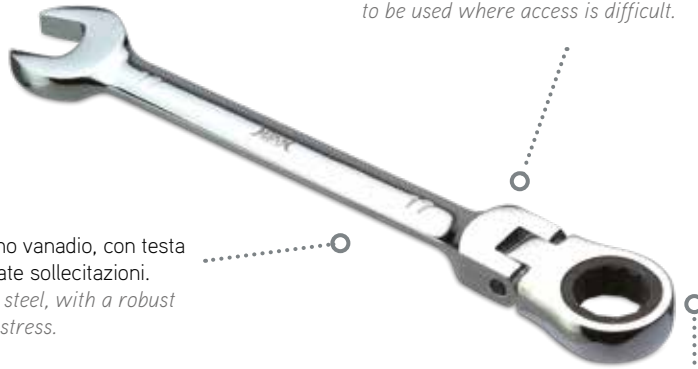

Costruite in acciaio al cromo vanadio, con testa snodata resistente ad elevate sollecitazioni.
Made of chrome vanadium steel, with a robust flex-head resistant to high stress.

La meccanica del cricchetto, a 72 denti, richiede un angolo di ripresa di soli 5°.
The 72 teeth ratchet requires a working angle of only 5°.

CHIAVI A CRICCHETTO COMBinate CON TESTA POLIGONALE SNODATA

COMBINED RATCHET WRENCHES WITH SWIVEL POLYGON HEAD



In acciaio cromo-vanadio, cromatura lucida, finitura a specchio. Meccanismo a cricchetto, dentatura di precisione con 72 denti. Testa snodata orientabile di 180° per impieghi in spazi ristretti.

Chrome-vanadium steel, glossy chrome finish, mirror finishing. Ratchet mechanism, precision toothing with 72 teeth. 180° swivel head for narrow spaces.

Articolo Code	Ø mm	Lunghezza Length mm	Coppia Torque Nm	Peso Weight g	
16608	8	142	36	55	1/5
16610	10	162	85	67	1/5
16613	13	183	138	113	1/5
16617	17	217	230	200	1/5

SET 4 PEZZI

4 PCS SET



In acciaio cromo-vanadio, cromatura lucida, finitura a specchio. Meccanismo a cricchetto, dentatura di precisione con 72 denti. Testa snodata orientabile di 180° per impieghi in spazi ristretti. Set di nr. 4 pezzi: 8-10-13-17 mm.

Chrome-vanadium steel, glossy chrome finish, mirror finishing. Ratchet mechanism, precision toothing with 72 teeth. 180° swivel head for narrow spaces. 4-piece set: 8-10-13-17 mm.

Articolo Code	Peso Weight g	
16698	500	1/5

CHIAVI A FORCHETTA DOPPIE DIN 3110 DOUBLE ENDED WRENCHES DIN 3110



In acciaio cromo vanadio, cromate.
Chrome vanadium steel, chrome plated.

Articolo Code	Ø	Lunghezza Length	Peso Weight	
	mm	mm	g	
16301	6 x 7	122	23	1/10
16302	8 x 9	140	39	1/10
16303	10 x 11	156	59	1/10
16304	12 x 13	172	81	1/10
16305	14 x 15	188	101	1/10
16306	16 x 17	203	125	1/5
16307	18 x 19	220	187	1/5
16308	20 x 22	233	217	1/5

CHIAVI MISTE DIN 3113 COMBINATION WRENCHES DIN 3113



In acciaio cromo vanadio, cromate.
Chrome vanadium steel, chrome plated.

Articolo Code	Ø	Lunghezza Length	Peso Weight	
	mm	mm	g	
16506	6	100	15	1/10
16507	7	110	19	1/10
16508	8	120	29	1/10
16509	9	130	34	1/10
16510	10	140	37	1/10
16511	11	150	49	1/10
16512	12	160	55	1/10
16513	13	170	67	1/10
16514	14	180	86	1/10
16517	17	210	119	1/10
16519	19	230	167	1/10
16522	22	260	235	1/10

CHIAVI A FORCHETTA DOPPIE DIN 3117 • SET 8 PEZZI DOUBLE ENDED WRENCH DIN 3110 · 8 PCS SET



In acciaio cromo vanadio, cromate. Set di nr. 8 pezzi dim.: 6x7 - 8x9 - 10x11 - 12x13 - 14x15 - 16x17 - 18x19 - 20x22 mm.
Chrome vanadium steel, chrome plated. 8-piece set, sizes: 6x7 - 8x9 - 10x11 - 12x13 - 14x15 - 16x17 - 18x19 - 20x22 mm.

Articolo Code	Peso Weight	
	g	
1630	890	1/1

CHIAVI MISTE DIN 3124 · SET 12 PEZZI COMBINATION WRENCH DIN 3113 · 12 PCS SET



In acciaio cromo vanadio, cromate. Set di nr. 12 pezzi dim.: 6 - 7 - 8 - 9 - 10 - 11 - 12 - 13 - 14 - 17 - 19 - 22 mm.
Chrome vanadium steel, chrome plated. 12-piece set, sizes: 6 - 7 - 8 - 9 - 10 - 11 - 12 - 13 - 14 - 17 - 19 - 22 mm.

Articolo Code	Peso Weight	
	g	
1650	1020	1/1

CHIAVE MASCHIO ESAGONALE DIN 911 ALLEN WRENCH DIN 911



In acciaio cromo vanadio, zincate.
Chrome vanadium steel, zinc plated.

Articolo Code	Ø	Lunghezza Length	Peso Weight	
	mm	mm	g	
16201	1,5	45 x 14	1	1/10
16202	2	50 x 16	2	1/10
16203	2,5	56 x 18	3	1/10
16204	3	63 x 20	5	1/10
16205	4	71 x 25	10	1/10
16206	5	80 x 28	18	1/10
16207	6	90 x 32	30	1/10
16208	8	100 x 36	60	1/10
16209	10	112 x 40	103	1/10

CHIAVI MASCHIO ESAGONALI DIN 911 · SET 9 PEZZI ALLEN WRENCHES DIN 911 · 9 PCS SET



In acciaio cromo vanadio, zincate.
Set di nr. 9 pezzi dim.: 1.5-2-2.5-3-4-5-6-8-10 mm.
Chrome vanadium steel, zinc plated. 9-piece set, sizes: 1.5-2-2.5-3-4-5-6-8-10 mm.

Articolo Code	Peso Weight	
	g	
1620	230	1/10

CHIAVI MASCHIO ESAGONALI A TESTA SFERICA · SET 9 PEZZI SPHERICAL HEAD ALLEN WRENCHES · 9 PCS SET



In acciaio cromo vanadio, cromate.
Set di nr. 9 pezzi dim.: 1.5-2-2.5-3-4-5-6-8-10 mm.
Chrome vanadium steel, chrome-plated.
9-piece set, sizes: 1.5-2-2.5-3-4-5-6-8-10 mm.

Articolo Code	Peso Weight	
	g	
1621	435	1/1

CHIAVE REGOLABILE A RULLINO ADJUSTABLE WRENCH



In acciaio cromo vanadio forgiato, cromata.
Manico ergonomico con rivestimenti antiscivolo.
Scala di regolazione millimetrica.
Drop forged, chrome-plated chrome vanadium steel.
Ergonomic handle with anti-slip surface.
Metric measuring scale.

Articolo Code	Lunghezza Length	Apertura Opening	Peso Weight	
	mm	mm	g	
1610	200	24	330	1/1

CHIAVE UNIVERSALE PER QUADRI DI MANOVRA UNIVERSAL SWITCH CABINET WRENCH



Sagome quadre: 5-6-7+8 mm. Sagoma triangolare: 7+8 mm. Doppia tacca: 3+5 mm.
Adattatore 1/4". Cacciavite bit.
Square shapes: 5-6-7+8 mm. Triangular shape: 7+8 mm. Double notch: 3+5 mm.
Adapter 1/4". Screwdriver bit.

Articolo Code	Peso Weight	
	g	
1625	60	1/5

KIT CHIAVI A BUSSOLA 1/4" · 47 PEZZI

1/4" SOCKET WRENCH SET · 47 PCS



In acciaio cromo vanadio. Set composto da 47 pezzi in contenitore di plastica:

- bussola esagonale: 4 - 4,5 - 5 - 5,5 - 6 - 7 - 8 - 9 - 10 - 11 - 12 - 13 - 14;
- bussola-bit a lama: 4 - 5,5 - 6,5
- bussola-bit Phillips: No. 1 - No. 2 - No. 3
- bussola-bit Pozidriv: No. 1 - No. 2 - No. 3
- bussola-bit maschio esagonale: 3 - 4 - 5 - 6 - 7 - 8
- bussola-bit Torx: T10 - T15 - T20 - T25 - T30 - T40
- prolunghe bussola esagonali: 8 - 10 - 11 - 13
- chiavi maschio esagonali 1,5 - 2 - 2,5
- snodo 40 mm
- prolunga 50 mm - 100 mm
- quadro maschio scorrevole 115 mm
- porta bit con impugnatura 145 mm
- cricchetto reversibile 140 mm

47-piece chrome vanadium steel set in a plastic case:

- hexagonal sockets: 4 - 4,5 - 5 - 5,5 - 6 - 7 - 8 - 9 - 10 - 11 - 12 - 13 - 14
- slotted bit-sockets: 4 - 5,5 - 6,5
- Phillips bit-sockets: No. 1 - No. 2 - No. 3
- Pozidriv bit-sockets: No. 1 - No. 2 - No. 3
- hexagonal bit-sockets: 3 - 4 - 5 - 6 - 7 - 8
- Torx bit-sockets: T10 - T15 - T20 - T25 - T30 - T40
- hexagonal sockets extension: 8 - 10 - 11 - 13
- allen wrenches 1,5 - 2 - 2,5
- universal joint 40 mm
- extension bar 50 mm - 100 mm
- sliding T-handle 115 mm
- spinner handle 145 mm
- reversible ratchet handle 140 mm

Articolo Code	Peso Weight	
	g	
1640	1520	1/1

PORTA BIT MAGNETICO 1/4"

MAGNETIC BIT-HOLDER 1/4"



In acciaio cromo vanadio.

Chrome vanadium steel.

Articolo Code	Lunghezza Length	
	mm	
11401	60	1/10

BIT 1/4" CON PUNTA A CROCE "PHILLIPS"

1/4" BITS FOR PHILLIPS SCREWS



In acciaio cromo vanadio.

Chrome vanadium steel.

Articolo Code		Lunghezza Length	
	mm	mm	
11402	1	100	1/10
11403	1	150	1/10
11404	2	100	1/10
11405	2	150	1/10

BIT 1/4" CON PUNTA A CROCE "POZIDRIV"

1/4" BITS FOR POZIDRIV SCREWS



In acciaio cromo vanadio.

Chrome vanadium steel.

Articolo Code		Lunghezza Length	
	mm	mm	
11406	1	100	1/10
11407	1	150	1/10
11408	2	100	1/10
11409	2	150	1/10

SET BIT 1/4" - 7 PEZZI

1/4" BIT SET - 7 PCS



Porta cacciavite magnetico da 1/4"

bit lama: 5,5 x 0,8 - 7 x 1,2; bit Phillips: No. 1 - No. 2; bit Pozidriv: No. 1 - No. 2

1/4" magnetic screwdriver holder

slotted bits: 5,5 x 0,8 - 7 x 1,2; Phillips bits: No. 1 - No. 2; Pozidriv bits: No. 1 - No. 2

Articolo Code	Peso Weight	
	g	
1140	95	1/10

MARTELLI DA BANCO
HAMMERS



In acciaio C 45 temperato e verniciato a forno. Manico in frassino sagomato, collare di protezione in nylon, bloccaggio con cuneo in acciaio.
Hardened and varnished C 45 steel. Shaped ash wood handle, nylon protection collar, steel wedge lock.

Articolo Code	Peso Weight	
	g	
1715	200	1/12
1716	300	1/12



MAZZA
SLEDGE HAMMER



In acciaio C 45 temperato e verniciato a forno. Manico in frassino sagomato, collare di protezione in nylon, bloccaggio con cuneo in acciaio.
Hardened and varnished C 45 steel. Shaped ash wood handle, nylon protection collar, steel wedge lock.

Articolo Code	Peso Weight	
	g	
1720	800	1/18
1721	1.000	1/18



MARTELLO TRICOMPONENTE
THREE-COMPONENT HAMMER



In acciaio C 45 temprato e verniciato a forno. Manico brevettato in nylon, impugnatura in gomma antiscivolo, anima in lega d'alluminio, antivibrazione.
Hardened and varnished C 45 steel. Patented nylon handle, anti-slip rubber grip, aluminum alloy core, anti-vibration.

Articolo Code	Peso Weight	
	g	
1710	300	1/6



MARTELLO GOMMATO
RUBBER HAMMER



Rivestimento in gomma, anima metallica.
Rubber-covered hammer with metallic core.

Articolo Code	Peso Weight	
	g	
1740	700	1/6

VENTOSA A LEVA · 1 DISCO

SUCTION LIFTER · 1 CUP



Ventosa universale per carichi diversi. Adatta per tutte le superfici piane, gas-impermeabili, ma anche leggermente curve o strutturali. Disco di aspirazione 120 mm. Struttura robusta in alluminio. Impugnatura e leve in materiale sintetico.

Universal suction lifter for different loads. Suitable for all kind of surfaces: flat, gas-proof, slightly curved or structural.

Suction pad 120 mm. Sturdy aluminium structure. Handle and levers in synthetic material.

Articolo Code	Carico massimo Maximum load	Peso Weight	
		g	
1760	30 kg - vert.	425	1/1
1761	disco / cup		1/1



VENTOSA A LEVA · 2 DISCHI

SUCTION LIFTER · 2 CUPS



Ventosa universale per carichi diversi. Adatta per tutte le superfici piane, gas-impermeabili, ma anche leggermente curve o strutturali. Disco di aspirazione 120 mm. Struttura robusta in alluminio. Impugnatura e leve in materiale sintetico.

Universal suction lifter for different loads. Suitable for all kind of surfaces: flat, gas-proof, slightly curved or structural.

Suction pad 120 mm. Sturdy aluminium structure. Handle and levers in synthetic material.

Articolo Code	Carico massimo Maximum load	Peso Weight	
		g	
1770	60 kg - parall.	860	1/1
1771	disco / cup		1/1



METRO IN LEGNO

WOOD MEASURING RULER



In legno, con molla, graduazione millimetrica su doppia faccia.
Wood, with spring, millimetric graduation on both sides.

Articolo Code	Lunghezza Length	
	m	
1410	2	1/12

FLESSOMETRO

MEASURING TAPE



Custodia antiurto bi-componente ABS + gomma.
 Nastro d'acciaio temperato e laccato, doppio stop, ammortizzatore di fine corsa, calciolo mobile per interni ed esterni, rinforzato in duralluminio.
*Body in bi-component material ABS and rubber.
 Tape in hardened and painted steel, double-stop device, stop damper.
 Movable butt for inner and outer measuring, reinforced with duralumin.*

Articolo Code	Lunghezza Length	Altezza Height	
	m	mm	
1423	3	16	1/12
1424	5	19	1/12

ROTELLA METRICA

REWINDING MEASURING TAPE



Custodia in ABS antiurto gommata, manovella pieghevole, nastro in fibra di vetro. Graduazioni in centimetri e metri su entrambi i lati.
*Shockproof rubber coated plastic, (ABS) case. Folding tape winding crank.
 Fiberglass tape. Centimetres and metres marks on both sides.*

Articolo Code	Lunghezza Length	Altezza Height	
	m	mm	
1421	20	14	1/1

BATTITRACCIA RICARICABILE

CHALK REEL



Corpo in alluminio, cordoncino in cotone 15 metri; manovella di riavvolgimento e bloccaggio del cordoncino.
Aluminium body, 15 metres long cotton twine, handle for rewinding and locking the cord.

Articolo Code	Peso Weight	
	g	
1430	280	1/6

RICARICA PER BATTITRACCIA

CHALK FOR CHALK REEL

Articolo Code	Colore polvere Chalk colour	Peso Weight	
		g	
1431	Blu Blue	250	1/6
1432	Rosso Red	250	1/6

LIVELLA MINI

MINI SPIRIT LEVEL



In profilato d'alluminio verniciato, una fiala a bulbo.
Precisione 1 mm per 1 m.

Made with painted structural aluminum, one vial.
Accuracy: 1 mm per 1 m.

Articolo Code	Lunghezza Length	
	mm	
1551	150	1/30

LIVELLA CON BASE MAGNETICA

SPIRIT LEVEL WITH MAGNETIC BASE



In profilato d'alluminio verniciato, due fiale a bulbo.
Precisione 0,5 mm per 1 m.

Made with painted structural aluminum, two vials.
Accuracy: 0.5 mm per 1 m.

Articolo Code	Lunghezza Length	
	mm	
1553	220	1/20

LIVELLA

POCKET SPIRIT LEVEL



In profilato d'alluminio verniciato, due fiale a bulbo.
Precisione 0,5 mm per 1 m.

Made with painted structural aluminium, two vials.
Accuracy: 0.5 mm per 1 m.

Articolo Code	Lunghezza Length	
	mm	
1552	220	1/20

LIVELLA MAXI

MAXI SPIRIT LEVEL



In profilato d'alluminio verniciato, tre fiale a bulbo con possibilità di regolazione del bulbo centrale.

Precisione 0,5 mm per 1 m.

Made with painted structural aluminium, three vials with the possibility of adjusting the central one.
Accuracy: 0.5 mm per 1 m.

Articolo Code	Lunghezza Length	
	mm	
1554	400	1/10
1555	600	1/10

RILEVATORE DI TENSIONE VOLTAGE TESTER



Approvato in conformità alla norma IEC/EN 61243-3.
 Grado di protezione IP 65. Allarme di sicurezza.
 Rilevatore di continuità acustico e LED.
 Categoria di misura: cat V 600 v - cat 3 1000 v.
*Approved according to IEC/EN 61243-3 standard.
 Protection class IP 65.
 Security alarm.
 Acoustic and LED continuity detector.
 Measuring category: cat V 600 V - cat 3 1000 V.*

Articolo Code	Volt Volt	
	V	
1143	12-1000	1/1

IP65

RILEVATORE DI CONTINUITÀ E DI FASE CONTINUITY AND LINE TESTER



Approvato in conformità alla norma IEC/EN 61010-1.
 Per test di bassa resistenza.
 Segnalazione acustica e visiva.
 Utilizzabile come torcia.
 Batterie non incluse.
*Approved according to IEC/EN 61010-1 standard.
 For low resistance testing.
 With acoustic and visual alarms.
 It can be used as a torch.
 Battery not included.*

Articolo Code	Range Range	
1144	100 Ω - 1 KΩ - 10 K Ω	1/1



MULTI-RILEVATORE MULTI-DETECTOR



Semplice apparecchio trifunzione.
 Rileva legno, metallo e cavi elettrici attivi nascosti nelle pareti con segnale acustico e luminoso.
 Controllato da un processore.
 La profondità di rilevazione dipende dal tipo di superficie fino a un massimo di 50 mm con cartongesso.

*Simple three-function tool.
 It detects wood, metal and active electric cables hidden in walls with an acoustic and luminous signal.
 It is controlled by a processor.
 The depth it can reach depends on the type of surface up to a maximum of 50 mm with plasterboard.*

Articolo Code	Peso Weight	
	g	
1560	200	1/1

BORSE PORTA UTENSILI

TOOL CASES



MARSUPIO

POUCH



Articolo Code	Descrizione Description
18030	Marsupio vuoto. In cordura di nylon rinforzato. <i>Empty reinforced nylon pouch.</i>
18030M1	Marsupio BM 18030 completo di 5 utensili: <ul style="list-style-type: none"> - cacciavite isol. VDE croce 1x8 - cacciavite isol. VDE lama 3x100 - cacciavite isol. VDE lama 4x100 - forbici taglia-spelacavi+custodia - pinze universali 180 isol. VDE <i>BM 18030 pouch complete with 5 tools:</i> <ul style="list-style-type: none"> - VDE insulated Phillips screwdriver 1x8 - VDE insulated slotted screwdriver 3x100 - VDE insulated slotted screwdriver 4x100 - cutter/stripper scissor + case - VDE insulated combination pliers 180.

ZAINO TROLLEY IN TELA SOFT BACKPACK/TROLLEY



BORSA MORBIDA IN TELA CANVAS SOFT BAG



Articolo Code	Descrizione Description
1815	<p>Zaino trolley in tela. Tessuto ad alta resistenza. Maniglia laterale. Doppia tasca e banda catarinfrangente sul fronte. Vano interno con tasca a rete e due pannelli portautensili removibili e utilizzabili separatamente. Dimensioni: 360x250x540 mm.</p> <p><i>Canvas trolley backpack in high resistance fabric. Side handle. Double pocket and reflective band on the front. Internal compartment with mesh pocket and two removable tool panels that can be used separately. Dimensions: 360x250x540 mm.</i></p>
1815A1	<p>Zaino BM 1815 completo di 14 utensili:</p> <ul style="list-style-type: none"> - cacciavite isol. VDE lama 3x100 - cacciavite isol. VDE lama 4x100 - cacciavite isol. VDE lama 5,5x125 - cacciavite isol. VDE lama 6,5x150 - cacciavite isol. VDE croce 0 - cacciavite isol. VDE croce 1 - cacciavite isol. VDE croce 2 - cercafase 250 V lama 3x60 - pinze universali 180 isol. VDE - forbici taglia-spelacavi+custodia - seghetto - flessometro 3 m, L=16 mm bicomp. - livella 220 mm - martello 300 gr <p><i>BM 1815 backpack complete with 14 tools:</i></p> <ul style="list-style-type: none"> - VDE insulated slotted screwdriver 3x100 - VDE insulated slotted screwdriver 4x100 - VDE insulated slotted screwdriver 5.5x125 - VDE insulated slotted screwdriver 6.5x150 - VDE insulated screwdriver, PH 0 head - VDE insulated screwdriver, PH 1 head - VDE insulated screwdriver, PH 2 head - Voltage tester 3x60 250 V - VDE insulated combination pliers 180 - cutter/stripper scissors + case - pocket saw - measuring tape: 3 m - W=16 mm bi-component - pocket spirit level 220 mm - hammer 300 gr



Articolo Code	Descrizione Description
1814	<p>Borsa morbida in tela. Tessuto ad alta resistenza. Due vani interni separati con tasche ed elastici portautensili. Totalmente apribile. Cinghia per tracolla rimovibile. Maniglia tubolare in alluminio con possibile copertura a scomparsa. Base rigida con piedini in gomma. Dimensioni: 370x270x360 mm.</p> <p><i>Soft canvas bag in high resistance fabric. Two separate internal compartments with pockets and elastic tool holders. It can be fully opened. Removable shoulder strap. Tubular aluminium handle with optional cover. Rigid base with rubber feet. Dimensions: 370x270x360 mm.</i></p>
1814A1	<p>Borsa morbida in tela BM 1815 completa di 14 utensili:</p> <ul style="list-style-type: none"> - cacciavite isol. VDE lama 3x100 - cacciavite isol. VDE lama 4x100 - cacciavite isol. VDE lama 5,5x125 - cacciavite isol. VDE lama 6,5x150 - cacciavite isol. VDE croce 0 - cacciavite isol. VDE croce 1 - cacciavite isol. VDE croce 2 - cercafase 250 V lama 3x60 - pinze universali 180 isol. VDE - forbici taglia-spelacavi+custodia - seghetto - flessometro 3 m, L=16 mm bicomp. - livella 220 mm - martello 300 gr <p><i>BM 1815 canvas bag complete with 14 tools:</i></p> <ul style="list-style-type: none"> - VDE insulated slotted screwdriver 3x100 - VDE insulated slotted screwdriver 4x100 - VDE insulated slotted screwdriver 5.5x125 - VDE insulated slotted screwdriver 6.5x150 - VDE insulated screwdriver, PH 0 head - VDE insulated screwdriver, PH 1 head - VDE insulated screwdriver, PH 2 head - voltage tester 3x60 250 V - VDE insulated combination pliers 180 - cutter/stripper scissors + case - pocket saw - measuring tape: 3 m - W=16 mm bi-component - pocket spirit level 220 mm - hammer gr 300



VALIGIA A CHIUSURA STAGNA WATERPROOF CASE



Articolo Code	Descrizione Description
1816	<p>Valigia in materiale plastico a elevata resistenza agli urti (Ultra High Impact ABS Plastic) e antipolvere. La guarnizione lungo tutto il profilo di chiusura garantisce chiusura ermetica e tenuta stagna. Valvola di compensazione della pressione dell'aria interna. Resistente agli agenti atmosferici e corrosivi. Tasca portadocumenti. Pannello portautensili. Vasca termoformata. Cinghia per tracolla rimovibile. Dimensioni: 430x286x159 mm.</p> <p><i>Case made of Ultra High-Impact and dust-proof ABS plastic. The seal along the entire closing line guarantees airtight sealing and watertightness. Internal air pressure compensation valve. Resistant to weather and corrosive agents. Document pocket. Tool panel. Thermoformed tray. Removable shoulder strap. Dimensions: 430x286x159 mm.</i></p>
1816A1	<p>Valigia BM 1816 completa di 14 utensili:</p> <ul style="list-style-type: none"> - cacciavite isol. VDE lama 3x100 - cacciavite isol. VDE lama 4x100 - cacciavite isol. VDE lama 5,5x125 - cacciavite isol. VDE lama 6,5x150 - cacciavite isol. VDE croce 0 - cacciavite isol. VDE croce 1 - cacciavite isol. VDE croce 2 - cercafase 250 V lama 3x60 - pinze universali 180 isol. VDE - forbici taglia-spelacavi+custodia - seghetto - flessometro 3 Mt L=16 mm bicomp - livella 220 mm - martello 300 gr <p><i>BM 1816 waterproof case complete with 14 tools:</i></p> <ul style="list-style-type: none"> - VDE insulated slotted screwdriver 3x100 - VDE insulated slotted screwdriver 4x100 - VDE insulated slotted screwdriver 5.5x125 - VDE insulated slotted screwdriver 6.5x150 - VDE insulated screwdriver, PH 0 head - VDE insulated screwdriver, PH 1 head - VDE insulated screwdriver, PH 2 head - voltage tester 3x60 250 V - VDE insulated combination pliers 180 - cutter/stripper scissors + case - pocket saw - measuring tape: 3 m - W=16 mm bi-component - pocket spirit level 220 mm - hammer 300 gr



VALIGIA IN ALLUMINIO ALUMINIUM CASE



Articolo Code	Descrizione Description
18500	<p>Valigia in alluminio con angoli arrotondati e rinforzati. Maniglia cromata con impugnatura morbida. Serrature con chiusura a chiave. Due pannelli portautensili. Vasca termoformata. Cinghia per tracolla rimovibile. Dimensioni: 450x330x152 mm.</p> <p><i>Aluminium case with rounded and reinforced corners. Chrome-plated handle with soft grip. Locks with keys. Two toolholder panels. Thermoformed tray. Removable shoulder strap. Dimensions: 450x330x152 mm.</i></p>
18500A1	<p>Valigia BM 18500 completa di 14 utensili:</p> <ul style="list-style-type: none"> - cacciavite isol. VDE lama 3x100 - cacciavite isol. VDE lama 4x100 - cacciavite isol. VDE lama 5,5x125 - cacciavite isol. VDE lama 6,5x150 - cacciavite isol. VDE croce 0 - cacciavite isol. VDE croce 1 - cacciavite isol. VDE croce 2 - cercafase 250 V lama 3x60 - pinze universali 180 isol. VDE - forbici Taglia-spelacavi+custodia - seghetto - flessometro 3 Mt L=16 mm bicomp - livella 220 mm - martello 300 gr <p><i>BM 18500 tool case complete with 14 tools:</i></p> <ul style="list-style-type: none"> - VDE insulated slotted screwdriver 3x100 - VDE insulated slotted screwdriver 4x100 - VDE insulated slotted screwdriver 5.5x125 - VDE insulated slotted screwdriver 6.5x150 - VDE insulated screwdriver, PH 0 head - VDE insulated screwdriver, PH 1 head - VDE insulated screwdriver, PH 2 head - voltage tester 3x60 250 V - VDE insulated combination pliers 180 - cutter/stripper scissors + case - pocket saw - measuring tape: 3 m - W=16 mm bi-component - pocket spirit level 220 mm - hammer 300 gr



TROLLEY IN ALLUMINIO

ALUMINIUM TROLLEY



Articolo Code	Descrizione Description
18400	<p>Valigia trolley in alluminio. Angoli arrotondati e rinforzati. Maniglia cromata con impugnatura morbida. Serrature con chiusura a chiave. Tasca portadocumenti. Due pannelli portautensili. Vasca termoformata. Dimensioni: 482x340x205 mm.</p> <p><i>Aluminium trolley case. Rounded and reinforced corners. Chrome-plated handle with soft grip. Locks with keys. Document pocket. Two toolholder panels. Thermoformed tray. Dimensions: 482x340x205 mm.</i></p>



TROLLEY TOP IN ABS

ABS TROLLEY TOP



Articolo Code	Descrizione Description
1817	<p>Valigia trolley in ABS termoformato con profili di chiusura in alluminio. Robusto trolley telescopico. Serrature con chiusura a chiave. Maniglia cromata con impugnatura morbida. Ruote di 110 mm di diametro adatte a tutte le superfici. Tasca portadocumenti. Due pannelli portautensili. Vasca in ABS termoformata. Doppio portaminuterie. Dimensioni: 510x375x240 mm.</p> <p><i>Thermoformed ABS trolley case with aluminium seals. Robust trolley with telescopic handle. Locks with keys. Chrome-plated handle with soft grip. Wheels with a 110 mm diameter, ideal for all surfaces. Document pocket. Two toolholder panels. Thermoformed ABS tray. Two boxes for small components. Dimensions: 510x375x240 mm.</i></p>



SCEGLI LA BORSA O LA VALIGIA

PIÙ ADATTA ALLE TUE ESIGENZE E COMPLETALA CON L'ASSORTIMENTO DI UTENSILI PIÙ APPROPRIATO PER TE

Nella pagina seguente puoi trovare tre diverse proposte di assortimento tra cui scegliere:

33 utensili per ogni esigenza | 29 utensili di uso frequente | 14 utensili indispensabili

Nell'ordine indica il codice della borsa + il codice dell'assortimento.

**CHOOSE THE BAG OR CASE
THAT BEST SUITS YOUR NEEDS AND COMPLETE IT
WITH THE MOST APPROPRIATE TOOL ASSORTMENT FOR YOU**

On the next page you can find three different assortment proposals to choose from:

33 tools for every need | 29 frequently used tools | 14 essential tools

Please, remember to put the bag code + the assortment code in your order.

ASSORTIMENTI
ASSORTMENTS

Articolo Code	Descrizione Description	18A3	18A2	18A1
		Assortimento 33 utensili 33-Piece tool set	Assortimento 29 utensili 29-Piece tool set	Assortimento 14 utensili 14-Piece tool set
1113	Cacciavite isol. VDE lama 3x100 mm VDE insulated slotted screwdriver 3x100 mm			
1114	Cacciavite isol. VDE lama 4x100 mm VDE insulated slotted screwdriver 4x100 mm			
1115	Cacciavite isol. VDE lama 5,5x125 mm VDE insulated slotted screwdriver 5.5x125			
1116	Cacciavite isol. VDE lama 6,5x150 mm VDE insulated slotted screwdriver 6.5x150			
1120	Cacciavite isol. VDE croce 0 VDE insulated screwdriver, PH 0 head			
1121	Cacciavite isol. VDE croce 1 VDE insulated screwdriver, PH 1 head			
1122	Cacciavite isol. VDE croce 2 VDE insulated screwdriver, PH 2 head			
1131	Cacciavite isol. VDE Pozidriv 1 VDE insulated screwdriver Pozidriv 1			
1132	Cacciavite isol. VDE Pozidriv 2 VDE insulated screwdriver Pozidriv 2			
1141	Cercafase 250 V lama 3x60 mm Voltage tester 3x60 mm 250 V			
1212	Pinze universali isol. VDE 180 mm VDE insulated combination pliers 180 mm			
1221	Tronchesi diagonali isol. VDE 160 mm VDE insulated side cutter 160 mm			
1251	Pinze becco piatto lungo 160 VDE insulated flat nose pliers 160 mm			
1274	Pinze serratubi isol. VDE 250 VDE insulated water pump pliers			
1325	Forbici taglia-splacavi+custodia Cutter/stripper scissors + case			
1370	Spelafili automatico 0,2-6 mm ² Automatic stripping tool 0,2-6 mm ²			
534	Pinze per capicorda isolati da 0,5 a 6 mm Crimping pliers for 0.5-6 mm insulated terminals			
1341	Seghetto Pocket saw			
1423	Flessometro 3 m - L=16 mm bicomp. Measuring tape 3 m - W=16 mm bi-component			
1552	Livella 220 mm Pocket spirit level 220 mm			
1716	Martello 300 gr Hammer 300 gr			
1630	Chiavi a forchetta doppie - set 8 pz Double ended wrenches - 8 pcs set			
1625	Chiave per quadri di manovra Universal switch cabinet wrench			
1140	Assortimento bits 1/4 - set 7 pz 1/4 bits - 7 pcs set			
1430	Battitraccia ricaricabile Chalk reel			
1431	Ricarica blu per battitraccia Blue chalk for chalk reel			

BOX CON CASSETTIERE PORTAMINUTERIE

CASE WITH BOXES FOR SMALL COMPONENTS



Articolo Code	Descrizione Description
1818	Box con cassettiere in propilene. Sistema di blocco con doppio gancio. Ampio vano superiore. Struttura robusta utilizzabile come seduta. Dimensioni: 420x303x400mm <i>Case with propylene boxes. Double hook locking system. Roomy storage under the lid. Strong frame that can be used as a seat. Dimensions: 420x303x400mm</i>

PORTAMINUTERIE

BOX FOR SMALL COMPONENTS



Articolo Code	Descrizione Description	Dimensioni Dimensions	Vani
1881	Portaminuterie piccolo. <i>Small box.</i>	230x125x35mm	18
1882	Portaminuterie medio. <i>Medium box.</i>	292x186x42mm	18
1883	Portaminuterie grande. <i>Large box.</i>	382x234x48mm	24

CASSETTA PORTAUTENSILI

TOOL BOX



Articolo Code	Descrizione Description
1880	Cassetta in plastica antiurto con 2 portaminuterie incorporati asportabili e vaschetta portatutto. Dimensioni: 520x290x270mm <i>Shockproof plastic box with a tray and 2 removable boxes for small components. Dimension: 520x290x270mm</i>

VALIGETTA IN PLASTICA

PLASTIC CASE



Articolo Code	Descrizione Description
00405	Valigetta in plastica con contenitori rimovibili. Dimensioni: 420x330x65mm <i>Plastic case with removable containers. Dimension: 420x330x65mm</i>



ESPOSITORI

DISPLAY UNITS

THE KUBE

THE KUBE

Pag. 333

CLASSICI

CLASSICS

Pag. 337

THE KUBE

THE KUBE

THE KUBE: UN NUOVO MODO DI ESPORRE!

Design innovativo, luminoso ed elegante per dare maggiore risalto ai prodotti all'interno del punto vendita. Ogni modulo Kube permette di esporre i prodotti su due lati, e quindi di risparmiare spazio. Inoltre è dotato di un'anta a vetro con serratura. Grazie al sistema di illuminazione a LED, affidabile e a basso consumo energetico, i prodotti sono ben visibili.

ASSORTIMENTO INTERCAMBIABILE... COSTRUISCI IL TUO ESPOSITORE

La principale novità consiste nella possibilità di personalizzare l'espositore. Per offrirti massima flessibilità abbiamo concepito 11 diversi assortimenti tra cui scegliere: 2 sono ad acquisto obbligatorio (K presse e K crimpatrici), gli altri li puoi decidere tu, in base alle esigenze della tua clientela.



THE KUBE: A NEW WAY OF DISPLAYING!

An innovative, bright and elegant design to better highlight the products in the store. Each Kube module allows you to display the products on two sides, thus saving space. It is also equipped with a lockable glass door. Thanks to the reliable and energy-efficient LED lighting system, the products are clearly visible.

INTERCHANGEABLE ASSORTMENT... BUILD YOUR DISPLAY

The main novelty is the possibility to customize your display. To offer you maximum flexibility we have conceived 11 different assortments to choose from: 2 are mandatory to purchase (K presse and K crimping tools), while you can choose the others to meet your customers needs.

CREA
IL TUO ESPOSITORE
BM TI REGALA
LA STRUTTURA

CREATE
YOUR OWN DISPLAY,
BM GIVES YOU
THE STRUCTURE

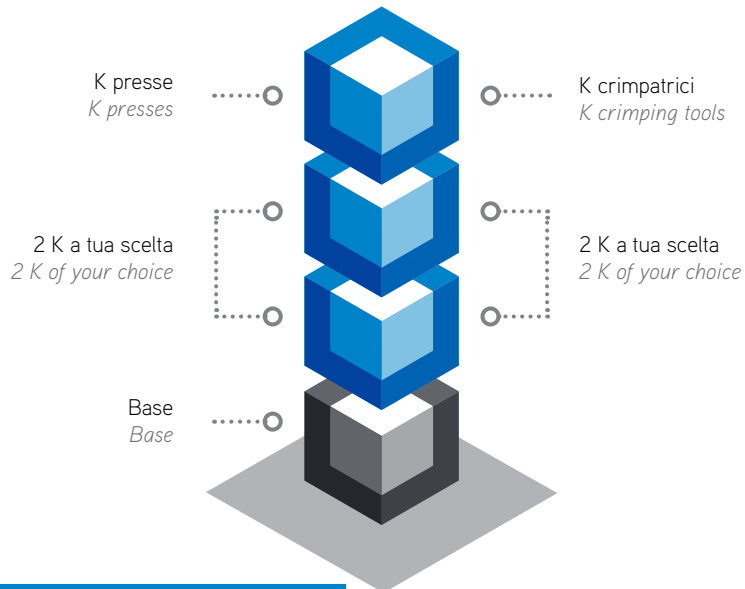

STRUTTURA KUBE
KUBE STRUCTURE

Articolo Code	Quantità Quantity
990059 Struttura Structure	1

...E PER IL BANCO?

chiedi al tuo agente di riferimento la soluzione per te!

... AND FOR THE COUNTER?

Contact your agent and find the perfect solution for your needs!



K PRESSE

PRESS K



Articolo Code	Descrizione Description	Quantità Quantity
1823	Pressa Idr.+Mat.10-185 Hydr. Press +Dies 10-185	1
990054	Gancio tipo A Hook type A	2

K CRIMPATRICI

CRIMPING TOOLS K



Articolo Code	Descrizione Description	Quantità Quantity
531	Pinza Autom Term. Ott Aperti 0,5-6 Auto.tool x Open Barrel Term. 0,5-6	6
534	Pinza Autom Term. Isol 0,5-6 Crimping Tool x Ins.term.0,5-6	6
5345	Kit Pinza A.c.t. Con Matrici Kit With Tool And Dies	1
537	Pinza Autom Bussola 0,5-4 Crimping Tool x End Sleeves 0,5-4	6
539	Pinza Autom Bussola 6-16 Crimping Tool x End Sleeves 6-16	6
990054	Gancio Tipo A Hook Type A	5

K FASCETTE

CABLE TIES K



Articolo Code	Descrizione Description	Quantità Quantity
1100	Pinza Per Fascette 2,5-4,8 Cable-Ties Tool 2,5-4,8	5
B1025	Fascette Ny Nat 100x2,5 Ny Cable Ties 100x2,5 Nat	1.000
B1625	Fascette Ny Nat 160x2,5 Ny Cable Ties 160x2,5 Nat	1.000
B2936	Fascette Ny Nat 300x3,6 Ny Cable Ties 300x3,6 Nat	800
B3048	Fascette Ny Nat 300x4,8 Ny Cable Ties 300x4,8 Nat	800
N1025	Fascette Ny Nere 100x2,5 Ny Cable Ties 100x2,5 Black	1.000
990054	Gancio Tipo A Hook Type A	6

K FORBICI

SCISSORS K



Articolo Code	Descrizione Description	Quantità Quantity
1310	Forbici Maxi Grip Maxi Grip Scissors	8
1320	Forbici Heavy Duty Heavy Duty Scissors	8
1325	Forbici x-Pro Con Custodia x-Pro Scissors + Box	3
1330	Forbici x-Pro Evo Con Custodia x-Pro Evo Scissors + Box	3
1332	Forbici Extra Light Extra Light Scissors	8
1360	Cutter Cutter	6
1363	Cotello Universale Bilama Double Blade Cutter	5
990054	Gancio Tipo A Hook Type A	7

K PINZE

PLIERS K



Articolo Code	Descrizione Description	Quantità Quantity
1211	Pinza Univ 160 Isol Vde Combination Plier 160 Vde Insul	6
1212	Pinza Univ 180 Isol Vde Combination Plier 180 Vde Insul	6
1221	Tronchese Diagonale 160 Isol Vde Side Cutter Vde Insul 160	6
1233	Pinza Cicogna 200 Isol Vde Long Chain Nose Plier Vde Insul 200	6
1251	Pinza Becco Piatto Lungo 160 Isol Vde Flat Nose Plier Vde Insul 160	6
1273	Pinza Serratubi Isol Vde 175 Water Pump Plier Vde Insul 175	6
1274	Pinza Serratubi Isol Vde 250 Water Pump Plier Vde Insul 250	6
990055	Gancio Tipo B Hook Type B	7

K TAGLIO

CUTTING K



Articolo Code	Descrizione Description	Quantità Quantity
1136	Tagliacanalina Pipe Cutter - Duct Cutter	5
1341	Seghetto Pocket Hacksaw	5
1345	Seghetto Ad Arco Hacksaw Frame	5
1350	Cotello Sguainacavi 8-28 Cable Stripping Knife 8-28	5
1370	Spelafili Automatico 0,2-6 Automatic Wire Stripper 0,2-6	5
990054	Gancio Tipo A Hook Type A	6

K TASSELLI FIXING K



Articolo Code	Descrizione Description	Quantità Quantity
F0011	Tassello Ny Super V-Evo 5 Vite <i>Ny Wall Plug Super V-Evo 5 Screw</i>	1100
F0012	Tassello Ny Super V-Evo 6 Vite <i>Ny Wall Plug Super V-Evo 6 Screw</i>	2800
F0013	Tassello Ny Super V-Evo 8 Vite <i>Ny Wall Plug Super V-Evo 8 Screw</i>	500
990058	Mensola <i>Mensola</i>	1
990057	Ganci Tipo D <i>Hook Type D</i>	3

K UTENSILI DA TAGLIO CUTTING TOOLS K



Articolo Code	Descrizione Description	Quantità Quantity
1335	Tagliacavi <i>Cable Cutter</i>	6
1340	Forbice Universale <i>Universal Shears</i>	5
1350	Coltello Sguainacavi 8-28 <i>Cable Stripping Knife 8-28</i>	5
575	Tranciavivi Cricchetto 32 <i>Ratcheting Cable Cutter 32</i>	4
990054	Gancio Tipo A <i>Hook Type A</i>	4

K UTENSILI DI MISURA MEASURE TOOLS K



Articolo Code	Descrizione Description	Quantità Quantity
1351	Sguainacavi 4-28 <i>Cable Stripper 4-16</i>	6
1410	Metro In Legno 2 Mt <i>Wood Measuring Ruler 2 Mt</i>	6
1423	Flessometro 3 Mt L=16 <i>Measuring Tapes 3 Mt L=16</i>	4
1430	Battitraccia Ricaricabile <i>Chalk Reel</i>	4
1431	Ricarica Blu x Battitraccia <i>Chalk For Chalk Reel</i>	4
1552	Livella Tascabile 220 Mm <i>Pocket Spirit Level 220 Mm</i>	5
1554	Livella Maxi 400 Mm <i>Maxi Spirit Level 400 Mm</i>	5
1610	Chiave A Rullino <i>Adjustable Wrench</i>	6
990054	Gancio Tipo A <i>Hook Type A</i>	7

K PER FORARE TOOLS K



Articolo Code	Descrizione Description	Quantità Quantity
1140	Set Bit 1/4 7 Pz <i>1/4 Bit Set 7 Pcs</i>	7
1620	Chiavi A Brugola Set 9 Pz <i>Allenwrenches Set 9 Pcs</i>	6
1625	Chiave Per Quadri Di Manovra <i>Switch Cabinet Wrench</i>	6
1710	Martello Tricomponente <i>Three Component Hammer</i>	5
1919	Set Punta Muro Din 5 Pz <i>Din Masonry Drill Bits Set 5 Pcs</i>	6
1939	Set Punta Muro Din E Hss 19 Pz <i>Din And Hss Masonry Drill Set 19 Pcs</i>	3
1944	Alesatore Gradino Hss <i>Hss Step Drill Bit</i>	4
1949	Set Punta Rullate Hss Din 19 Pz <i>Hss Din Rolled Twist Drill Bits 19 Pcs</i>	4
1950	Set Punta Titanio Hss 19 Pz <i>Drill Set Hss Titanium 19 Pcs</i>	4
990054	Gancio Tipo A <i>Hook Type A</i>	8
990056	Gancio Tipo C <i>Hook Type C</i>	1

K CACCIAVITI SCREWDRIVER K



Articolo Code	Descrizione Description	Quantità Quantity
1112	Cacciavite Isol Vde Lama 2,5x75 <i>Screwdriver Vde Insul 2,5x75</i>	8
1113	Cacciavite Isol Vde Lama 3x100 <i>Screwdriver Vde Insul 3x100</i>	8
1114	Cacciavite Isol Vde Lama 4x100 <i>Screwdriver Vde Insul 4x100</i>	5
1115	Cacciavite Isol Vde Lama 5,5x125 <i>Screwdriver Vde Insul 5,5x125</i>	5
1116	Cacciavite Isol Vde Lama 6,5x150 <i>Screwdriver Vde Insul 6,5x150</i>	5
1120	Cacciavite Isol Vde Croce 0 <i>Screwdriver Vde Insul Phillips 0</i>	8
1121	Cacciavite Isol Vde Croce 1 <i>Screwdriver Vde Insul Phillips 1</i>	5
1122	Cacciavite Isol Vde Croce 2 <i>Screwdriver Vde Insul Phillips 2</i>	5
1130	Cacciavite Isol Vde Pozidriv 0 <i>Screwdriver Vde Insul Pozidriv 0</i>	8
1131	Cacciavite Isol Vde Pozidriv 1 <i>Screwdriver Vde Insul Pozidriv 1</i>	5
1132	Cacciavite Isol Vde Pozidriv 2 <i>Screwdriver Vde Insul Pozidriv 2</i>	5
1141	Cercafase 250V Lama 3x60 <i>Voltage Tester 3x60</i>	8
1142	Cercafase 250V Lama 3,5x100 <i>Voltage Tester 3,5x100</i>	8
990054	Gancio Tipo A <i>Hook Type A</i>	13
990060	Porta Cacciavite <i>Hook For Screw Drive</i>	32

CLASSICI

CLASSICS

ESPOSITORE UTENSILI DA BANCO

COUNTER DISPLAY UNIT



LARGHEZZA: 400 mm
 PROFONDITÀ: 250 mm
 ALTEZZA: 600 mm

WIDTH: 400 mm
 DEPTH: 250 mm
 HEIGHT: 600 mm

Articolo Code	Descrizione Description	Quantità Quantity
1113	Cacciavite Isol Vde Lama 3x100 Screwdriver Vde Insul 3x100	12
1114	Cacciavite Isol Vde Lama 4x100 Screwdriver Vde Insul 4x100	12
1115	Cacciavite Isol Vde Lama 5,5x125 Screwdriver Vde Insul 5,5x125	12
1131	Cacciavite Isol Vde Pozidriv 1 Screwdriver Vde Insul Pozidriv 1	12
1132	Cacciavite Isol Vde Pozidriv 2 Screwdriver Vde Insul Pozidriv 2	12
1141	Cercafase 250V Lama 3x60 Voltage Tester 3x60	12
1212	Pinza Univ 180 Isol Vde Combination Plier 180 Vde Insul	6
1233	Pinza Cicogna 200 Isol Vde Long Chain Nose Plier Vde Insul 200	6
1221	Tronchese Diagonale 160 Isol Vde Side Cutter Vde Insul 160	6
1320	Forbici Heavy Duty Heavy Duty Scissors	12
18030	Marsupio Pouch	5
80060V	Espositore Display unit	1
	Ganci Hooks	10

ESPOSITORE TERMINALI, PINZE & MORSETTI

TERMINALS, PLIERS AND TERMINAL BLOCKS DISPLAY UNIT



LARGHEZZA: 1000 mm
 PROFONDITÀ: 400 mm
 ALTEZZA: 1900 mm

WIDTH: 1000 mm
 DEPTH: 400 mm
 HEIGHT: 1900 mm

Articolo Code	Descrizione Description	Quantità Quantity
00119	Term. Isol Occ. 1,5 F 4 <i>Insul Ring Term. 1,5-4</i>	2.000
00125	Term. Isol Occ. 1,5 F 5 <i>Insul Ring Term. 1,5-5</i>	2.000
00219	Term. Isol Occ 2,5 F 4 <i>Insul Ring Term. 2,5-4</i>	2.000
00225	Term. Isol Occ 2,5 F 5 <i>Insul Ring Term. 2,5-5</i>	2.000
00325	Term. Isol Occ 6 F 5 <i>Insul Ring Term. 6-5</i>	1.000
00331	Term. Isol Occ 6 F 6 <i>Insul Ring Term. 6-6</i>	1.000
00120	Term. Isol Forc 1,5 F 4 <i>Insul Fork Term. 1,5-4</i>	2.000
00220	Term. Isol Forc 2,5 F 4 <i>Insul Fork Term. 2,5-4</i>	2.000
00226	Term. Isol Forc 2,5 F 5 <i>Insul Fork Term. 2,5-5</i>	2.000
00326	Term. Isol Forc 6 F 5 <i>Insul Fork Term. 6-5</i>	1.000
00150	Puntale Isol 1,5 Rosso <i>Insul Round Pin 1,5</i>	2.000
00250	Puntale Isol 2,5 Blu <i>Insul Round Pin 2,5</i>	2.000
00350	Puntale Isol 6 Giallo <i>Insul Round Pin 6</i>	1.000
00160	Connettore Di Testa Isol 1,5 <i>Insul Butt Connector Red 1,5</i>	2.000
00260	Connettore Di Testa Isol 2,5 <i>Insul Butt Connector Blue 2,5</i>	2.000
00190	Presa Lam Isol Femm 1,5 6,3x0,8 <i>Insul Femal 1,5-6,3x0,8</i>	2.000

Articolo Code	Descrizione Description	Quantità Quantity
00290	Presa Lam Isol Femm 2,5 6,30x0,8 <i>Insul Femal 2,5-6,3x0,8</i>	2.000
00391	Presa Lam Isol Femm 6 6,3x0,8 <i>Insul Femal 6-6,3x0,8</i>	1.000
00191	Presa Lam Tutta Isol Femm 1,5 6,3x0,8 <i>Tot Insul Femal 1,5-6,3x0,8</i>	2.000
00291	Presa Lam Tutta Isol Femm 2,5 6,3x0,8 <i>Tot Insul Femal 2,5-6,3x0,8</i>	1.000
00501	Bussola Arancio 0,5x8 <i>Insul End Sleeves 0,5x8</i>	10.000
00502	Bussola Bianco 0,75x8 <i>Insul End Sleeves 0,75x8</i>	10.000
00503	Bussola Giallo 1x8 <i>Insul End Sleeves 1x8</i>	10.000
00504	Bussola Rosso 1,5x8 <i>Insul End Sleeves 1,5x8</i>	10.000
00506	Bussola Blu 2,5x8 <i>Insul End Sleeves 2,5x8</i>	5.000
00508	Bussola Grigio 4x10 <i>Insul End Sleeves 4x10</i>	4.000
00510	Bussola Nero 6x12 <i>Insul End Sleeves 6x12</i>	2.000
00514	Bussola Verde 16x12 <i>Insul End Sleeves 16x12</i>	1.000
00556	Bussola Rosso 2x1,5-L=8 <i>Twin End Sleeves 2x1,5-L8</i>	4.000
00558	Bussola Blu 2x2,5-L=10 <i>Twin End Sleeves 2x2,5-L9</i>	2.000
01431	Term. da tubo 10 F 6 <i>Tube Term. 10-6</i>	300
01437	Term. da tubo 10 F 8 <i>Tube Term. 10-8</i>	500
01531	Term. da tubo 16 F 6 <i>Tubet Term. 16-6</i>	200
01537	Term. da tubo 16 F 8 <i>Tube Term. 16-8</i>	300
01637	Term. da tubo 25 F 8 <i>Tube Term. 25-8</i>	300
01643	Term. da tubo 25 F 10 <i>Tube Term. 25-10</i>	200
01737	Term. da tubo 35 F 8 <i>Tube Term. 35-8</i>	200
01743	Term. da tubo 35 F 10 <i>Tube Term. 35-10</i>	200
01837	Term. da tubo 50 F 8 <i>Tube Term. 50-8</i>	200
01843	Term. da tubo 50 F 10 <i>Tube Term. 50-10</i>	200
9911	Mors. Tetrapolare 125A 6 Mod 11Der <i>Term. Block With Four Connection Bar</i>	12
992	Mors. 10 Poli 2,5 Mmq-Tr <i>Term. block 10Way 2,5-Tr</i>	600
9924	Mors. 10 Poli 4 Mmq Tr <i>Term. block 10Way 4-Tr</i>	400
993	Mors. 10 Poli 6 Mmq-Tr <i>Term. block 10Way 6-Tr</i>	300
994	Mors. 10 Poli 10 Mmq-Tr <i>Term. block 10Way 10-Tr</i>	200
9201	Mors Poliprop.12P 4Mmq <i>Term. block 1mq 6 12Way</i>	500
9202	Mors Poliprop.12P 6 Mmq <i>Term. block 1mq 10 12Way</i>	300
541	Pinza Term. Bussola 0,75-16 <i>Tool x End-Sleeves 0,75-16</i>	6
534	Pinza Autom Term. Isol 0,5-6 <i>Crimping Tool x Ins.term.0,5-6</i>	4
53816	Pinza Autom. Bussola 0,08-16 <i>Crimping Tool x End Sleeves 0,08-16</i>	3
5382	Pinza Autom. Bussola 0,08-16 <i>Crimping Tool x Endsleeves 0,08-16</i>	4
1195	Set 5 Cacciaviti Isol Vde <i>Screwdrivers Vde Insul Set 5 Pcs</i>	4
1370	Spelafili Automatico 0,5-4 <i>Automatic Stripping Tool 0,5-4</i>	4
1310	Forbici Maxi Grip <i>Maxi Grip Scissors</i>	12
1335	Tagliacavi <i>Cable Cutter</i>	6
8006	Espositore Aperto <i>Display unit</i>	1
80307	Gancio Semplice Ø 7 mm <i>Hook Ø 7 mm</i>	8

ESPOSITORE FASCETTE

CABLE TIES DISPLAY UNIT



LARGHEZZA: 1000 mm
PROFONDITÀ: 400 mm
ALTEZZA: 1900 mm

WIDTH: 1000 mm
DEPTH: 400 mm
HEIGHT: 1900 mm

Articolo Code	Descrizione Description	Quantità Quantity
B0901	Base Adesiva Ny Nat 19x19 Adhesive Mount Nat.19x19	1.500
B0902	Base Adesiva Ny Nat 28x28 Adhesive Mount Nat 28x28	1.600
B1025	Fascette Ny Nat 100x2,5 Ny Cable Ties 100x2,5 Nat	10.000
B1625	Fascette Ny Nat 160x2,5 Ny Cable Ties 160x2,5 Nat	8.000
B2036	Fascette Ny Nat 200x3,6 Ny Cable Ties 200x3,6 Nat	4.000
B2048	Fascette Ny Nat 200x4,8 Ny Cable Ties 200x4,8 Nat	3.000
B2936	Fascette Ny Nat 300x3,6 Ny Cable Ties 300x3,6 Nat	4.500
B3048	Fascette Ny Nat 300x4,8 Ny Cable Ties 300x4,8 Nat	2.000
B3736	Fascette Ny Nat 370x3,6 Ny Cable Ties 370x3,6 Nat	4.000
B3948	Fascette Ny Nat 390x4,8 Ny Cable Ties 390x4,8 Nat	2.500
B5390	Fascette Ny Nat 530x9 Ny Cable Ties 530x9 Nat	500

Articolo Code	Descrizione Description	Quantità Quantity
N0901	Base Adesiva Nera 19x19 Adhesive Mount Black 19x19	1.500
N0902	Base Adesiva Nera 28x28 Adhesive Mount Black 28x28	800
N1025	Fascette Ny Nere 100x2,5 Ny Cable Ties 100x2,5 Black	5.000
N1625	Fascette Ny Nere 160x2,5 Ny Cable Ties 160x2,5 Black	4.000
N2036	Fascette Ny Nere 200x3,6 Ny Cable Ties 200x3,6 Black	2.000
N2048	Fascette Ny Nere 200x4,8 Ny Cable Ties 200x4,8 Black	1.500
N2936	Fascette Ny Nere 300x3,6 Ny Cable Ties 290x3,6 Black	3.000
N3048	Fascette Ny Nere 300x4,8 Ny Cable Ties 300x4,8 Black	1.000
N3736	Fascette Ny Nere 370x3,6 Ny Cable Ties 370x3,6 Black	2.000
N3948	Fascette Ny Nere 390x4,8 Ny Cable Ties 390x4,8 Black	2.500
N5390	Fascette Nere 530x9 Ny Cable Ties 530x9 Black	500
N3690	Fascette x Esterno 360x9 Extern Cable Ties 360x9	1.000
BH1125	Fascette Occhiello 110x2,5 Ny Cable Ties With Loop 110x2,5	1.000
BR2076	Fascette Riutil. 200x7,6 Ny Cable Ties Releasable 200x7,6	800
BT11125	Fascette Targa Trasv. 110x2,5 Ny Cable Ties Marking Plate 110x2,5	2.500
BT12248	Fascette Targa Long. 220x4,8 Ny Cable Ties Marking Plat 220x4,8	1.300
BT21025	Fascette Targa Trasv. 100x2,5 Ny Cable Ties Marking Plate 100x2,5	2.000
BT22025	Fascette Targa Trasv. 200x2,5 Ny Cable Ties Marking Plate 200x2,5	2.000
BV2319	Fascetta In Velcro Bianca 229x19 Velcro Cable Tie White 229x19	100
BV2312	Fascetta In Velcro Bianca 229x12,7 Velcro Cable Tie White 229x12,7	100
NV2312	Fascetta In Velcro Nera 229x12,7 Velcro Cable Tie Black 229x12,7	100
NV2319	Fascetta In Velcro Nera 229x19 Velcro Cable Tie Black 229x19	100
1100	Pinza Per Fascette 2,5-4,8 Cable-Ties Tool 2,5-4,8	3
1101	Pinza Per Fascette 7,6-9 Cable-Ties Tool 7,6-9	3
1310	Forbici Maxi Grip Maxi Grip Scissors	12
1370	Spelafili Automatico 0,5-4 Automatic Stripping Tool 0,5-4	5
8068	Espositore Aperto Display unit	1
80307	Gancio Semplice Ø 7 mm Hook Ø 7 mm	32

ESPOSITORE FISSAGGI

FIXINGS DISPLAY UNIT



LARGHEZZA: 1000 mm
 PROFONDITÀ: 400 mm
 ALTEZZA: 1900 mm

WIDTH: 1000 mm
 DEPTH: 400 mm
 HEIGHT: 1900 mm

Articolo Code	Descrizione Description	Quantità Quantity
F0011	Tassello Ny Super V-Evo 5 Vite Ny Wall Plug Super V-Evo 5 Screw	3.000
F0012	Tassello Ny Super V-Evo 6 Vite Ny Wall Plug Super V-Evo 6 Screw	6.000
F0013	Tassello Ny Super V-Evo 8 Vite Ny Wall Plug Super V-Evo 8 Screw	3.000
F0021	Tassello Ny Super V-Evo 5 Vite Flan Ny Wall Plug Super V-Evo 5 Head Screw	3.000
F0022	Tassello Ny Super V-Evo 6 Vite Flan Ny Wall Plug Super V-Evo 6 Head Screw	3.000
F0023	Tassello Ny Super V-Evo 8 Vite Flan Ny Wall Plug Super V-Evo 8 Head Screw	1.500
F0311	Tassello Ny Tn 9 A Vite Ny Wall Plug Tn 9 Screw	1.000
F0331	Tassello Ny Tn 9 Gancio Ap. Ny Wall Plug Tn 9 Open Eye	800
F0211	Tassello Ny Tnu 6 Vite Ny Wall Plug Tnu 6 Screw	600
F0212	Tassello Ny Tnu 8 Vite Ny Wall Plug Tnu 8 Screw	600
F0213	Tassello Ny Tnu 10 Vite Ny Wall Plug Tnu 10 Screw	300
F1014	Ancora Acciaio Am Vite M4x90 Steel Toggle Am Screw M4x90	600
F1034	Ancora Acciaio Am Gancio Steel Toggle Am Open Hook	600
F1311	Tassello Ny Per Cartongesso Vp Ny Plasterboard Anchor Vp	600
F1411	Tassello Zama Per Cartongesso Vm Zinc Plasterboard Anchor Vm	600
F7011	Ancoranti Tpn 6 Vite 6x50 Anchors Tpn 6 Screw 6x50	200
F7012	Ancoranti Tpn 8 Vite 8x60 Anchors Ttpn 8 Screw 8x60	100
F2011	Ancoranti Tmn 6 Vite Anchors Tmn 6 Screw	200
F2012	Ancoranti Tmn 8 Vite Te Anchors Tmn 8 Screw	100
F0501	Bandella Metall. 10 Mt 12x0,8 Mm Metal Band 10 Mt 12x0,8	10
F0511	Bandella Tessuto 10 Mt 15x0,8 Mm Textil Band 10 Mt 15x0,8	20
F0531	Chiodi Acciaio 4x17 Mm Nail Steel 4x17 Mm	2.000
F0521	Percussore Per Chiodi Impact Nail Setting Tool	5
8069	Espositore Display unit	1

ESPOSITORE UTENSILI TOOL DISPLAY UNIT



L'espositore è dotato di un'anta a vetro con serratura.

LARGHEZZA: 1030 mm
PROFONDITÀ: 460 mm
ALTEZZA: 2230 mm

The display unit is equipped with a lockable glass door.

WIDTH: 1030 mm
DEPTH: 460 mm
HEIGHT: 2230 mm

Articolo Code	Descrizione Description	Quantità Quantity
1112	Cacciavite Isol Vde Lama 2,5x75 Screwdriver Vde Insul 2,5x75	12
1113	Cacciavite Isol Vde Lama 3x100 Screwdriver Vde Insul 3x100	12
1114	Cacciavite Isol Vde Lama 4x100 Screwdriver Vde Insul 4x100	12
1115	Cacciavite Isol Vde Lama 5,5x125 Screwdriver Vde Insul 5,5x125	12
1116	Cacciavite Isol Vde Lama 6,5x150 Screwdriver Vde Insul 6,5x150	6
1120	Cacciavite Isol Vde Croce 0 Screwdriver Vde Insul Phillips 0	12
1121	Cacciavite Isol Vde Croce 1 Screwdriver Vde Insul Phillips 1	12
1122	Cacciavite Isol Vde Croce 2 Screwdriver Vde Insul Phillips 2	6
1130	Cacciavite Isol Vde Pozidriv 0 Screwdriver Vde Insul Pozidriv 0	12
1131	Cacciavite Isol Vde Pozidriv 1 Screwdriver Vde Insul Pozidriv 1	12
1132	Cacciavite Isol Vde Pozidriv 2 Screwdriver Vde Insul Pozidriv 2	6
1136	Tagliacanalina Pipe Cutter - Duct Cutter	3
1140	Set Bit 1/4 7 Pz 1/4 Bit Set 7 Pcs	10
1141	Cercafase 250V Lama 3x60 Voltage Tester 3x60	10
1142	Cercafase 250V Lama 3,5x100 Voltage Tester 3,5x100	10
1191	Set Cacciavite Flessibile Flexible Driver Set	6
1197	Set 7 Cacciaviti Isol Vde Screwdrivers Vde Insul Set 7 Pcs	6

Articolo Code	Descrizione Description	Quantità Quantity
1212	Pinza Univ 180 Isol Vde Combination Plier 180 Vde Insul	6
1213	Pinza Univ 200 Isol Vde Combination Plier 200 Vde Insul	6
1221	Tronchese Diagonale 160 Isol Vde Side Cutter Vde Insul 160	6
1225	Tronchese Heavy Duty 200 Isol Vde Heavy Duty Side Cutter Vde Insul 200	6
1233	Pinza Cicogna 200 Isol Vde Long Chain Nose Plier Vde Insul 200	6
1243	Pinza Cicogna Curva 200 Isol Vde Long Chane Nose 45° Plier Vde Insul 200	6
1251	Pinza Becco Piatto Lungo 160 Isol Vde Flat Nose Plier Vde Insul 160	6
1273	Pinza Serratubi Isol Vde 175 Water Pump Plier Vde Insul 175	6
1274	Pinza Serratubi Isol Vde 250 Water Pump Plier Vde Insul 250	6
1310	Forbici Maxi Grip Maxi Grip Scissors	20
1320	Forbici Heavy Duty Heavy Duty Scissors	20
1330	Forbice x-Pro Evo Con Custodia x-Pro Evo Scissors + Box	24
1335	Tagliacavi Cable Cutter	12
1340	Forbice Universale Universal Shears	5
1341	Seghetto Pocket Hacksaw	3
1345	Seghetto Ad Arco Hacksaw Frame	10
1350	Cotello Sguainacavi 8-28 Cable Stripping Knife 8-28	10
1363	Cotello Universale Bilama Double Blade Cutter	5
1370	Spelafili Automatico 0,2-6 Automatic Wire Stripper 0,2-6	6
1372	Spelafili Cavi Coax 4,8-7,5 Coax Stripper 4,8-7,5	12
1423	Flessometro 3 Mt L=16 Measuring Tapes 3 Mt L=16	12
1430	Battitraccia Ricaricabile Chalk Reel	6
1431	Ricarica Blu x Battitraccia Chalk For Chalk Reel	6
1552	Livella Tascabile 220 Mm Pocket Spirit Level 220 Mm	1
1554	Livella Maxi 400 Mm Maxi Spirit Level 400 Mm	1
1587	Guanto Da Lavoro Taglia 10 Knitted Glove Size 10	12
15871	Guanto Da Lavoro Taglia 9 Knitted Glove Size 9	12
1610	Chiave A Rullino Adjustable Wrench	6
1621	Chiavi Testa Sferica Set 9 Pz Allen Wrenches Set 9 Pcs	10
1625	Chiave Per Quadri Di Manovra Switch Cabinet Wrench	5
1710	Martello Tricomponente Three Component Hammer	6
1720	Mazza Sledge Hammer	6
18030M1	Marsupio Con 5 Utensili Pouch With 5 Tools	3
18400	Trolley In Alluminio Aluminium Trolley	1
18500	Valigia In Alluminio Aluminium Case	1
1939	Set Punta Muro Din E Hss 19 Pz Din And Hss Masonry Drill Set 19 Pcs	3
1942	Alesatore Gradino Hss Hss Step Drill Bit	2
1944	Alesatore Gradino Hss Hss Step Drill Bit	2
1950	Set Punta Titanio Hss 19 Pz Drill Set Hss Titanium 19 Pcs	1
53816	Pinza Autom. Bussola 0,08-16 Crimping Tool x End Sleeves 0,08-16	1
541	Pinza Term. Bussola 0,75-16 Tool x End-Sleeves 0,75-16	1
575	Tranciacavi Cricchetto 32 Ratcheting Cable Cutter 32	1
80223V	Espositore Con Vetrina Display unit	1
80307	Gancio Semplice Ø 7 mm Hook Ø 7 mm	35
80304	Gancio Hooks	14
80302	Gancio Hooks	2
80303	Gancio Hooks	9



APPENDICI

APPENDICES

DEFINIZIONI <i>DEFINITIONS</i>	Pag. 343
NORMATIVE <i>STANDARDS</i>	Pag. 344
ARTICOLI CERTIFICATI RETIE <i>RETIE CERTIFIED CODES</i>	Pag. 345
TABELLA DI CONVERSIONE: DA AWG/MCM A MM² <i>CONVERSION TABLE: FROM AWG/MCM TO MM²</i>	Pag. 346
TABELLA DI CORRISPONDENZA: DA MM² A AWG/MCM <i>MATCHING TABLE: FROM MM² TO AWG/MCM</i>	Pag. 347
DIAMETRI MASSIMI DEI CONDUTTORI <i>CONDUCTORS MAXIMUM DIAMETERS</i>	Pag. 348
GRADI DI PROTEZIONE DEGLI INVOLUCRI (CODICE IP) <i>DEGREES OF PROTECTION PROVIDED BY CASINGS (IP CODE)</i>	Pag. 350
INDICE ANALITICO <i>ANALYTICAL INDEX</i>	Pag. 352

DEFINIZIONI

DEFINITIONS

Termine <i>Term</i>	Definizione <i>Definition</i>	Riferimento <i>Reference</i>
COLLETTO (di un capocorda, connettore, etc) <i>BARREL (of terminal lug, connector, etc)</i>	Parte di un dispositivo nel quale viene introdotto il conduttore da collegare. <i>Part of a device into which the conductor to be connected is introduced.</i>	IEV 461-17-06
CONNESSIONE PER COMPRESIONE <i>COMPRESSION JOINTING</i>	Metodo per fissare un connettore a un conduttore utilizzando un utensile speciale per produrre una deformazione permanente del connettore e del conduttore. <i>Method of securing a connector to a conductor by using a special tool to produce permanent deformation of connector and conductor.</i>	---
CONNESSIONE PER SERRAGGIO MECCANICO <i>MECHANICAL JOINTING</i>	Metodo per fissare un connettore ad un conduttore, per es. mediante un bullone o una vite, che agiscono su quest'ultimo o mediante metodi alternativi. <i>Method of securing a connector to a conductor, for example by means of a bolt or screw working on the latter or by alternative methods.</i>	---
CONNETTORE (di cavi) <i>CONNECTOR (cables)</i>	Dispositivo metallico per collegare un conduttore a un terminale di apparecchiatura o per collegare due o più conduttori tra di loro. <i>Metallic device for connecting a conductor to an equipment terminal or for connecting two or more conductors to each other.</i>	CEI EN 61238-1 EN 61238-1
CONNETTORE A PERFORAZIONE DI ISOLANTE <i>INSULATION PIERCING CONNECTOR (IPC)</i>	Connettore nel quale il contatto elettrico con il conduttore viene realizzato mediante sporgenze metalliche che perforano l'isolante dell'anima del cavo. <i>Connector in which the electrical contact with the conductor is made by metallic protrusions which pierce the insulation of the cable core.</i>	IEV 461-11-08
CONNETTORE DI DERIVAZIONE <i>BRANCH CONNECTOR</i>	Dispositivo meccanico per la connessione di un giunto testa-testa a un conduttore principale in un punto intermedio di quest'ultimo. <i>Metallic device for connecting a branch conductor to a main conductor at an intermediate point on the latter.</i>	IEV 461-17-05
CAPOCORDA <i>TERMINAL LUG</i>	Dispositivo metallico per collegare un conduttore di cavi ad altre apparecchiature metalliche. <i>Metallic device to connect a cable conductor to other electrical equipment.</i>	IEV 461-17-01
DISPOSITIVO CON MORSETTI MULTIPLI <i>MULTIWAY TERMINAL DEVICE</i>	Dispositivo composto da diversi morsetti, isolati uno dall'altro in una sede comune di materiale isolante, separabili dall'utilizzatore per creare dispositivi di connessione formati da uno o più morsetti. <i>Connecting device that is made of several terminals, insulated from each other in a common housing of insulation material, which can be split by the user to make connecting devices with one or more terminals.</i>	CEI EN 60998-1 EN 60998-1
DISTANZA IN ARIA <i>CLEARANCE</i>	Distanza più breve tra due parti conduttive, o tra una parte conduttiva e la superficie accessibile dell'apparecchio. <i>Shortest distance between two conductive parts or between a conductive part and the device accessible surface.</i>	CEI EN 60335-1 EN 60335-1
FASCETTA DI CABLAGGIO <i>CABLE TIE</i>	Striscia o tratto di materiale, dotato di un dispositivo di bloccaggio, usato per riunire o legare insieme gruppi di cavi, fissare e/o sostenere i cavi. <i>Band or length of material, employing a docking device, used for bundling or tying groups of cables together, securing and/or supporting the cables.</i>	EN 62275 CEI EN 62275
GIUNTO TESTA A TESTA <i>THROUGH CONNECTOR</i>	Dispositivo meccanico per la connessione di due lunghezze di conduttore. <i>Metallic device for connecting two consecutive lengths of a conductor.</i>	IEV 461-17-04
PRESSACAPO <i>CABLE GLAND</i>	Dispositivo progettato per permettere l'entrata di un cavo, di un cavo flessibile o di un conduttore isolato in un involucro, e che fornisce sigillatura e tenuta. <i>A device designed to allow the entry of a cable, a flexible cable or an insulated conductor in a casing and to provide sealing and tightness.</i>	EN 62444 CEI EN 62444
MORSETTIERA <i>TERMINAL BLOCK</i>	Insieme di morsetti inseriti in un corpo di materiale isolante per facilitare l'interconnessione tra più conduttori. <i>Assembly of terminals in a housing or body of insulating material to facilitate the interconnection among multiple conductors.</i>	IEV 581-26-26
MORSETTO A CONNESSIONE RAPIDA <i>FLAT QUICK-CONNECT TERMINAL</i>	Connessione elettrica composta da una linguetta e da un connettore che può essere inserito e disinserito con o senza l'uso di un utensile. <i>Electrical connection consisting of a male tab and a female connector, which can be inserted and withdrawn with or without a tool.</i>	CEI EN 61210 EN 61210
PATELLA D'ATTACCO (di un capocorda) <i>PALM (of a terminal lug)</i>	Parte di un capocorda utilizzata per effettuare la connessione a un'apparecchiatura elettrica. <i>Part of a terminal lug used for the connection to an electrical equipment.</i>	IEV 461-17-07
TENSIONE D'IMPULSO NOMINALE <i>RATED IMPULSE VOLTAGE</i>	Tensione derivata dalla tensione nominale e dalla categoria di sovratensione dell'apparecchio, che caratterizza la specifica capacità di resistenza del suo isolamento contro le sovratensioni transitorie. <i>Voltage derived from the rated voltage and the overvoltage category of the devices, characterizing the specified resistance capability of its insulation against transient overvoltages.</i>	CEI EN 60335-1 EN 60335-1

NORMATIVE

STANDARDS

Normativa Standard	Titolo Title
CEI EN 60228	Conduttori per cavi isolati (CEI 20-29). <i>Conductors for insulated cables.</i>
CEI EN 60352-2	Connessioni senza saldatura. Parte 2: Connessioni aggraffate – Regole generali, metodi di prova e guida pratica. <i>Solderless connections. Part 2: Crimped connections – General requirements, test methods and practical guidance.</i>
CEI EN 60335-1	Sicurezza degli apparecchi elettrici d'uso domestico e similare – Sicurezza. Parte 1: Norme generali. <i>Household and similar electrical appliances – Safety. Part 1: General requirements.</i>
CEI EN 60454-3-1	Specifiche per nastri autoadesivi per usi elettrici. Parte 3: Specifiche per singoli materiali. Foglio 1: Nastri autoadesivi in PVC. <i>Pressure-sensitive adhesive tapes for electrical purposes. Sheet 1: PVC film tapes with pressure-sensitive adhesive. Part 3: Specifications for individual materials.</i>
CEI EN 60695-2-10	Prove relative ai rischi di incendio. Parte 2-10: Metodi di prova al filo incandescente. Apparecchiatura di prova al filo incandescente e procedura comune di prova. <i>Fire hazard testing. Part 2-10: Glowing/hot-wire based test methods. Glow-wire apparatus and common test procedure.</i>
CEI EN 60695-2-11	Prove relative ai rischi di incendio. Parte 2-11: Metodi di prova al filo incandescente – Metodi di prova dell'infiammabilità per prodotti finiti. <i>Fire hazard testing. Part 2-11: Glowing/hot wire based tests methods – Glow-wire flammability test method for end products.</i>
CEI EN 60695-2-12	Prove relative ai rischi di incendio. Parte 2-12: Metodi di prova al filo incandescente. Metodi di prova dell'infiammabilità per materiali. <i>Fire hazard testing. Part 2-12: Glowing/hot wire based tests methods. Glow-wire flammability test method for materials.</i>
CEI EN 60998-1	Dispositivi di connessione per circuiti a bassa tensione per usi domestici e similari. Parte 1: Prescrizioni generali. <i>Connecting devices for low-voltage circuits for household and similar purposes. Part 1: General requirements.</i>
CEI EN 60998-2-1	Dispositivi di connessione per circuiti a bassa tensione per usi domestici e similari. Parte 2-1: Prescrizioni particolari per dispositivi di connessione come parti separate con unità di serraggio di tipo a vite. <i>Connecting devices for low-voltage circuits for household and similar purposes. Part 2-1: Particular requirements for connecting devices as separate entities with screw-type clamping units.</i>
CEI EN 60947-7-1	Apparecchiature a bassa tensione. Parte 7-1: Apparecchiature ausiliarie. Morsetti componibili per conduttori in rame. <i>Low-voltage switchgear and controlgear. Part 7-1: Ancillary equipment – Terminal blocks for copper conductors.</i>
CEI EN 61210	Dispositivi di connessione – Morsetti piatti a connessione rapida per conduttori in rame – Prescrizioni di sicurezza <i>Connecting devices – Flat quick-connect terminations for electrical copper conductors – Safety requirements</i>
CEI EN 61386-1	Sistemi di tubi e accessori per installazioni elettriche. Parte 1: Prescrizioni generali. <i>Conduit systems for cable management. Part 1: General requirements.</i>
CEI EN 61386-21	Sistemi di tubi e accessori per installazioni elettriche. Parte 21: Prescrizioni particolari per sistemi di tubi rigidi e accessori. <i>Conduit systems for cable management. Part 21: Particular requirements – Rigid conduit systems.</i>
CEI EN 62444	Pressacavi per installazioni elettriche. <i>Cable glands for electrical installations.</i>
CEI EN 62275	Sistemi di canalizzazione e accessori per cavi – Fascette di cablaggio per installazioni. <i>Cable management systems. Cable ties for electrical installations.</i>
DIN 46228-1	Terminali a bussola non isolati. <i>Tubular ferrules without plastic sleeve.</i>
DIN 46228-4	Terminali a bussola isolati. <i>Tubular ferrules with plastic sleeve.</i>
DIN 46235	Capicorda a compressione per conduttori in rame > 6 mm ² . <i>Cable lugs for compression connections for copper conductors > 6 mm².</i>
DIN 46267-1	Connettori di testa non isolati non resistenti ad alte trazioni per conduttori in rame > 6 mm ² . <i>Uninsulated connectors not resistant to high tensile stress for copper conductors > 6 mm².</i>
DIN 48083-1	Matrici per crimpatrici idrauliche con forze di compressione nominale sino a 15 e 60 kN. Dimensioni di montaggio. <i>Dies for pressure connections; mechanical presses with nominal compressive force up to 15 and to 60 kN. Fitting dimensions.</i>
DIN 48083-3	Matrici per crimpatrici idrauliche con forze di compressione nominale sino a 300, 450 e 1000 kN. Dimensioni di montaggio. <i>Dies for pressure connections; hydraulic presses with nominal compressive force up to 300, up to 450 and up to 1000 kN. Fitting dimensions.</i>
DIN 48083-4	Dimensioni degli esagoni delle matrici per connessioni a compressione. <i>Press dies for compression connections; dimensions of the hexagonal pressing shapes.</i>
DIN 48201-1	Conduttori in rame a corda settoriale. <i>Copper stranded conductors.</i>
DIN 48201-5	Conduttori in alluminio a corda settoriale. <i>Aluminium stranded conductor.</i>
UL 310	Morsetti a connessione rapida. <i>Quick-Connect Terminals.</i>
UL 486A-486B	Terminali a singola polarità. <i>Wire connectors.</i>

ARTICOLI CERTIFICATI RETIE

RETIE CERTIFIED CODES



Terminali Terminals

00107, 00113, 00114, 00119, 00120, 00125, 00126, 00130, 00131, 00132, 00137, 00140, 00143, 00145, 00148, 00150, 00151, 00160, 00180, 00190, 00191, 00192, 00193, 00198, 00208, 00213, 00214, 00219, 00220, 00225, 00226, 00230, 00231, 00231B, 00232, 00234, 00237, 00240, 00244, 00245, 00248, 00250, 00251, 00252, 00260, 00280, 00290, 00291, 00292, 00298, 00313, 00314, 00319, 00319B, 00320, 00325, 00326, 00330, 00331, 00332, 00337, 00338, 00340, 00343, 00350, 00352, 00360, 00380, 00390, 00391, 00392, 00395, 00419, 00431, 00438, 00450, 00512, 00520, 00521, 00525, 00531, 00537, 00549, 00562, 00637, 00737, 01002, 01005, 01016, 01017, 01018, 01119, 01120, 01126, 01149, 01191, 01225, 012251, 01226, 01280, 01290, 01319, 013251, 013311, 01390, 01391, 01401, 01411, 01419, 01431, 01437, 01443, 01460, 01525, 01531, 015319, 01537, 01543, 01549, 01560, 01625, 01631, 016319, 01637, 01643, 01649, 01660, 01731, 01737, 017379, 01743, 01749, 01760, 01831, 01837, 01843, 01849, 01860, 01931, 01937, 01943, 01949, 01960, 02145, 02290, 02437, 02443, 02449, 02837, 03137, 03143, 03149, 03155, 03160, 03237, 03243, 03249, 03260, 03343, 03349, 03360, 03449, 03455, 03460, 03461, 03549, 03555, 03560, 03561, 03649, 03661, 03761, 03767, 03861, 03867, 60015, 60025, 60120, 60130, 60142, 60225, 61015, 61020, 61025, 61125, 61130, 61142, 61225, 61230, 70004, 70005, 70007, 71537, 71637, 71643, 71737, 71743, 71843, 71943, 73035, 73125, 73143, 73149, 73202, 73203, 73204, 73208, 73210, 73240, 73249, 74015, 76017, 76026, 80180, 80191, 80280, 80291, 80380, 80392, 80431, 81760, 91103, 91104, 91105, 91205

Connessioni a vite Screw connections

5160, 5161, 5162, 5163, 5164, 5165, 5166, 5167, 5168, 5251, 5252, 5253, 5261, 5262, 5263, 5264, 5266

Morsetterie Terminal blocks

00110, 00170, 00210, 00270, 00310, 00370, 092, 92/2, 9200, 9201, 9202, 9203, 9204, 94CS2, 94CS3, 9517, 9518, 9520, 9521, 9523, 9524, 95262, 95GF/2, 95GF3, 975, 9904, 9905, 9906, 9907, 9911, 9915, 9926, 996, 997, 998, 9981, 99811, 9982, 99821, 9983, 999, M092, M093, M094, M095, M9023, M9024, M9033, M9034, M9053, M9054, M93CS, M95CS, M95GF

Pressacavi Cable glands

24592, 24692, 2507, 2509, 2511, 2513, 2516, 2520, 2521, 2525, 2529, 2532, 2536, 2540, 2542, 2548, 2599, 2600, 2601, 2602, 2603, 2696, 2697, 2698, 2699, 2700, 2701, 2702, 2703, 2704, 2705, 2720, 2725, 2732, 2740, 2832, 2840, 3451, 3452, 3453, 3454, 3455, 3461, 3462, 3463, 3464, 3465, 3597, 3598, 3599, 3600, 3601, 3602, 3620, 3622, 3623, 3624, 3697, 3698, 3699, 3700, 3701, 3702, 4597, 4598, 4599, 4600, 4601, 4602, 4612, 4616, 4620, 4625, 4650, 4712, 4807, 4809, 4811, 4812, 4813, 4816, 4817, 4820, 4821, 4825, 4829, 4832, 4836, 4842, 4848, 4850, 4863, 4907, 4909, 4911, 4912, 4913, 4916, 4917, 4920, 4921, 4925, 4929, 4932, 4936, 4942, 4948, 4950, 4963

TABELLA DI CONVERSIONE: DA AWG/MCM A mm²

CONVERSION TABLE: FROM AWG/MCM TO mm²

Sezione del conduttore Conductor size		Conversione unità di misura Unit conversion
AWG	MCM	mm ²
30	-	0,0507
29	-	0,0647
28	-	0,0804
27	-	0,102
26	-	0,128
25	-	0,162
24	-	0,205
23	-	0,259
22	-	0,324
21	-	0,412
20	-	0,519
19	-	0,653
18	-	0,823
17	-	1,04
16	-	1,31
15	-	1,65
14	-	2,08
13	-	2,63
12	-	3,31
11	-	4,17
10	-	5,26
9	-	6,63
8	-	8,37
7	-	10,6
6	-	13,3
5	-	16,8
4	-	21,2
3	-	26,7
2	-	33,6
1	-	42,4
1/0	-	53,5
(0)	-	67,4
2/0	-	85,0
(00)	-	107,2
3/0	250	127
(000)	300	152
4/0	350	177
(0000)	400	203
-	500	253
-	600	304
-	700	355
-	800	405
-	900	456
-	1000	507
-	1250	633
-	1500	760
-	1750	887
-	2000	1010

AWG (American Wire Gage)

La corrispondenza tra AWG e mm² è presa dallo standard STM B 258 - 02 (Standard Specification for Standard Nominal Diameters and Cross-Sectional Areas of AWG Sizes of Solid Round Wires Used as Electrical Conductors).

MCM è l'abbreviazione di migliaia di mils circolari: 1 MCM = 1 kcmils. Il mil circolare è un'unità di area, uguale all'area di un cerchio di diametro pari a 1 mil:

1 MCM = 1 kcmils = 0,5067 mm², quindi 2 kcmil ≈ 1 mm²

L'unità di misura MCM è utilizzata per conduttori di sezione molto grande, infatti le dimensioni standard sono:

- da 250 a 400 con incrementi di a 50 kcmil
- da 400 a 1000 con incrementi di 100 kcmil
- da 1000 a 2000 con incrementi di 250 kcmil

Le corrispondenze tra MCM e mm² sono prese da NFPA 70, National Electrical Code (NEC)

AWG (American Wire Gage)

Correspondences between AWG and mm² come from STM B 258 - 02 standard; ASTM B 258 - 02 is the Standard Specification for Standard Nominal Diameters and Cross-Sectional Areas of AWG Sizes of Solid Round Wires Used as Electrical Conductors

MCM is an abbreviation for thousands of Circular Mils: 1 MCM = 1 kcmils. Circular mil is a unit of area, equal to the area of a circle with a diameter of 1 mil:

1 MCM = 1 kcmils = 0.5067 mm², so 2 kcmil ≈ 1 mm²

MCM is used for very large section wire, indeed standard sizes are:

- from 250 to 400 in increments of 50 kcmil
- 400 to 1000 in increments of 100 kcmil
- from 1000 to 2000 in increments of 250 kcmil

Correspondences between MCM and mm² come from NFPA 70, National Electrical Code (NEC).

TABELLA DI CORRISPONDENZA: DA mm² A AWG/MCM

MATCHING TABLE: FROM mm² TO AWG/MCM

La corrispondenza è approssimata ed è solo per riferimento. È responsabilità del progettista valutare se l'approssimazione è accettabile in base all'applicazione.

Match is approximate and only for reference. The designer has the responsibility to evaluate if the approximation is acceptable or not.

Sezione del conduttore Conductor size	Corrispondenza approssimata Approximate match	
	mm ² (*)	AWG
0,14	26	-
0,2	24	-
0,25	23	-
0,34	22	-
0,5	20	-
0,75	18	-
1	17	-
1,5	15	-
2,5	13	-
4	11	-
6	10	-
10	7	-
16	5	-
25	3	-
35	2	-
50	1/0	-
70	2/0	-
95	3/0	-
120	4/0	250
150	-	300
185	-	350
240	-	500
300	-	600
400	-	800
500	-	1000
630	-	1250
800	-	1500
1000	-	2000

(*) le sezioni sopra i 5 mm², sono secondo alla normativa CEI EN 60228 (CEI 20-29)

(*) sections starting from 5 mm² compliant to CEI EN 60228 (CEI 20-29)

DIAMETRI MASSIMI DEI CONDUTTORI

CONDUCTORS MAXIMUM DIAMETERS

Normativa di riferimento: CEI EN 60228 (CEI 20-29)

I conduttori sono suddivisi in quattro Classi:

- Classe 1: conduttori a filo unico
- Classe 2: conduttori a corda rotonda (o settoriale)
- Classe 5: conduttori flessibili
- Classe 6: conduttori flessibili, maggiormente flessibili di quelli di classe 5.

I conduttori delle Classi 1 e 2 sono destinati a cavi per installazione fissa. I conduttori di Classe 5 e 6 sono destinati a cavi per posa mobile, possono essere usati anche per installazioni fisse. I conduttori di Classe 6 sono destinati a torsioni e flessioni ripetute (es. sistemi robotizzati, saldatrici, etc). La normativa prevede gli stessi diametri massimi per i conduttori classe 5 e 6. Dopo la spelatura del cavo, il conduttore classe 6 tende però ad "aprirsi" in quanto è composto da fili con diametri minori rispetto ai conduttori classe 5.

According to standard: EN 60228

Conductors are divided into four classes:

- Class 1: solid conductors
- Class 2: stranded conductors
- Class 5: flexible conductors
- Class 6: flexible conductors, which are more flexible than Class 5.

Those in Classes 1 and 2 are intended for use in cables for fixed installations. Class 5 and 6 conductors are intended for use in flexible cables and cords but may also be used for fixed installations. Class 6 conductors are also intended for use with repeated twists and bendings (eg robotic systems, welding machines, etc). The standard provides the same maximum diameters for Class 5 and 6 conductors. After stripping, Class 6 conductors tend to "fan out" because they are made of wires with smaller diameters than Class 5 conductors.

DIAMETRO MASSIMO CONDUTTORI CIRCOLARI IN RAME (CEI EN 60228)

MAXIMUM DIAMETERS OF CIRCULAR COPPER CONDUCTORS (CEI EN 60228)

Sezione del conduttore Cross sectional area	Conduttore a filo unico - Classe 1 Solid - Class 1	Conduttore a corda - Classe 2 Stranded - Class 2	Conduttore flessibili - Classe 5 e 6 Flexible - Class 5 and 6
mm ²	mm	mm	mm
0,5	0,9	1,1	1,1
0,75	1,0	1,2	1,3
1	1,2	1,4	1,5
1,5	1,5	1,7	1,8
2,5	1,9	2,2	2,4
4	2,4	2,7	3,0
6	2,9	3,3	3,9
10	3,7	4,2	5,1
16	4,6	5,3	6,3
25	5,7	6,6	7,8
35	6,7	7,9	9,2
50	7,8	9,1	11,0
70	9,4	11,0	13,1
95	11,0	12,9	15,1
120	12,4	14,5	17,0
150	13,8	16,2	19,0
185	15,4	18,0	21,0
240	17,6	20,6	24,0
300	19,8	23,1	27,0
400	22,2	26,1	31,0
500	-	29,2	35,0
630	-	33,2	39,0
800	-	37,6	-
1000	-	42,2	-

DIAMETRO MASSIMO CONDUTTORI CIRCOLARI IN ALLUMINIO (CEI EN 60228)

MAXIMUM DIAMETERS OF CIRCULAR ALUMINIUM CONDUCTORS (CEI EN 60228)

Sezione del conduttore <i>Cross-section area</i>	Conduttore a filo unico - Classe 1 <i>Solid - Class 1</i>	Conduttore a corda - Classe 2 <i>Stranded - Class 2</i>
mm ²	mm	mm
10	3,7	4,0
16	4,6	5,2
25	5,7	6,5
35	6,7	7,5
50	7,8	8,6
70	9,4	10,2
95	11,0	12,0
120	12,4	13,5
150	13,8	15,0
185	15,4	16,8
240	17,6	19,2
300	19,8	21,6
400	22,2	24,6
500	25,1	27,6
630	28,4	32,5
800	32,1	-
1000	36,0	-
1200	39,0	-







GRADI DI PROTEZIONE DEGLI INVOLUCRI (CODICE IP)

DEGREES OF PROTECTION PROVIDED BY CASINGS (IP CODE)

Il grado IP classifica e valuta il grado di protezione fornito dagli involucri contro l'intrusione di particelle solide (quali parti del corpo e polvere) e l'accesso di liquidi, secondo lo standard EN 60529. Il grado IP è dato dalla combinazione della prima e seconda cifra delle seguenti tabelle.

IP degree ranks and evaluates the degree of protection provided by casings against the intrusion of solid particles (such as objects and dust) and the access of fluids, according to EN 60529. The IP degree is given by the combination of the first and the second digit of the following tables.

1° CIFRA • GRADO DI PROTEZIONE CONTRO GLI OGGETTI SOLIDI 1° DIGIT • GRADE OF PROTECTION AGAINST SOLID OBJECTS

SIGNIFICATO PER LA PROTEZIONE DELL'APPARECCHIATURA MEANING FOR THE PROTECTION OF EQUIPMENT	GRADO	SIGNIFICATO PER LA PROTEZIONE DELLE PERSONE MEANING FOR THE PROTECTION OF PEOPLE
Nessuna protezione <i>No protection</i>	 0	
Contro la penetrazione di corpi solidi estranei ≥ 12.5 mm di diametro <i>Protection against solid objects with a diameter up to 12.5 mm</i>	 1	Protetto contro il contatto con grandi aree del corpo (ad esempio, posteriore della mano) <i>Protection against contact with large areas of the body (e.g. back of the hand)</i>
Contro la penetrazione di corpi solidi estranei ≥ 12.5 mm di diametro <i>Protection against solid objects with a diameter up to 12.5 mm</i>	 2	Protetto contro il contatto con le dita <i>Protection against contact with fingers</i>
Contro la penetrazione di corpi solidi estranei ≥ 2.5 mm di diametro <i>Protection against solid objects with a diameter up to 2.5 mm</i>	 3	Protetto da utensili e fili di diametro superiore a 2,5 mm <i>Protection against tools and wires with a diameter over 2.5 mm</i>
Contro la penetrazione di corpi solidi estranei ≥ 1 mm di diametro <i>Protection against solid objects with a diameter up to 1 mm</i>	 4	Protetto da strumenti e fili oltre 1 mm diametro <i>Protection against tools and wires with a diameter over 1 mm</i>
Protetto contro la polvere: ingresso limitato (cioè nessun deposito dannoso) <i>Protection against dust: limited ingress (i.e. no harmful deposit)</i>	 5	Protetto contro la polvere <i>Dust protection</i>
Completamente protetto contro la polvere <i>Total protection against dust</i>	 6	Protetto contro la polvere <i>Dust protection</i>

2° CIFRA • GRADO DI PROTEZIONE CONTRO L'ACQUA

2° DIGIT • DEGREE OF PROTECTION AGAINST WATER

GRADO	SIGNIFICATO PER LA PROTEZIONE DELL'APPARECCHIATURA MEANING FOR THE PROTECTION OF EQUIPMENT
 0	Nessuna protezione <i>No protection</i>
 1	Protezione contro cadute verticali di gocce d'acqua (ad esempio condensazione) per 10 minuti <i>Protection against vertically falling drops of water (e.g. condensation) for 10 minutes</i>
 2	Protezione contro spruzzi diretti d'acqua fino a 15 gradi rispetto alla verticale per 2,5 minuti per ogni posizione inclinata <i>Protection against direct sprays of water up to 15 degrees from the vertical for 2.5 minutes for each position</i>
 3	Protezione contro spruzzi diretti d'acqua fino a 60 gradi dalla verticale per 10 minuti <i>Protection against direct sprays of water up to 60 degrees from the vertical for 10 minutes</i>
 4	Protezione contro l'acqua spruzzata da tutte le direzioni per 10 minuti <i>Protection against water sprayed from all directions for 10 minutes</i>
 5	Protetto contro getti d'acqua a bassa pressione da tutte le direzioni per almeno 3 minuti <i>Protected against low-pressure jets of water from all directions for at least 3 minutes</i>
 6	Protetto da forti getti d'acqua da tutte le direzioni per almeno 3 minuti <i>Protected against strong jets of water from all directions for at least 3 minutes</i>
 7	Protetto contro l'effetto dell'immersione tra 15 cm e 1 m per 30 minuti <i>Protected against the effect of immersion between 15 cm and 1 m for 30 minutes</i>
 8	Protetto contro le condizioni date dal costruttore, che debbono essere più severe di quelle previste per la seconda cifra caratteristica 7 <i>Protected against the conditions given by the manufacturer, which must be stricter than for digit 7</i>

INDICE ANALITICO

ANALYTICAL INDEX

Articolo Code	Pagina Page	Articolo Code	Pagina Page	Articolo Code	Pagina Page	Articolo Code	Pagina Page	Articolo Code	Pagina Page	Articolo Code	Pagina Page	Articolo Code	Pagina Page
00101	59	00231	59	00395	103	00517	95	00616	95	007374	86	01011	101
00102	60	002311	66	00405	330	00518	95	00617	95	00738	88	01013	101
00105	103	00232	60	00410	42	00519	95	00618	95	00743	88	01014	101
00107	59	00234	107	00411	124	00520	95	00625	88	007431	85	01016	102
001071	66	00237	59	00412	124	00521	95	006251	85	007434	86	01017	102
00108	60	00240	106	00413	124	00522	95	006251	86	00744	88	01018	102
00109	59	00243	59	00417	124	005231	90	00626	88	00749	88	01019	102
00110	41	00244	106	00419	88	00525	88	00631	88	007491	85	01020	102
00113	59	00245	103	004191	84	005251	84	006311	85	007494	86	01021	102
00114	60	00248	103	004191	86	005251	86	006311	86	00752	88	01022	102
00119	59	00250	60	00420	88	00526	88	00632	88	00753	97	01023	102
001191	66	00251	60	004201	90	005261	90	00637	88	00758	97	01031	40
00120	60	00252	61	00421	121	00531	88	006371	85	00760	97	01032	40
00125	59	00253	61	00422	121	005311	84	006371	86	00761	97	01033	40
001251	66	00260	114	00423	121	005311	86	00638	88	00762	97	01033R	40
00126	60	00262	114	00424	121	00532	88	00643	88	00763	97	01034	40
00130	107	00270	22	004261	90	00537	88	006431	85	00831	89	01036	40
00131	59	00280	104	00431	88	005371	84	006431	86	008311	85	01039	40
001311	66	00290	103	004311	84	005371	86	00644	88	008314	86	01041	40
00132	60	00291	103	004311	86	00538	88	00649	88	00832	89	01042	38
00137	59	00292	103	00432	88	00543	88	006491	86	00837	89	01042	40
00140	106	00293	103	00437	88	005431	84	006491	85	008371	85	01043	38
00143	59	00298	104	004371	84	005431	86	006492	88	008374	86	01043	40
00145	103	00310	41	004371	86	00544	88	00650	90	00838	89	01043R	40
00148	103	00313	59	00438	88	00547	88	00651	97	00843	89	01044	38
00150	60	00314	60	00443	88	00549	88	00652	97	008431	85	01044	40
00151	60	00319	59	004431	84	005491	84	00653	97	008434	86	01046	38
00152	61	003191	66	004431	86	005491	86	00654	97	00844	89	01046	40
00153	61	00320	60	00444	88	00550	90	00655	97	00849	89	01049	38
00160	114	00325	59	004491	86	00551	97	00656	97	008491	85	01049	40
00162	114	003251	66	00450	90	00552	97	00657	97	008494	86	01060B	42
00170	22	00326	60	00470	22	00553	97	00661	97	00852	89	01060N	42
00180	104	00330	107	00500	95	00554	97	00662	97	00855	89	01060R	42
00190	103	00331	59	005001	95	00555	97	00663	97	008551	85	01060V	42
00191	103	003311	66	005002	95	00556	97	00702	95	00856	89	01064	41
00192	103	00332	60	00501	95	00557	97	00706	95	009314	86	01065	41
00193	103	00337	59	00502	95	00558	97	007061	95	00937	89	01066	41
00198	104	003371	66	00503	95	00559	97	00707	95	009371	85	01068	42
00201	59	00338	60	00504	95	00560	97	00708	95	009374	86	01069	42
00202	60	00340	106	005041	95	00561	97	007081	95	00943	89	01101	55
00205	103	00343	59	00505	95	00562	97	00709	95	009431	85	01102	56
00207	59	003431	66	00506	95	00563	97	00710	95	009434	86	01107	55
00208	60	00344	60	005061	95	00601	95	00711	95	00949	89	011071	58
00209	59	00350	60	00507	95	00602	95	00712	95	009491	85	01108	56
00210	41	00352	61	00508	95	00603	95	00713	95	009494	86	01113	55
00213	59	00353	61	005081	95	00604	95	00714	95	00955	89	01114	56
00214	60	00360	114	00509	95	006041	95	00715	95	009551	85	01119	55
00219	59	00362	114	00510	95	00605	95	00716	95	009554	86	011191	58
002191	66	00370	22	00511	95	00610	95	00731	88	00961	89	01120	56
00220	60	00380	104	00512	95	00611	95	007311	85	009611	85	01125	55
00225	59	00390	103	00513	95	00612	95	007314	86	009614	86	011251	58
002251	66	00391	103	00514	95	00613	95	00732	88	01002	101	01126	56
00226	60	00392	103	00515	95	00614	95	00737	88	01005	101	01131	55
00230	107	00393	103	00516	95	00615	95	007371	85	01009	101	011311	58
												01132	56
												01137	55
												01143	55
												01145	100
												01146	100
												01148	100
												01149	100
												01150	56
												01151	56
												01160	112
												01162	112
												01180	101
												01181	101
												01190	100
												01191	100
												01195	100
												01196	100
												01198	102
												01199	102
												01201	55
												01202	56
												01207	55
												01208	56
												01213	55
												01214	56
												01219	55
												012191	58
												01220	56
												01225	55
												012251	58
												01226	56
												01231	55
												012311	58
												01232	56
												01237	55
												01243	55
												01250	56
												01251	56
												01260	112
												01262	112
												01280	101
												01281	101
												01290	100
												01291	100
												01295	100
												01296	100
												01298	102
												01299	102
												01313	55
												01314	56
												01319	55
												013190	58
												013191	58
												01320	56

Articolo Code	Pagina Page	Articolo Code	Pagina Page	Articolo Code	Pagina Page	Articolo Code	Pagina Page	Articolo Code	Pagina Page	Articolo Code	Pagina Page	Articolo Code	Pagina Page	Articolo Code	Pagina Page
01325	55	014181	119	01537	74	018374	75	02198	102	03155	71	03443	72	04243	81
013250	58	01419	71	0153745	73	0183745	73	02199	102	031554	75	0344345	74	04249	81
013251	58	01419	74	015379	73	018379	73	02230	39	0315545	73	034439	74	04255	81
01326	56	0141945	73	01543	71	01843	71	02240	39	031559	73	03449	72	04261	81
01331	55	014199	73	01543	74	018433	76	02280	101	03160	112	034493	76	04267	81
013310	58	01420	83	0154345	73	018434	75	02281	101	03161	71	034494	75	04343	81
013311	58	01421	119	015439	73	0184345	73	02290	100	031614	75	0344945	74	04349	81
01332	56	014211	119	01549	71	018439	73	02291	100	0316145	73	034499	74	04355	81
01337	55	01426	83	01549	74	01849	71	02295	100	031619	73	03455	72	04361	81
013370	58	01431	71	0154945	73	018494	75	02296	100	03237	71	034554	75	04367	81
013371	58	01431	74	015499	73	0184945	73	02298	102	032373	76	0345545	74	05137	89
01338	56	0143145	73	01550	83	018499	73	02299	102	032374	75	034559	74	051371	85
01343	55	014319	73	01560	112	01855	71	02390	100	0323745	73	03460	112	051374	86
013431	58	01437	71	01625	71	0185545	73	02391	100	032379	73	03461	72	05143	89
01344	56	01437	74	01625	74	018559	73	02395	100	03243	71	034614	75	051431	85
01350	56	0143745	73	0162545	73	01860	112	02396	100	032433	76	0346145	74	051434	86
01360	112	014379	73	016259	73	01931	71	02431	81	032434	75	034619	74	05149	89
01362	112	01443	71	01631	71	019313	76	02437	81	0324345	73	03467	72	051491	85
01390	100	01443	74	01631	74	019314	75	02443	81	032439	73	034674	75	051494	86
01391	100	0144345	73	0163145	73	0193145	73	02449	81	03249	71	0346745	74	05155	89
01395	100	014439	73	016319	73	019319	73	02531	81	032494	75	034679	74	051551	85
01396	100	01449	71	01637	71	01937	71	02537	81	0324945	73	03543	72	051554	86
01400	119	01449	74	01637	74	019374	75	02543	81	032499	73	03549	72	05161	89
014001	119	0144945	73	0163745	73	0193745	73	02549	81	03255	71	035493	76	051611	85
01401	119	014499	73	016379	73	019379	73	02561	81	032554	75	0354945	74	051614	86
014011	119	01450	83	01643	71	01943	71	02631	81	0325545	73	035499	74	05237	89
01402	119	01460	112	01643	74	019433	76	02637	81	032559	73	03555	72	052371	85
014021	119	01501	94	0164345	73	019434	75	02643	81	03260	112	0355545	74	052374	86
01403	119	01502	94	016439	73	0194345	73	02649	81	03261	71	035559	74	05243	89
014031	119	01503	94	01649	71	019439	73	02655	81	032614	75	03560	112	052431	85
01404	119	01504	94	01649	74	01949	71	02661	81	0326145	73	03561	72	052434	86
014041	119	01505	94	0164945	73	019494	75	02737	81	032619	73	0356145	74	05249	89
01405	119	01506	94	016499	73	0194945	73	02743	81	03337	72	035619	74	052491	85
014051	119	01507	94	01650	83	019499	73	02749	81	033373	76	03567	72	052494	86
01406	119	01508	94	01660	112	01955	71	02755	81	033374	75	0356745	74	05255	89
014061	119	01509	94	01731	71	019554	75	02761	81	0333745	74	035679	74	052551	85
01407	119	01510	94	017313	76	0195545	73	02837	81	033379	74	03649	72	052554	86
014071	119	01511	94	017314	74	019559	73	02843	81	03343	72	03655	72	05261	89
01408	119	01512	94	0173145	73	01960	112	02849	81	033433	76	03660	112	052611	85
014081	119	01513	94	017319	73	01961	71	02855	81	033434	75	03661	72	052614	86
01409	119	01514	94	01737	71	019614	75	02861	81	0334345	74	03667	72	05337	89
014091	119	01515	94	017374	74	0196145	73	02937	81	033439	74	03669	72	053371	85
01410	119	01516	94	0173745	73	019619	73	02943	81	03349	72	03749	72	053374	87
014101	119	01517	94	017379	73	02002	101	02949	81	033494	75	03755	72	05343	89
01411	119	01518	94	01743	71	02005	101	02955	81	0334945	74	03760	112	053431	85
014111	119	01519	94	017434	74	02009	101	03137	71	033499	74	03761	72	053434	87
01412	119	01520	94	0174345	73	02011	101	031373	76	03355	72	03767	72	05349	89
014121	119	01521	94	017439	73	02013	101	031374	75	033554	75	03769	72	053491	85
01413	119	01523	83	01749	71	02014	101	0313745	73	0335545	74	03860	112	053494	87
014131	119	01525	71	017494	74	02145	100	031379	73	033559	74	03861	72	05355	89
01414	119	01525	74	0174945	73	02146	100	03143	71	03360	112	03867	72	053551	85
014141	119	0152545	73	017499	73	02148	100	031433	76	03361	72	03960	112	053554	87
01415	119	015259	73	01760	112	02149	100	031434	75	033614	75	03961	72	05361	89
014151	119	01526	83	01831	71	02180	101	0314345	73	0336145	74	03967	72	053611	85
01416	119	01531	71	018313	76	02181	101	031439	73	033619	74	04137	81	053614	87
014161	119	01531	74	018314	75	02190	100	03149	71	03367	72	04143	81	05367	89
01417	119	0153145	73	0183145	73	02191	100	031494	75	033674	75	04149	81	053671	85
014171	119	015319	73	018319	73	02195	100	0314945	73	0336745	74	04155	81	053674	87
01418	119	01537	71	01837	71	02196	100	031499	73	033679	74	04161	81	05449	89

Articolo Code	Pagina Page	Articolo Code	Pagina Page	Articolo Code	Pagina Page	Articolo Code	Pagina Page	Articolo Code	Pagina Page	Articolo Code	Pagina Page	Articolo Code	Pagina Page	Articolo Code	Pagina Page
054491	85	1152	303	1360	300	16517	317	182550	153	184040	155	186815	156	1969	313
054494	87	1153	303	1361	300	16519	317	182570	153	184050	155	186824	156	1970	313
05455	89	1154	303	1363	300	16522	317	182595	153	184070	155	186850	156	1971	313
054551	85	1155	303	1364	300	16608	316	182612	153	184095	155	186870	156	1972	313
054554	87	1156	303	1370	299	1661	143	182615	153	184110	155	18691	156	1973	313
05461	89	1157	303	1371	299	16610	316	182650	153	184112	155	18692	156	1974	313
054611	85	1161	306	1372	299	16613	316	182670	153	184115	155	18693	156	1975	314
054614	87	1162	306	1410	322	16617	316	182695	153	184116	155	18694	155	1976	314
05467	89	1163	306	1421	322	16698	316	182P	144	184118	155	187	160	200	177
054671	85	1166	306	1423	322	168	169	183	145	184124	155	188	160	200A	150
054674	87	1167	306	1424	322	169123	167	183010	154	184125	155	1880	330	200CC	182
05549	89	1168	306	1430	322	1710	320	183016	154	184135	155	1881	330	200F	169
055491	85	1169	306	1431	322	1715	320	183024	154	184150	155	1882	330	200PA	178
05555	89	1171	307	1432	322	1716	320	183025	154	184170	155	1883	330	200PF	178
055551	85	1181	307	1551	323	1720	320	183035	154	184195	155	189	161	200PT	178
05561	89	1182	307	1552	323	1721	320	183050	154	184210	155	18A1	329	200T	163
055611	85	1183	307	1553	323	1740	320	183110	154	184212	155	18A2	329	22	46
05567	89	1184	307	1554	323	1760	321	183116	154	184225	155	18A3	329	23	47
055671	85	1185	307	1555	323	1761	321	183125	154	184235	155	1911	311	2300	49
05649	85	1190	306	1560	324	1770	321	183135	154	184270	155	1912	311	2301	49
05661	85	1191	307	1600	180	1771	321	183150	154	184295	155	1913	311	2302	49
05667	85	1194	304	161	180	18030	325	183170	154	184310	155	1914	311	2303	49
1100	219	1195	304	1610	318	18030M1	325	183195	154	184316	155	1915	311	2304	49
1101	219	1196	307	16187	143	1814	326	183210	154	184325	155	1916	311	2305	49
1105	222	1197	304	162	181	1814A1	326	183225	154	184424	155	1919	312	2350	50
1107	39	1211	309	1620	318	1815	326	183235	154	184435	155	1921	311	2351	50
1108	231	1212	309	16201	318	1815A1	326	183270	154	184450	155	1922	311	2352	50
11081	232	1213	309	16202	318	1816	327	183295	154	184495	155	1923	311	2353	50
11082	232	1220	309	16203	318	1816A1	327	183310	154	184512	155	1924	311	2354	50
1112	303	1221	309	16204	318	1817	328	183316	154	184515	155	1925	311	2355	50
1113	303	1222	309	16205	318	1818	330	183324	154	184518	155	1926	311	2450	205
1114	303	1225	310	16206	318	182	144	183325	154	184524	155	19261	311	2451	205
1115	303	1232	309	16207	318	182010	153	183335	154	184530	155	19262	311	2452	205
1116	303	1233	309	16208	318	182015	153	183350	154	184540	155	1927	311	2453	205
1118	303	1243	309	16209	318	182016	153	183435	154	184550	155	19271	311	2454	205
1120	303	1251	310	1621	318	182018	153	183450	154	184570	155	19272	311	2455	205
1121	303	1261	310	1625	318	182024	153	183495	154	184595	155	1929	312	2456	205
1122	303	1273	310	16250	143	182025	153	183512	154	184612	155	1930	315	2457	205
1123	303	1274	310	163	181	182035	153	183515	154	184615	155	1934	315	2458	205
1130	303	1310	297	1630	317	182110	153	183550	154	184650	155	1935	315	2459	205
1131	303	1311	297	16301	317	182116	153	183570	154	184670	155	1936	315	24592	205
1132	303	1320	297	16302	317	182125	153	183595	154	184695	155	1938	315	24593	205
1133	303	1321	297	16303	317	182135	153	183612	154	185	168	1939	312	2460	205
1136	298	1325	296	16304	317	182150	153	183615	154	18500	327	1941	315	2461	205
1140	319	1330	296	16305	317	182170	153	183650	154	18500A1	327	1942	315	2462	205
11401	319	1332	297	16306	317	182195	153	183670	154	18506	165	1943	315	2463	205
11402	319	1335	297	16307	317	182210	153	183695	154	18508	165	1944	315	2464	205
11403	319	1340	297	16308	317	182225	153	183P	145	18516	165	1949	312	2465	205
11404	319	1341	301	1640	319	182235	153	184	146	18518	165	1950	312	2466	205
11405	319	1342	301	1650	317	182310	153	18400	328	1856	168	1959	313	2467	205
11406	319	1344	301	16506	317	182316	153	184010	155	186	147	1960	313	2468	205
11407	319	1345	301	16507	317	182325	153	184012	155	186415	156	1961	313	2469	205
11408	319	1350	298	16508	317	182335	153	184015	155	186424	156	1962	313	24692	205
11409	319	1351	298	16509	317	1824	144	184016	155	186450	156	1963	313	24693	205
1141	307	1353	298	16510	317	182435	153	184018	155	186470	156	1964	313	2507	202
1142	307	1354	298	16511	317	182450	153	184024	155	186715	156	1965	313	2507L	203
1143	324	1355	299	16512	317	182495	153	184025	155	186724	156	1966	313	2509	202
1144	324	1356	299	16513	317	182512	153	184030	155	186750	156	1967	313	2509L	203
1151	303	1357	299	16514	317	182515	153	184035	155	186770	156	1968	313	2511	202

Articolo Code	Pagina Page	Articolo Code	Pagina Page	Articolo Code	Pagina Page	Articolo Code	Pagina Page	Articolo Code	Pagina Page	Articolo Code	Pagina Page	Articolo Code	Pagina Page	Articolo Code	Pagina Page
2511L	203	26719	171	304	173	4011	191	4598	195	4740N	188	4912S	189	4963N	188
2512	200	26722	171	310	174	4011L	193	4598N	195	4742	192	4912SN	189	500D	143
2512L	200	267E	171	311	174	4011LN	193	4599	195	4742N	192	4913	192	510	142
2513	202	2691	166	312	174	4011N	191	4599N	195	4748	192	49131	192	511	142
2513L	203	269111	167	313	174	4011S	193	4600	195	4748N	192	4913G	196	512	142
2516	202	269112	167	314	174	4011SN	193	4600N	195	4750	188	4916	192	513	142
2516L	203	269113	167	320	175	4013	191	4601	195	4750N	188	49161	192	5140	48
2517	200	269114	167	321	175	4013L	193	4601N	195	4763	188	4916G	196	5141	48
2517L	200	26912	167	322	175	4013LN	193	4602	195	4763N	188	4917	188	5142	48
2520	200	269121	167	323	175	4013N	191	4602N	195	4807	195	4917G	191	5143	48
2520L	200	269122	167	324	175	4013S	193	4603	195	4807N	195	4917L	189	5144	49
2521	202	26913	166	3451	196	4013SN	193	4603N	195	4809	195	4917LN	189	5145	49
2521L	203	26914	167	3452	196	4016	191	4604	195	4809N	195	4917N	188	5146	49
2525	200	2696	204	3453	196	4016L	193	4604N	195	4811	195	4917S	189	5147	49
2525L	200	2697	204	3454	196	4016LN	193	4605	195	4811N	195	4917SN	189	5148	49
2529	202	2698	204	3455	196	4016N	191	4605N	195	4812	190	4920	188	5149	49
2529L	203	2699	204	3461	197	4016S	193	4612	190	4812N	190	4920G	191	5150	49
2532	200	270	152	3462	197	4016SN	193	4612N	190	4813	195	4920L	189	5151	49
2532L	200	2700	204	3463	197	4021	191	4616	190	4813N	195	4920LN	189	5152	49
2536	202	2701	204	3464	197	4021L	193	4616N	190	4816	195	4920N	188	5153	49
2536L	203	2702	204	3465	197	4021LN	193	4620	190	4816N	195	4920S	189	5160	48
2540	200	2703	204	3596	194	4021N	191	4620N	190	4817	190	4920SN	189	5161	48
2540L	200	2704	204	3597	194	4021S	193	4625	190	4817N	190	4921	192	5162	48
2542	202	2705	204	3598	194	4021SN	193	4625N	190	4820	190	49211	192	5163	48
2542L	203	2712	201	3599	194	4029	191	4632	190	4820N	190	4921G	196	5164	48
2548	202	2716	201	3600	194	4029L	193	4632N	190	4821	195	4925	188	5165	48
2548L	203	2720	201	3601	194	4029LN	193	4640	190	4821N	195	4925G	191	5166	48
2550	200	2725	201	3602	194	4029N	191	4640N	190	4825	190	4925L	189	5167	48
2550L	200	2732	201	3603	194	4036	191	4650	190	4825N	190	4925LN	189	5211	46
2563	200	2740	201	3604	194	4036L	193	4650N	190	4829	195	4925N	188	5212	46
2563L	200	2750	201	3605	194	4036LN	193	4663	190	4829N	195	4925S	189	5213	46
2596	203	2763	201	3696	194	4036N	191	4663N	190	4832	190	4925SN	189	5214	46
2597	203	2796	204	3697	194	4042	191	4707	192	4832N	190	4929	192	5215	46
2598	203	2797	204	3698	194	4042L	193	4707N	192	4836	195	49291	192	5216	46
2599	203	2798	204	3699	194	4042LN	193	4709	192	4836N	195	4929G	196	5217	46
2600	203	2799	204	3700	194	4042N	191	4709N	192	4840	190	4932	188	5218	46
2601	203	2800	204	3701	194	4048	191	4711	192	4840N	190	4932G	191	5219	46
2602	203	2801	204	3702	194	4048L	193	4711N	192	4842	195	4932L	189	522	128
2603	203	2802	204	3703	194	4048LN	193	4712	188	4842N	195	4932LN	189	5220	46
2604	203	2803	204	3704	194	4048N	191	4712N	188	4848	195	4932N	188	5221	46
2605	203	2804	204	3705	194	4206	206	4713	192	4848N	195	4936	192	5222	46
2612	202	2805	204	3801	148	4213	206	4713N	192	4850	190	49361	192	5223	46
2616	202	2812	201	3802	148	4220	206	4716	192	4850N	190	4936G	196	523	141
2620	202	2816	201	3803	148	4228	206	4716N	192	4863	190	4940	188	524	140
2625	202	2820	201	383	148	4238	206	4717	188	4863N	190	4940G	191	525	140
263	172	2825	201	384	149	4307	191	4717N	188	4907	192	4940L	189	5251	45
2632	202	283	150	388	162	4309	191	4720	188	49071	192	4940LN	189	5252	45
2640	202	2832	201	4007	191	4311	191	4720N	188	4907G	196	4940N	188	5253	45
265	170	284	151	4007L	193	4313	191	4721	192	4909	192	4942G	196	526	140
2650	202	2840	201	4007LN	193	4316	191	4721N	192	49091	192	4948G	196	5261	45
2663	202	2850	201	4007N	191	4321	191	4725	188	4909G	196	4950	188	5262	45
267	171	286	151	4007S	193	4329	191	4725N	188	4911	192	4950G	191	5263	45
26708	171	2863	201	4007SN	193	4336	191	4729	192	49111	192	4950L	189	5264	45
26710	171	287	163	4009	191	4342	191	4729N	192	4911G	196	4950LN	189	5265	45
26711	171	288	164	4009L	193	4348	191	4732	188	4912	188	4950N	188	5266	45
26714	171	289	164	4009LN	193	4596	195	4732N	188	4912G	191	4963	188	527	141
26715	171	301	173	4009N	191	4596N	195	4736	192	4912L	189	4963G	191	528	140
26717	171	302	173	4009S	193	4597	195	4736N	192	4912LN	189	4963L	189	529	140
26718	171	303	173	4009SN	193	4597N	195	4740	188	4912N	188	4963LN	189	530	128

Articolo Code	Pagina Page	Articolo Code	Pagina Page	Articolo Code	Pagina Page	Articolo Code	Pagina Page	Articolo Code	Pagina Page	Articolo Code	Pagina Page	Articolo Code	Pagina Page	Articolo Code	Pagina Page
5305	132	60220	118	70275	117	73149	78	76071	91	80260	115	80961	77	90150	63
531	130	60225	118	70276	117	73150	79	76095	91	80280	106	81001	58	90151	63
5311	130	60230	118	70284	117	73155	78	76096	91	80291	105	81002	58	90160	115
5312	131	61015	118	70285	117	73161	78	76097	91	80292	105	81006	58	90207	62
5313	134	61020	118	70286	117	73200	79	76120	91	80293	105	81010	84	90208	63
5314	134	61025	118	70287	117	73201	80	76121	91	80295	105	81016	84	90213	62
5315	134	61115	118	70297	117	73202	80	76150	91	803	27	81025	84	90219	62
531D	143	61120	118	70298	117	73203	80	76151	91	80314	65	81035	84	90220	63
532	131	61125	118	70402	116	73204	80	76152	91	80319	64	81050	84	90225	62
533	130	61130	118	70403	116	73205	80	76185	91	80320	65	81070	84	90226	63
5331	134	61135	118	70404	116	73206	80	76186	91	80325	64	81095	84	90231	62
534	130	61142	118	70405	116	73207	80	76187	91	80326	65	81120	84	90232	63
5341	133	61157	118	70406	116	73208	80	76240	91	80331	64	81150	84	90237	62
5345	135	61166	118	70407	116	73209	80	76241	91	80332	65	81185	84	90243	62
534D	143	61215	118	70408	116	73210	80	76242	91	80337	64	81240	84	90250	63
535	131	61220	118	70409	116	73211	80	770	152	80338	65	81300	84	90251	63
5351	134	61225	118	70602	92	73212	80	79135	82	80343	64	81400	84	90260	115
535D	143	61230	118	70603	92	73213	80	79235	82	80344	65	81460	113	90314	63
536	128	6311D	138	70604	92	73214	80	795	152	80350	65	81560	113	90319	62
537	130	6313D	138	70605	92	73240	79	8006	338	80360	115	81660	113	90320	63
5371	133	6314D	138	70606	92	73243	78	80060V	337	80380	106	81760	113	90325	62
5375	139	6315D	138	70607	92	73249	78	80107	64	80390	105	81860	113	90326	63
537D	143	6316D	138	70608	92	73255	78	80108	65	80392	105	81960	113	90331	62
53816	136	6317D	138	70609	92	73261	78	80113	64	80395	105	83143	77	90332	63
5382	136	631D	138	71537	78	73300	79	80114	65	80401	123	83149	77	90337	62
539	130	6321D	138	716	152	73349	78	80119	64	80402	123	83160	113	90343	62
5391	134	6322D	138	71637	78	73355	78	80120	65	80403	123	83161	77	90350	63
539D	143	634D	138	71643	78	73361	78	80125	64	80404	123	83243	77	90360	115
540	128	635D	138	71737	78	73367	78	80126	65	80405	123	83249	77	90501	96
541	128	636D	138	71743	78	73400	79	80130	108	80411	122	83260	113	90502	96
542	128	6534	137	71837	78	73455	78	80131	64	80412	122	83261	77	90503	96
543	131	65341	138	71843	78	73461	78	80132	65	80415	122	83267	77	90504	96
5431	134	65342	138	71849	78	73467	78	80137	64	80416	122	83343	77	90506	96
543D	143	70000	92	71943	78	735	152	80140	107	80425	77	83349	77	90601	96
544	300	70001	92	71949	78	73500	79	80143	64	80431	77	83360	113	90602	96
545	300	70002	92	71955	78	73555	78	80150	65	80460	115	83361	77	90603	96
546	300	70003	92	71961	78	73561	78	80160	115	805	27	83367	77	90604	96
549	139	70004	92	72025	113	73567	78	80180	106	80531	77	83443	77	90702	96
568	158	70005	92	72035	113	73630	79	80191	105	80537	77	83449	77	90706	96
5681	158	70006	92	72050	113	73661	78	80192	105	80543	77	83460	113	91103	57
570	159	70007	92	72070	113	73761	78	80193	105	80560	115	83461	77	91104	57
571	159	70008	92	72095	113	75010	116	80195	105	80631	77	83467	77	91105	57
572	159	70009	92	72120	113	75016	116	80207	64	80637	77	83549	77	91113	57
575	158	70010	92	72150	113	75017	116	80208	65	80643	77	83560	113	91114	57
576	158	70202	117	72200	113	75025	116	80213	64	80649	77	83561	77	91115	57
582	142	70203	117	72240	113	75035	116	80214	65	80660	115	83567	77	91203	57
60015	118	70204	117	72300	113	75050	116	80219	64	8068	339	90107	62	91204	57
60020	118	70205	117	72400	113	75070	116	80220	65	8069	340	90108	63	91205	57
60025	118	70206	117	72500	113	75095	116	80223V	341	80737	77	90113	62	91213	57
60115	118	70207	117	72630	113	76016	91	80225	64	80743	77	90114	63	91214	57
60120	118	70208	117	73025	79	76017	91	80226	65	80749	77	90119	62	91215	57
60125	118	70209	117	73035	79	76025	91	80230	108	80837	77	90120	63	91501	96
60130	118	70232	117	73050	79	76026	91	80231	64	80843	77	90125	62	91502	96
60135	118	70243	117	73070	79	76035	91	80232	65	80849	77	90126	63	91503	96
60142	118	70253	117	73095	79	76036	91	80237	64	80861	77	90131	62	91504	96
60157	118	70254	117	73120	79	76050	91	80240	107	80937	77	90132	63	91506	96
60166	118	70264	117	73125	79	76051	91	80243	64	80943	77	90137	62	91601	96
60215	118	70265	117	73143	78	76070	91	80250	65	80949	77	90143	62	91602	96

Articolo Code	Pagina Page	Articolo Code	Pagina Page	Articolo Code	Pagina Page	Articolo Code	Pagina Page	Articolo Code	Pagina Page	Articolo Code	Pagina Page	Articolo Code	Pagina Page	Articolo Code	Pagina Page
91603	96	92FS9	6	93GF1	7	9425	23	95263	28	9924	20	B3876V0	211	ESB1510MA	235
91604	96	92GF1	6	93GF10	7	9435	23	95264	28	9924Q	22	B3948	209	ESB1510NE	235
91702	96	92GF10	6	93GF11	7	94CS1	9	95CS1	10	9926	30	B4348	209	ESB1510RO	235
91706	96	92GF11	6	93GF2	7	94CS10	9	95CS10	10	993	20	B4390	209	ESB1510VE	235
917313	87	92GF2	6	93GF3	7	94CS11	9	95CS11	10	993Q	22	B4576	209	ESB1525BI	235
918313	87	92GF3	6	93GF4	7	94CS2	9	95CS2	10	994	20	B5348	209	ESB1525BL	235
918433	87	92GF4	6	93GF5	7	94CS3	9	95CS3	10	994Q	22	B5390	209	ESB1525GI	235
919313	87	92GF5	6	93GF6	7	94CS4	9	95CS4	10	995	20	B5476	209	ESB1525GR	235
919433	87	92GF6	6	93GF7	7	94CS5	9	95CS5	10	996	24	B7190	209	ESB1525GV	235
92/1	6	92GF7	6	93GF8	7	94CS6	9	95CS6	10	9960	21	B7576	209	ESB1525MA	235
92/10	6	92GF8	6	93GF9	7	94CS7	9	95CS7	10	99601	27	B7890	209	ESB1525NE	235
92/11	6	92GF9	6	93GFCS	7	94CS8	9	95CS8	10	9961	21	B8190	209	ESB1525RO	235
92/2	6	92GFCS	6	93HCS1	8	94CS9	9	95CS9	10	997	25	B9021	34	ESB1525VE	235
92/3	6	93/1	7	93HCS10	8	94FS1	9	95FS1	10	998	24	B9022	34	ESB1925BI	235
92/4	6	93/10	7	93HCS11	8	94FS10	9	95FS10	10	9981	25	B9023	34	ESB1925BL	235
92/5	6	93/11	7	93HCS2	8	94FS11	9	95FS11	10	99811	27	B9024	34	ESB1925GI	235
92/6	6	93/2	7	93HCS3	8	94FS2	9	95FS2	10	9982	26	B9031	35	ESB1925GR	235
92/7	6	93/3	7	93HCS4	8	94FS3	9	95FS3	10	99821	27	B9032	35	ESB1925GV	235
92/8	6	93/4	7	93HCS5	8	94FS4	9	95FS4	10	9983	25	B9033	35	ESB1925MA	235
92/9	6	93/5	7	93HCS6	8	94FS5	9	95FS5	10	99831	27	B9034	35	ESB1925NE	235
9200	4	93/6	7	93HCS7	8	94FS6	9	95FS6	10	9984	24	B9051	36	ESB1925RO	235
9201	4	93/7	7	93HCS8	8	94FS7	9	95FS7	10	99841	27	B9052	36	ESB1925VE	235
9202	4	93/8	7	93HCS9	8	94FS8	9	95FS8	10	999	18	B9053	36	ESB2525BI	235
9203	4	93/9	7	93HFS1	8	94FS9	9	95FS9	10	B0824	209	B9054	36	ESB2525BL	235
9204	4	931373	87	93HFS10	8	94GF1	9	95GF1	10	B0901	218	BH1125	213	ESB2525GI	235
92103	57	931433	87	93HFS11	8	94GF10	9	95GF10	10	B0902	218	BH2048	213	ESB2525GR	235
92104	57	932373	87	93HFS2	8	94GF11	9	95GF11	10	B0903	218	BH3076	213	ESB2525GV	235
92105	57	932433	87	93HFS3	8	94GF2	9	95GF2	10	B0904	219	BL1025	212	ESB2525MA	235
92113	57	933	15	93HFS4	8	94GF3	9	95GF3	10	B0905	217	BL1436	212	ESB2525NE	235
92114	57	933 GF	15	93HFS5	8	94GF4	9	95GF4	10	B0906	217	BL2025	212	ESB2525RO	235
92115	57	933373	87	93HFS6	8	94GF5	9	95GF5	10	B1025	209	BL2048	212	ESB2525VE	235
92203	57	933433	87	93HFS7	8	94GF6	9	95GF6	10	B1025V0	211	BL3048	212	ESC1920NE	236
92204	57	934493	87	93HFS8	8	94GF7	9	95GF7	10	B1090	209	BL3748	212	ETA1920NE	237
92205	57	935	15	93HFS9	8	94GF8	9	95GF8	10	B1225	209	BL3776	212	F0001	254
92213	57	935 GF	15	93HGF1	8	94GF9	9	95GF9	10	B1248	209	BP1536	214	F0002	254
92214	57	935493	87	93HGF10	8	94GFCS	9	95GFCS	10	B1290	209	BP2048	214	F0003	254
92215	57	93CS1	7	93HGF11	8	95/1	10	963	12	B1436	209	BR1576	213	F0004	254
92CS1	6	93CS10	7	93HGF2	8	95/10	10	963CS	12	B1536V0	211	BR2076	213	F0005	254
92CS10	6	93CS11	7	93HGF3	8	95/11	10	963T	15	B1576	209	BR3076	213	F0011	254
92CS11	6	93CS2	7	93HGF4	8	95/2	10	971	13	B1590	209	BT11125	215	F0012	254
92CS2	6	93CS3	7	93HGF5	8	95/3	10	971CS	13	B1625	209	BT12248	215	F0013	254
92CS3	6	93CS4	7	93HGF6	8	95/4	10	972	13	B1648	209	BT21025	214	F0014	254
92CS4	6	93CS5	7	93HGF7	8	95/5	10	972CS	13	B1948	209	BT22025	214	F0021	254
92CS5	6	93CS6	7	93HGF8	8	95/6	10	973	13	B2025	209	BV2312	220	F0022	254
92CS6	6	93CS7	7	93HGF9	8	95/7	10	973CS	13	B2036	209	BV2319	220	F0023	254
92CS7	6	93CS8	7	93HGFCS	8	95/8	10	974	13	B2036V0	211	BX1025	211	F0032	255
92CS8	6	93CS9	7	94/1	9	95/9	10	974CS	13	B2048	209	BX1536	211	F0042	256
92CS9	6	93FS1	7	94/10	9	9516	17	975	13	B2048V0	211	BX2036	211	F0052	255
92FS1	6	93FS10	7	94/11	9	9517	17	975CS	13	B2076	209	BX2048	211	F0062	256
92FS10	6	93FS11	7	94/2	9	9518	17	990059	334	B2548	209	BX3048	211	F0073	255
92FS11	6	93FS2	7	94/3	9	9519	17	9904	31	B2936	209	BX3848	211	F0074	255
92FS2	6	93FS3	7	94/4	9	9520	17	9905	31	B2976	209	BX3876	211	F0075	255
92FS3	6	93FS4	7	94/5	9	9521	17	9906	31	B3048	209	EAB1909NE	238	F0092	256
92FS4	6	93FS5	7	94/6	9	9522	17	9907	32	B3048V0	211	ESB1510BI	235	F0093	256
92FS5	6	93FS6	7	94/7	9	9523	17	991	20	B3736	209	ESB1510BL	235	F0101	267
92FS6	6	93FS7	7	94/8	9	9524	17	9911	32	B3748	209	ESB1510GI	235	F0102	267
92FS7	6	93FS8	7	94/9	9	95261	28	9915	32	B3776	209	ESB1510GR	235	F0103	267
92FS8	6	93FS9	7	9416	23	95262	28	992	20	B3848V0	211	ESB1510GV	235	F0111	267

Articolo Code	Pagina Page	Articolo Code	Pagina Page	Articolo Code	Pagina Page	Articolo Code	Pagina Page	Articolo Code	Pagina Page	Articolo Code	Pagina Page	Articolo Code	Pagina Page		
F0112	267	F2053	284	F9904	292	GBS048MBL	227	GBS127SBL	229	GBS510BTR	226	N0901	218	N9201CS	5
F0113	267	F2054	284	F9940	257	GBS048MGV	227	GBS127SGV	229	GBS510SBI	229	N0902	218	N9201CS1	5
F0201	259	F2081	284	F9941	257	GBS048MNE	227	GBS127SNE	229	GBS510SBL	229	N0903	218	N9201CS10	5
F0202	259	F2082	284	F9942	257	GBS048MRO	227	GBS127SRO	229	GBS510SGV	229	N0905	217	N9201CS11	5
F0203	259	F2083	284	GBA030SNE	230	GBS048SBI	228	GBS127STR	229	GBS510SNE	229	N0906	217	N9201CS2	5
F0211	259	F2084	284	GBA060SNE	230	GBS048SBL	228	GBS190BBI	226	GBS510SRO	229	N1012	216	N9201CS3	5
F0212	259	F3114	279	GBA090SNE	230	GBS048SGV	228	GBS190BBL	226	GBS510STR	229	N1025	210	N9201CS4	5
F0213	259	F3116	279	GBA120SNE	230	GBS048SNE	228	GBS190BGV	226	GBS760BBI	226	N1090	210	N9201CS5	5
F0311	261	F3126	279	GBA190SNE	230	GBS048SRO	228	GBS190BNE	226	GBS760BBL	226	N1225	210	N9201CS6	5
F0312	261	F3128	279	GBA240SNE	230	GBS048STR	228	GBS190BRO	226	GBS760BNE	226	N1248	210	N9201CS7	5
F0331	261	F3131	279	GBS012BBI	225	GBS064BBI	225	GBS190BTR	226	GBS760BRO	226	N1290	210	N9201CS8	5
F0332	261	F3137	279	GBS012BBL	225	GBS064BBL	225	GBS190MBL	227	GBS760BTR	226	N1436	210	N9201CS9	5
F0341	262	F7001	286	GBS012BNE	225	GBS064BGV	225	GBS190MGV	227	M092	6	N1576	210	N9202	5
F0342	262	F7002	286	GBS012BRO	225	GBS064BNE	225	GBS190MNE	227	M093	7	N1590	210	N9202/1	5
F0351	261	F7003	286	GBS012BTR	225	GBS064BRO	225	GBS190MRO	227	M093H	8	N1625	210	N9202/10	5
F0352	261	F7004	286	GBS016BBI	225	GBS064BTR	225	GBS190SBI	229	M093H1	8	N1648	210	N9202/11	5
F0361	262	F7011	286	GBS016BBL	225	GBS064MBL	227	GBS190SBL	229	M093H10	8	N1890	216	N9202/2	5
F0362	262	F7012	286	GBS016BNE	225	GBS064MGV	227	GBS190SGV	229	M093H11	8	N1948	210	N9202/3	5
F0381	262	F7013	286	GBS016BRO	225	GBS064MNE	227	GBS190SNE	229	M093H2	8	N2025	210	N9202/4	5
F0382	262	F7014	286	GBS016BTR	225	GBS064MRO	227	GBS190SRO	229	M093H3	8	N2036	210	N9202/5	5
F0411	264	F7031	286	GBS016MBL	227	GBS064SBI	228	GBS190STR	229	M093H4	8	N2048	210	N9202/6	5
F0412	264	F7032	286	GBS016MNE	227	GBS064SBL	228	GBS254BBI	226	M093H5	8	N2076	210	N9202/7	5
F0431	264	F7033	286	GBS016MRO	227	GBS064SGV	228	GBS254BBL	226	M093H6	8	N2412	216	N9202/8	5
F0432	264	F7034	286	GBS024BBI	225	GBS064SNE	228	GBS254BGV	226	M093H7	8	N2548	210	N9202/9	5
F0441	265	F7051	287	GBS024BBL	225	GBS064SRO	228	GBS254BNE	226	M093H8	8	N2690	216	NL1025	212
F0442	265	F7052	287	GBS024BNE	225	GBS064STR	228	GBS254BRO	226	M093H9	8	N2936	210	NL1436	212
F0451	264	F7053	287	GBS024BRO	225	GBS095BBI	226	GBS254BTR	226	M094	9	N2976	210	NL2025	212
F0452	264	F7054	287	GBS024BTR	225	GBS095BBL	226	GBS254MBL	227	M095	10	N3048	210	NL2048	212
F0461	265	F7081	287	GBS024MBL	227	GBS095BGV	226	GBS254MGV	227	M096	11	N3690	216	NL3048	212
F0462	265	F7082	287	GBS024MNE	227	GBS095BNE	226	GBS254MNE	227	M0983	16	N3736	210	NL3748	212
F0481	265	F7083	287	GBS024MRO	227	GBS095BRO	226	GBS254MRO	227	M0984	16	N3748	210	NL3776	212
F0482	265	F7084	287	GBS024SBI	228	GBS095BTR	226	GBS254SBI	229	M098C	16	N3776	210	NV2312	220
F0501	292	F8003	281	GBS024SBL	228	GBS095MBL	227	GBS254SBL	229	M099	16	N3948	210	Q104	174
F0511	291	F8004	281	GBS024SNE	228	GBS095MGV	227	GBS254SGV	229	M9021	34	N4348	210	Q138	174
F0521	291	F8005	281	GBS024SRO	228	GBS095MNE	227	GBS254SNE	229	M9022	34	N4390	210	Q143	174
F0531	291	F8006	281	GBS024STR	228	GBS095MRO	227	GBS254SRO	229	M9023	34	N4576	210	Q175	174
F1014	271	F8007	281	GBS032BBI	225	GBS095SBI	228	GBS254STR	229	M9024	34	N4912	216	Q20	174
F1034	271	F8008	281	GBS032BBL	225	GBS095SBL	228	GBS318BBI	226	M9031	35	N5348	210	Q24	174
F1054	272	F8009	281	GBS032BGV	225	GBS095SGV	228	GBS318BBL	226	M9032	35	N5390	210	Q30	174
F1084	272	F8010	281	GBS032BNE	225	GBS095SNE	228	GBS318BNE	226	M9033	35	N5476	210	Q40	174
F1136	269	F8011	281	GBS032BRO	225	GBS095SRO	228	GBS318BRO	226	M9034	35	N7190	210	Q46	174
F1186	269	F8012	281	GBS032BTR	225	GBS095STR	228	GBS318BTR	226	M9039	37	N7412	216	Q50	174
F1311	274	F9032	290	GBS032MBL	227	GBS102BBI	226	GBS380BBI	226	M9051	36	N7576	210	Q57	174
F1411	276	F9033	290	GBS032MGV	227	GBS102BBL	226	GBS380BBL	226	M9052	36	N7890	210	Q68	174
F2001	283	F9052	290	GBS032MNE	227	GBS102BNE	226	GBS380BGV	226	M9053	36	N8190	210	Q92	174
F2002	283	F9053	290	GBS032MRO	227	GBS102BRO	226	GBS380BNE	226	M9054	36	N8912	216	R1041	175
F2003	283	F9054	290	GBS032SBI	228	GBS102BTR	226	GBS380BRO	226	M92CS	6	N9201	5	R1101	175
F2004	283	F9082	290	GBS032SBL	228	GBS127BBI	226	GBS380BTR	226	M92GF	6	N9201/1	5	R1251	175
F2011	283	F9084	290	GBS032SGV	228	GBS127BBL	226	GBS380SBI	229	M932	198	N9201/10	5	R2036	175
F2012	283	F9085	290	GBS032SNE	228	GBS127BGV	226	GBS380SBL	229	M93CS	7	N9201/11	5	R2226	175
F2013	283	F9087	290	GBS032SRO	228	GBS127BNE	226	GBS380SGV	229	M93GF	7	N9201/2	5	R2230	175
F2014	283	F9401	289	GBS032STR	228	GBS127BRO	226	GBS380SNE	229	M93HCS	8	N9201/3	5	R2236	175
F2031	283	F9402	289	GBS048BBI	225	GBS127BTR	226	GBS380SRO	229	M93HGF	8	N9201/4	5	R2242	175
F2032	283	F9403	289	GBS048BBL	225	GBS127MBL	227	GBS380STR	229	M94CS	9	N9201/5	5	R2249	175
F2033	283	F9404	289	GBS048BGV	225	GBS127MGV	227	GBS510BBI	226	M94GF	9	N9201/6	5	R2345	175
F2034	283	F9502	289	GBS048BNE	225	GBS127MNE	227	GBS510BBL	226	M95CS	10	N9201/7	5	R2445	175
F2051	284	F9503	289	GBS048BRO	225	GBS127MRO	227	GBS510BNE	226	M95GF	10	N9201/8	5	R2658	175
F2052	284	F9504	289	GBS048BTR	225	GBS127SBI	229	GBS510BRO	226	N0824	210	N9201/9	5	R2951	175

Articolo Code	Pagina Page	Articolo Code	Pagina Page	Articolo Code	Pagina Page	Articolo Code	Pagina Page
R2971	175	T2100	173	TP5RGGN32	248	TP7TG25	243
R3046	175	T2250	173	TP5RGGN35	248	TP7TG25/20	244
R3251	175	T2400	173	TP5RGGN40	248	TP7TG32	243
R3276	175	T2550	173	TP5RGGN50	248	TP7TG40	243
R3646	175	T2650	173	TP5RGM10	247	TP7TG50	243
R3752	175	T2850	173	TP5RGM12	247	TP7TS16	242
R3757	175	T3050	173	TP5RGM16	247	TP7TS20	242
R3797	175	T3250	173	TP5RGM20	247	TP7TS25	242
R3865	175	T3500	173	TP5RGM25	247	TP7TS32	242
R4010	175	T3850	173	TP5RGM32	247	TP7TS40	242
R4672	175	T4000	173	TP5RGM40	247	TP7TS50	242
R5010	175	T4200	173	TP5RGM50	247	TP7TT16	243
R5595	175	T4500	173	TP5RGMN10	247	TP7TT20	243
R5711	175	T4800	173	TP5RGMN12	247	TP7TT25	243
R6191	175	T5050	173	TP5RGMN16	247	TP7TT32	243
R6212	175	T5400	173	TP5RGMN20	247	TP7TT40	243
R6288	175	T5550	173	TP5RGMN25	247	TP7TT50	243
R6380	175	T5700	173	TP5RGMN32	247	TPZFF16/32	246
R6810	175	T6050	173	TP5RGMN40	247	TPZFF40/63	246
R7010	175	T6200	173	TP5RGMN50	247	TPZFS16	246
R7997	175	T6500	173	TP5RGP10	247	TPZFS20	246
S1345	221	T7050	173	TP5RGP12	247	TPZFS25	246
S2045	221	T7200	173	TP5RGP12/13	247	TPZFS32	246
S2079	221	T7500	173	TP5RGP14	247	TPZFS40	246
S3045	221	T8050	173	TP5RGP16	247	TPZFS50	246
S3079	221	T9100	173	TP5RGP16/13	247		
S3745	221	TP4CU16	245	TP5RGP16/16	247		
S3779	221	TP4CU20	245	TP5RGP20	247		
S5079	221	TP4CU25	245	TP5RGP22	247		
S5245	221	TP4CU32	245	TP5RGP25	247		
S6845	221	TP4CU40	245	TP5RGP28	247		
S6879	221	TP4CU50	245	TP5RGP32	247		
S8445	221	TP4MA16	245	TP5RGP35	247		
S8479	221	TP4MA20	245	TP5RGPN10	247		
SC1345	222	TP4MA25	245	TP5RGPN12	247		
SC2045	222	TP4MA32	245	TP5R- GPN12/13	247		
SC2079	222	TP4MA40	245	TP5RGPN14	247		
SC3045	222	TP4MA50	245	TP5RGPN16	247		
SC3079	222	TP5RGG10	248	TP5R- GPN16/13	247		
SC3745	222	TP5RGG12	248	TP5R- GPN16/16	247		
SC3779	222	TP5RGG14	248	TP5RGPN20	247		
SC5079	222	TP5RGG16	248	TP5RGPN22	247		
SC5245	222	TP5RGG20	248	TP5RGPN25	247		
SC6845	222	TP5RGG22	248	TP5RGPN28	247		
SC6879	222	TP5RGG25	248	TP5RGPN32	247		
SC8445	222	TP5RGG28	248	TP5RGPN35	247		
SC8479	222	TP5RGG32	248	TP7CR16	242		
T1050	173	TP5RGG35	248	TP7CR20	242		
T1150	173	TP5RGG40	248	TP7CR25	242		
T1200	173	TP5RGG50	248	TP7CR32	242		
T1300	173	TP5RGGN10	248	TP7CR40	242		
T1400	173	TP5RGGN12	248	TP7CR50	242		
T1530	173	TP5RGGN14	248	TP7TG16	243		
T1550	173	TP5RGGN16	248	TP7TG16/12	244		
T1600	173	TP5RGGN20	248	TP7TG20	243		
T1700	173	TP5RGGN22	248	TP7TG20/16	244		
T1950	173	TP5RGGN25	248				
T2000	173	TP5RGGN28	248				

ORGANIZZAZIONE DI VENDITA EXPORT

EXPORT SALES NETWORK

La gamma di prodotti BM è disponibile e distribuita nei mercati internazionali attraverso una rete di più di 100 importatori e distributori e una filiale in Slovenia.

BM products range is available and distributed worldwide through a distribution network of more than 100 importers and distributors and a subsidiary in Slovenia.

Bm è presente nei seguenti mercati:

BM worldwide presence:

Albania <i>Albania</i>
Arabia Saudita <i>Saudi Arabia</i>
Argentina <i>Argentine</i>
Australia <i>Australia</i>
Austria <i>Austria</i>
Azerbaijan <i>Azerbaijan</i>
Belgio <i>Belgium</i>
Bosnia Erzegovina <i>Bosnia Herzegovina</i>
Bulgaria <i>Bulgaria</i>
Canada <i>Canada</i>
Cile <i>Chile</i>
Cina <i>China</i>
Cipro <i>Cyprus</i>
Colombia <i>Columbia</i>
Costa Rica <i>Costa Rica</i>
Croazia <i>Croatia</i>
Danimarca <i>Denmark</i>
Ecuador <i>Ecuador</i>
Emirati Arabi <i>United Arab Emirates</i>
Estonia <i>Estonia</i>
Francia <i>France</i>
Germania <i>Germany</i>
Grecia <i>Greece</i>
Honk Kong <i>Honk Kong</i>
India <i>India</i>
Irlanda <i>Ireland</i>
Islanda <i>Iceland</i>
Israele <i>Israel</i>
Libano <i>Lebanon</i>

Libia <i>Libya</i>
Lituania <i>Lithuania</i>
Macedonia <i>Republic of Macedonia</i>
Malta <i>Malta</i>
Marocco <i>Morocco</i>
Messico <i>Mexico</i>
Moldavia <i>Moldova</i>
Montenegro <i>Montenegro</i>
Nicaragua <i>Nicaragua</i>
Norvegia <i>Norway</i>
Nuova Zelanda <i>New Zealand</i>
Olanda <i>Netherlands</i>
Panama <i>Panama</i>
Perù <i>Peru</i>
Polonia <i>Poland</i>
Regno Unito <i>United Kingdom</i>
Romania <i>Romania</i>
Russia <i>Russia</i>
Serbia <i>Serbia</i>
Singapore <i>Singapore</i>
Slovacchia <i>Slovakia</i>
Slovenia <i>Slovenia</i>
Spagna <i>Spain</i>
Stati Uniti <i>United States</i>
Sud Africa <i>South Africa</i>
Svezia <i>Sweden</i>
Svizzera <i>Switzerland</i>
Ungheria <i>Hungary</i>
Uruguay <i>Uruguay</i>

Per ulteriori informazioni contattare:

For further information please contact

BM Export Dept.

Viale Milano, 54/56, 20089 Rozzano (MI) - Italy
 PH +39.02.89.23.91.241/228/204
 Email : export@bm-group.com

BM-ELEKTROMATERIAL d.o.o

Industrijska cesta 2c 6310 Izola Slovenija
 Tel: +386 (0)5 9046 500 / +386 (0)5 9046 501
sales@bm-elektromaterial.com

AGENZIE IN ITALIA

AGENCIES IN ITALY

PIEMONTE, VALLE D'AOSTA

D.G.E. RAPPRESENTANZE Snc

📍 Via Finalmarina 32 - 10126 Torino
 ☎ 011.6638041 / 011.6964851 📠 011.6965292
 ✉ piemonte@bm-spa.com

LOMBARDIA

Milano, Como, Lecco, Lodi, Monza e Brianza,
 Pavia, Sondrio, Varese, Verbania

RAMEL Srl

📍 Via Grandi 26/28 - 20060 Pessano c/ Bornago (MI)
 ☎ 02.95740341 📠 02.95741022
 ✉ lombardiaest2@bm-spa.com

Milano

**ROSSI MAURO
 RAPPRESENTANZE ELETTROTECNICHE**

📍 Via Tommaso Grossi 25/C - 20017 Rho (MI)
 ☎ 02.93469056 📠 02.93469057 📠 348.2264560
 ✉ milanonord@bm-spa.com

Bergamo, Brescia, Cremona, Mantova

B&C RAPPRESENTANZE Srl

📍 Via Palazzolo 146 (1°Piano) - 25031 Capriolo (BS)
 ☎ 030.7461375 📠 030.7461061
 ✉ lombardiaest1@bm-spa.com

LIGURIA

S.E.L.L. Sas di Monteleone S. e Reggiardo M.

📍 Via Napoli 5R - 16135 Genova
 ☎ 010.2722358 📠 010.2722384
 ✉ liguria@bm-spa.com

FRIULI-VENEZIA GIULIA, TRENTO-ALTO ADIGE, VENETO

ARES Snc di Serafini & Tagliapietra

📍 Via Panà 56/b - 35027 Noventa Padovana (PD)
 ☎ 049.717237
 ✉ triveneto@bm-spa.com

EMILIA ROMAGNA

CUTRUPI ANTONIO

📍 Via G. Leopardi 3 - 40040 Vado di Monzuno (BO)
 ☎ 051.6778173 📠 336.566330
 ✉ emiliaromagna@bm-spa.com

TOSCANA

2P ELETTORAPPRESENTANZE

📍 Via Illo Barontini 15/b - 50018 Scandicci (FI)
 ☎ 055.7224231 📠 055.7227178
 ✉ toscana@bm-spa.com

ABRUZZO, MARCHE, MOLISE, UMBRIA

G.R.A. Snc di Brandimarti G. & Fatabbi A.

📍 Via Pietro Maroncelli, 61
 62012 Civitanova Marche (MC)
 ☎ 0733.688304 📠 0733.1930195 📠 346-0671582
 ✉ marche-abruzzo-umbria@bm-spa.com

LAZIO

AREL Srl

📍 Via Campo Farnia 130 - 00178 Roma
 ☎ 06.7219351 / 06.7219691 📠 06.7219468
 ✉ lazio@bm-spa.com

CAMPANIA

ELVETICO RAPPRESENTANZE Snc

📍 Viale Colli Aminei 279 - 80131 Napoli
 ☎ 081.5228660 📠 081.5228660
 ✉ campania@bm-group.com

BASILICATA, PUGLIA

LUCAIOLI PASQUALE & F. Srl

📍 Via Buccari 143 - 70124 Bari
 ☎ 080.5427488
 ✉ puglia-basilicata@bm-spa.com

CALABRIA

SANTISE A. & C. Sas

📍 Via Carcara 9 - 88068 Soverato (CZ)
 ☎ 0967.819571 📠 0967.819571
 ✉ calabria@bm-spa.com

SICILIA

FIGIORE RAPPRESENTANZE Snc

📍 Via Aspromonte 57 - 90144 Palermo
 ☎ 091.6269961 📠 091.6269953
 ✉ sicilia@bm-spa.com

SARDEGNA

**SERGI RAPPRESENTANZE Sas
 di Sergi Manuela e C.**

📍 Via S. Tommaso D'Aquino 17 - 09134 Cagliari
 ☎ 070.553207 📠 070.520284
 ✉ sardegna@bm-spa.com



BM SPA

📍 Viale Milano 54/56 - 20089 Rozzano (MI) Italia

☎ (+39) 02.8923911(r.a.)

📠 (+39) 02.8256873

✉ info@bm-group.com

www.bm-group.com

Le immagini riprodotte sono indicative.

BM Spa si riserva il diritto di apportare aggiornamenti e migliorie alla propria gamma produttiva senza preavviso.

Edizione 59 - Stampato in Agosto 2018.

© Copyright BM SPA - Milano

The published images have representative purpose only.

BM spa reserves the right to update and improve its product range without notice.

Edition 59 - Printed in August 2018.

© Copyright BM SPA - Milan

Tutti i diritti di riproduzione, anche parziali, sono riservati.

All right reserved.



BM SPA

 Viale Milano 54/56 - 20089 Rozzano (MI) Italia

 (+39) 02.8923911(r.a.)

 (+39) 02.8256873

 info@bm-group.com

X-ON Electronics

Largest Supplier of Electrical and Electronic Components

Click to view similar products for [Crimpers / Crimping Tools](#) category:

Click to view products by [BM Group](#) manufacturer:

Other Similar products are found below :

[010-0096](#) [M225201-06](#) [M225202-37](#) [6-1579015-5](#) [CT150-2-D02](#) [CT150-6-RH07](#) [622-6441LF](#) [M322](#) [6-304052-1](#) [63456-0054](#) [63484-3701](#)
[63800-8355](#) [63819-1875](#) [63819-2875](#) [63819-4475](#) [63823-3475](#) [63827-5375](#) [64001-0975](#) [64001-4175](#) [64005-0175](#) [662903-2](#) [690602-6](#) [7-](#)
[1579001-9](#) [7-23471-1](#) [762637-1](#) [808714-1](#) [811242-5](#) [91362-1](#) [999-50-020083](#) [1-21002-3](#) [1-21002-7](#) [12085270](#) [1-21002-6](#) [1-21113-6](#) [1-](#)
[22548-4](#) [125442-1](#) [DCE.91.073.BVC](#) [DCE.91.090.3MVM](#) [DCE.91.130.5MVU](#) [DCE.91.202.BVCM](#) [1338300-1](#) [1-354003-0](#) [1338301-1](#)
[DF62/RE-MD](#) [142321](#) [AP105-DF11-2428S\(64\)](#) [1456088-1](#) [1490794-1](#) [1-45804-6](#) [1490357-2](#)