

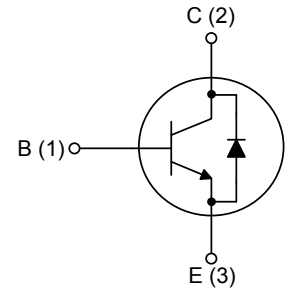

产品描述

产品特点

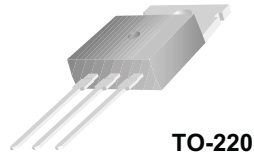

极限值 (TC=25°C)

符号	参数	值	单位
V_{CBO}	集-基耐压	700	V
V_{CEO}	集-射耐压	400	V
V_{EBO}	射-基耐压	9	V
I_C	集电极电流(直流)	4	A
I_{CP}	集电极电流(瞬态)	8	A
I_B	基极电流	2	A
P_C	集电极耗散功率(TC=25°C)	75	W
T_J	结温	150	°C
T_{STG}	存储温度	-65~150	°C

特性参数值(TC=25°C)

符号	参数名称	测试条件	最小值	典型值	最大值	单位
$BV_{CEO}(sus)$	集-射击穿电压	$I_C=10mA, I_B=0$	400			V
I_{EBO}	射-基截止漏电流	$V_{EB}=9V, I_C=0$			10	uA
h_{FE}	直流增益	$V_{CE}=5V, I_C=1A$ $V_{CE}=5V, I_C=2A$	10 8		60 40	
$V_{CE}(sat)$	集-射饱和压降	$I_C=1A, I_B=0.2A$ $I_C=2A, I_B=0.5A$ $I_C=4A, I_B=1A$			0.5 0.6 1	V V V
$V_{BE}(sat)$	基-射饱和压降	$I_C=1A, I_B=0.2A$ $I_C=2A, I_B=0.5A$			1.2 1.6	V V
C_{ob}	输出电容	$V_{CB}=10V, f=0.1MHz$		65		pF
f_T	特征频率	$V_{CE}=10V, I_C=0.5A$	4			MHz
t_{ON}	开通时间	$V_{CC}=125V, I_C=2A$ $I_{B1} = -I_{B2} = 0.4A$ $R_L=62.5\Omega$			0.8	μs
t_{STG}	存储时间				4	μs
t_F	下降时间				0.9	μs

特性曲线



图1. 直流增益



图2. B-E饱和压降,C-E饱和压降

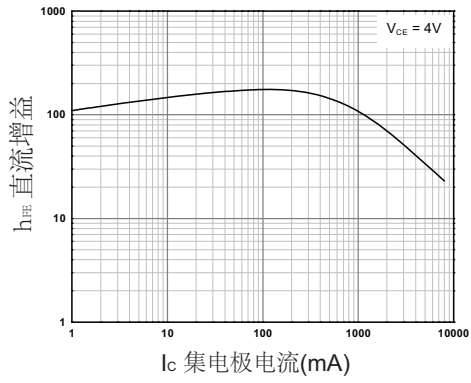

图3. 安全使用范围

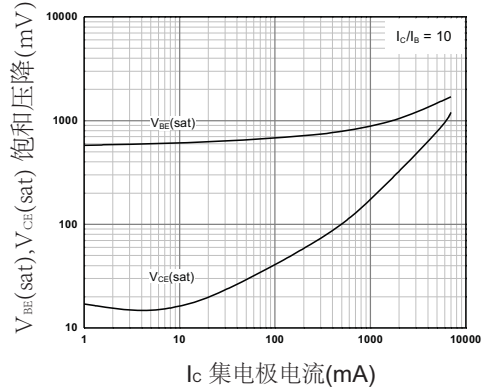

图4. 额定功率

特性曲线

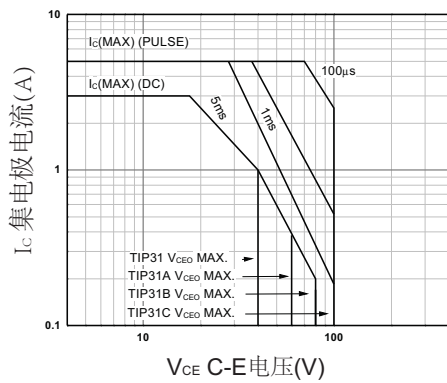

图1. 直流增益

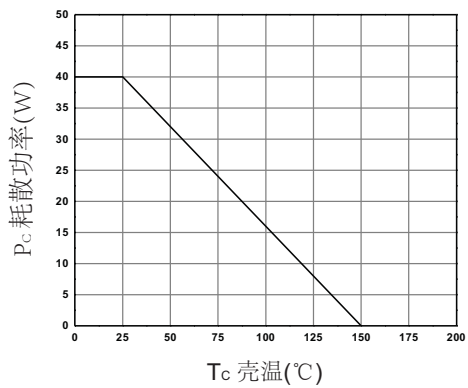

图2. B-E饱和压降,C-E饱和压降

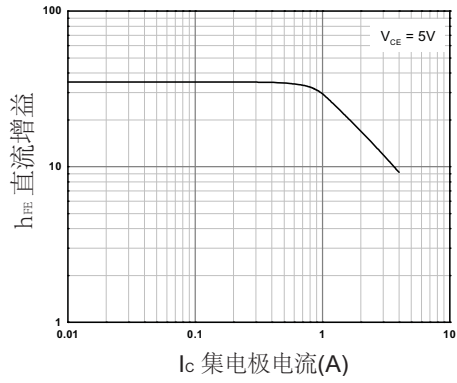

图3. 集电极输出电容

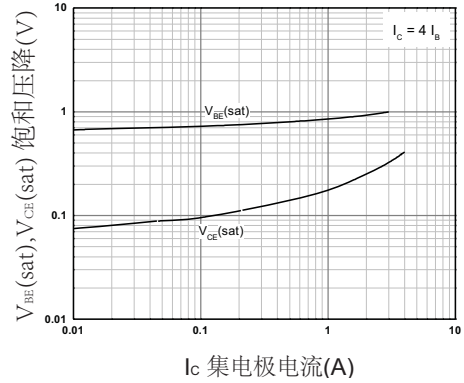

图4. 开通时间

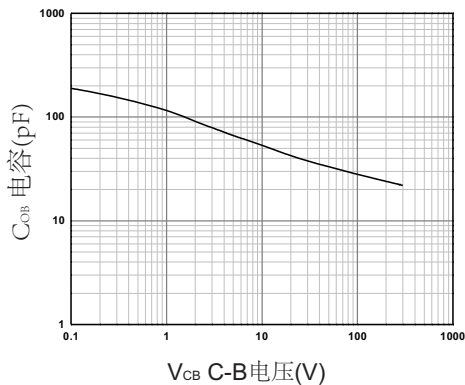

图5. 关闭时间

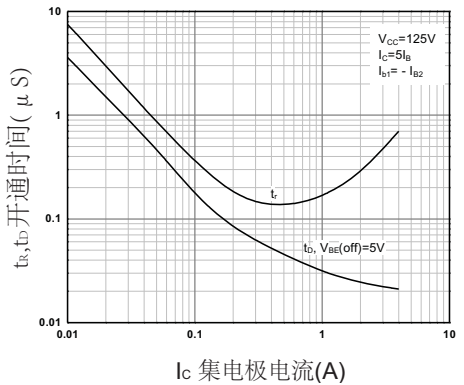

图6. 安全使用范围

特性曲线

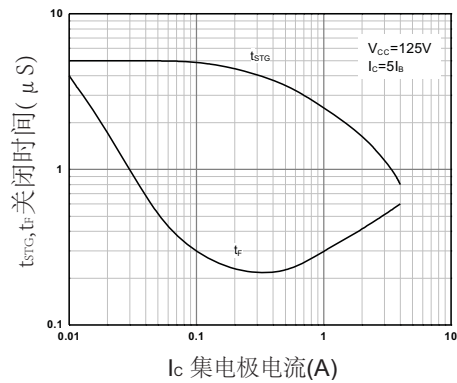

图7. 额定功率

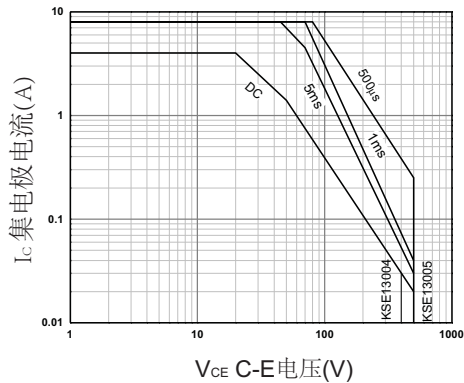
外形尺寸

TO-220

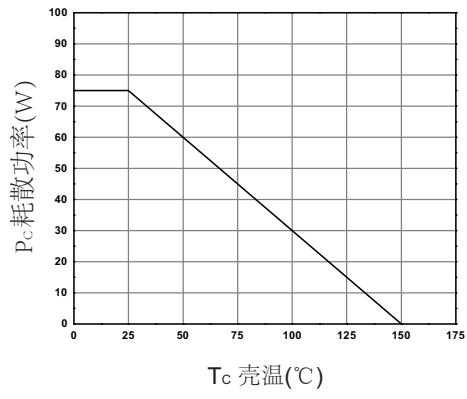
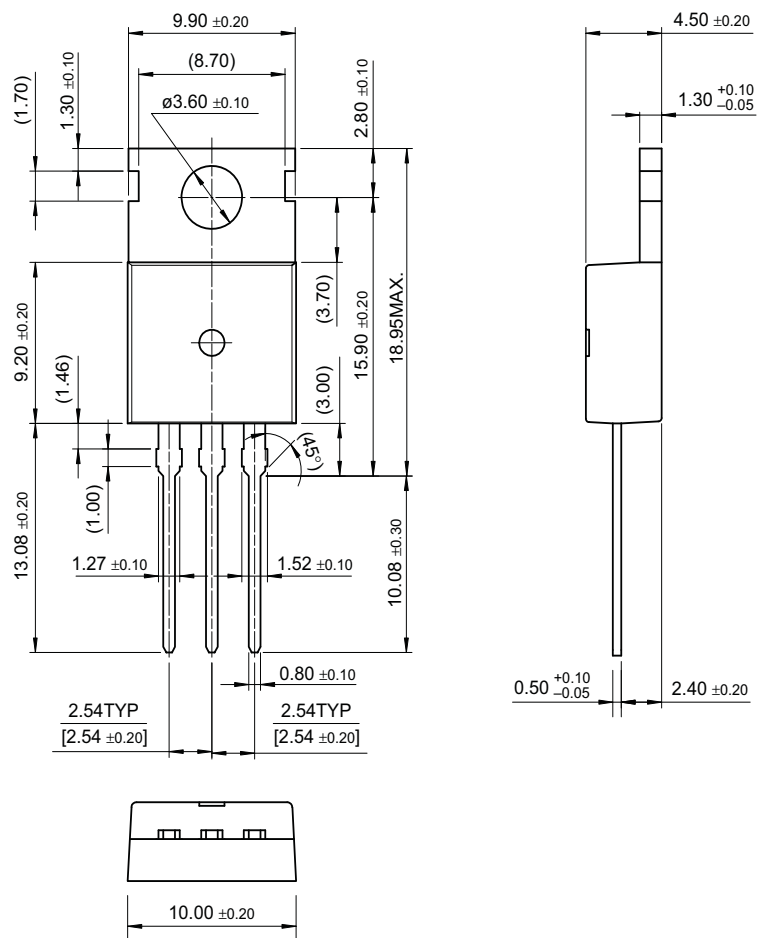

尺寸单位:毫米

X-ON Electronics

Largest Supplier of Electrical and Electronic Components

Click to view similar products for [Bipolar Transistors - BJT category](#):

Click to view products by [FeiHong manufacturer](#):

Other Similar products are found below :

[619691C](#) [MCH4017-TL-H](#) [MJ15024/WS](#) [MJ15025/WS](#) [BC546/116](#) [BC556/FSC](#) [BC557/116](#) [BSW67A](#) [HN7G01FU-A\(T5L,F,T](#)
[NJVMJD148T4G](#) [NSVMMBT6520LT1G](#) [NTE187A](#) [NTE195A](#) [NTE2302](#) [NTE2330](#) [NTE2353](#) [NTE316](#) [IMX9T110](#) [NTE63](#) [NTE65](#)
[C4460](#) [SBC846BLT3G](#) [2SA1419T-TD-H](#) [2SA1721-O\(TE85L,F\)](#) [2SA1727TLP](#) [2SA2126-E](#) [2SB1202T-TL-E](#) [2SB1204S-TL-E](#) [2SC5488A-](#)
[TL-H](#) [2SD2150T100R](#) [SP000011176](#) [FMC5AT148](#) [2N2369ADCSM](#) [2SB1202S-TL-E](#) [2SC2412KT146S](#) [2SC4618TLN](#) [2SC5490A-TL-H](#)
[2SD1816S-TL-E](#) [2SD1816T-TL-E](#) [CMXT2207 TR](#) [CPH6501-TL-E](#) [MCH4021-TL-E](#) [BC557B](#) [TTC012\(Q\)](#) [BULD128DT4](#) [JANTX2N3810](#)
[Jantx2N5416](#) [US6T6TR](#) [KSF350](#) [068071B](#)