



SN74LVC2G17

2路施密特缓冲器

产品说明书

说明书发行履历:

版本	发行时间	新制/修订内容
2017-06-A1	2017-06	新制
2023-04-B1	2023-04	更换模板



灵星芯微 精密制程

目 录

1、概述.....	3
2、功能框图及引脚说明.....	4
2.1、功能框图.....	4
2.2、引脚排列图.....	4
2.3、引脚说明.....	5
2.4、功能表.....	5
3、电特性.....	5
3.1、极限参数.....	5
3.2、推荐使用条件.....	5
3.3、电气特性.....	6
3.3.1、直流参数 1.....	6
3.3.2、直流参数 2.....	6
3.3.3、交流参数 1.....	7
3.3.4、交流参数 2.....	7
3.3.5、传输参数 1.....	8
3.3.6、传输参数 2.....	8
4、测试线路.....	9
4.1、交流测试线路.....	9
4.2、交流测试波形.....	9
4.3、传输特性波形.....	10
4.4、测试点.....	10
4.5、测试数据.....	10
5、封装尺寸与外形图.....	11
5.1、SOT-23-6 外形图与封装尺寸.....	11
5.2、SOT-363 外形图与封装尺寸.....	12
6、声明及注意事项.....	13
6.1、产品中有毒有害物质或元素的名称及含量.....	13
6.2、注意.....	13



灵星芯微 集成电路

1、概述

SN74LVC2G17提供2路施密特缓冲器。输入兼容3.3V或5V电平，允许该电路在3.3V和5V混合的电压环境下使用。所有输入端口均有施密特触发器，使电路可兼容较慢输入上升时间与下降时间的输入信号。

其主要特点如下：

- 电源电压范围：1.65V~5.5V
- 兼容5V输入
- ± 24 mA输出驱动 ($V_{CC}=3.0V$)
- CMOS低功耗
- 工作环境温度：-40°C~+125°C
- 封装形式：SOT-23-6/SOT-363

订购信息：

编带：

产品料号	封装形式	打印标识	编带盘装数	编带盒装数	备注说明
SN74LVC2G17DB	SOT-23-6	BIXX	3000 PCS/盘	30000 PCS/盒	塑封体尺寸： 2.9mm×1.6mm 引脚间距： 0.95mm
SN74LVC2G17DC	SOT-363	BIXX	3000 PCS/盘	30000 PCS/盒	塑封体尺寸： 2.1mm×1.3mm 引脚间距： 0.65mm

注 1：“XX”为可变内容，表示年份和封装批次流水号。

注 2：如实物与订购信息不一致，请以实物为准。



2、功能框图及引脚说明

2.1、功能框图



图 1 逻辑符号



图 2 IEC 逻辑符号

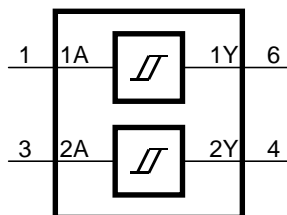

图 3 逻辑框图

2.2、引脚排列图

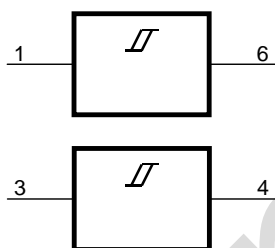

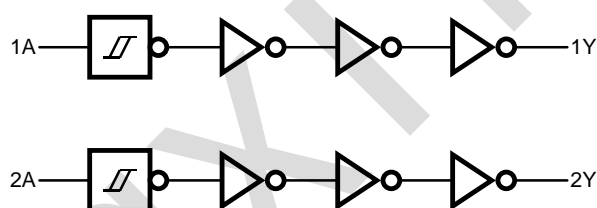
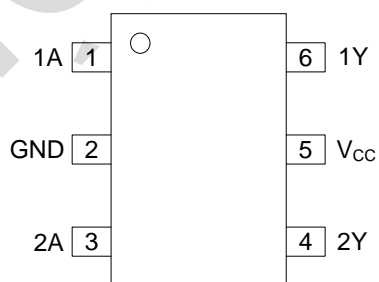

2.3、引脚说明

引脚	符号	功能
1	1A	数据输入
2	GND	地 (0V)
3	2A	数据输入
4	2Y	数据输出
5	V _{CC}	电源电压
6	1Y	数据输出

2.4、功能表

输入	输出
nA	nY
L	L
H	H

注: H=高电平; L=低电平

3、电特性

3.1、极限参数

(除非另有规定, T_{amb}=25℃, GND=0V)

参数名称	符号	条件	最小	最大	单位
电源电压	V _{CC}	—	-0.5	+6.5	V
输入钳位电流	I _{IK}	V _I <0V	—	-50	mA
输入电压	V _I	—	-0.5	+6.5	V
输出钳位电流	I _{OK}	V _O <0V	—	-50	mA
输出电压	V _O	工作模式 ^[1]	-0.5	V _{CC} +0.5	V
		掉电模式 ^[1]	-0.5	+6.5	V
输出电流	I _O	V _O =0V~V _{CC}	—	±50	mA
电源电流	I _{CC}	—	—	100	mA
地电流	I _{GND}	—	—	-100	mA
总功耗	P _{tot}	—	-65	+150	mW
贮存温度	T _{stg}	—	—	300	℃
焊接温度	T _L	10 秒	260		℃

注: [1] 当 V_{CC}=0V 时 (掉电模式), 在正常工作下, 输出电压可以为 5.5V。

3.2、推荐使用条件

参数名称	符号	条件	最小	典型	最大	单位
电源电压	V _{CC}	—	1.65	—	5.5	V
输入电压	V _I	—	0	—	5.5	V
输出电压	V _O	—	0	—	V _{CC}	V
工作环境温度	T _{amb}	—	-40	—	+125	℃



3.3、电气特性

3.3.1、直流参数 1

(除非另有规定, $T_{amb}=-40^{\circ}\text{C}\sim+85^{\circ}\text{C}$, $\text{GND}=0\text{V}$)

参数名称	符号	测试条件		最小	典型	最大	单位
高电平输出电压	V_{OH}	$V_I = V_{T+}$ 或 V_{T-}	$I_O=-100\mu\text{A};$ $V_{CC}=1.65\text{V}\sim 5.5\text{V}$	$V_{CC}-0.1$	—	—	V
			$I_O=-4\text{mA}; V_{CC}=1.65\text{V}$	1.2	—	—	V
			$I_O=-8\text{mA}; V_{CC}=2.3\text{V}$	1.9	—	—	V
			$I_O=-12\text{mA}; V_{CC}=2.7\text{V}$	2.2	—	—	V
			$I_O=-24\text{mA}; V_{CC}=3.0\text{V}$	2.3	—	—	V
			$I_O=-32\text{mA}; V_{CC}=4.5\text{V}$	3.8	—	—	V
低电平输出电压	V_{OL}	$V_I = V_{T+}$ 或 V_{T-}	$I_O=100\mu\text{A};$ $V_{CC}=1.65\text{V}\sim 5.5\text{V}$	—	—	0.10	V
			$I_O=4\text{mA}; V_{CC}=1.65\text{V}$	—	—	0.45	V
			$I_O=8\text{mA}; V_{CC}=2.3\text{V}$	—	—	0.30	V
			$I_O=12\text{mA}; V_{CC}=2.7\text{V}$	—	—	0.40	V
			$I_O=24\text{mA}; V_{CC}=3.0\text{V}$	—	—	0.55	V
			$I_O=32\text{mA}; V_{CC}=4.5\text{V}$	—	—	0.55	V
输入漏电流	I_I	$V_I=5.5\text{V}$ 或 $\text{GND};$ $V_{CC}=5.5\text{V}$	—	—	± 1	μA	
掉电漏电流	I_{OFF}	V_I 或 $V_O=5.5\text{V}; V_{CC}=0\text{V}$	—	—	± 2	μA	
静态电流	I_{CC}	$V_I=V_{CC}$ 或 $\text{GND}; I_O=0\text{A};$ $V_{CC}=5.5\text{V}$	—	—	4	μA	
串通电流	ΔI_{CC}	$V_I=V_{CC}-0.6\text{V}; I_O=0\text{A};$ $V_{CC}=2.3\text{V}\sim 5.5\text{V}$	—	—	500	μA	
输入电容	C_I	—	—	3.5	—	pF	

3.3.2、直流参数 2

(除非另有规定, $T_{amb}=-40^{\circ}\text{C}\sim+125^{\circ}\text{C}$, $\text{GND}=0\text{V}$)

参数名称	符号	测试条件		最小	典型	最大	单位
高电平输出电压	V_{OH}	$V_I = V_{T+}$ 或 V_{T-}	$I_O=-100\mu\text{A};$ $V_{CC}=1.65\text{V}\sim 5.5\text{V}$	$V_{CC}-0.1$	—	—	V
			$I_O=-4\text{mA}; V_{CC}=1.65\text{V}$	0.95	—	—	V
			$I_O=-8\text{mA}; V_{CC}=2.3\text{V}$	1.7	—	—	V
			$I_O=-12\text{mA}; V_{CC}=2.7\text{V}$	1.9	—	—	V
			$I_O=-24\text{mA}; V_{CC}=3.0\text{V}$	2.0	—	—	V
			$I_O=-32\text{mA}; V_{CC}=4.5\text{V}$	3.4	—	—	V
低电平输出电压	V_{OL}	$V_I = V_{T+}$ 或 V_{T-}	$I_O=100\mu\text{A};$ $V_{CC}=1.65\text{V}\sim 5.5\text{V}$	—	—	0.10	V
			$I_O=4\text{mA}; V_{CC}=1.65\text{V}$	—	—	0.70	V
			$I_O=8\text{mA}; V_{CC}=2.3\text{V}$	—	—	0.45	V
			$I_O=12\text{mA}; V_{CC}=2.7\text{V}$	—	—	0.60	V
			$I_O=24\text{mA}; V_{CC}=3.0\text{V}$	—	—	0.80	V
			$I_O=32\text{mA}; V_{CC}=4.5\text{V}$	—	—	0.80	V



输入漏电流	I_I	$V_I=5.5V$ 或GND; $V_{CC}=5.5V$	—	—	± 1	μA
掉电漏电流	I_{OFF}	V_I 或 $V_O=5.5V$; $V_{CC}=0V$	—	—	± 2	μA
静态电流	I_{CC}	$V_I=V_{CC}$ 或GND; $I_O=0A$; $V_{CC}=5.5V$	—	—	4	μA
串通电流	ΔI_{CC}	$V_I=V_{CC}-0.6V$; $I_O=0A$; $V_{CC}=2.3V\sim 5.5V$	—	—	500	μA

3.3.3、交流参数 1

(除非另有规定, $T_{amb}=-40^{\circ}C\sim +85^{\circ}C$, GND=0V)

参数名称	符号	测试条件	最小	典型 ^[1]	最大	单位	
nA到nY的传输延时	t_{PLH}	见图5	$V_{CC}=1.65V\sim 1.95V$	—	14	21	ns
			$V_{CC}=2.3V\sim 2.7V$	—	10	15	ns
			$V_{CC}=2.7V$	—	9	13.5	ns
			$V_{CC}=3.0V\sim 3.6V$	—	8	12	ns
			$V_{CC}=4.5V\sim 5.5V$	—	7	10.5	ns
nA到nY的传输延时	t_{PHL}	见图5	$V_{CC}=1.65V\sim 1.95V$	—	12.5	18.8	ns
			$V_{CC}=2.3V\sim 2.7V$	—	11	16.5	ns
			$V_{CC}=2.7V$	—	11	16.5	ns
			$V_{CC}=3.0V\sim 3.6V$	—	11	16.5	ns
			$V_{CC}=4.5V\sim 5.5V$	—	10	15	ns

注:

[1] 典型值分别在 $T_{amb}=25^{\circ}C$ 和 $V_{CC}=1.8V, 2.5V, 2.7V, 3.3V$ 和 $5.0V$ 时测量。

3.3.4、交流参数 2

(除非另有规定, $T_{amb}=-40^{\circ}C\sim +125^{\circ}C$, GND=0V)

参数名称	符号	测试条件	最小	典型	最大	单位	
nA到nY的传输延时	t_{PLH}	见图5	$V_{CC}=1.65V\sim 1.95V$	—	—	23	ns
			$V_{CC}=2.3V\sim 2.7V$	—	—	17	ns
			$V_{CC}=2.7V$	—	—	15.5	ns
			$V_{CC}=3.0V\sim 3.6V$	—	—	14	ns
			$V_{CC}=4.5V\sim 5.5V$	—	—	12.5	ns
nA到nY的传输延时	t_{PHL}	见图5	$V_{CC}=1.65V\sim 1.95V$	—	—	20.8	ns
			$V_{CC}=2.3V\sim 2.7V$	—	—	18.5	ns
			$V_{CC}=2.7V$	—	—	18.5	ns
			$V_{CC}=3.0V\sim 3.6V$	—	—	18.5	ns
			$V_{CC}=4.5V\sim 5.5V$	—	—	17	ns



3.3.5、传输参数 1

(除非另有规定, $T_{amb}=-40^{\circ}\text{C}\sim+85^{\circ}\text{C}$, $\text{GND}=0\text{V}$)

参数名称	符号	测试条件	最小	典型	最大	单位	
正阈值电压	V_{T+}	见图6和图7	$V_{CC}=1.8\text{V}$	0.82	1.02	1.2	V
			$V_{CC}=2.3\text{V}$	1.03	1.25	1.45	V
			$V_{CC}=3.0\text{V}$	1.29	1.5	1.71	V
			$V_{CC}=4.5\text{V}$	1.84	2.15	2.41	V
			$V_{CC}=5.5\text{V}$	2.19	2.6	2.91	V
负阈值电压	V_{T-}	见图6和图7	$V_{CC}=1.8\text{V}$	0.45	0.6	0.75	V
			$V_{CC}=2.3\text{V}$	0.64	0.8	0.96	V
			$V_{CC}=3.0\text{V}$	0.86	1.1	1.34	V
			$V_{CC}=4.5\text{V}$	1.35	1.75	2.09	V
			$V_{CC}=5.5\text{V}$	1.61	2.15	2.59	V
滞后电压	V_H	$(V_{T+} - V_{T-})$; 见图6和图7	$V_{CC}=1.8\text{V}$	—	0.4	—	V
			$V_{CC}=2.3\text{V}$	—	0.4	—	V
			$V_{CC}=3.0\text{V}$	—	0.42	—	V
			$V_{CC}=4.5\text{V}$	—	0.45	—	V
			$V_{CC}=5.5\text{V}$	—	0.47	—	V

3.3.6、传输参数 2

(除非另有规定, $T_{amb}=-40^{\circ}\text{C}\sim+125^{\circ}\text{C}$, $\text{GND}=0\text{V}$)

参数名称	符号	测试条件	最小	典型	最大	单位	
正阈值电压	V_{T+}	见图6和图7	$V_{CC}=1.8\text{V}$	0.79	—	1.2	V
			$V_{CC}=2.3\text{V}$	1.00	—	1.45	V
			$V_{CC}=3.0\text{V}$	1.26	—	1.71	V
			$V_{CC}=4.5\text{V}$	1.81	—	2.41	V
			$V_{CC}=5.5\text{V}$	2.16	—	2.91	V
负阈值电压	V_{T-}	见图6和图7	$V_{CC}=1.8\text{V}$	0.45	—	0.78	V
			$V_{CC}=2.3\text{V}$	0.64	—	0.99	V
			$V_{CC}=3.0\text{V}$	0.86	—	1.37	V
			$V_{CC}=4.5\text{V}$	1.35	—	2.12	V
			$V_{CC}=5.5\text{V}$	1.61	—	2.62	V
滞后电压	V_H	$(V_{T+} - V_{T-})$; 见图6和图7	$V_{CC}=1.8\text{V}$	—	0.4	—	V
			$V_{CC}=2.3\text{V}$	—	0.4	—	V
			$V_{CC}=3.0\text{V}$	—	0.42	—	V
			$V_{CC}=4.5\text{V}$	—	0.45	—	V
			$V_{CC}=5.5\text{V}$	—	0.47	—	V



4、测试线路

4.1、交流测试线路



图4 测试开关时间的测试电路

测试电路的定义:

R_L =负载电阻

C_L =负载电容, 包括探针、夹子上的电容

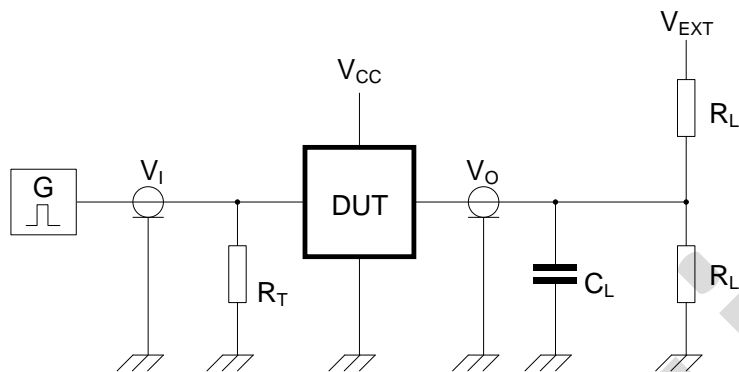
R_T =终端电阻须与信号发生器的输出阻抗 Z_o 匹配

V_{EXT} =用于测量切换时间的外部电压

4.2、交流测试波形



图5 输入nA到输出nY传输延迟及输出转换时间



4.3、传输特性波形

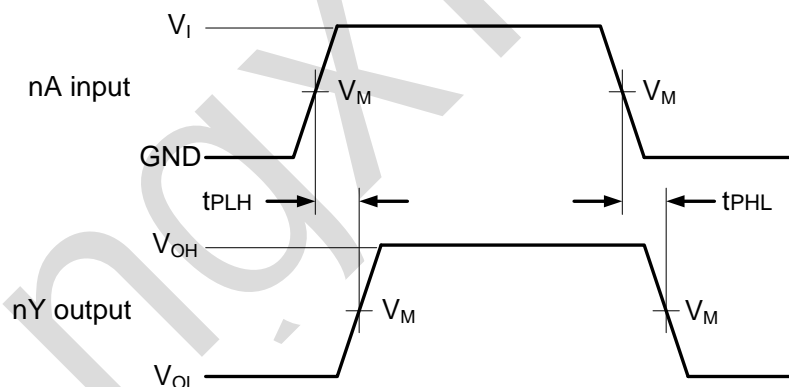

图6 传输特性

V_{T+} 和 V_{T-} 的限制为70%和20%:

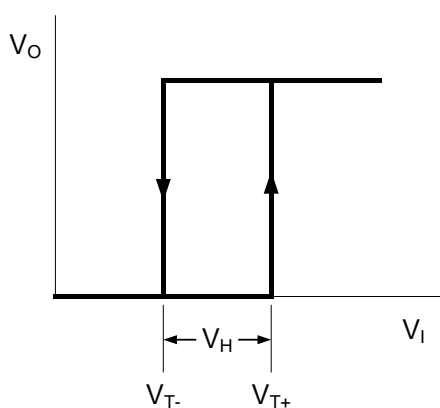

图7 V_{T+} , V_{T-} 和 V_H 的定义

4.4、测试点

电源电压	输入	输出
V_{CC}	V_M	V_M
1.65V~1.95V	$0.5 \times V_{CC}$	$0.5 \times V_{CC}$
2.3V~2.7V	$0.5 \times V_{CC}$	$0.5 \times V_{CC}$
2.7V	1.5V	1.5V
3.0V~3.6V	1.5V	1.5V
4.5V~5.5V	$0.5 \times V_{CC}$	$0.5 \times V_{CC}$

4.5、测试数据

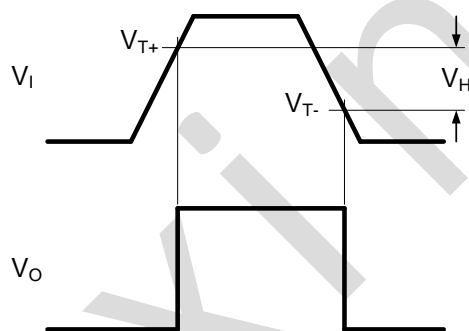
电源电压	输入		负载		V_{EXT}
	V_I	$t_r=t_f$	C_L	R_L	t_{PLH} , t_{PHL}
1.65V~1.95V	V_{CC}	$\leq 3ns$	30pF	1k Ω	open
2.3V~2.7V	V_{CC}	$\leq 3ns$	30pF	500 Ω	open
2.7V	2.7V	$\leq 3ns$	50pF	500 Ω	open
3.0V~3.6V	2.7V	$\leq 3ns$	50pF	500 Ω	open
4.5V~5.5V	V_{CC}	$\leq 3ns$	50pF	500 Ω	open



5、封装尺寸与外形图

5.1、SOT-23-6 外形图与封装尺寸

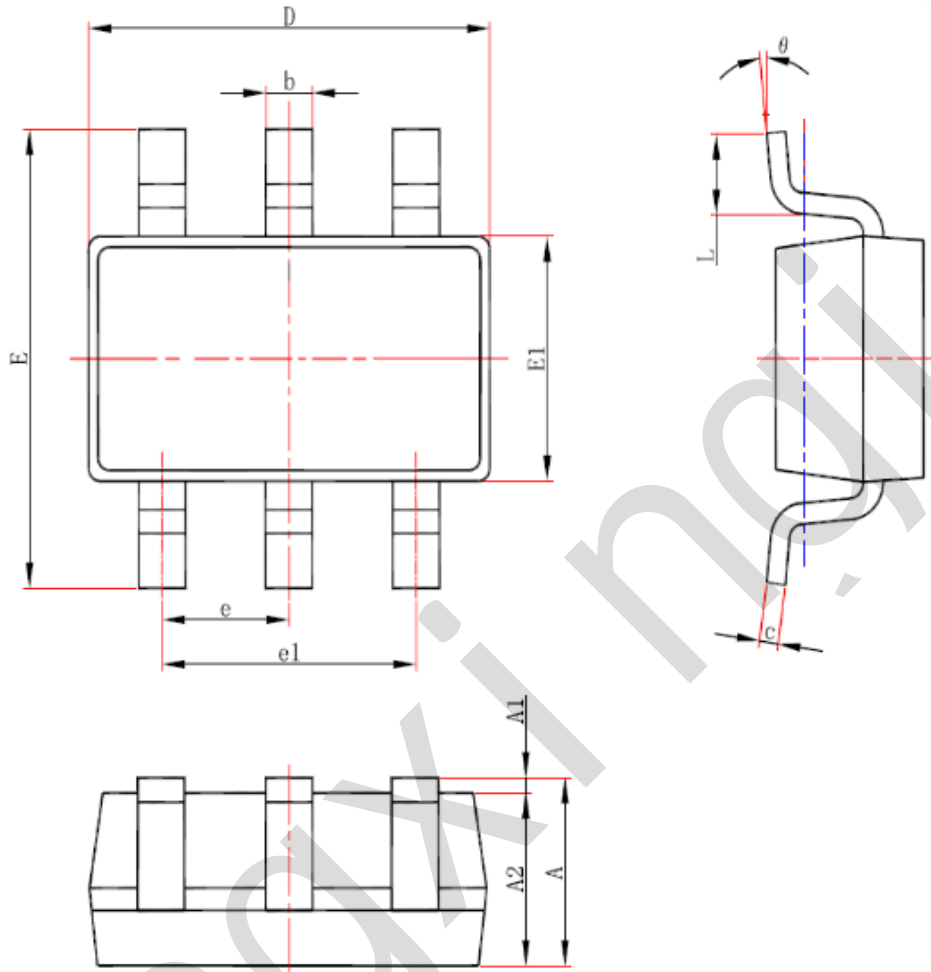

符号	尺寸 (mm)	
	最小	最大
A	—	1.25
A1	0.00	0.12
A2	1.00	1.20
b	0.30	0.50
c	0.10	0.20
D	2.82	3.02
E	2.60	3.00
E1	1.50	1.70
e	0.95	
e1	1.80	2.00
L	0.30	0.60
θ	0°	8°



5.2、SOT-363 外形图与封装尺寸

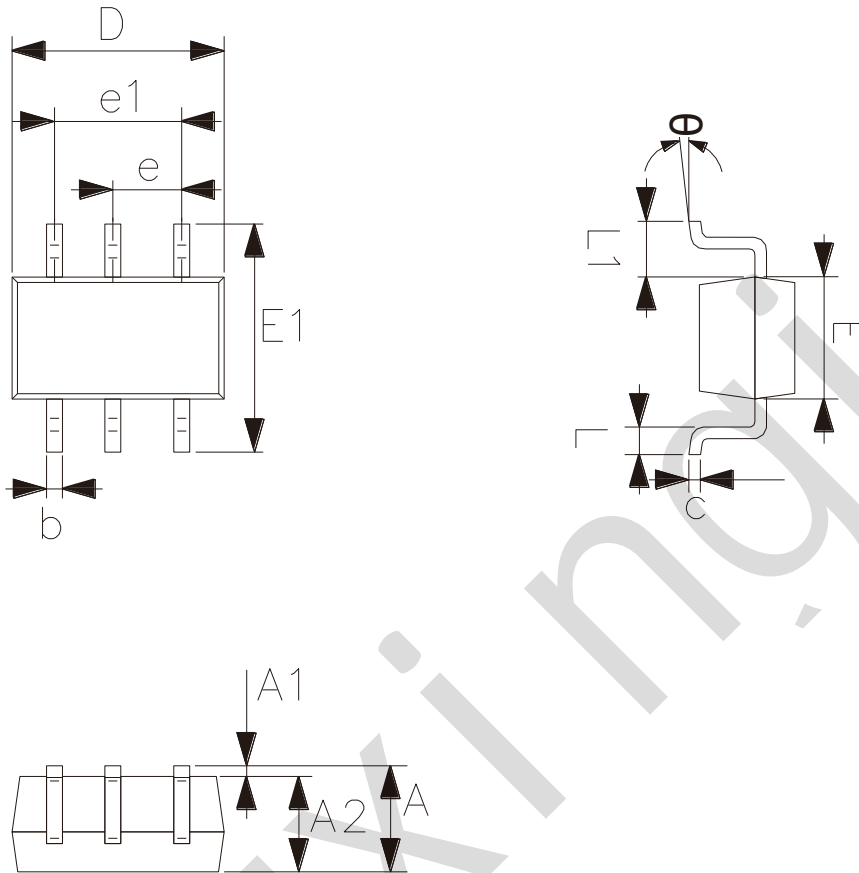

符号	尺寸 (mm)	
	最小	最大
A	0.90	1.10
A1	0.00	0.10
A2	0.90	1.00
b	0.15	0.35
c	0.11	0.175
D	2.00	2.20
E1	2.15	2.45
E	1.15	1.35
e	0.65	
e1	1.20	1.40
L	0.26	0.46
L1	0.525	
θ	0°	8°



6、声明及注意事项

6.1、产品中有毒有害物质或元素的名称及含量

部件名称	有毒有害物质或元素									
	铅 (Pb)	汞 (Hg)	镉 (Cd)	六价铬 (Cr (VI))	多溴联苯 (PBBs)	多溴联苯醚 (PBD Es)	邻苯二甲酸二丁酯 (DBP)	邻苯二甲酸丁苯酯 (BBP)	邻苯二甲酸二(2-乙基己基)酯 (DEHP)	邻苯二甲酸二异丁酯 (DIBP)
引线框	○	○	○	○	○	○	○	○	○	○
塑封树脂	○	○	○	○	○	○	○	○	○	○
芯片	○	○	○	○	○	○	○	○	○	○
内引线	○	○	○	○	○	○	○	○	○	○
装片胶	○	○	○	○	○	○	○	○	○	○
说明	○: 表示该有毒有害物质或元素的含量在 SJ/T11363-2006 标准的检出限以下。 ×: 表示该有毒有害物质或元素的含量超出 SJ/T11363-2006 标准的限量要求。									

6.2、注意

在使用本产品之前建议仔细阅读本资料；

本资料仅供参考，本公司不作任何明示或暗示的保证，包括但不限于适用性、特殊应用或不侵犯第三方权利等。

本产品不适用于生命救援、生命维持或安全等关键设备，也不适用于因产品故障或失效可能导致人身伤害、死亡或严重财产或环境损害的应用。客户若针对此类应用应自行承担风险，本公司不负任何赔偿责任。

客户负责对使用本公司的应用进行所有必要的测试，以避免在应用或客户的第三方客户的应用中出现故障。本公司不承担这方面的任何责任。

本公司保留随时对本资料所发布信息进行更改或改进的权利，本资料中的信息如有变化，恕不另行通知，建议采购前咨询我司销售人员。

请从本公司的正规渠道获取资料，如果由本公司以外的来源提供，则本公司不对其内容负责。

X-ON Electronics

Largest Supplier of Electrical and Electronic Components

Click to view similar products for [Buffers & Line Drivers](#) category:

Click to view products by [lingxingic](#) manufacturer:

Other Similar products are found below :

[LXV200-024SW](#) [74AUP2G34FW3-7](#) [HEF4043BP](#) [NL17SG125DFT2G](#) [NLU1GT126CMUTCG](#) [CD4041UBE](#) [54FCT240CTDB](#)
[74HCT540N](#) [070519XB](#) [NL17SZ07P5T5G](#) [74LVC2G17FW4-7](#) [CD4502BE](#) [5962-8982101PA](#) [61446R00](#) [NL17SH17P5T5G](#)
[74HCT126T14-13](#) [74VHC9126FT\(BJ\)](#) [RHRXH162244K1](#) [74AUP1G34FW5-7](#) [74AUP1G07FW5-7](#) [74LVC1G126FW4-7](#)
[74LVC2G126RA3-7](#) [74LVCE1G125FZ4-7](#) [74AUP1G126FW5-7](#) [54FCT240TLB](#) [NLX3G16DMUTCG](#) [NLX2G06AMUTCG](#)
[LE87100NQCT](#) [LE87285NQC](#) [LE87290YQC](#) [LE87290YQCT](#) [74AUP1G125FW5-7](#) [NLU2G16CMUTCG](#) [MC74LCX244MN2TWG](#)
[NL17SG17P5T5G](#) [NLV74HC125ADR2G](#) [NLVHCT245ADTR2G](#) [NLVVHC1G126DFT2G](#) [EL5623IRZ](#) [ISL15102AIRZ-T13](#) [ISL1539IRZ-](#)
[T13](#) [MC100EP17MNG](#) [MC74HCT365ADR2G](#) [MC74LCX244ADTR2G](#) [NL27WZ126US](#) [NL37WZ16US](#) [NLU1G07MUTCG](#)
[NLU2G07MUTCG](#) [NLX3G17BMX1TCG](#) [N74F125DT](#)