

WG65R260L

Features

- Ultra Low $R_{DS(ON)} = 260m\Omega @ V_{GS} = 10V$.
- Ultra Low Gate Charge, $Q_g=30 nC$ typ.
- Fast switching capability
- Robust design with better EAS performance
- EMI Improved Design

Package Type



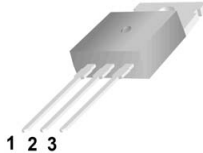

TO-220
WGP65R260L

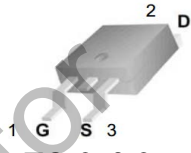

TO-263-2
WGB65R260L



TO-220F
WGF65R260L

极限参数（除非特殊说明， $T_J=25^\circ C$ ）

参数	符号	参数值		单位
		TO-220F	TO-263/TO-220	
漏源电压	V_{DS}	650		V
栅源电压	V_{GS}	± 30		V
漏极电流	I_D	$T_C=25^\circ C$	14	A
		$T_C=100^\circ C$	8.8	
漏极脉冲电流	I_{DM}	56		A
耗散功率 ($T_C=25^\circ C$) -大于 $25^\circ C$ 每摄氏度减少	P_D	35.7	139	W
		0.29	1.1	W/ $^\circ C$
单脉冲雪崩能量 (注 1)	E_{AS}	593		mJ
反向二极管 dv/dt (注 2)	dv/dt	15		V/ns
MOS管 dv/dt 耐用性 (注 3)	dv/dt	50		V/ns
工作结温范围	T_J	-55~+150		$^\circ C$
贮存温度范围	T_{stg}	-55~+150		$^\circ C$

热阻特性

参数	符号	参数值		单位
		TO-220F	TO-263/TO-220	
芯片对管壳热阻	$R_{\theta JC}$	3.50	0.9	$^\circ C/W$
芯片对环境的热阻	$R_{\theta JA}$	62.5	62.5	$^\circ C/W$

电气参数（除非特殊说明， $T_J=25^\circ\text{C}$ ）

参数	符号	测试条件	最小值	典型值	最大值	单位
漏源击穿电压	BV_{DSS}	$V_{GS}=0V, I_D=250\mu A$	650	--	--	V
漏源漏电流	I_{DSS}	$V_{DS}=650V, V_{GS}=0V$	--	--	1.0	μA
栅源漏电流	I_{GSS}	$V_{GS}=\pm 30V, V_{DS}=0V$	--	--	± 100	nA
栅极开启电压	$V_{GS(th)}$	$V_{GS}=V_{DS}, I_D=250\mu A$	2.0	--	4.0	V
静态漏源导通电阻	$R_{DS(on)}$	$V_{GS}=10V, I_D=7.0A$	--	0.26	0.31	Ω
栅电阻	R_g	$f=1MHz$	--	2.7	--	Ω
输入电容	C_{iss}	$V_{DS}=100V, V_{GS}=0V,$ $f=1.0MHz$	--	802	--	pF
输出电容	C_{oss}		--	45	--	
反向传输电容	C_{rss}		--	2.5	--	
开启延迟时间	$t_{d(on)}$	$V_{DD}=325V, V_{GS}=10V,$ $R_G=24\Omega, I_D=14A$ (注 4, 5)	--	13	--	ns
开启上升时间	t_r		--	37	--	
关断延迟时间	$t_{d(off)}$		--	59	--	
关断下降时间	t_f		--	32	--	
栅极电荷量	Q_g	$V_{DD}=520V, V_{GS}=10V, I_D=14A$ (注 4, 5)	--	24	--	nC
栅极-源极电荷量	Q_{gs}		--	6.5	--	
栅极-漏极电荷量	Q_{gd}		--	11	--	

源-漏二极管特性参数

参数	符号	测试条件	最小值	典型值	最大值	单位
连续源极电流	I_S	MOS 管中源极、漏极构成的反偏 P-N 结	--	--	14	A
源极脉冲电流	I_{SM}		--	--	56	
二极管压降	V_{SD}	$I_S=14A, V_{GS}=0V$	--	--	1.4	V
反向恢复时间	T_{rr}	$V_{DD}=50V, I_F=14A,$	--	367	--	ns
反向恢复电荷	Q_{rr}	$di/dt=100A/\mu s$ (注 4)	--	4.7	--	μC

注:

1. $L=79mH, I_{AS}=3.6A, V_{DD}=100V, R_G=25\Omega$, 开始温度 $T_J=25^\circ\text{C}$;
2. $V_{DS}=0\sim 400V, I_{SD}\leq 14A, T_J=25^\circ\text{C}$;
3. $V_{DS}=0\sim 480V$;
4. 脉冲测试: 脉冲宽度 $\leq 300\mu s$, 占空比 $\leq 2\%$;
5. 基本上不受工作温度的影响。

典型特性曲线

图1. 输出特性



图2. 传输特性



图3. 导通电阻 vs. 漏极电流

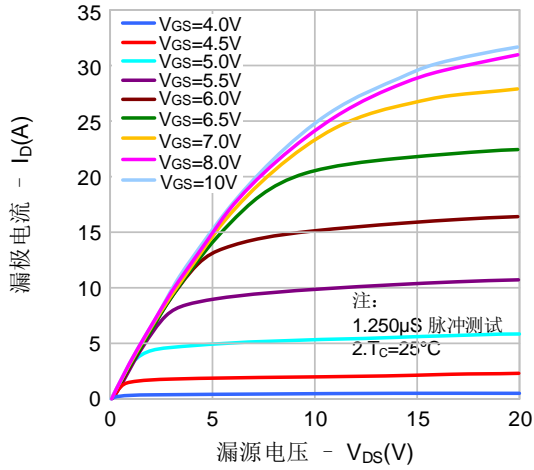

图4. 体二极管正向压降 vs. 源极电流、温度

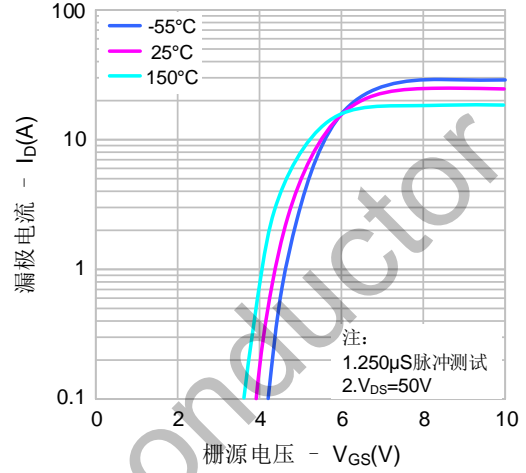

图5. 电容特性

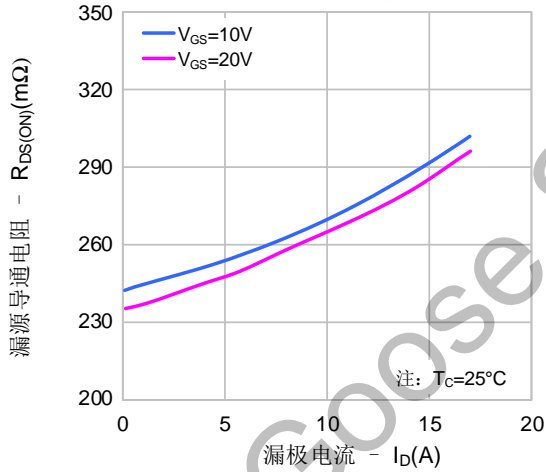

图6. 电荷量特性

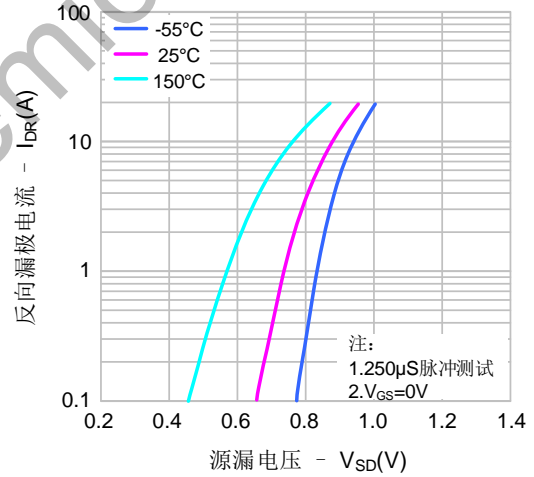

典型特性曲线 (续)

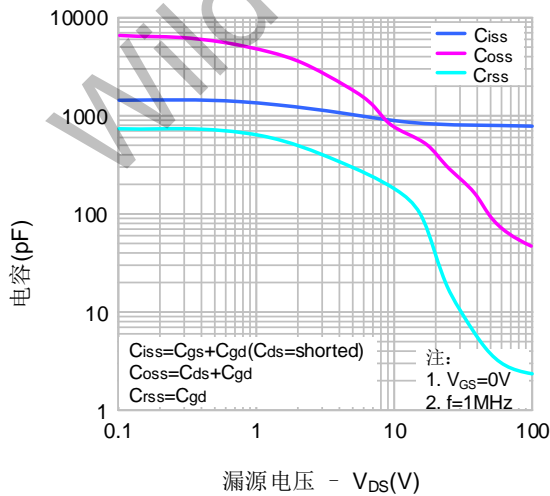
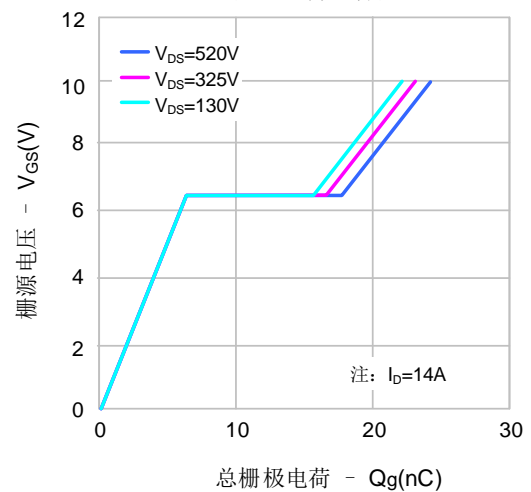

图9-1. 最大安全工作区域



图9-2. 最大安全工作区域

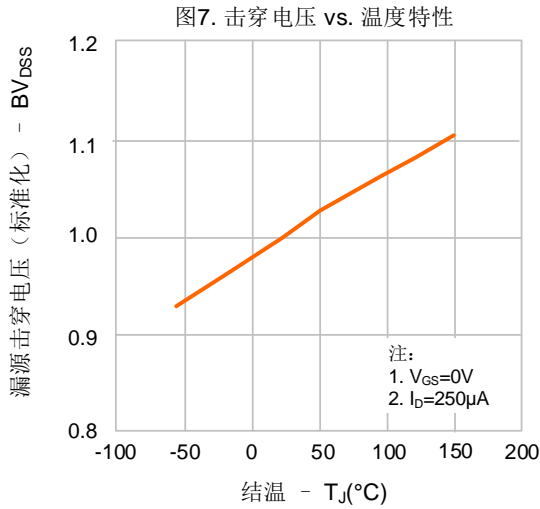

典型测试电路

栅极电荷量测试电路及波形图

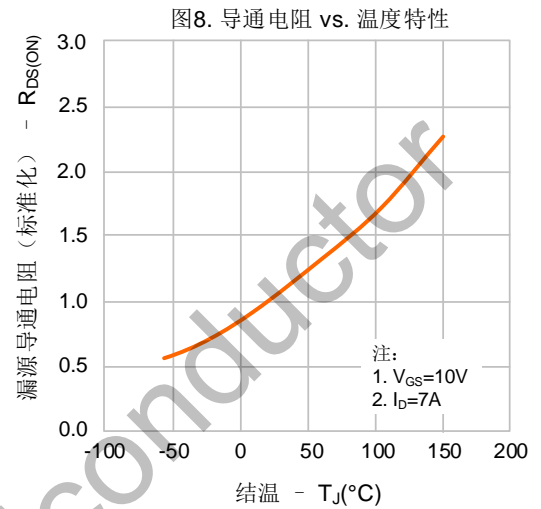
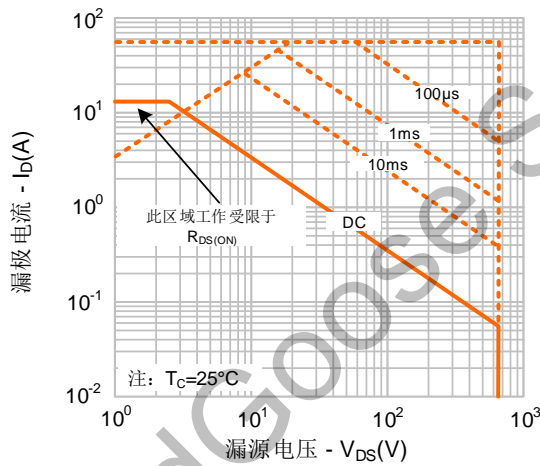
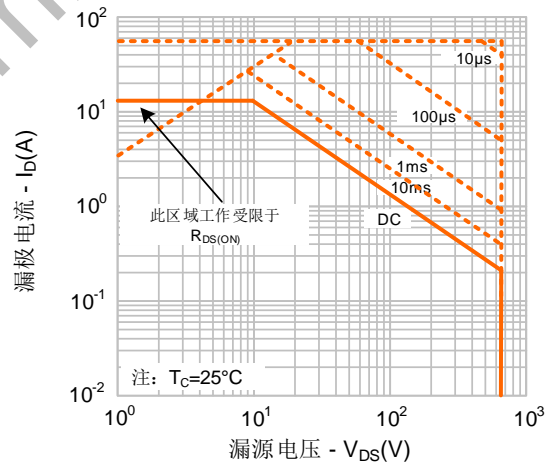
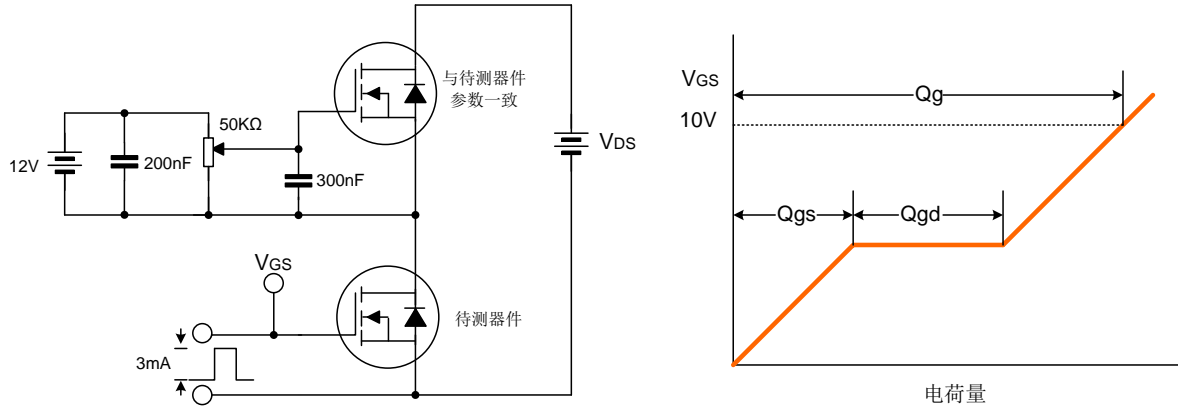

开关时间测试电路及波形图

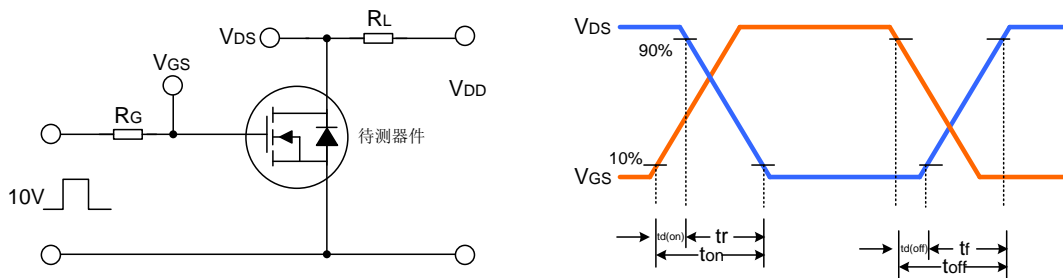

EAS测试电路及波形图

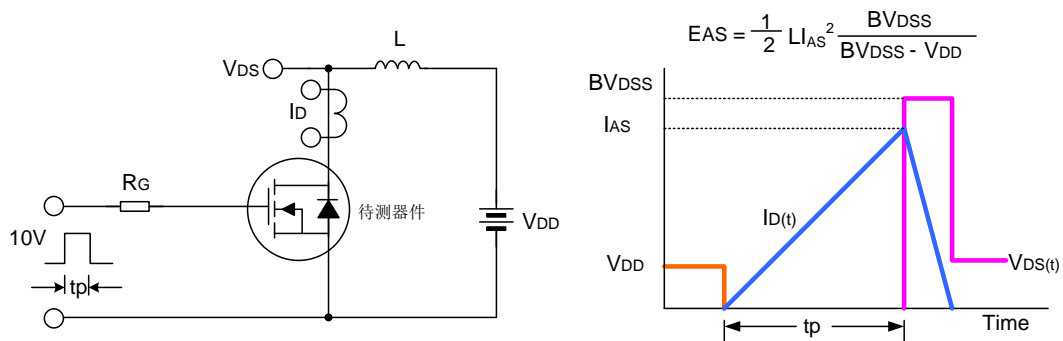

Package Dimension

TO-220

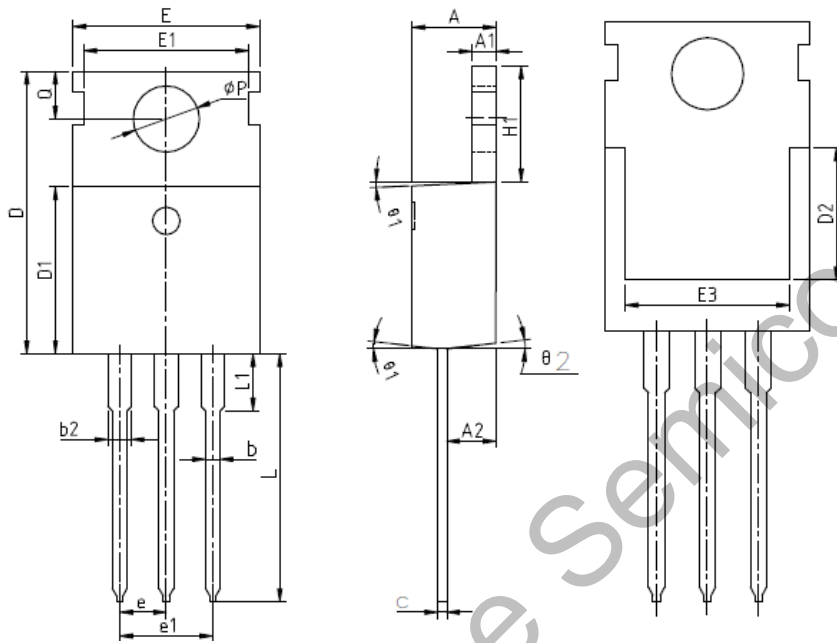

SYMBOL	MIN	NOM	MAX
A	4.27	4.57	4.87
A1	1.15	1.30	1.45
A2	2.10	2.40	2.70
b	0.70	0.80	1.00
b2	1.17	1.27	1.50
e	0.40	0.50	0.65
D	15.10	15.60	16.10
D1	8.80	9.10	9.40
D2	5.70	6.70	7.00
E	9.70	10.00	10.30
E1	-	8.70	-
E2	9.65	10.00	10.35
E3	7.00	8.00	8.40
e	2.54 BSC		
e1	5.08 BSC		
H1	6.00	6.50	6.85
L	12.75	13.50	13.90
L1	-	3.10	3.40
ϕP	3.45	3.60	3.75
Q	2.60	2.80	3.00
θ 1	4°	7°	10°
θ 2	0°	3°	6°

Package Dimension

TO-263

Unit:mm

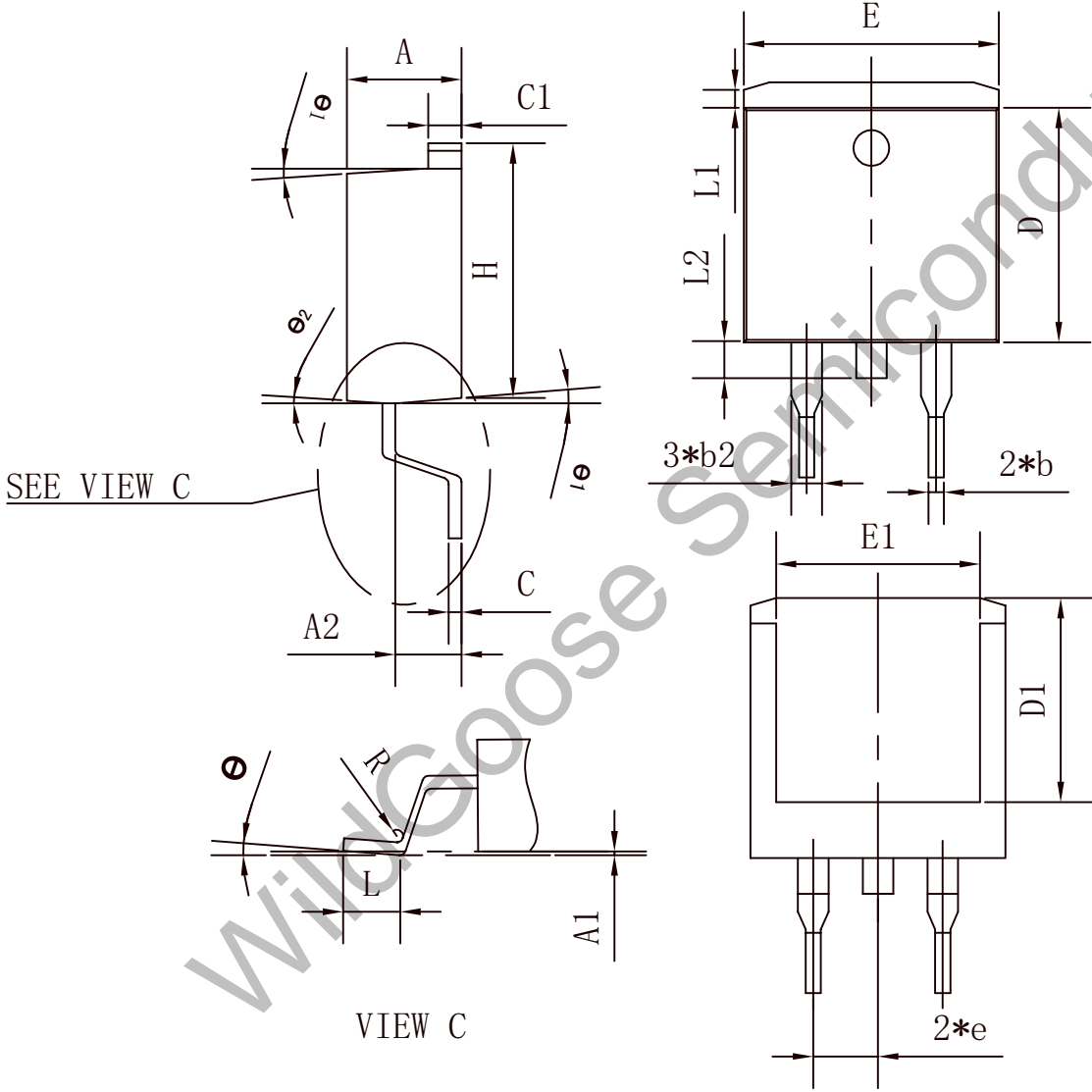

SYMBOL	MIN	NOM	MAX
A	4.35	4.47	4.60
A1	0.09	0.10	0.11
A2	2.30	2.40	2.50
b	0.70	0.80	1.00
b2	1.25	1.36	1.38
C	0.45	0.50	0.55
C1	1.29	1.30	1.31
D	9.10	9.20	9.30
D1	7.90	8.00	8.10
E	9.85	10.00	10.20
E1	7.90	8.00	8.10
H	15.30	15.50	15.70
e	-	2.54	-
L	2.34	2.54	2.74
L1	1.00	1.10	1.20
L2	1.30	1.40	1.50
R	0.24	0.25	0.26
e	0°	4°	8°
e1	4°	7°	10°
e2	0°	3°	6°

Package Dimension

TO-220F

Unit: mm

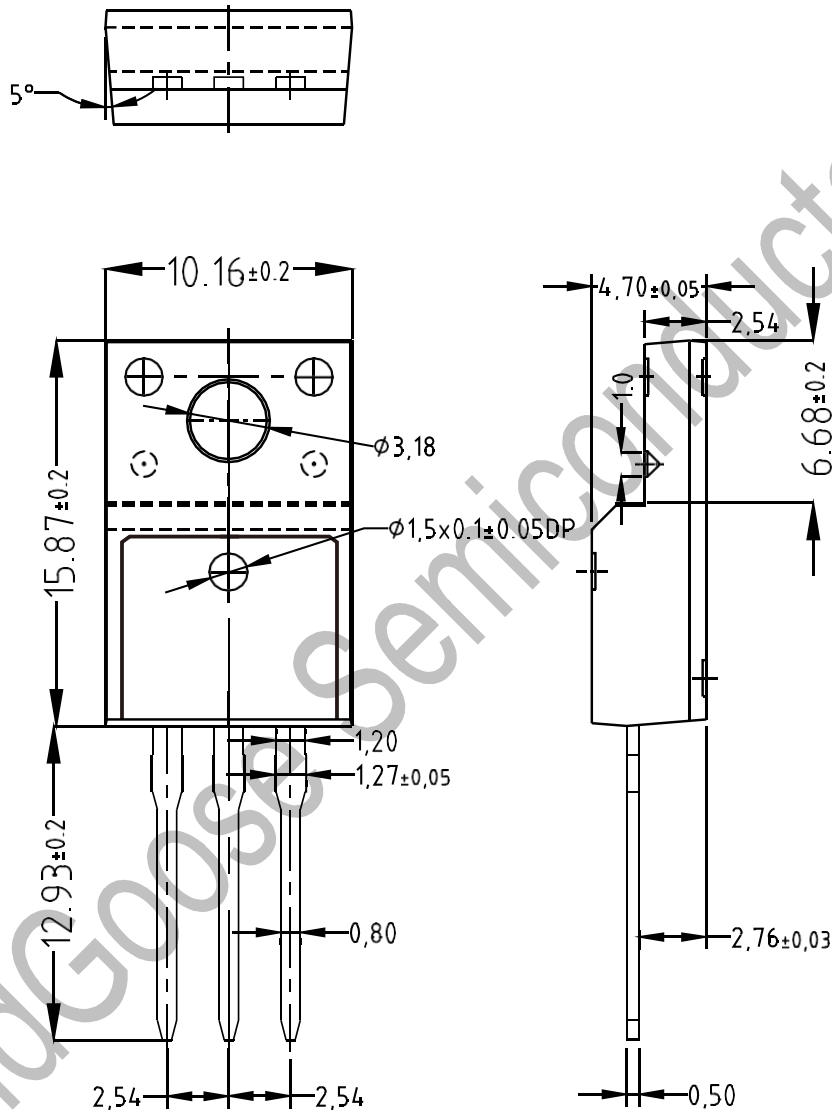

X-ON Electronics

Largest Supplier of Electrical and Electronic Components

Click to view similar products for [MOSFET](#) category:

Click to view products by [Wild Goose](#) manufacturer:

Other Similar products are found below :

[IRFD120](#) [JANTX2N5237](#) [BUK455-60A/B](#) [MIC4420CM-TR](#) [VN1206L](#) [NDP4060](#) [SI4482DY](#) [IPS70R2K0CEAKMA1](#) [SQD23N06-31L-GE3](#)
[TK16J60W,S1VQ\(O](#) [2SK2614\(TE16L1,Q\)](#) [DMN1017UCP3-7](#) [DMN1053UCP4-7](#) [SQJ469EP-T1-GE3](#) [NTE2384](#) [DMC2700UDMQ-7](#)
[DMN2080UCB4-7](#) [DMN61D9UWQ-13](#) [US6M2GTR](#) [DMN31D5UDJ-7](#) [DMP22D4UFO-7B](#) [DMN1006UCA6-7](#) [DMN16M9UCA6-7](#)
[STF5N65M6](#) [IRF40H233XTMA1](#) [STU5N65M6](#) [DMN6022SSD-13](#) [DMN13M9UCA6-7](#) [DMTH10H4M6SPS-13](#) [DMN2990UFB-7B](#)
[IPB80P04P405ATMA2](#) [2N7002W-G](#) [MCAC30N06Y-TP](#) [MCQ7328-TP](#) [BXP7N65D](#) [BXP4N65F](#) [AOL1454G](#) [WMJ80N60C4](#) [BXP2N20L](#)
[BXP2N65D](#) [BXT1150N10J](#) [BXT1700P06M](#) [TSM60NB380CP ROG](#) [RQ7L055BGTCR](#) [DMNH15H110SK3-13](#) [SLF10N65ABV2](#)
[BSO203SP](#) [BSO211P](#) [IPA60R230P6](#) [IPA60R460CE](#)