

L1频段卫星导航射频前端低噪声放大器芯片

AT2659

1. 概述

AT2659 是一款具有高增益、低噪声系数的低噪声放大器（LNA）芯片，支持L1频段多模式全球卫星定位，可以应用于GPS、北斗二代、伽利略、Glonass等GNSS导航接收机中。芯片采用先进的SiGe工艺制造，采用1.5 mm X 1 mm X 0.78 mm的6 pin DFN封装。

应用

自动导航

定位功能移动设备

个人导航仪

集成GPS的手机

笔记本/PAD

水下导航

航空设备

主要特点

- 支持北斗、GPS、GALILEO、GLONASS等L1频段的多个卫星导航系统；
- 典型噪声系数：0.80dB；
- 典型功率增益：21.5dB；
- 典型输入P1dB：-14dBm；
- 工作频率：1550MHz ~ 1615MHz；
- 电流消耗：4.3mA；
- 宽供电电压范围：1.4V ~ 3.6V；
- 2.5KV HBM ESD管脚保护电路；
- 内部集成的50Ω 输出匹配电路；
- 外围电路简单

2. 管脚、功能和典型应用框图



图1. 典型应用框图

管脚	名称	功能
1、2	GND	接地
3	RFIN	射频输入
4	VDD	电源
5	$\overline{\text{SHDN}}$	工作（高电平），休眠（低电平），
6	RFOUT	射频输出

表1. 管脚说明

元件标号	描述
C1	LNA输入隔直电容，470pF
C2	电源旁路电容，33 nF
L1	LNA输入匹配电感 6.8 nH

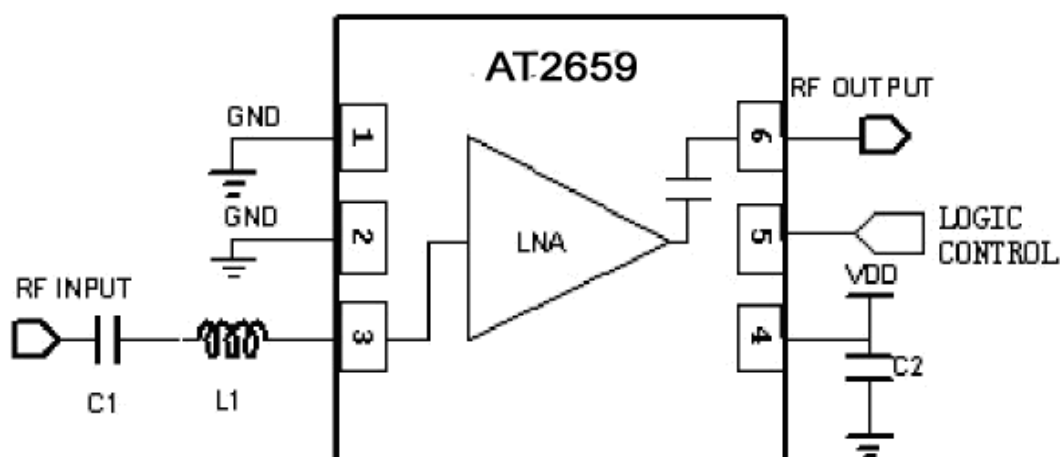
表2. 外围元件说明

3. 直流电学特性

参数	条件	最小值	典型值	最大值	单位
电源电压		1.4	3.0	3.6	V
电源电流	$\overline{\text{SHDN}}=1$		4.3		mA
	$\overline{\text{SHDN}}=0$		2	4	uA
数字输入逻辑高电平		1.1			V

数字输入逻辑低电平				0.4	V
RFIN 直流偏置电压	$\overline{\text{SHDN}}=1$		0.83		V

4. 交流电学特性：表一（中心频率1575.42 MHz，2.85V供电电压下）

参数	条件	最小值	典型值	最大值	单位
工作频率		1550	1575.42	1615	MHz
功率增益			21.5		dB
噪声系数			0.80		dB
输入回损	L1:6.8nH		15		dB
输出回损			15		dB
反向隔离			30		
输入IP3	注1		-5		dBm
输入P1dB			-14		dBm

注1：采用偏离中心频率(1575.42MHz)分别为5MHz和10MHz的两路输入信号，输入信号强度为-40dBm；

5. 交流电学特性：表二（中心频率1561.098 MHz，3V供电电压下）

参数	条件	最小值	典型值	最大值	单位
工作频率		1550	1561.098	1615	MHz
功率增益			20.5		dB
噪声系数			0.80	0.93	dB
输入回损	L1:6.8nH		15		dB

输出回损			15		dB
反向隔离			32		
输入IP3	注2		-5		dBm
输入P1dB			-14		dBm

注2：采用偏离中心频率(1561.098MHz)分别为5MHz和10MHz的两路输入信号，输入信号强度为-40dBm；

6. 交流电学特性：表三（中心频率1602 MHz，3V供电电压下）

参数	条件	最小值	典型值	最大值	单位
工作频率		1550	1602	1615	MHz
功率增益			21.5		dB
噪声系数			0.80	0.93	dB
输入回损	L1:6.8nH		15		dB
输出回损			15		dB
反向隔离			31		
输入IP3	注3		-5		dBm
输入P1dB			-14		dBm

注3：采用偏离中心频率(1575.42MHz)分别为5MHz和10MHz的两路输入信号，输入信号强度为-40dBm；

5. 典型工作特性

典型工作条件为：评估板板级测试，温度为25℃，电源电压为2.85V，输入信号为中心频率的信号（另有说明除外）。

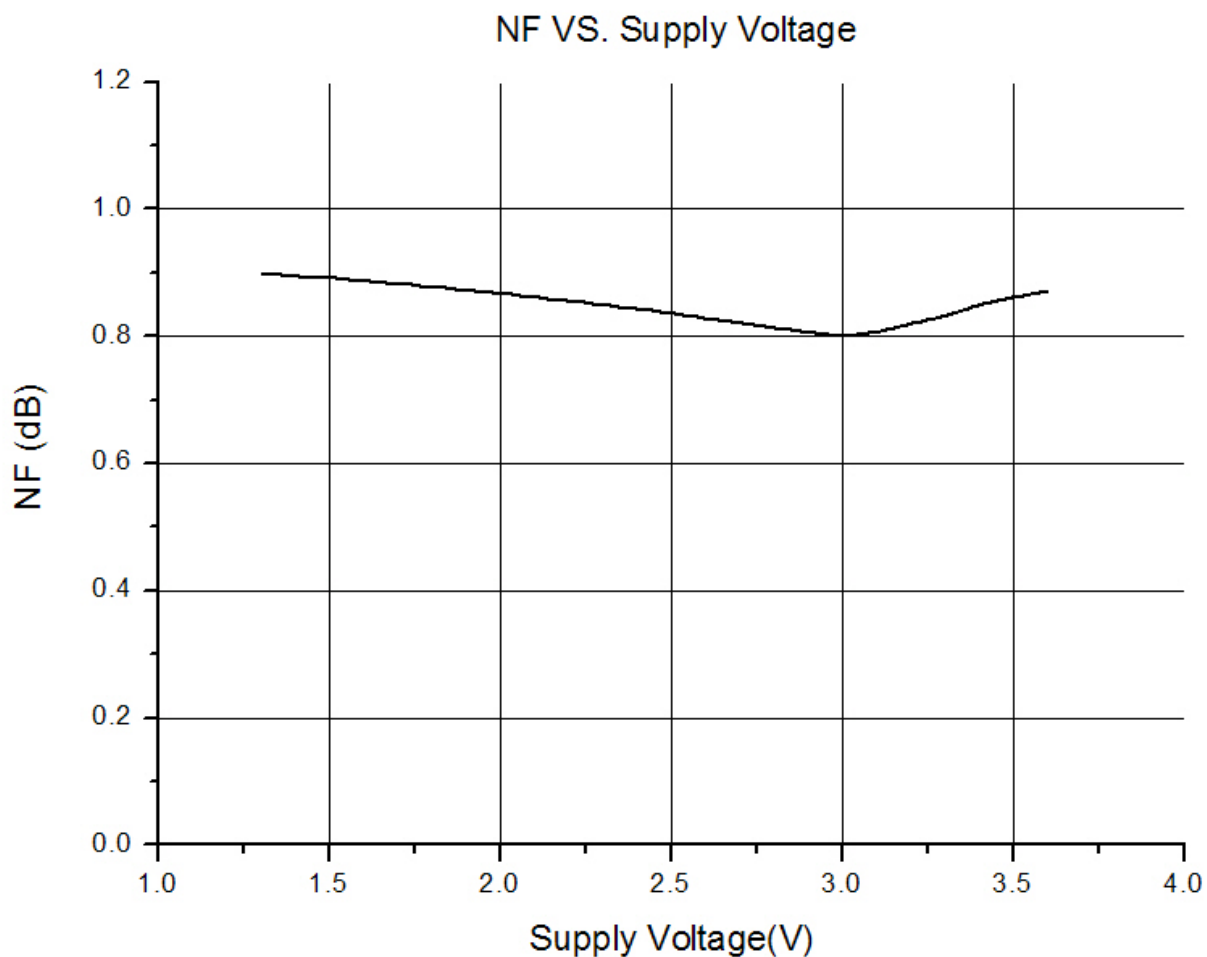

图一、噪声系数与供电电压的曲线

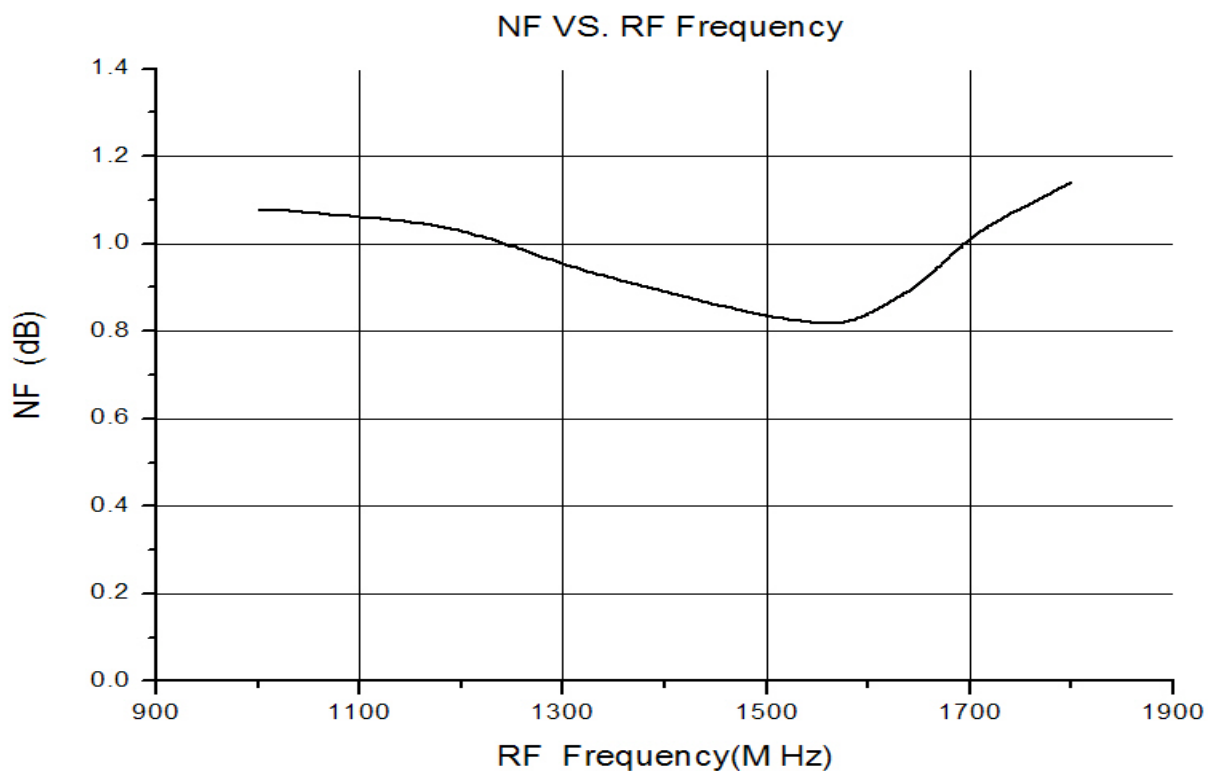

图二、噪声系数与工作频率的曲线

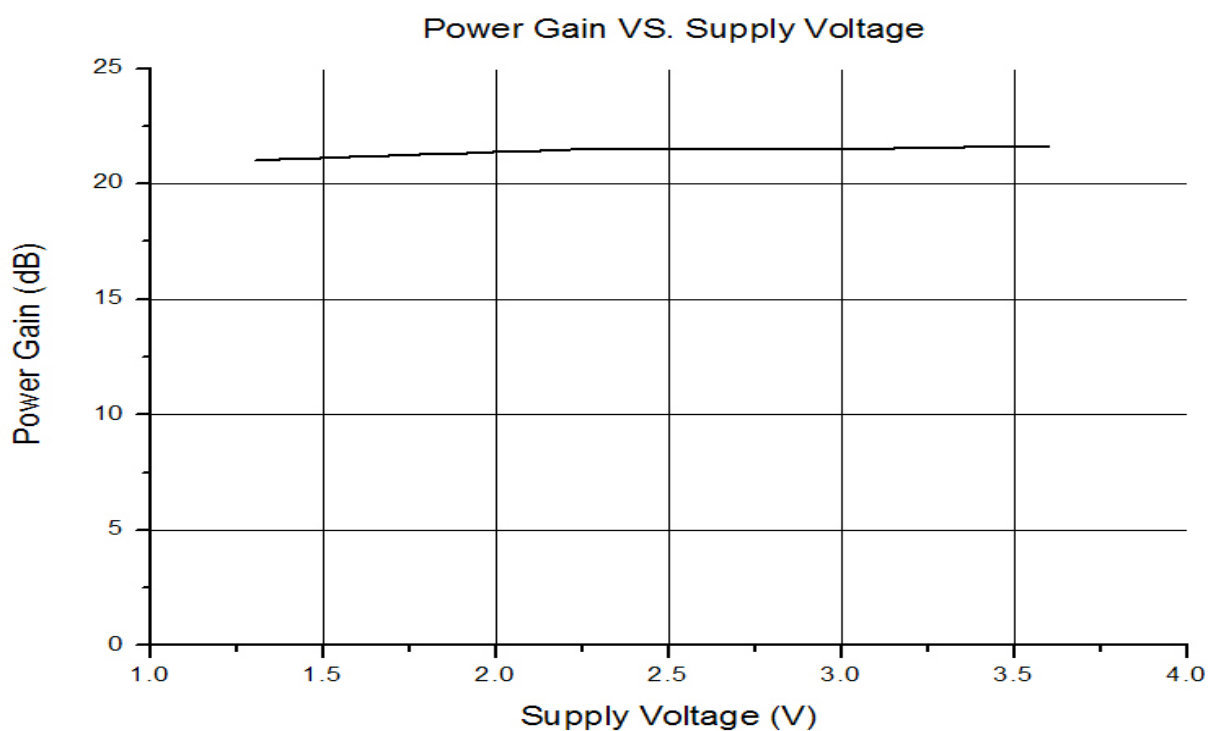

图三、功率增益与供电电压的曲线

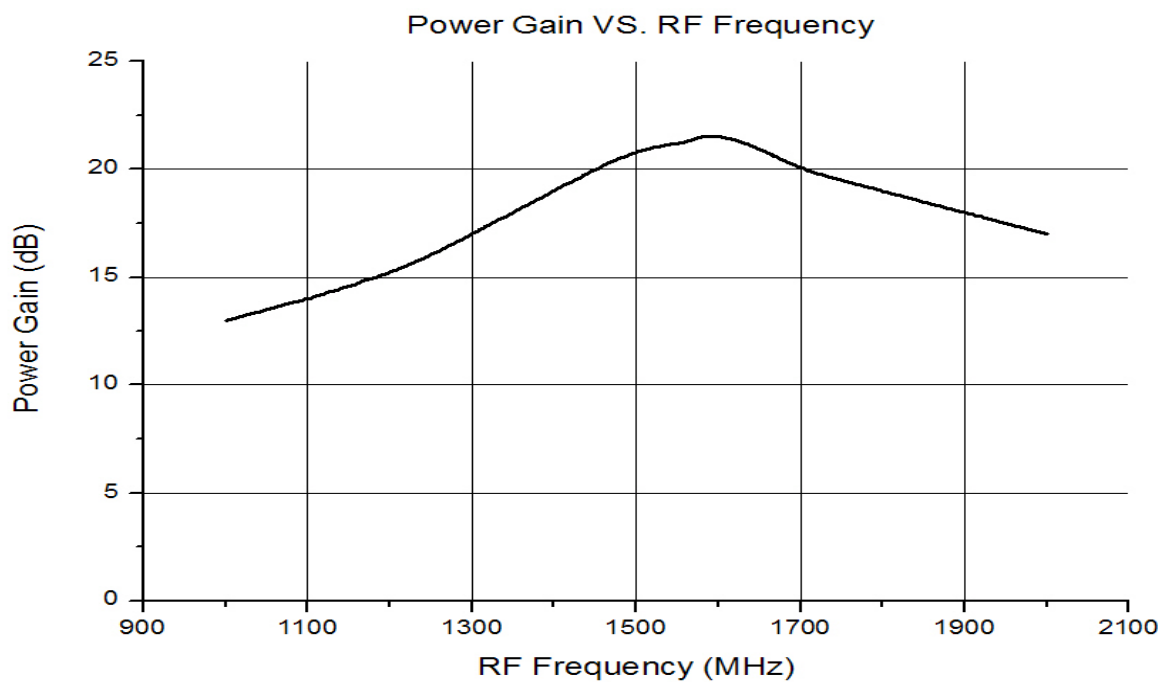

图四、功率增益与工作频率的曲线

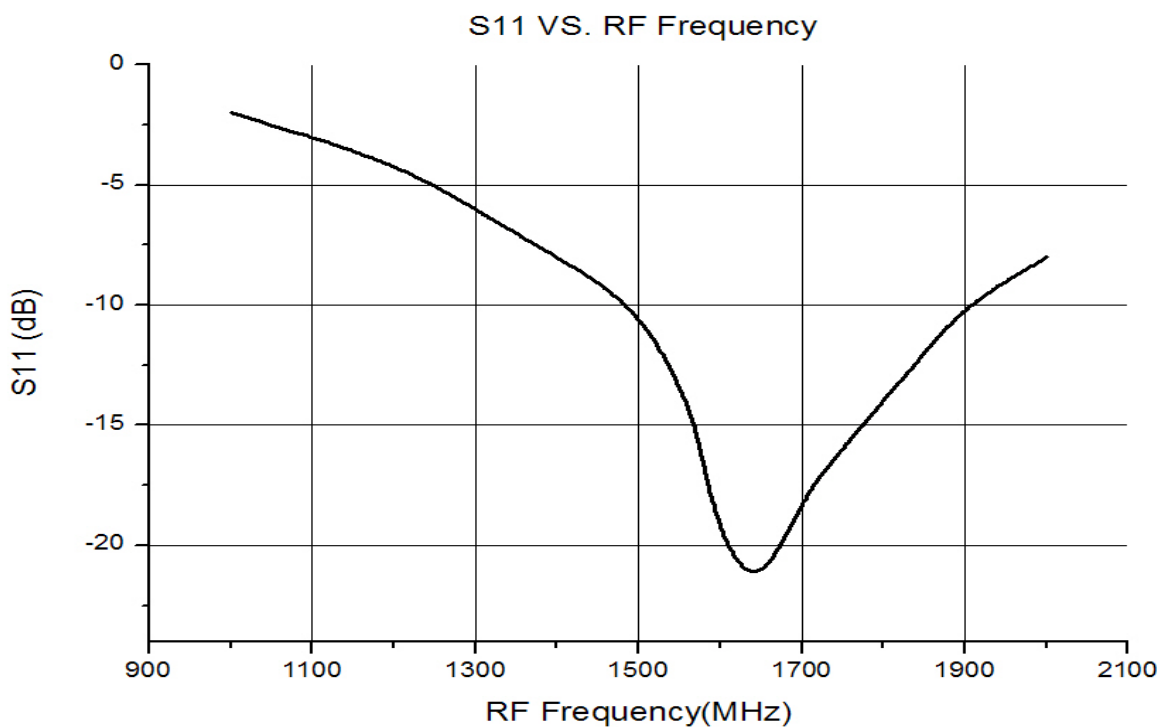

图五、输入回损与工作频率的曲线

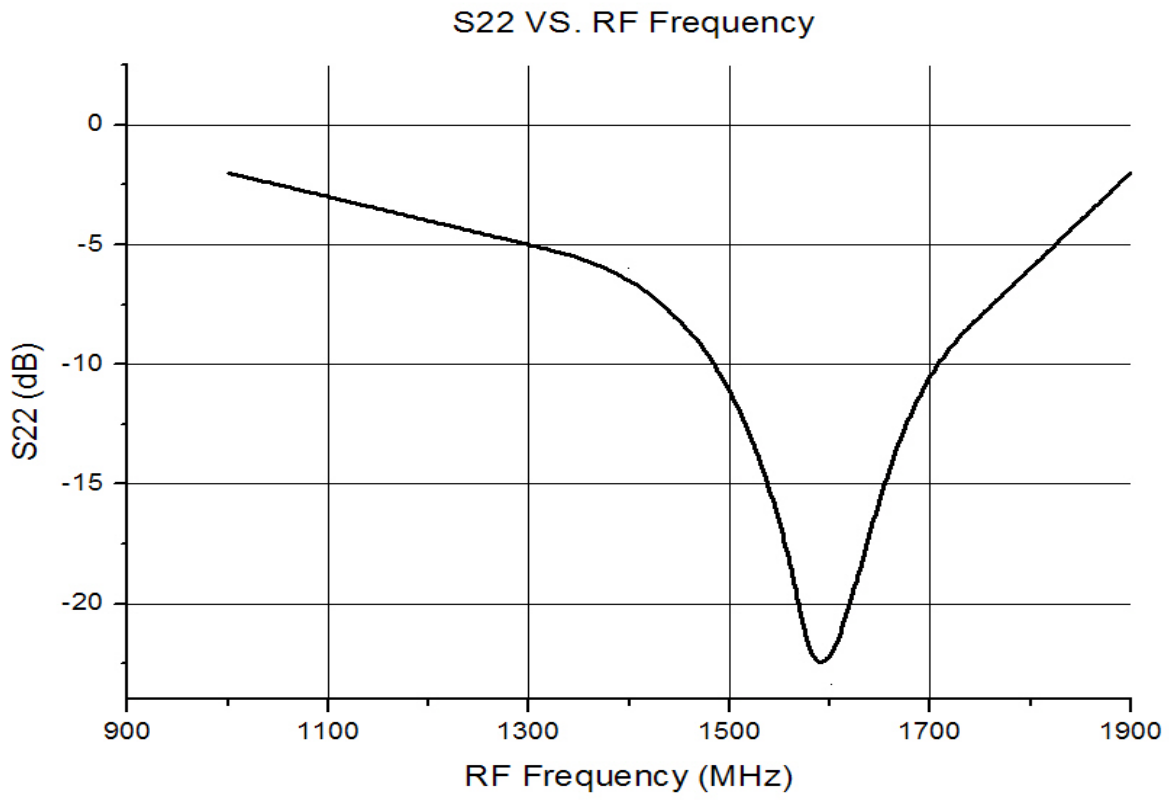

图六、输出回损与工作频率的曲线

6. 封装说明

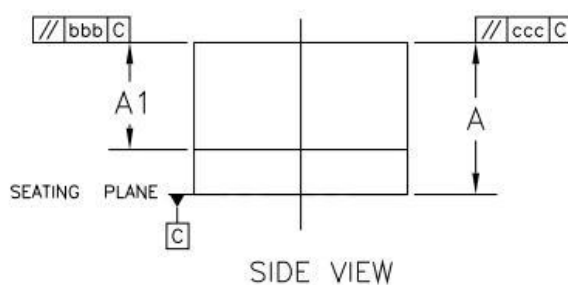
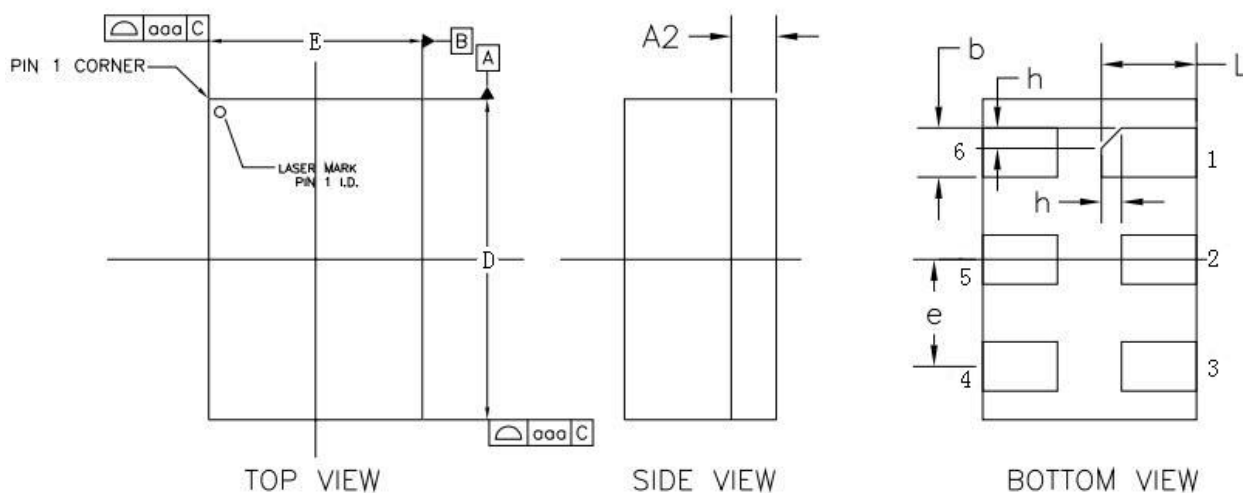

SYMBOL	MILLIMETER		
	MIN	NOM	MAX
A	---	---	0.80
A2	0.17	0.21	0.25
A1	0.50 BASIC		
D	1.40	1.50	1.60
E	0.90	1.00	1.10
b	0.18	0.23	0.28
e	0.45	0.50	0.55
L	0.345	0.445	0.545
h	0.045	0.095	0.145
aaa	0.15		
bbb	0.25		
ccc	0.20		

X-ON Electronics

Largest Supplier of Electrical and Electronic Components

Click to view similar products for [Operational Amplifiers - Op Amps](#) category:

Click to view products by [ZHONGKEWEI](#) manufacturer:

Other Similar products are found below :

[LM358SNG](#) [430227FB](#) [AZV831KTR-G1](#) [LT1678IS8](#) [042225DB](#) [058184EB](#) [SC2902DG](#) [UPC822G2-A](#) [UPC258G2-A](#) [NCS5651MNTXG](#)
[NCV33202DMR2G](#) [NJM324E](#) [NTE925](#) [5962-9080901MCA*](#) [AP4310AUMTR-AG1](#) [HA1630D02MMEL-E](#) [HA1630S01LPEL-E](#)
[SCY33178DR2G](#) [NJU77806F3-TE1](#) [NCV5652MUTWG](#) [NCV20034DR2G](#) [LM2902EDR2G](#) [NTE778S](#) [NTE871](#) [NTE924](#) [NTE937](#)
[MCP6V16UT-E/OT](#) [MCP6V17T-E/MS](#) [MCP6V19T-E/ST](#) [SCY6358ADR2G](#) [LTC2065IUD#PBF](#) [NCS20282FCTTAG](#) [UPC4741G2-E1-A](#)
[LM4565FVT-GE2](#) [EL5420CRZ-T7A](#) [TSV791IYLT](#) [TSV772IQ2T](#) [AS324AMTR-E1](#) [TLV2772QPWR](#) [NJM4556AM-TE1](#) [NJM2068M-TE1](#)
[AS324MTR-E1](#) [AS358MMTR-G1](#) [MCP6232T-EMNY](#) [MCP662-E/MF](#) [TLC081AIP](#) [TLC082AIP](#) [TLE2074ACDW](#) [TLV07IDR](#)
[TLV2170IDGKT](#)